



# TENT SETUP INSTRUCTIONS

## Instant Tent with SH, 6 Legs

(The product may look different from yours. It is for illustration purpose only.)

### Before you begin

- Read all instructions before set up.
- Select a level site clear of rocks, branches, and other hard or sharp objects, to install your tent.
- ⚠ **WARNING: Keep clear of overhead power lines.**
- Do not set up your tent under trees because of potential lightning strikes or falling tree limbs in inclement weather.
- Secure with **all** stakes and guylines provided to prevent property damage or personal injury.
- For best results in windy conditions, position narrow end of tent into the wind.
- Do not drop tent.
- Do not bounce tent bag on its end to remove tent, as these actions may damage the frame.
- **THIS RECREATIONAL PRODUCT REQUIRES A MINIMUM OF TWO PEOPLE TO ASSEMBLE.**
- Under no circumstances should this product be used to cover automobiles, marine products or similar items.

**CAUTION:** Avoid pinch points when opening and closing the tent frame.

Description	Repair Kit	Description	Repair Kit
Plastic Clip 16 mm	5010000845	Plastic Corner Joint	5010000851
Plastic Clip 20 mm	5010000846	Fabric Joint Cover	5010000856
Fabric Repair Kit	5010000852		

## 1 Extend the Tent Frame

- Stand the tent upright with the hub assembly at the top. (Fig. 1)
- Unfold the arms of the tent downward until they lay flat on the ground. (Fig. 2)

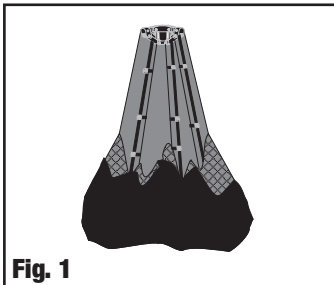

Fig. 1

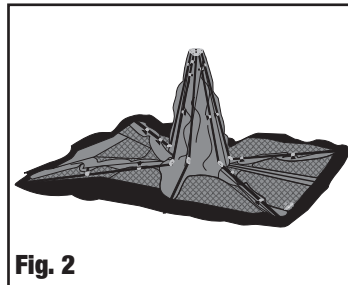

Fig. 2

## 2 Raise the Tent

- Unfold the arm joints located at the tent corners and sides. (Fig. 3 and 4)
- Fully extend the telescoping roof poles. (Fig. 5 and 6)
- Follow the previous manner to extend the telescoping leg poles until they snap into place. (Fig. 5 and 6) The tent will raise as the leg poles are extended.

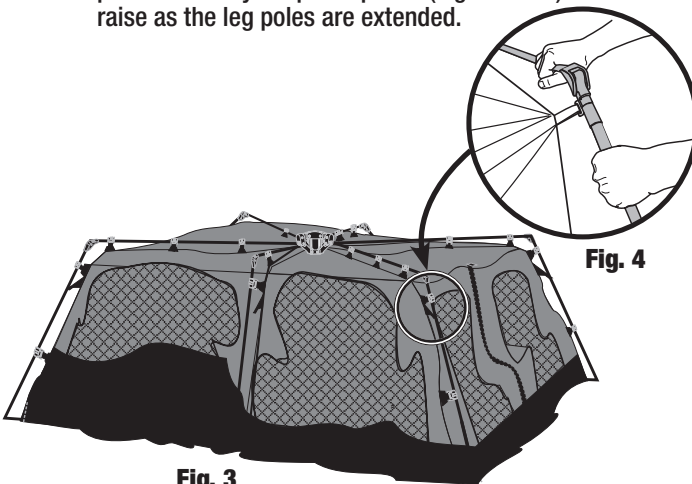

Fig. 3

Fig. 4

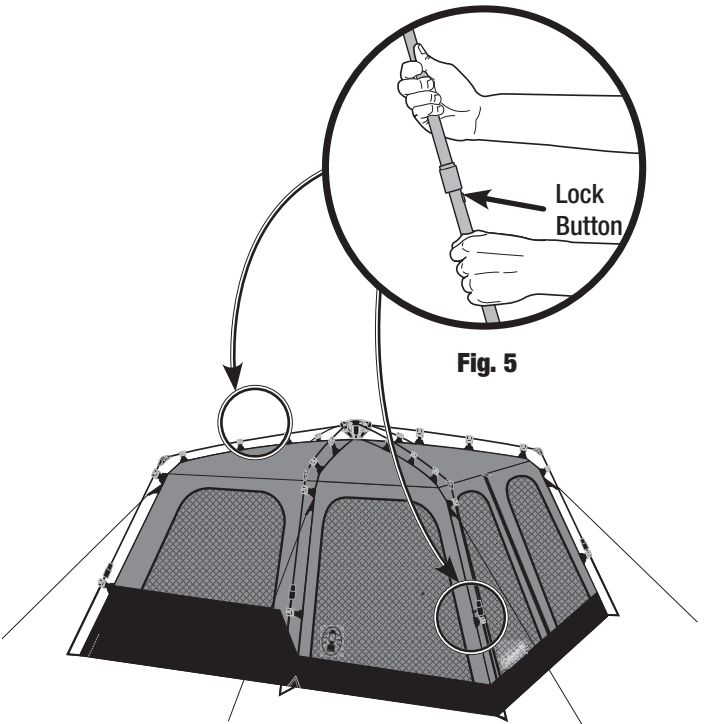

Fig. 5

Fig. 6

## 3 Verify Connections between Tent and Frame Poles

- Verify the clips along the edges of the tent are properly attached to the frame poles. (Fig. 7 and 8)

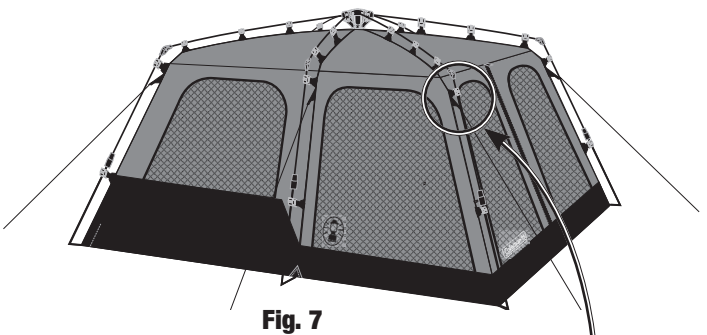

Fig. 7

Fig. 8

(continued on other side)

## 4 Stake the Tent

- Secure tent by driving stakes through the webbing loops sewn to the tent base. (Fig. 9)
- Keep the floor taut.

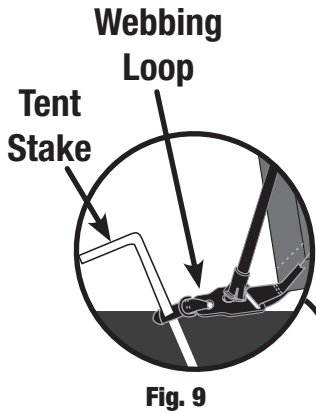

## 5 Secure the Guylines

- Attach and stake out guylines. (Fig. 10)
- Adjust sliders to make guylines tight.

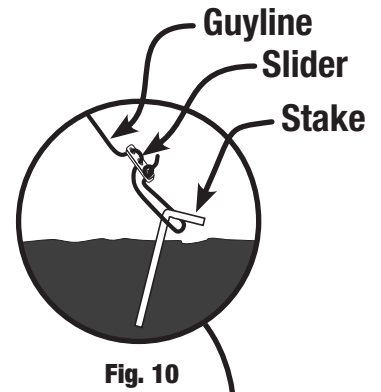

## 6 Disassembly

To take down the tent, follow the previous steps and illustrations in the reverse order:

- Remove guylines and stakes. (Fig. 9 and 10)
- Lower the frame one leg pole at a time by pushing the lock buttons and collapsing the telescoping leg poles. (Fig. 5)
- Collapse the telescoping roof poles. (Fig. 5)
- Fold the arm joints located at the tent corners and sides. (Fig. 4)
- Collapse the tent by folding the arms upward until the tent stands upright with the hub assembly at the top. (Fig. 2 and 1)
- Place the tent in the carry bag for storage.

**TIP:** After collapsing the tent, place it on its side, then roll it multiple times with pressure to reduce its size. This will allow the unit to slip into the carry bag.

## 7 To Store

- All stakes must be placed in the storage bag to prevent damage to the fabric items placed in the carry case.
- Make sure all components are clean and dry before placing in carry case.
- Store in a clean, dry area.

### Things You Should Know:

- Under certain conditions (cold weather, high humidity, etc.) condensation will form on the inside of your tent. Condensation is caused by water vapor from your breath, perspiration, or any wet clothing inside the tent. It is NOT LEAKAGE through the tent fabric.
- Tree limbs, tree sap, bird droppings, or moisture steadily dripping off tree limbs can cause damage to the tent fabric and its coating resulting in leaks or loss of flame-resistant properties.
- Never store tent, even for a short period of time, without drying it thoroughly and brushing off caked dirt. Do not pack stakes inside your tent. Use a separate storage bag.
- Stakes should be removed by pulling on the stake itself. NEVER PULL ON THE TENT TO REMOVE STAKES AS THIS COULD RESULT IN PROPERTY DAMAGE OR PERSONAL INJURY.
- Do not leave your tent set-up for weeks at a time. Be aware that exposure to ultraviolet rays from the sun can seriously damage material and/or cause it to become discolored.
- This product is not intended to be used during heavy rain, wind, hail, snow or other inclement weather. Excess water

build-up can cause the frame system to become unstable, and possibly collapse, causing injury.

- The tent should be taken down and placed in storage during windy conditions to avoid damage to product or personal injury.
- DO NOT use gas or flame sources under or near this product.

**⚠ WARNING: KEEP ALL FLAME AND HEAT SOURCES AWAY FROM THIS TENT FABRIC.**

This tent meets the flammability requirements of CPAI-84. The fabric may burn if left in continuous contact with any flame source. The application of any foreign substance to the tent fabric may render the flame-resistant properties ineffective.



The Coleman Company, Inc. • 3600 North Hydraulic • Wichita, Kansas 67219 U.S.A.  
1-800-835-3278 • www.coleman.com

MADE IN BANGLADESH

© 2014 The Coleman Company, Inc. All rights reserved.  
Coleman®, Coleman®, and are registered trademarks of  
The Coleman Company, Inc.

4010036920 (ECN20039189-01)

**Tienda de campaña instantánea de una plaza, 6 Patas de fijación**  
(Su producto puede tener un aspecto distinto. La muestra es solo para fines ilustrativos.)

## Antes de comenzar

- Lea todas las instrucciones antes de armar la carpa.
- Elija un lugar plano, sin piedras, ramas u otros objetos duros o filosos para instalar la carpa.
- ▲ **ADVERTENCIA:** Manténgase lejos de líneas de alimentación aéreas.
- No arme la carpa debajo de árboles ya que podría sufrir el impacto de rayos o la caída de ramas de árboles cuando hay mal tiempo.
- Utilice **todas** las estacas y los vientos provistos para evitar daños materiales o lesiones físicas.
- Para obtener resultados óptimos cuando hay viento, oriente el extremo estrecho de la carpa en dirección al viento.
- No deje caer la tienda de campaña.
- No golpee el extremo de la bolsa de la tienda de campaña contra el suelo para extraer la tienda de campaña, ya que esto podría dañar el armazón.
- **EL ARMADO DE ESTE PRODUCTO RECREATIVO REQUIERE AL MENOS DOS PERSONAS.**
- En ningún caso deberá utilizarse este producto para cubrir automóviles, productos marítimos o artículos similares.
- **PRECAUCIÓN:** Evite los puntos de pellizco al abrir y cerrar el armazón de la tienda de campaña.

Descripción	Materiales de reparación	Descripción	Materiales de reparación
Pinza de plástico de 16 mm (0.8 in)	5010000845	Articulación de plástico para esquina	5010000851
Pinza de plástico de 20 mm (0.6 in)	5010000846	Cubierta de tela para articulación	5010000856
Kit de reparación de tela	5010000852		

## 1 Extienda el armazón de la tienda de campaña

- Coloque la tienda de campaña en posición vertical, con el conjunto del cubo en la parte superior. (Fig. 1)
- Desdoble los brazos de la tienda de campaña hacia abajo, hasta que queden planos sobre el suelo. (Fig. 2)

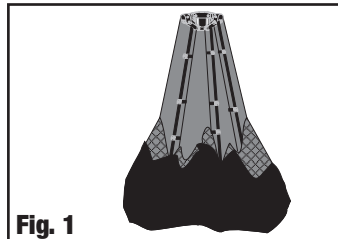

Fig. 1

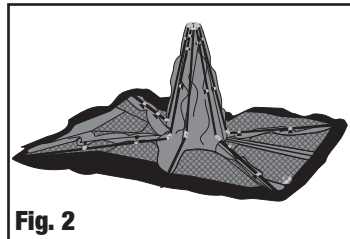

Fig. 2

## 2 Levante la tienda de campaña

- Desdoble las articulaciones de los brazos, localizadas en las esquinas y los costados de la tienda de campaña. (Fig. 3 y 4)
- Extienda totalmente los postes telescópicos del techo. (Fig. 5 y 6)
- Siga los pasos anteriores para extender los postes telescópicos de las patas hasta que enganchen en su sitio. (Fig. 5 y 6)

La tienda de campaña se elevará al extender los postes de las patas.

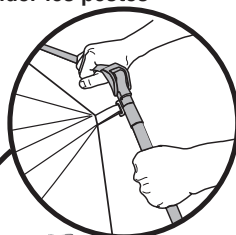

Fig. 4

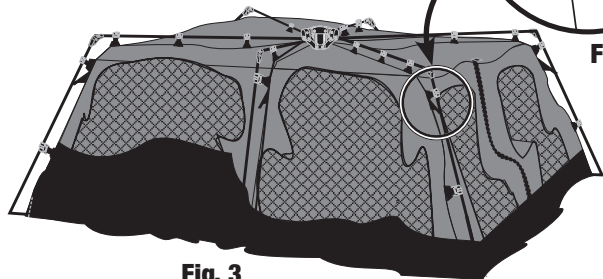

Fig. 3

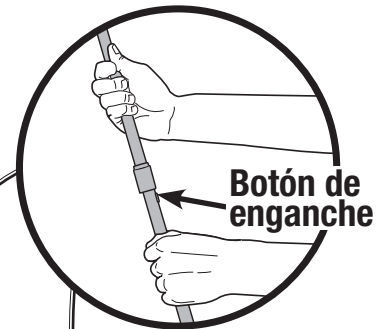

Fig. 5

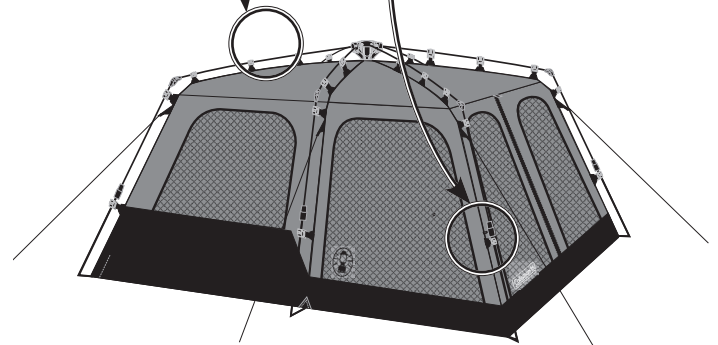

Fig. 6

## 3 Verifique las conexiones entre la tienda de campaña y los postes del armazón

- Verifique que las pinzas en los bordes de la tienda de campaña estén bien sujetas a los postes del armazón. (Fig. 7 y 8)

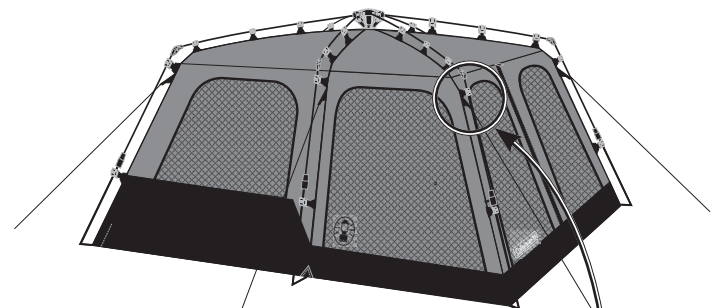

Fig. 7

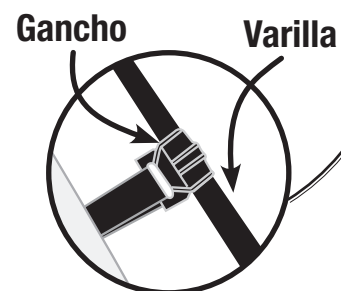
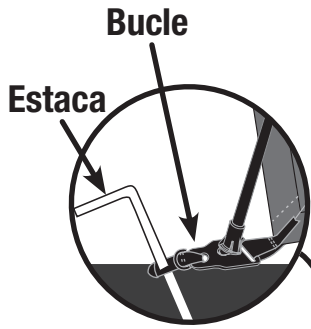

Fig. 8

(continúa en el reverso)

## 4 Clave la tienda de campaña

- Asegure la tienda de campaña, clavando las estacas a través de los bucles de tela cosidos a la base de la tienda de campaña. (Fig. 9)
- Mantenga el piso estirado.



## 5 Asegure los vientos

- Coloque y clave las estacas de los vientos. (Fig. 10)
- Ajuste los reguladores deslizantes para que los cables tensores estén tensos.

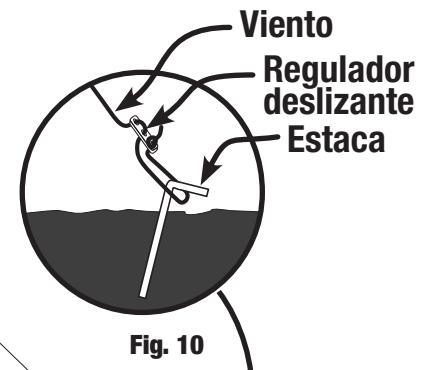

## 6 Desarmado

Para desmontar la tienda de campaña, siga los pasos y figuras anteriores en orden inverso:

- Quite los cables tensores y las estacas. (Fig. 9 y 10)
- Baje el armazón un poste de pata a la vez, presionando los botones de enganche y contrayendo los postes telescópicos de las patas. (Fig. 5)
- Contraiga los postes telescópicos del techo. (Fig. 5)
- Doble las articulaciones de los brazos localizadas en las esquinas y los costados de la tienda de campaña. (Fig. 4)
- Pliegue la tienda de campaña, doblando los brazos hacia arriba hasta que la tienda de campaña quede en posición vertical con el conjunto del cubo en la parte superior. (Fig. 2 y 1)
- Coloque la tienda de campaña en el estuche de transporte para el almacenamiento.
- **CONSEJO:** Después de plegar la tienda, colóquela de costado y enróllela varias veces mientras aplica presión para reducir su tamaño. Esto permitirá introducir la unidad en el estuche de transporte.

## 7 Almacenamiento

- Todas las estacas deben colocarse en la bolsa de almacenamiento para evitar daños a los artículos de tela en el estuche de transporte.
- Asegúrese de que todos los componentes estén limpios y secos antes de colocarlos en el estuche de transporte.
- Conserve la carpa en un lugar limpio y seco.

## Lo que usted debe saber:

- En determinadas situaciones (clima frío, mucha humedad, etc.) se formará condensación en el interior de la carpa. La causa de la condensación es el vapor de agua de la respiración, transpiración o ropa húmeda en el interior de la carpa. **NO ES FILTRACIÓN** por la tela de la carpa. Para minimizarla, quite de la carpa la ropa húmeda y mantenga la carpa bien ventilada.
- Las ramas de los árboles, la savia, los excrementos de pájaros o la humedad que gotea constantemente de las ramas de los árboles pueden dañar la tela de la carpa y su recubrimiento. Esto resultará en filtraciones o pérdida de las propiedades ignífugas del material.
- Nunca guarde la carpa, ni siquiera durante un período breve, sin secarla bien y quitarle con un cepillo toda la suciedad endurecida. No guarde estacas o varillas dentro de la carpa. Utilice una funda separada.
- Las estacas deben extraerse del suelo jalando de las estacas mismas. **NUNCA AYÚDESE CON LA CARPA PARA EXTRAER LAS ESTACAS YA QUE ESTO PODRÍA RESULTAR EN DAÑOS MATERIALES O LESIONES FÍSICAS.**
- No deje la carpa armada durante un período de varias semanas. La exposición a los rayos ultravioletas del sol puede dañar severamente el material o decolorarlo.
- Este producto no ha sido diseñado para usarse en condiciones de fuerte lluvia, viento, granizo, nieve o clima inclemente. El

exceso de acumulación de agua puede provocar que el sistema de armazón pierda estabilidad y se colapse, causando lesiones.

- La tienda de campaña deberá desmontarse con cuidado en condiciones de viento para evitar daños al producto o lesiones.
- **NO** utilice gas o llamas debajo o cerca de este producto.

**⚠ ADVERTENCIA: MANTENGA LA TELA DE ESTA CARPA ALEJADA DE TODAS LAS FUENTES ÍGNEAS Y DE CALOR.**

Esta carpa cumple los requisitos para productos inflamables de CPAI-84. La tela puede quemarse si se deja en contacto continuo con llamas expuestas. La aplicación de sustancias ajenas a la tela de la carpa podría anular las propiedades ignífugas del material.



The Coleman Company, Inc. • 3600 North Hydraulic • Wichita, Kansas 67219 U.S.A.  
1-800-835-3278 in the United States • www.coleman.com

SUNBEAM MEXICANA, S.A. DE C.V. AV. JUAREZ No. 40-201,  
EX-HACIENDA DE SANTA MONICA, TLALNEPANTLA, ESTADO DE MEXICO,  
C.P. 54050, R.F.C. SME570928G90, TEL. 53660800

**HECHO EN BANGLADESH**

© 2014 The Coleman Company, Inc. Todos los derechos reservados.  
Coleman®, y son marcas comerciales registradas de  
The Coleman Company, Inc.

4010036920 (ECN20039189-01)