

**Read all instructions BEFORE assembly and USE of product.
KEEP INSTRUCTIONS FOR FUTURE USE.
Lea todas las instrucciones ANTES de armar y USAR este
producto. GUARDE LAS INSTRUCCIONES PARA USO FUTURO.**

**See back page for quick set up guide.
Vea la última página para la guía de instalación rápida.**

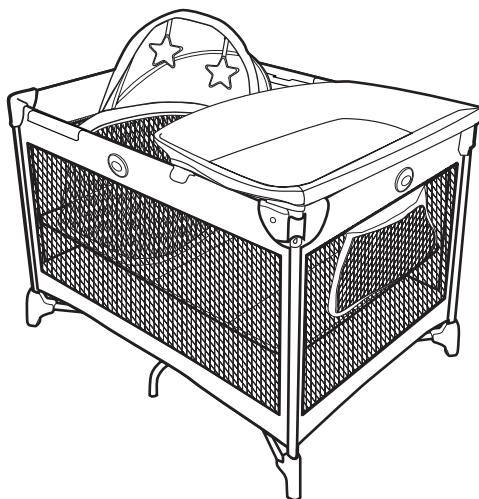

**Pack 'n Play[®] Care Suite[™]
Bassinet Lux
Playard • Corralito
Owner's Manual • Manual del propietario**



www.gracobaby.com



Graco® is proud to support the biggest job in the world: Parenting.

Graco® se enorgullece de apoyar el trabajo más importante del mundo: la crianza de los hijos.

Table of Contents

1. WARNING	4
2. Features	12
Parts List	12
3. Assembly	13
Pack 'n Play® Set Up	13
4. Use	17
To Fold	17
To Cover	21
5. Accessories	22
Playard Bassinet	22
To Fold Playard with Bassinet Attached	26
To Set Up Playard with Bassinet Attached	29
Changing Area	32
Newborn Bassinet	37
6. Care	42
Care & Maintenance	42
Warranty and Replacement Parts	46
Product Registration	46

Tabla de contenido

1. ADVERTENCIA	8
2. Características	12
Lista de piezas.....	12
3. Ensamblaje	13
Ensamblaje de Pack 'n Play®	13
4. Uso	17
Para plegar	17
Para cubrirlo	21
5. Accesorios	22
Moisés del corralito.....	22
Para plegar el corralito con el moisés instalado	26
Para instalar el corralito con el moisés instalado	29
Los Cambiadores	32
Moisés Para Recién Nacidos	37
6. Cuidado	42
Cuidado y mantenimiento	42
Garantía y piezas de repuesto	46
Registro del producto	46

WARNING

Failure to follow these warnings and the instructions could result in death or serious injury.

Setting Up the Playard

- THIS PRODUCT REQUIRES ADULT ASSEMBLY.
- Use care when setting up or folding the playard. ALWAYS ENSURE that all parts of the child's body are clear of any moving parts during set up or folding.
- Keep fingers clear of top corners during setup. Be sure playard is completely set up before use. Check that the four top rails are completely erected and latched, the center of the floor is pushed down, the mattress pad is flat, the straps are securely fastened to the bottom of the unit. Always follow the instructions in the owner's manual to set up the playard.
- Never use this product if there are any loose or missing fasteners, loose joints, broken parts or torn mesh. Check before assembly and periodically during use. Contact Graco at 1-800-345-4109 for replacement parts and instructions if needed. Never substitute parts.

Using the Playard

- The playard is for playing or sleeping. When used for playing, never leave child unattended and always keep child in view. When used for sleeping, you must still provide the supervision necessary for the continued safety of your child.
- Always keep the playard away from hazards in the area that may injure your child.
- When child is able to pull to standing position, remove large toys and other objects that could serve as steps for climbing out.
- Stop using this product when your child reaches 35 inches (89 cm) in height, weighs more than 30 lb (14 kg), or is able to climb out.
- Do not modify playard or add any attachments that are not listed in the owner's manual, including an add-on bassinet.
- Child can become entrapped and die when improvised netting or covers are placed on top of a playard. Never add such items to confine child in playard.
- NEVER leave child in product with side lowered. Be sure side is in raised and locked position whenever child is in product.

WARNING

SUFFOCATION HAZARD

Babies have suffocated:

- on pillows, comforters, and extra padding
- in gaps between product sides and a wrong-size mattress or extra padding.
- NEVER add a pillow, comforter, or another mattress for padding.
- ONLY use the mattress as described in the warnings on this product.
- Use ONLY mattress pad provided with this product. Contact Graco if a replacement mattress is needed. Mattress pad dimension: 27" x 39" (68.5 cm x 99 cm).
- Always place baby on back to sleep to reduce the risks of SIDS and suffocation.
- Never use plastic shipping bags or other plastic film as mattress covers not sold and intended for that purpose. They can cause suffocation.
- NEVER use a water mattress with the playard.
- If a sheet is used with the mattress pad, use only the one provided by Graco that is specifically designed to fit the dimensions of the mattress pad.

STRANGULATION HAZARD:

- Strings and cords can cause strangulation! Keep strings and cords away from child.
 - NEVER place the playard near a window where cords from blinds or drapes can strangle a child.
 - NEVER hang strings on or over the playard.
 - NEVER place items with a string around a child's neck, such as hood strings, pacifier cords, etc.
 - NEVER attach strings to toys.

This product is not intended for commercial use.

STORAGE BAG

- Always keep objects out of child's reach.
- Remove the bag when child is able to pull himself up in the playard.
- **NEVER** use on inside of unit. Child may use as a step to climb out or reach items in bag.
- **TO AVOID SERIOUS INJURY, NEVER** place sharp or pointed objects in storage bag.

WARNING

Failure to follow these warnings and the instructions could result in death or serious injury.

PLAYARD BASSINET AND NEWBORN BASSINET

SUFFOCATION HAZARD Babies have suffocated:

- on pillows, comforters, and extra padding
- in gaps between a wrong-size mattress, or extra padding and product sides
- **NEVER** add soft bedding or padding.
- Use **ONLY** mattress pad provided by Graco.

STRANGULATION HAZARD

- Children have **STRANGLED** when their necks became trapped between accessories and playard frames.
- Remove the bassinet anytime child is in the playard.
- Strings and cords can cause strangulation!
- Keep strings and cords away from child.
- **NEVER** place items with a string around a child's neck, such as hood strings or pacifier cords. **NEVER** suspend strings over a product or attach strings to toys.

FALL HAZARD: To help prevent falls,

- Do not use this product when the infant begins to push up on hands and knees or weighs over 15 lb (6.5 kg), whichever comes first.
- Use bassinet with only one child at a time.
- Never place a child under the playard bassinet or newborn bassinet.
- Never place child in playard bassinet while newborn bassinet is attached
- The playard bassinet must be fully assembled and installed, including 2 clips, 6 metal tubes, zipper and mattress pad, before using. Do not modify bassinet or add any attachments that are not listed in the owner's manual.
- The newborn bassinet must be fully assembled and installed, including two metal tubes before using. Do not modify the newborn bassinet or add any attachments that are not listed in the owner's manual.
- Do not use playard bassinet or newborn bassinet if any part is broken, torn, or missing.
- **DO NOT** store the bassinet or newborn bassinet in the playard while in use.
- To help prevent heat build-up inside the playard and to avoid overheating your child, when using the bassinet **DO NOT** use an outdoor canopy.
- Always place baby on back to sleep to reduce the risk of SIDS and suffocation.
- If a sheet is used with the playard bassinet mattress, use only the one provided by Graco that is specifically designed to fit the dimensions of the mattress pad.
- Do not use a sheet with the newborn bassinet mattress pad.

WARNING

Failure to follow these warnings and the instructions could result in death or serious injury.

TOYS

- Possible entanglement injury. Toys are not intended to be mouthed by the baby and should be positioned clearly out of reach of the baby's face and mouth.
- Always attach all provided fasteners (strings, straps, clamps, etc.) according to these instructions. Check frequently.
- Do not add additional strings or straps to attach to any other crib or playpen.

CHANGING AREA

FALL HAZARD: Children have suffered serious injuries after falling from changing area. Falls can happen quickly.

- STAY within arms reach.
- Use changing area only on this playard model.
- ALWAYS secure this unit to the support frame by attaching to identified location. Before each use, check the attachment by grasping the sides/ends of the changing area, and pulling upward. See instructions.
- Do not use on the floor, bed, counter or other surfaces.
- Never place child in playard bassinet if changing area is attached

SUFFOCATION HAZARD: Babies have suffocated while sleeping on changing area: changing area is not safe for sleep.

- NEVER allow baby to sleep on changing area.
- Weight limit for the changing area is 25 lb (11 kg). Do not use the changing area as extra storage.
- Use only the pad provided by Graco.
- Do not use changing area if it is damaged or broken.

STRANGULATION HAZARD:

Children have STRANGLED when their necks became trapped between accessories and playard frames.

- Remove changing area anytime child is in the playard

ADVERTENCIA

El no seguir estas advertencias y las instrucciones podría producir la muerte o lesiones graves.

Al instalar el corralito

- ESTE PRODUCTO REQUIERE SER ARMADO POR UN ADULTO.
- Tenga cuidado al instalar o plegar el corralito. ASEGÚRESE SIEMPRE de que todas las partes del cuerpo del niño estén lejos de las piezas móviles al instalar o plegar.
- Mantenga cuidado con sus dedos mientras dure la instalación. Asegúrese que el corralito esté completamente instalado antes de usarlo. Verifique que los cuatro rieles de arriba estén completamente trabados, el centro del piso esté abajo, el colchón/almohadilla estén planos y las correas estén sujetadas apretadamente al fondo de la unidad. Siempre siga las instrucciones del manual del usuario para instalar el corralito.
- Nunca use este producto si hay sujetadores sueltos o que faltan, uniones flojas, piezas o rejillas rotas. Verifique antes del armado y periódicamente durante el uso. De ser necesario, comuníquese con Graco al 1-800-345-4109 para obtener piezas de repuesto e instrucciones. Nunca sustituya las piezas.

Al usar el corralito

- El corralito es para jugar o dormir. Cuando se lo usa para jugar, nunca deje al niño sin atención y mantenga siempre a su niño a la vista. Cuando se lo usa para dormir, debe proporcionar la supervisión necesaria para mantener la continua seguridad de su niño.
- Siempre mantenga el corralito lejos de peligros que pudieran dañar a su bebé.
- Cuando el niño pueda ponerse de pie, quite los juguetes grandes y otros objetos que pueden servir de escalones para salir.
- Deje de usar el producto cuando su niño alcance los 35 pulgadas (89 cm) de altura, pesa más de 30 libras (14 kg), o en cualquier momento si el niño es capaz de salir.
- No modifique el corralito ni agregue otra pieza que no se mencione en el manual del usuario, incluyendo un moisés adicional.
- El niño puede quedar atrapado y morir cuando se ponen fundas o redes improvisadas arriba del corralito. Nunca agregue dichos artículos para encerrar al niño en el corralito.
- NUNCA deje al niño en el producto cuando el lado esté bajado. Asegúrese que el lado esté cerrado y subido cuando el niño esté en el producto.

ADVERTENCIA

PELIGRO DE ASFIXIA

ALGUNOS BEBÉS SE HAN ASFIXIADO:

- con almohadas, edredones y acolchado adicional que se agregó
- en los espacios creados por un colchón de tamaño incorrecto o entre el acolchado adicional y los costados del producto.
- NUNCA agregue una almohada, edredón u otro colchón como acolchado.
- Use el colchón SOLAMENTE como se describe en las advertencias de este producto.
- Utilice SOLAMENTE la almohadilla del colchón provista con este producto. Comuníquese con Graco si necesita un reemplazo para el colchón. Dimensiones de la almohadilla del colchón: 27" x 39" (68.5 cm x 99 cm).
- Siempre ponga al niño a dormir boca arriba para reducir el riesgo de síndrome de muerte súbita infantil (SIDS, por sus siglas en inglés) y asfixia.
- Nunca use bolsas plásticas u otras películas de plástico como cubre colchón, que no sea vendida y diseñada especialmente para este propósito, ya que puede provocar sofocación.
- NUNCA use un colchón de agua con el corralito.
- Si se usa una sábana con la almohadilla, use solamente la provista por Graco o una que esté específicamente diseñada para las dimensiones de la almohadilla del colchón.

PELIGRO DE ESTRANGULACIÓN

- ¡Cuerdas y cordones pueden provocar estrangulación! Mantenga cuerdas y cordones lejos de su hijo.
 - NUNCA ubique el corralito cerca de ventanas donde cordones o cortinas puedan estrangular a su bebé.
 - NUNCA cuelgue cuerdas sobre el corralito.
 - NUNCA ponga objetos con cuerda alrededor del cuello de su hijo, como gorros con cordón, sujeta chupetes, etc.
 - NUNCA amarre cuerdas a los juguetes.

Este producto no está diseñado para uso comercial.

BOLSA DE ALMACENAMIENTO

- Guarde siempre los objetos fuera del alcance del niño.
- Saque la bolsa cuando el niño pueda pararse en el corralito.
- **NUNCA** los use en el interior de la unidad. El niño podría usarlos como escalera para salir de la unidad o alcanzar los artículos en la bolsa.
- **PARA EVITAR LESIONES SERIAS, NUNCA** ponga objetos filosos o con punta en la bolsa de almacenamiento.

ADVERTENCIA

El no seguir estas advertencias y las instrucciones podría producir la muerte o lesiones graves.

MOISÉS DEL CORRALITO Y MOISÉS PARA RECIÉN NACIDOS

PELIGRO DE ASFIXIA: Bebés se han asfixiado:

- con almohadas, edredones y relleno adicional
- en los espacios entre un colchón de tamaño inadecuado o entre el relleno adicional y los laterales del producto

- **NUNCA** agregue ropa de cama ni relleno blando.
- Use **ÚNICAMENTE** el protector de colchón proporcionado por Graco.

PELIGRO DE ESTRANGULACIÓN

- Hay niños que se han **ESTRANGULADO** cuando sus cuellos quedaron atrapados entre los accesorios y los marcos del corral.
- Retire el moisés siempre que el niño esté en el corral.
- ¡Las cuerdas y cordones pueden causar estrangulación!
- Mantenga las cuerdas y cordones fuera del alcance del niño.
- **NUNCA** coloque artículos con cuerdas alrededor del cuello de un niño, como las cuerdas de capuchas o chupetes. **NUNCA** cuelgue cuerdas sobre un producto ni las ate a juguetes.

PELIGRO DE CAÍDAS: Pare ayudar a prevenir caídas,

- No use este producto cuando el niño comienza a levantarse en sus manos y rodillas o pese más de 15 lb (6,5 kg), el que ocurra primero.
- Use el moisés con un niño solamente.
- Nunca coloque a un niño debajo del moisés.
- El moisés del corralito debe estar completamente montado e instalado, incluidos 2 presillas, los 6 tubos metálicos, zipper y la almohadilla del colchón, antes de usarlo. No modifique el moisés ni añada ningún accesorio que no se indique en el manual del usuario.
- El moisés para recién nacidos debe estar completamente armado e instalado, incluidos los dos tubos de metal, antes de usarlo. No modifique el moisés para recién nacidos ni agregue ningún accesorio que no esté listado en el manual del propietario.
- **NO** almacene el moisés en el corralito mientras el mismo se esté usando.
- **NO** utilice moisés del corralito o moisés para recién nacidos si alguna pieza está rota, rasgada o falta.
- Nunca coloque al niño en el moisés del corral mientras el moisés para recién nacidos esté colocado.
- Para ayudar a evitar la acumulación de calor dentro del corralito y para evitar el recalentamiento de su niño, al usar el moisés, **NO USE** una capota exterior.
- Coloque siempre al bebé boca arriba para dormir para reducir el riesgo de SMSL y asfixia.
- Si se usa una sábana con la almohadilla, use solamente la provista por Graco o una que esté específicamente diseñada para las dimensiones de la almohadilla del colchón.
- No utilice una sábana con el colchón del moisés para recién nacidos.

ADVERTENCIA

El no seguir estas advertencias y las instrucciones podría producir la muerte o lesiones graves.

JUGUETES

- Posibilidad de lesiones debido a enredos. Este juguete no debe meterse en la boca del bebé y debe colocarse fuera del alcance de la cara y boca del bebé.
- Siempre conecte todos los cierres incluidos (cordones, correas, pinzas, etc.) el corralito según las instrucciones. Verifíquelos con frecuencia.
- No añada cordones ni correas adicionales para colocar cualquier otra cuna o corralito.

LOS CAMBIADORES

PELIGRO DE CAÍDA: Hay niños que han sufrido lesiones serias después de caerse del cambiador del bebé. Las caídas pueden producirse rápidamente.

- MANTÉNGASE al alcance de la mano.
- Use el cambiador del bebé solo en este modelo de corralito.
- SIEMPRE asegure esta unidad al armazón de apoyo sujetándola a la ubicación indicada. Antes de cada uso, compruebe la sujeción agarrando los lados/extremos del cambiador del bebé y tirando hacia arriba. Consulte las instrucciones.
- No usarlo en el piso, la cama, el tablero o otro superficie.

PELIGRO DE ASFIXIA: Hay bebés que se han asfixiado mientras dormían en los cambiadores del bebé: Los cambiadores no son seguros para dormir.

- NUNCA deje que el bebé duerma en el cambiador del bebé.
- El límite de peso para el cambiador es de 25 lb (11 kg). No use el cambiador como zona de almacenamiento adicional.
- Use solamente el colchón proporcionado por Graco.
- No use el mudador si está dañado o roto.
- Nunca ponga al niño en el moisés del corralito si el cambiador está instalado

PELIGRO DE ESTRANGULACIÓN

Niños se han ESTRANGULADO al quedarse atrapados por el cuello entre accesorios y el armazón del corralito.

- Retire el cambiador del bebé cuando el niño esté dentro del corralito.

2. Features - Parts List

2. Características - Lista de piezas

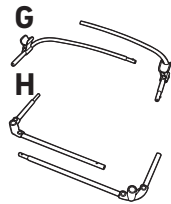
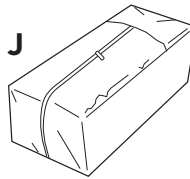
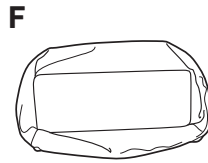
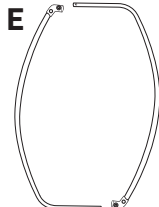
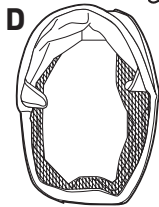
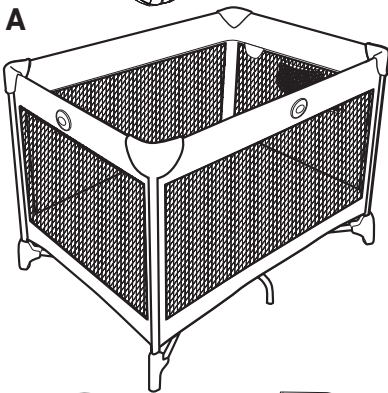
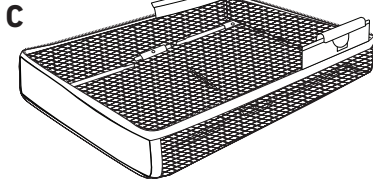
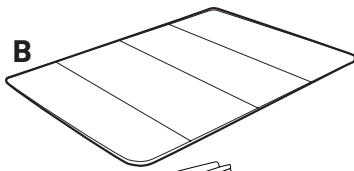

Styles may vary
Los estilos pueden variar

Scan to watch
assembly video



Escanee para ver
el video de
ensamblaje

A - Playard Frame (1)

B - Mattress Pad (1)

C - Playard Bassinet (1)

D - Newborn Bassinet (1)

E - Newborn Bassinet Frame (2)

F - Changing Area (1)

G - Changer Rails with Kickstands (2)

H - Changer Rails with Plastic Corner (2)

I - Changer Attachment Tubes (2)

J - Carry Bag (1)

K - Toys (styles vary) (2)

A - Armazón del corralito (1)

B - Colchón (1)

C - Moisés del corralito (1)

D - Moisés para recién nacidos (1)

E - Estructura de moisés para recién nacido (2)

F - Cambiador (1)

G - Barandas del cambiador con soporte (2)

H - Barandas del cambiador con esquina de plástico (2)

I - Tubos de sujeción del cambiador (2)

J - Bolsa de transporte (1)

K - Juguetes - los estilos varían (2)

3. Assembly - Pack 'n Play® Set Up 3. Ensamblaje - Ensamblaje de Pack 'n Play®

1

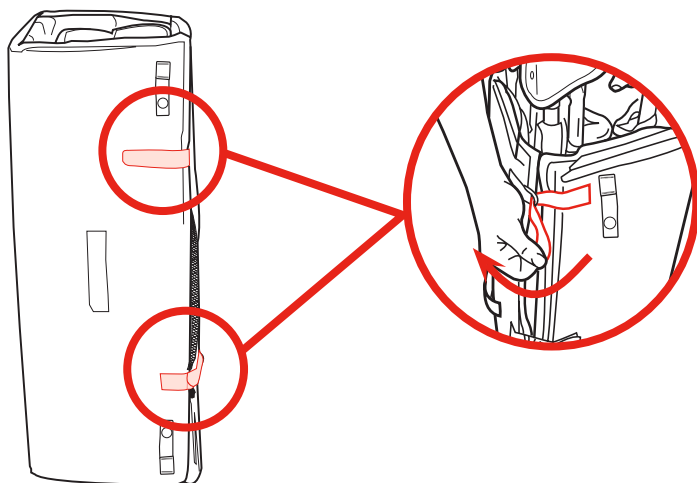

2

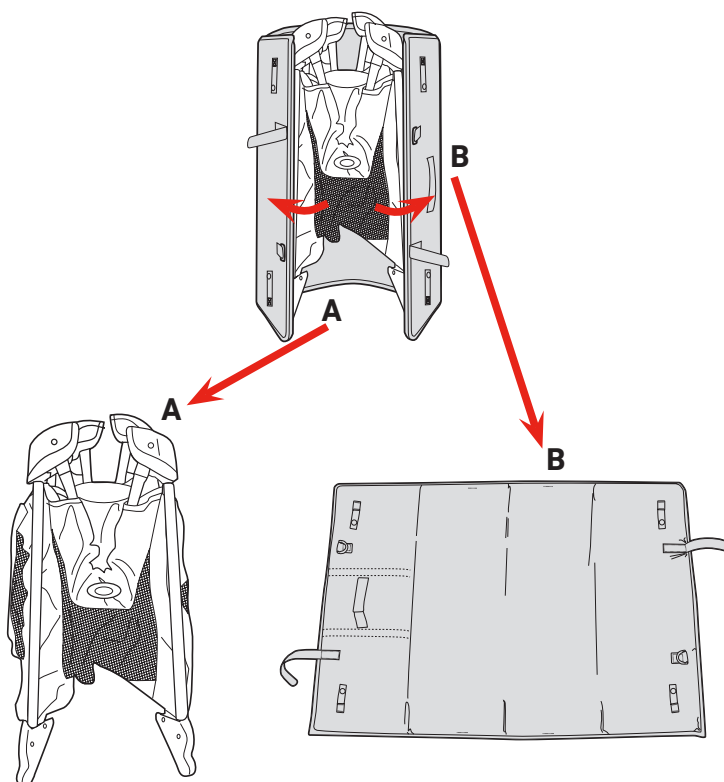

3. Assembly - Pack 'n Play® Set Up

3. Ensamblaje - Ensamblaje de Pack 'n Play®

3

Pull up on top rails in middle until all four sides are locked. **When setting up, lock rails BEFORE pushing down center.** Be sure top rails have become rigid. If not, pull up again until they are rigid. If top rails do not lock, lift the center of the floor higher and try again.

Tire hacia arriba de las barandas superiores en el centro, hasta que los 4 laterales estén trabados. **Al instalarlo, trabe las barandas ANTES de empujar hacia abajo en el centro.** Asegúrese que los laterales superiores hayan quedado rígidos. Si no es así, estírelos nuevamente hasta que estén bien rígidos. Si las barandas superiores no se traban, alce el centro del suelo más alto e inténtelo de nuevo.

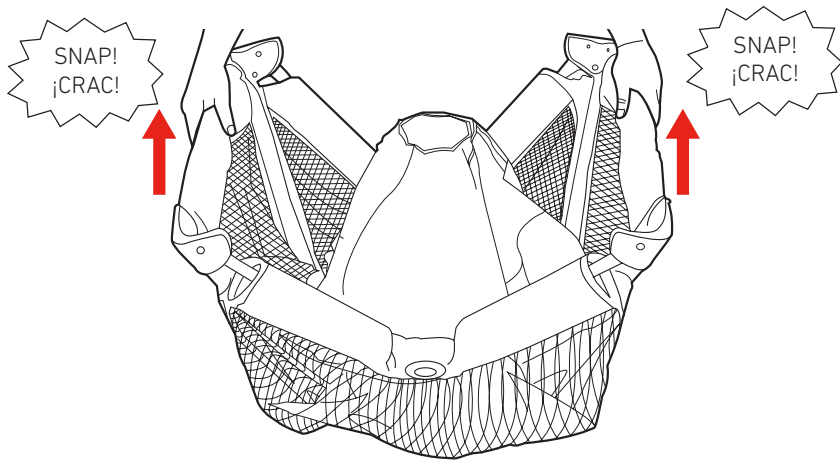

4

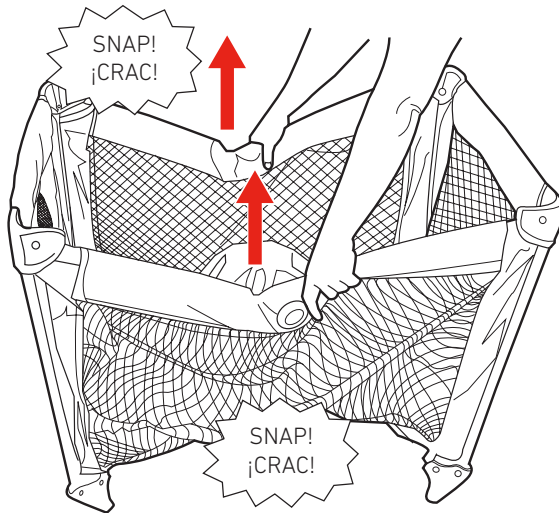

TIP!
CONSEJO!

DO NOT push center down yet.

NO empuje el centro hacia abajo todavía.

3. Assembly - Pack 'n Play® Set Up

3. Ensamblaje - Ensamblaje de Pack 'n Play®

5

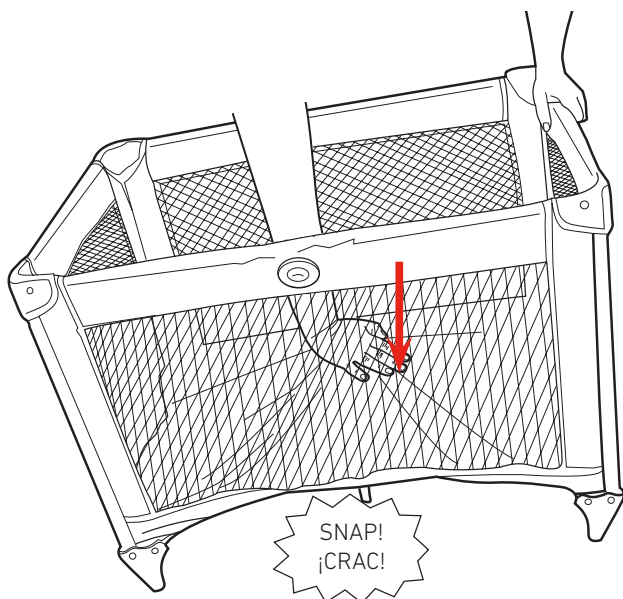

6

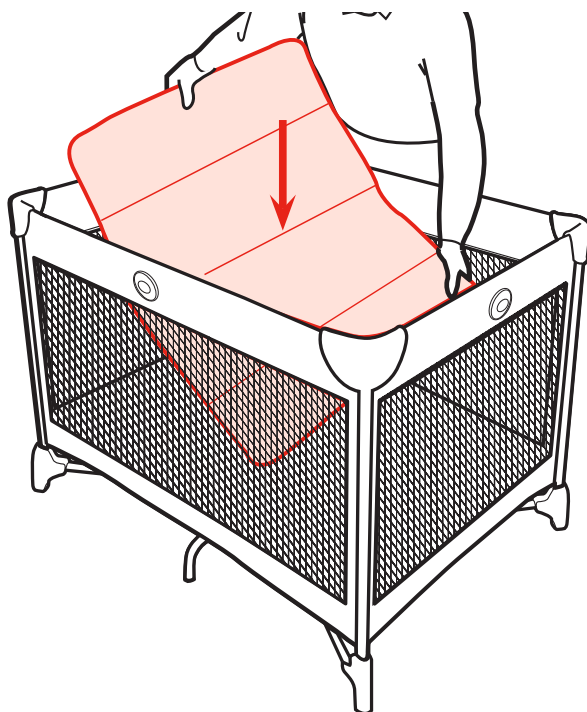

3. Assembly - Pack 'n Play® Set Up

3. Ensamblaje - Ensamblaje de Pack 'n Play®

7

Pull the four snap straps on corners of mattress pad through bottom of playard. Wrap around the tube and fasten snap onto the tube. Repeat on all corners.

Pase las cuatro correas con broches de las esquinas del colchón del corralito por el fondo del corralito. Envuélvalas alrededor del tubo y sujete el broche al tubo. Repita el proceso en todas las esquinas.

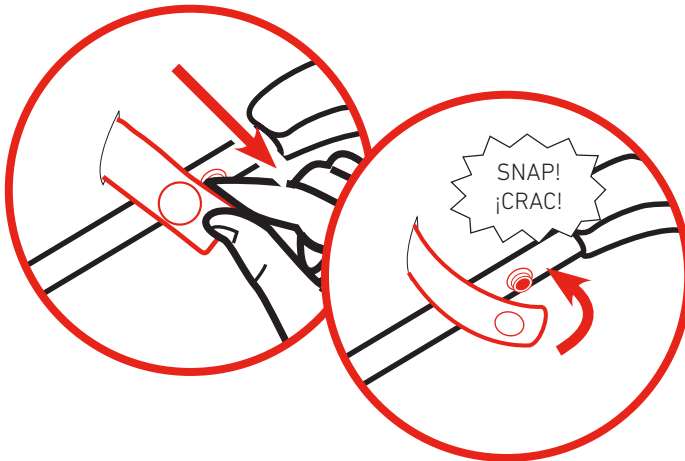
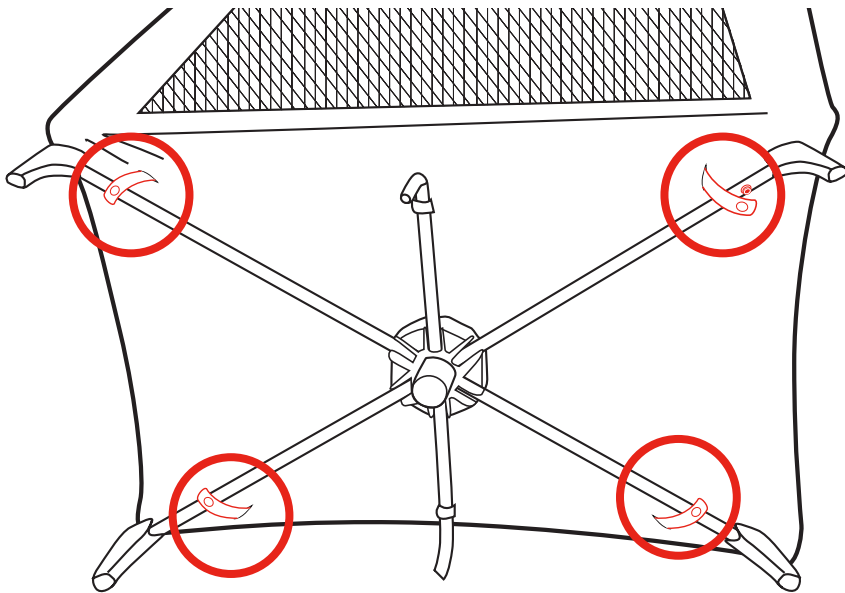

4. Use - To Fold 4. Uso - Para plegar

Release snap straps on bottom of playard. Pull mattress pad fully out of playard.

Libere las correas con broche en el fondo del corralito. Saque el colchón del corralito.

1

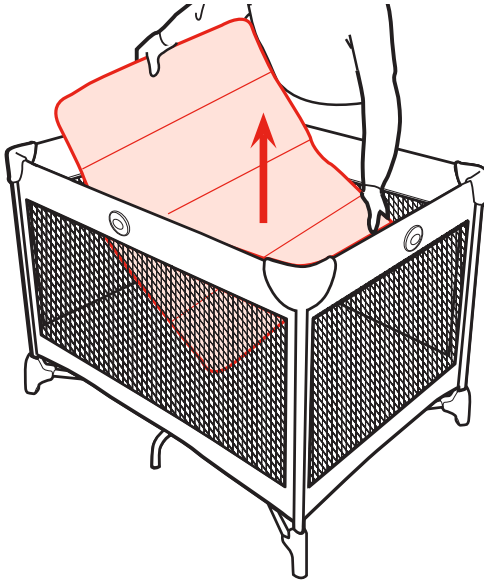

DO NOT unlock top rails yet. Pull up on center strap. Center of floor must be at least halfway up before top rails will unlock.

NO destrabe todavía las barandas superiores. Tire hacia arriba de la correa del centro. El centro del piso debe estar levantado por lo menos hasta la mitad antes de destrabarse las barandas superiores.

2

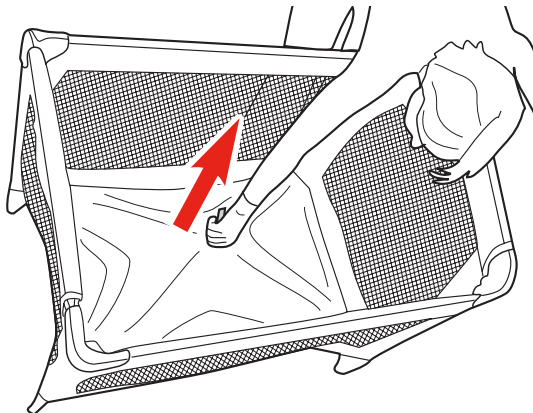

4. Use - To Fold

4. Uso - Para plegar

3

Center of floor must be up.

- Lift up slightly on the top rail.
 - Push in on the button on the side of the top rail.
 - Push down on the top rail.
 - Repeat on all four rails until all tubes are released.
- If top rails do not unlatch, **DO NOT FORCE**. Lift the center of the floor higher.

El centro del fondo debe estar arriba.

- Levante suavemente el lateral.
 - Presione el botón en el lateral de la baranda superior.
 - Empuje hacia abajo en la baranda superior.
 - Repita el proceso en las cuatro barandas hasta que haya liberado todos los tubos.
- Si los laterales no se pliegan, **NO LA FUERCE**. Levante el centro de el piso hacia arriba.

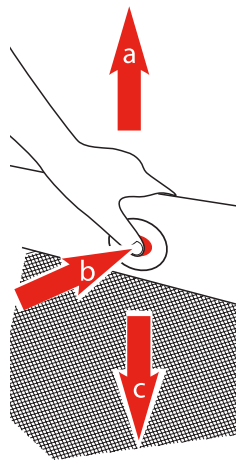

TIP!
CONSEJO!

- Both tubes must be released for the top rail to fold.
- Ambos tubos deben ser soltados para que el lateral pueda plegarse.

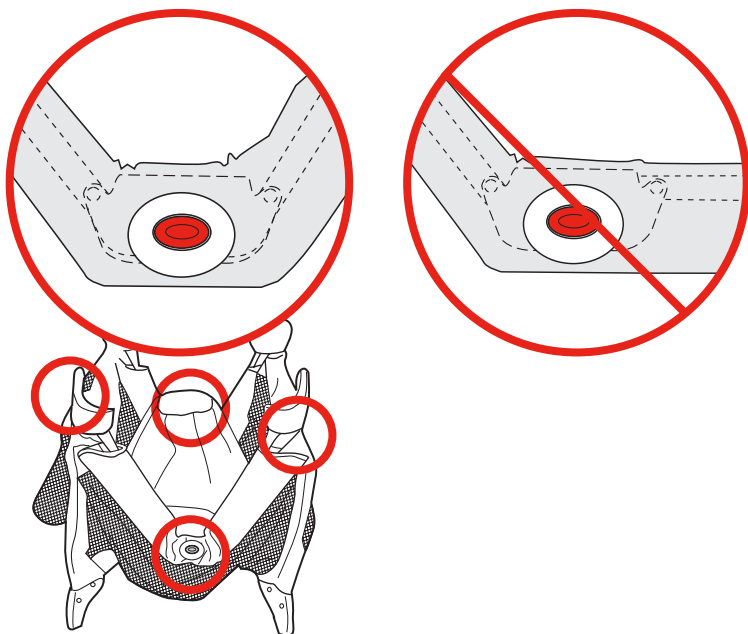

4. Use - To Fold 4. Uso - Para plegar

4

Push sides of playard in to fold. **DO NOT FORCE.** If unit will not fold, look for a partially locked top rail. See previous step for how to release the top rail.

Empuje los costados del corralito hacia adentro para plegarlo. **NO LO FUERCE.** Si la unidad no se pliega, busque una baranda que esté parcialmente trabada. Consulte el paso previo sobre cómo liberar la baranda superior.

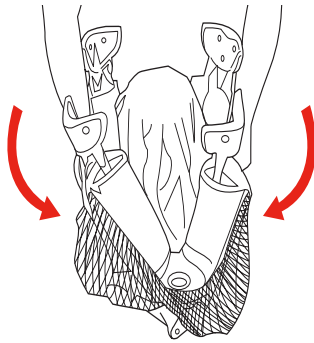
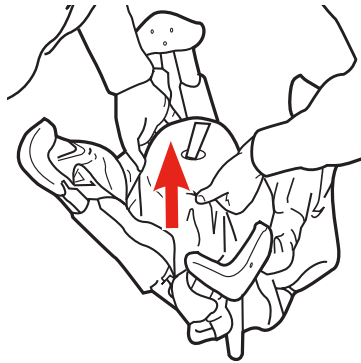

4. Use - To Fold
4. Uso - Para plegar

5

Wrap mattress pad around playard and fasten straps.
Envuelva el colchón alrededor corralito y sujete las correas.

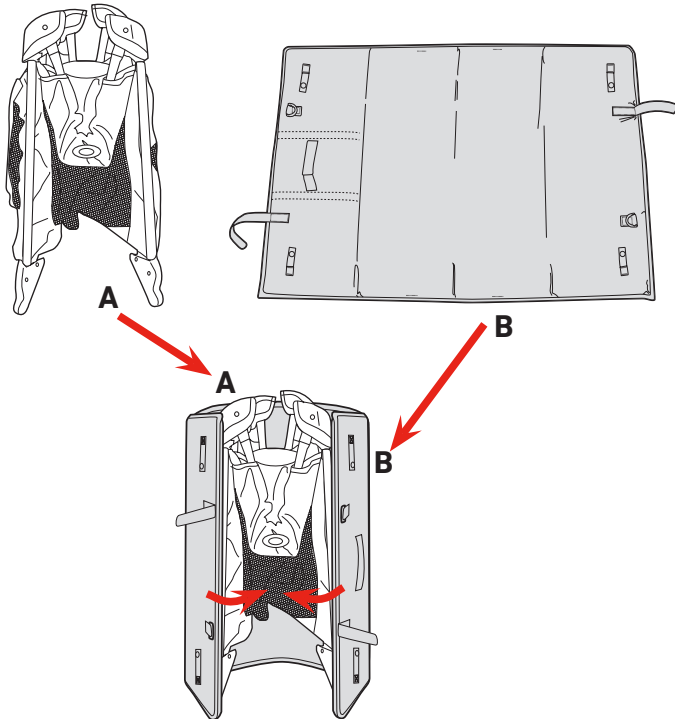

6

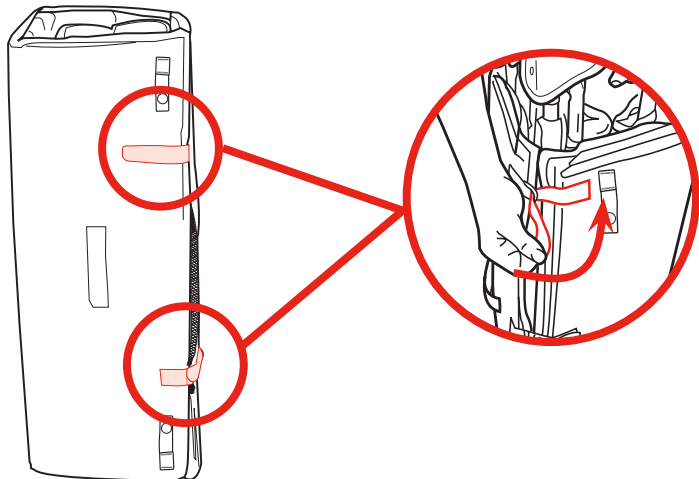

4. Use - To Cover 4. Uso - Para cubrir

Cover unit with handle out.

Cubra la unidad con la manija hacia fuera.

1

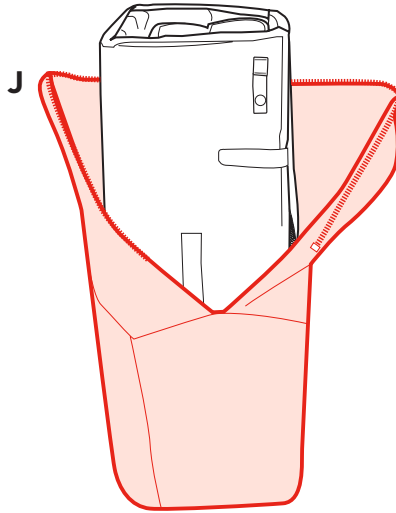

2

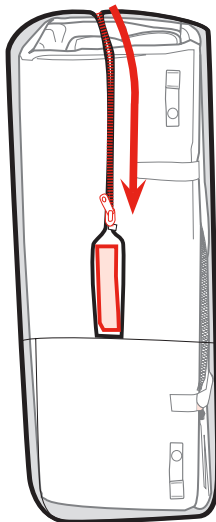

5. Accessories - Playard Bassinet
5. Accesorios - Moisés del corralito

1

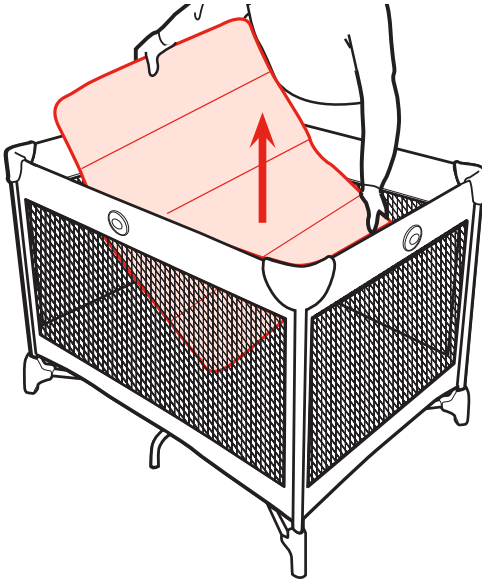

2

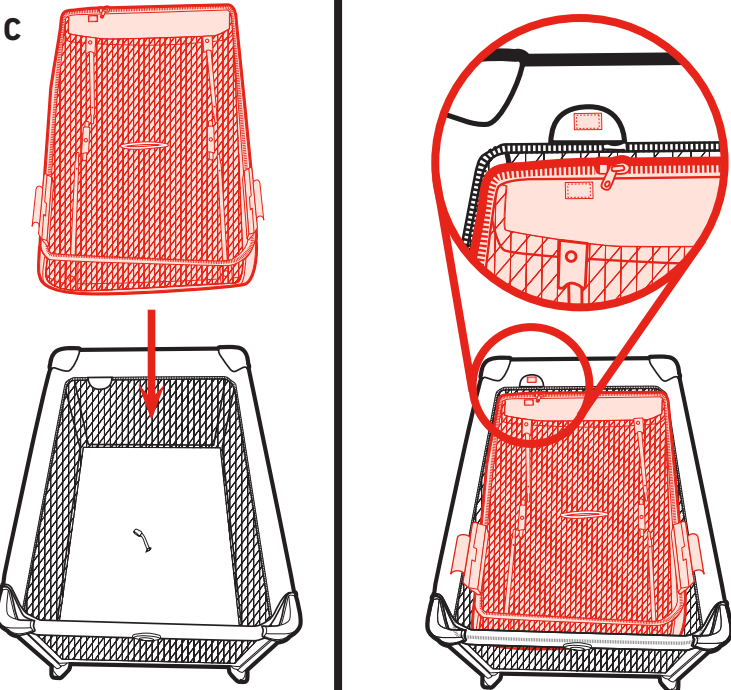

5. Accessories - Playard Bassinet

5. Accesorios - Moisés del corralito

Attach bassinet to playard by fastening zipper around the inside of the playard. Always zip around entire bassinet into playard. **CHECK** by inspecting for exposed unzipped segment.

3

Sujete el moisés al corralito usando la cremallera alrededor del interior del corralito. Cierre siempre con la cremallera alrededor del moisés entero para sujetarlo al corralito. **VERIFIQUE** que no quede expuesto ningún segmento de la cremallera.

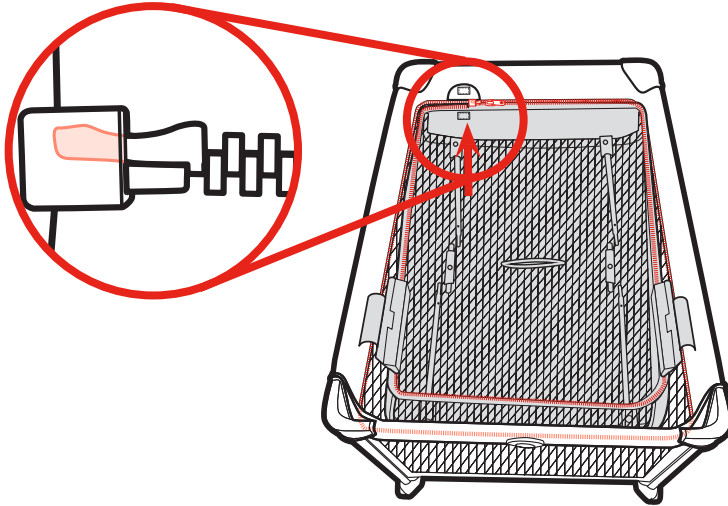

4

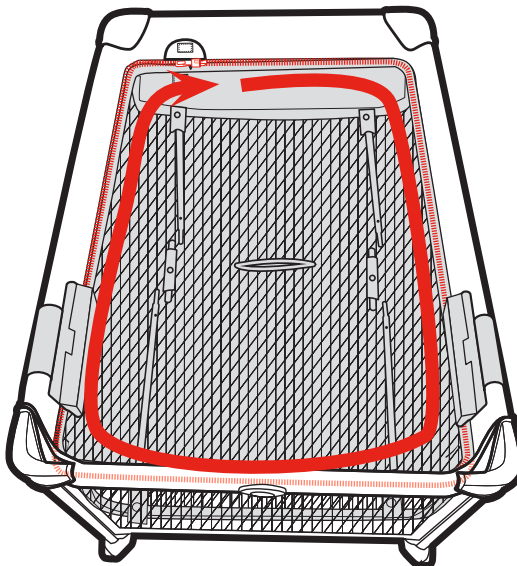

5. Accessories - Playard Bassinet
5. Accesorios - Moisés del corralito

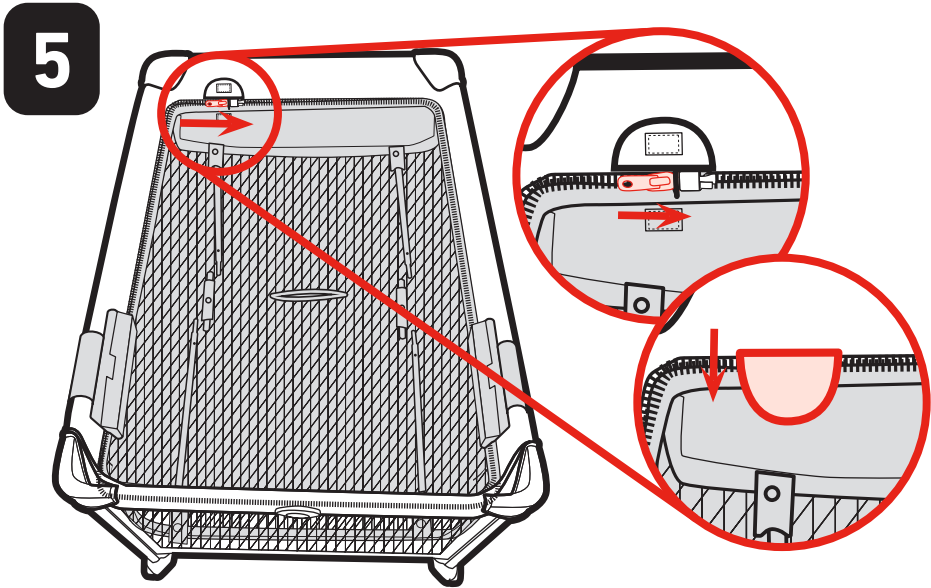

6 Attach 2 clips on playard bassinet to playard.
Sujete las 2 presillas del moisés del corralito al corralito.

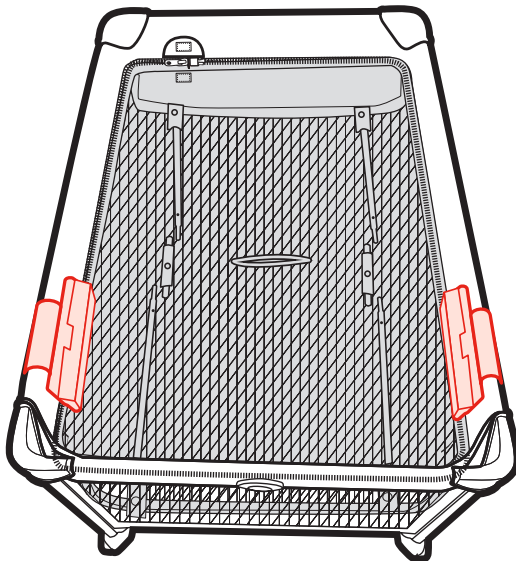

5. Accessories - Playard Bassinet

5. Accesorios - Moisés del corralito



CHECK: Tubes **MUST** be assembled before placing mattress pad in bassinet.

7

VERIFIQUE: Los tubos **DEBEN** montarse antes de colocar la almohadilla del colchón en el moisés.

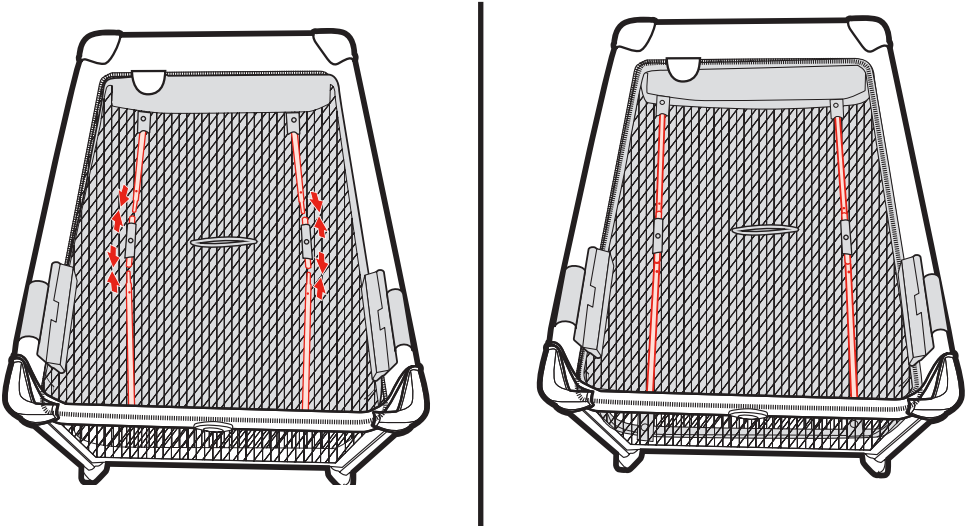

8

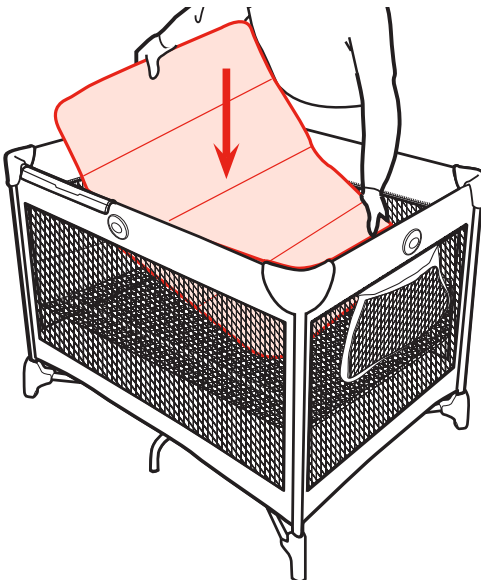

5. Accessories - To Fold Playard with Bassinet Attached
5. Accesorios - Para plegar el corralito con el moisés instalado

1

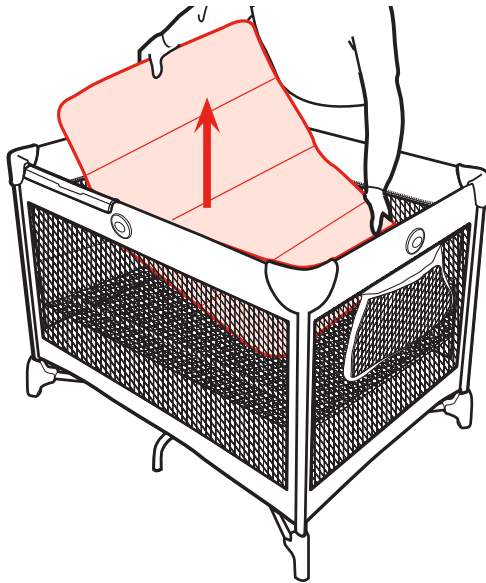

2

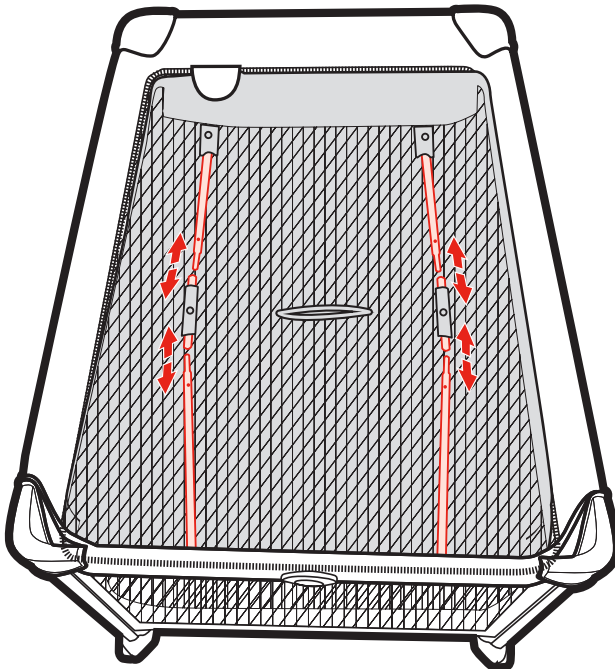

5. Accessories - To Fold Playard with Bassinet Attached

5. Accesorios - Para plegar el corralito con el moisés instalado

DO NOT unlock top rails yet. To fold playard with bassinet attached, reach through opening in bottom of bassinet and pull up on center strap in bottom of playard. Center of floor must be at least halfway up before top rails will unlock.

3

NO destrabe todavía los rieles superiores. Para plegar el corralito con el moisés sujetado, meta la mano por la abertura en la parte inferior del moisés y tire hacia arriba de la correa del centro de la parte inferior del corralito. Para que las barandas superiores se destraben, el centro del suelo debe estar subido al menos hasta la mitad.

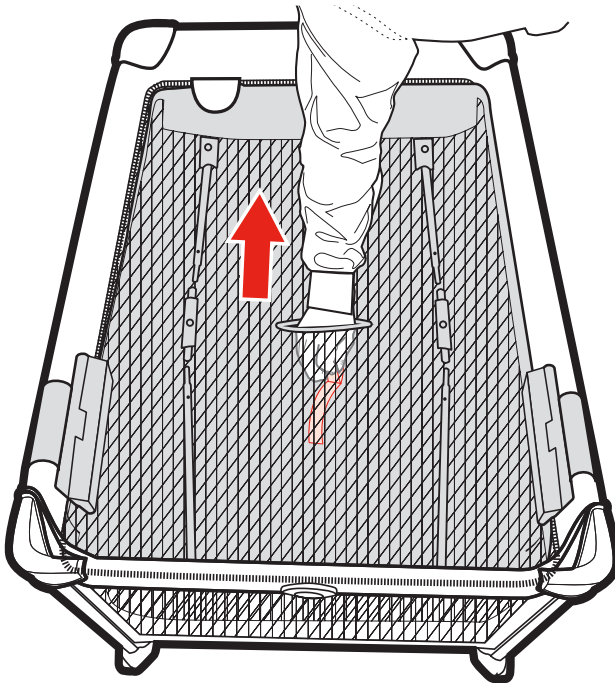

5. Accessories - To Fold Playard with Bassinet Attached

5. Accesorios - Para plegar el corralito con el moisés instalado

4

Center of floor must be up.

- Lift up slightly on the top rail.
- Push in on the button on the side of the top rail.
- Push down on the top rail.
- Repeat on all four rails until all tubes are released.

- If top rails do not unlatch, **DO NOT FORCE**. Lift the center of the floor higher.

El centro del fondo debe estar arriba.

- Levante suavemente el lateral.
- Presione el botón en el lateral de la baranda superior.
- Empuje hacia abajo en la baranda superior.
- Repita el proceso en las cuatro barandas hasta que haya liberado todos los tubos.

- Si los laterales no se pliegan, **NO LA FUERCE**. Levante el centro de el piso hacia arriba.

TIP!
CONSEJO!

- Both tubes must be released for the top rail to fold.
- Ambos tubos deben ser soltados para que el lateral pueda plegarse.

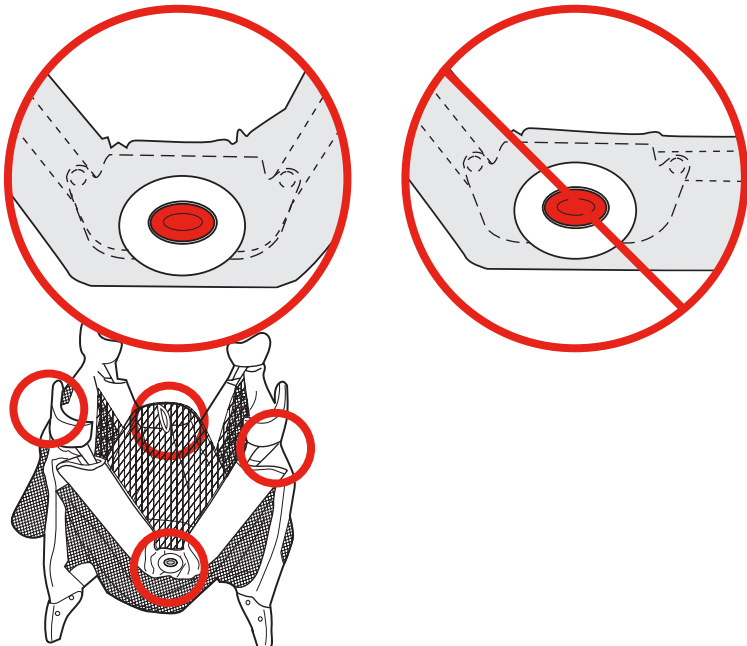
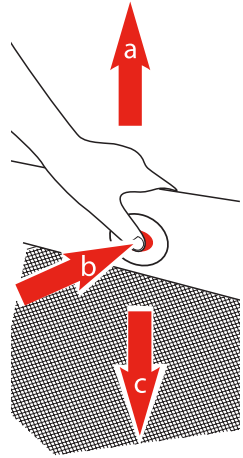

5. Accessories - To Set Up Playard with Bassinet Attached

5. Accesorios - Para instalar el corralito con el moisés instalado

Pull up on top rails in middle until all four sides are locked. **When setting up, lock rails BEFORE pushing down center.** Be sure top rails have become rigid. If not, pull up again until they are rigid. If top rails do not lock, lift the center of the floor higher and try again.

1

Tire hacia arriba de las barandas superiores en el centro, hasta que los 4 laterales estén trabados. **Al instalarlo, trabe las barandas ANTES de empujar hacia abajo en el centro.** Asegúrese que los laterales superiores hayan quedado rígidos. Si no es así, estírelos nuevamente hasta que estén bien rígidos. Si las barandas superiores no se traban, alce el centro del suelo más alto e inténtelo de nuevo.

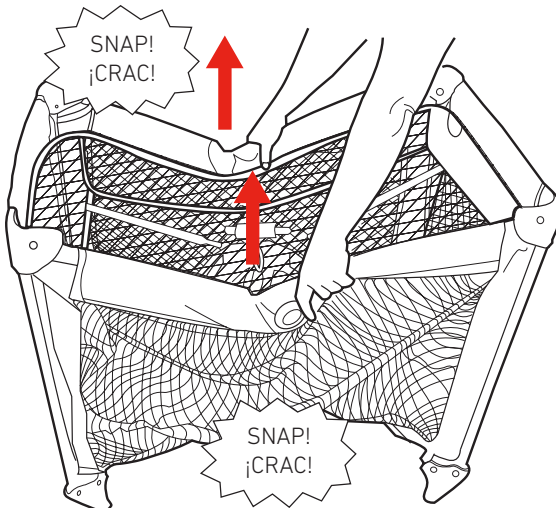
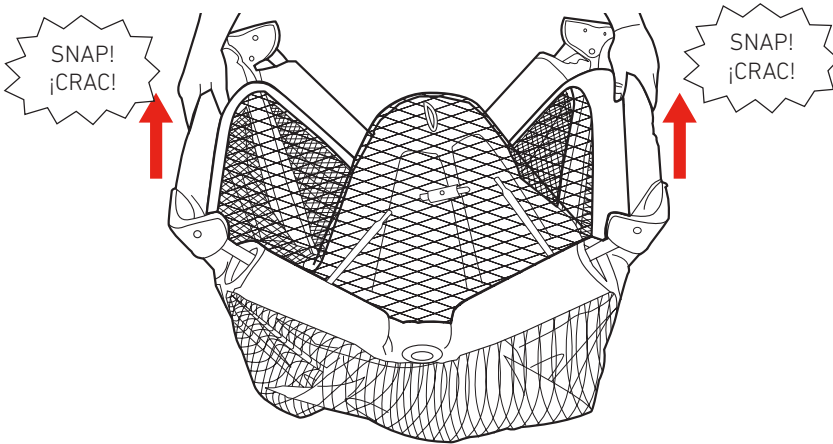

2

5. Accessories -To Set Up Playard with Bassinet Attached

5. Accesorios - Para instalar el corralito con el moisés instalado

3

Hold one end of the unit up, reach through opening in bottom of bassinet and push the center of the floor down.

Mantenga el corralito levantada de un extremo, pase la mano por la abertura de abajo del moisés y empuje el centro del piso hacia abajo.

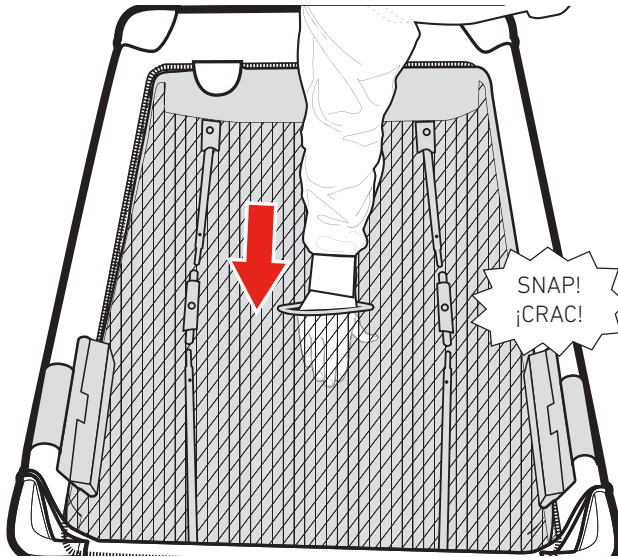

4

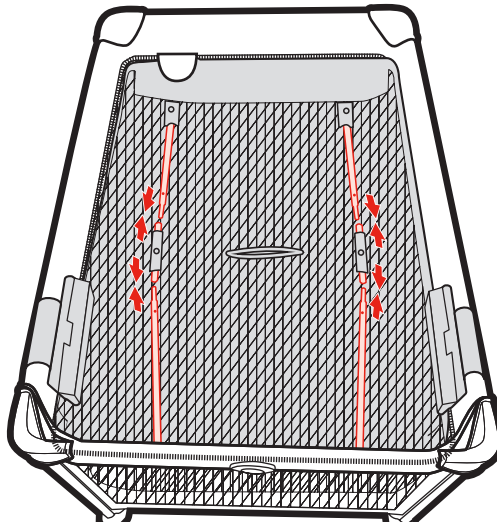

5. Accessories - To Set Up Playard with Bassinet Attached

5. Accesorios - Para instalar el corralito con el moisés instalado



CHECK: Tubes **MUST** be assembled before placing mattress pad in bassinet.

VERIFIQUE: Los tubos **DEBEN** montarse antes de colocar la almohadilla del colchón en el moisés.

5

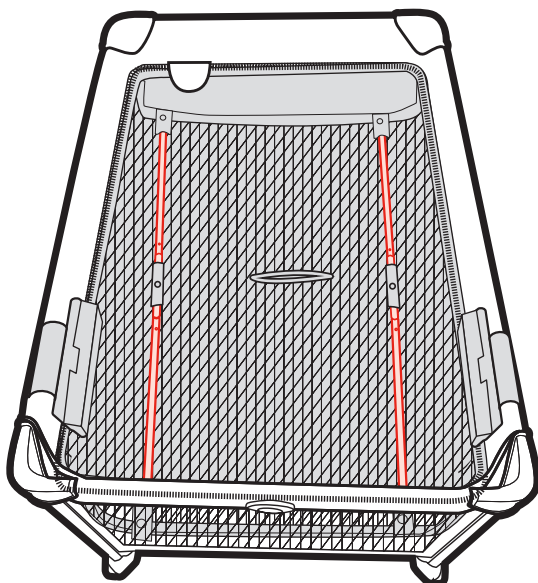

6

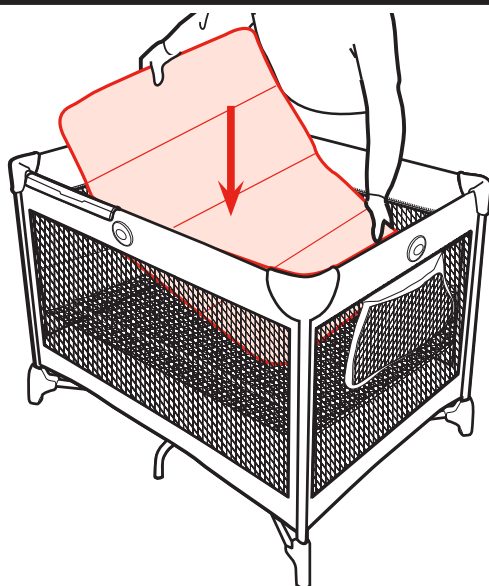

5. Accessories - Changing Area

5. Accesorios - Los Cambiadores

1

Snap changer rails with kickstands together as shown.

Encaje las barandas del cambiador con soportes como se muestra.

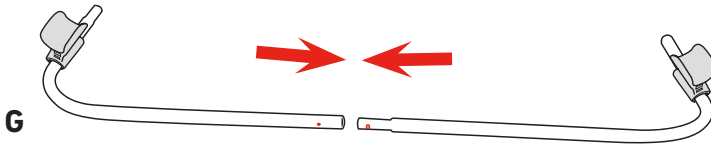

SNAP!
¡CRAC!

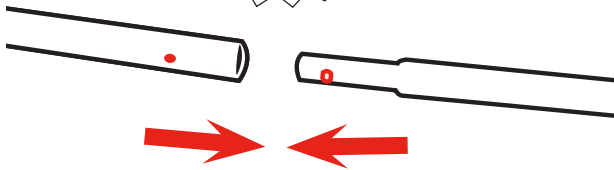

2

Flip changer over so the changer is facing down. Slide assembled changer rails with kickstands into the fabric as shown.

Dele la vuelta al cambiador de modo que quede mirando hacia abajo. Deslice las barandas del cambiador montadas con soportes en la tela como se muestra.

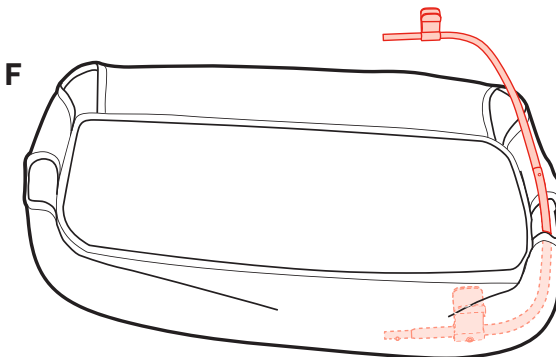

5. Accessories - Changing Area

5. Accesorios - Los Cambiadores

Snap changer rails with plastic corners together as shown.

Encaje las barandas del cambiador con las esquinas de plástico como se muestra.

3

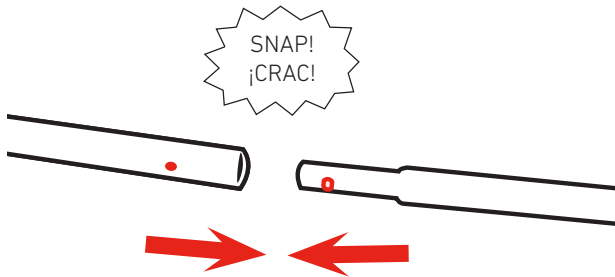
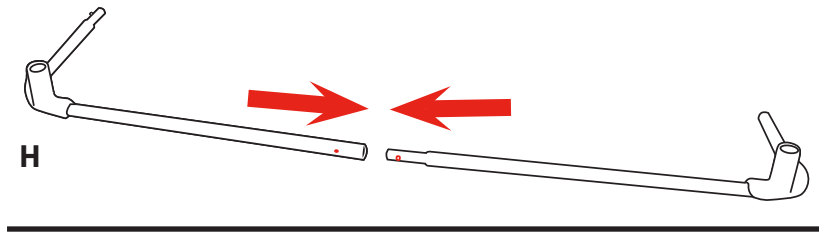

While changer is still facing down, slide assembled changer rails with plastic corners into other channel as shown.

Con el cambiador todavía mirando hacia abajo, deslice las barandas del cambiador montado con las esquinas de plástico en el otro canal como se muestra.

4

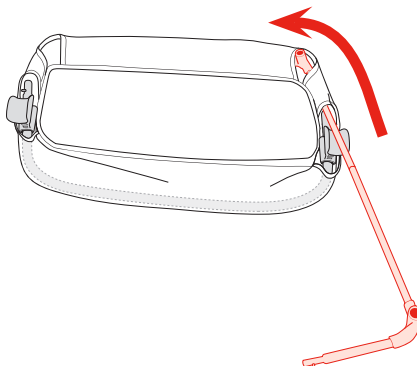

5. Accessories - Changing Area

5. Accesorios - Los Cambiadores

5

Rails should appear exactly as shown. Plastic corners should be in the corner openings and kickstands should be in side openings. **CHECK:** rails are completely in channels on both sides of the changer.

Las barandas deben estar colocadas exactamente como se muestra. Las esquinas de plástico deben estar en las aberturas para las esquinas y los soportes en las aberturas laterales.

VERIFIQUE que las barandas estén completamente insertadas en los canales en ambos costados del cambiador.

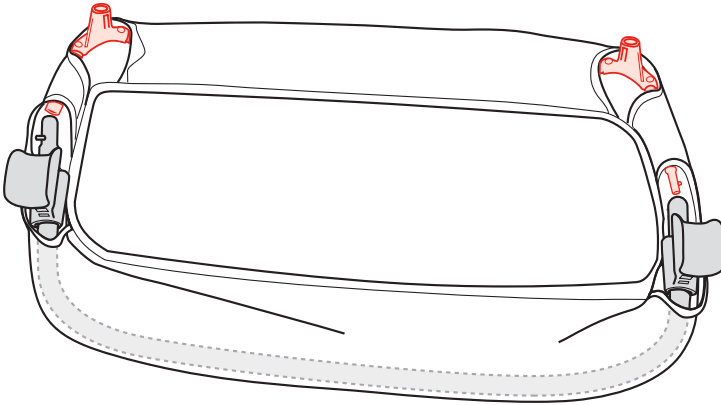

6

Snap changer rails together as shown.

Encaje las barandas del cambiador entre sí como se muestra.

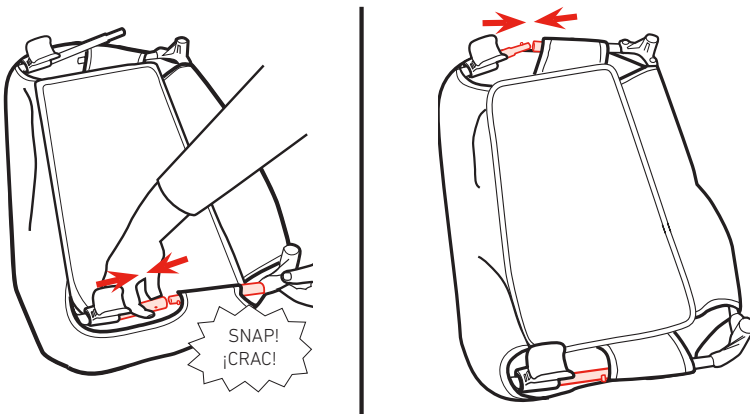

5. Accessories - Changing Area

5. Accesorios - Los Cambiadores

Snap two short changer attachment tubes into the openings in the plastic corners as shown.

Encaje los dos tubos de sujeción cortos del cambiador en las aberturas de las esquinas de plástico como se muestra.

7

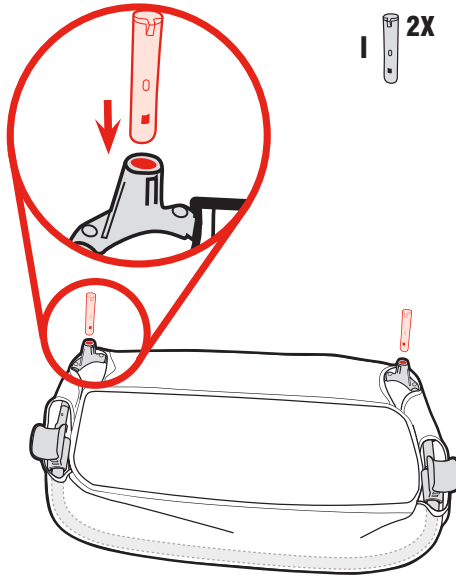

Insert changer attachment tubes into openings in corners of playard. Make sure the changer is secured by pulling up on the sides of the changer.

Inserte los tubos de sujeción del cambiador en las aberturas de las esquinas del corralito. Asegúrese de que el cambiador esté seguro tirando hacia arriba de los costados del cambiador.

8

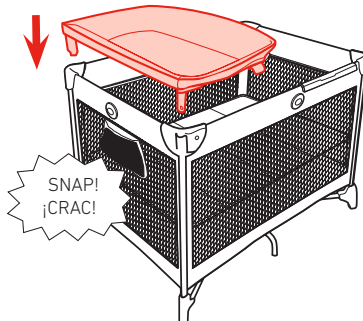

5. Accessories - Changing Area

5. Accesorios - Los Cambiadores

9

CHECK: that corners of changer fabric are pulled over the changer frame.

VERIFIQUE que las esquinas de la tela del cambiador cubran el armazón del cambiador.

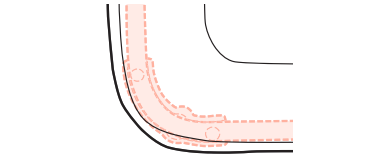
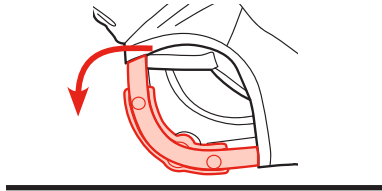
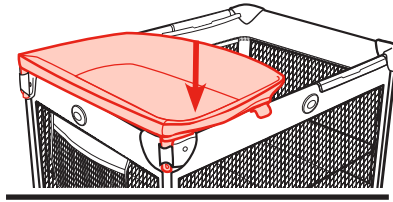

10

To remove, push in buttons on changer attachment tubes while pulling up on corners of changer.

Para retirar, presione los botones en los tubos de sujeción del cambiador mientras tira hacia arriba de las esquinas del cambiador.

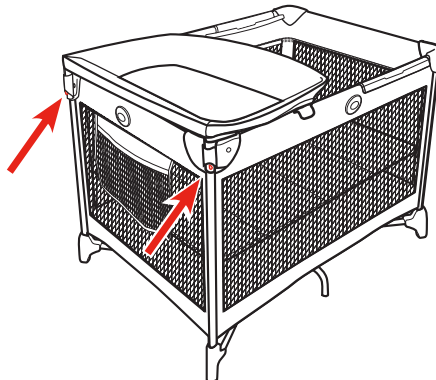

5. Accessories - Newborn Bassinet

5. Accesorios - Moisés Para Recién Nacidos

Place newborn bassinet upside down on a flat surface with canopy facing down.

Ponga el moisés para recién nacidos mirando hacia abajo sobre una superficie plana con la capota hacia abajo.

1

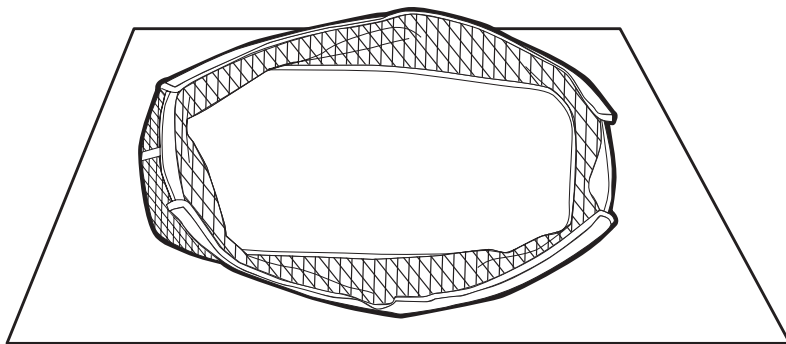

Insert newborn bassinet frame into the fabric openings **A**. Snap buttons should be down, facing the canopy side as shown **B**.

NOTE: DO NOT connect tubes until step 6.

Inserte el armazón del moisés para recién nacidos en las aberturas de la tela **A**. Los broches deben quedar hacia abajo, hacia el lado de la capota como se muestra **B**.

NOTA: NO CONECTE los tubos hasta el paso 6.

2

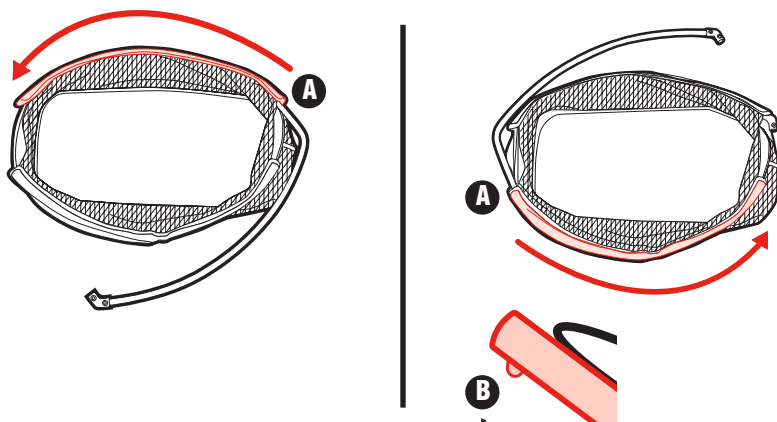

5. Accessories - Newborn Bassinet

5. Accesorios - Moisés Para Recién Nacidos

3

Place newborn bassinet inside of playard bassinet with canopy at either end as shown.

Ponga el moisés para recién nacidos dentro del moisés del corralito con la capota en uno de los extremos como se muestra.

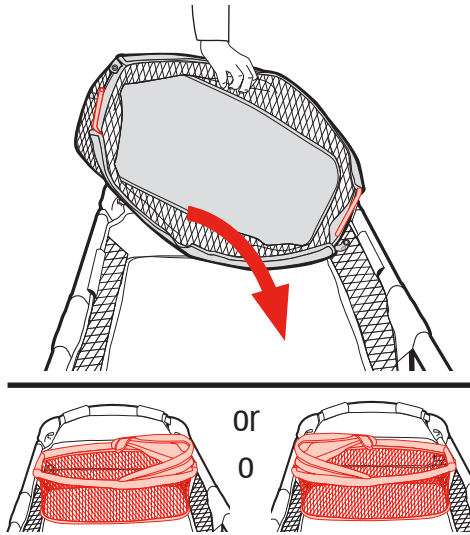

4

Insert frame into playard bassinet as shown. Pull on tab for easy insertion.

Coloque el armazón en el moisés del corralito como se muestra. Tire de la lengüeta para que sea más fácil colocarlo.

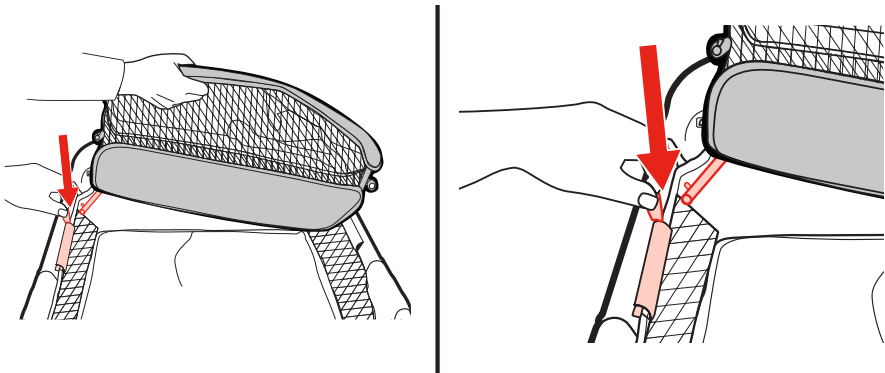

5. Accessories - Newborn Bassinet

5. Accesorios - Moisés Para Recién Nacidos

Repeat on opposite side.

Repita en el lado opuesto.

5

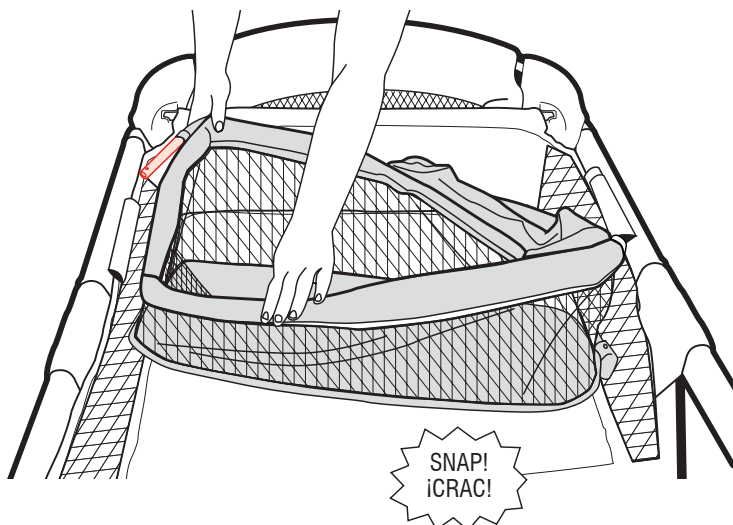

Make sure the snap buttons are facing up. Connect frame at one end.

Asegúrese de que los broches estén mirando hacia arriba. Abroche el armazón en un extremo.

6

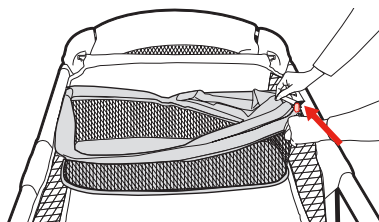
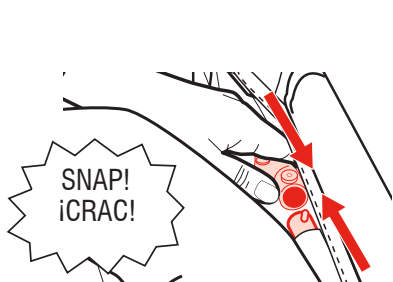

5. Accessories - Newborn Bassinet

5. Accesorios - Moisés Para Recién Nacidos

7

Make sure the button clicks into place as shown.

Asegúrese de que el botón se trabe en su lugar como se indica.

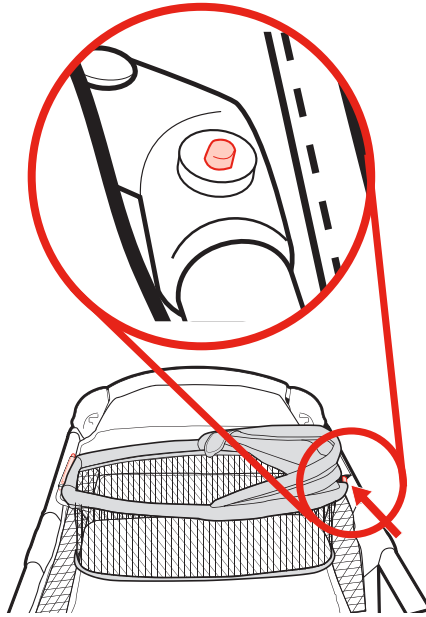

8

On opposite end, insert metal tube into plastic connector on other tube.

En el extremo opuesto, inserte el tubo de metal en el conector de plástico del otro tubo.

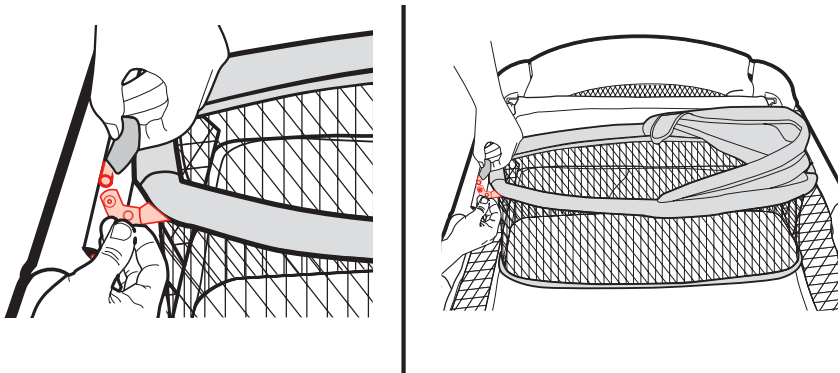

5. Accessories - Newborn Bassinet

5. Accesorios - Moisés Para Recién Nacidos

Make sure the button clicks into place as shown.

Asegúrese de que el botón se trabe en su lugar como se indica.

9

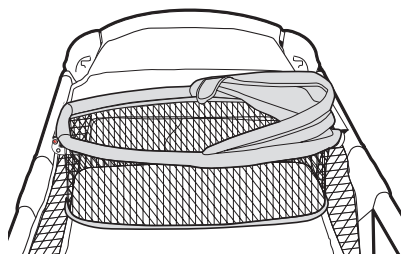
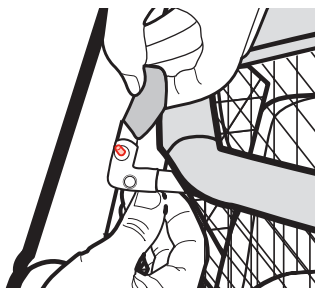

Attach canopy as shown.

Instale la capota como se muestra.

10

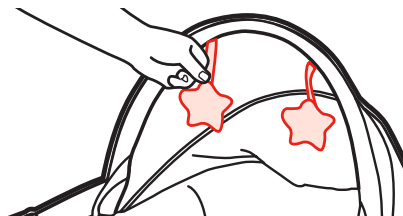
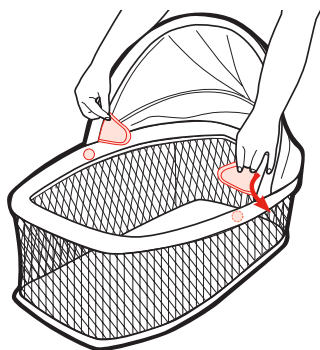

6. Care - Care and Maintenance

6. Cuidado - Cuidado y mantenimiento

FROM TIME TO TIME CHECK YOUR PLAYARD for worn parts, torn material or stitching. Replace or repair the parts as needed. Use only Graco® replacement parts.

CARRY BAG: Machine wash in cold water on delicate cycle and drip-dry. NO BLEACH.

MATTRESS PAD: Wipe clean with damp cloth. NO BLEACH. DO NOT SUBMERGE MATTRESS PAD IN WATER.

PLAYARD: Use only household soap or detergent and warm water. DO NOT SUBMERGE PLAYARD IN WATER.

PLAYARD BASSINET: Hand wash with warm water and household soap. Drip dry. DO NOT SUBMERGE PLAYARD BASSINET IN WATER.

CHANGER: Wipe clean with damp cloth. NO BLEACH.

NEWBORN BASSINET: Wipe clean with damp cloth. NO BLEACH.

DE VEZ EN CUANDO REVISE SU el corralito por si existieran partes gastadas, material roto o descosido. Reemplace o repare las partes que lo necesiten. Use sólo repuestos Graco®.

EL BOLSO PARA TRANSPORTAR: Puede ponerlo en la lavadora con agua fría, en ciclo ropa delicada y colgaro para secarlo. NO USE BLANQUEADOR.

EL COLCHÓN: Use un trapo húmedo. NO USE BLANQUEADOR. NO SUMERJA EL COLCHÓN EN AGUA.

EL CORRALITO: Use sólo un jabón de uso doméstico o detergente suave y agua tibia. NO SUMERJA EL CORRALITO EN AGUA.

EL MOISÉS DEL CORRALITO: Lávelo a mano con agua tibia y jabón de uso doméstico. Déjelo secar al aire. NO SUMERJA EL MOISÉS EN AGUA.

EL CAMBIADOR: use un paño húmedo. NO USE BLANQUEADOR.

EL MOISÉS PARA RECIÉN NACIDOS: Use un paño húmedo. NO USE BLANQUEADOR.

Notes - Notas

Notes - Notas

Notes - Notas

6. Care - Warranty and Replacement Parts

6. Cuidado - Garantía y piezas de repuesto

To purchase parts or accessories or for warranty information in the United States, please contact us at the following:

Para comprar piezas o accesorios o para obtener información sobre la garantía en los Estados Unidos, por favor comuníquese con nosotros en:

www.gracobaby.com
or/o
1-800-345-4109

6. Care - Product Registration

6. Cuidado - Registro del producto

To register your Graco product from within the U.S.A. visit us online at www.gracobaby.com/productregistration or return registration card provided with your product. In Canada, visit www.gracobaby.com/productregistration to register your product.

Para registrar su producto Graco dentro de los EE. UU., visítenos en línea en www.gracobaby.com/productregistration o envíe la tarjeta de registro provista con su producto. En Canadá visite, www.gracobaby.com/productregistration para registrar su producto.

Folding - Quick Guide Pliegue – Guía rápida

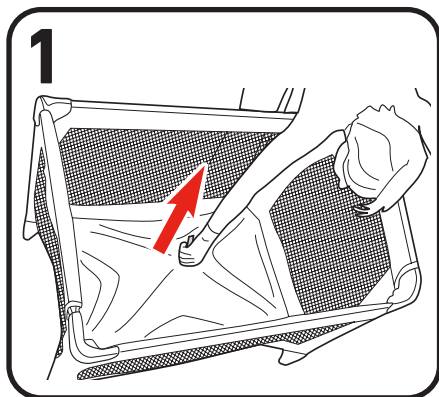

1. Pull red center strap up to unlock. Stop when you hear it click. (See page 17)

1. Tire hacia arriba de la correa roja del centro para destrabar. Deténgase cuando oiga un clic. (Consulte la página 17)

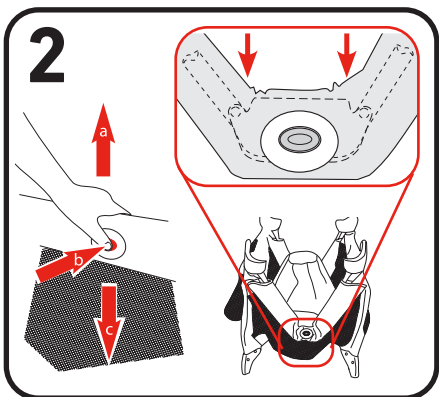

2. Lift rail up slightly, press button and lower rail. Repeat on all 4 sides. (See page 18)

2. Levante la baranda un poco, oprima el botón y baje la baranda. Repita el proceso en los 4 costados. (Consulte la página 18)

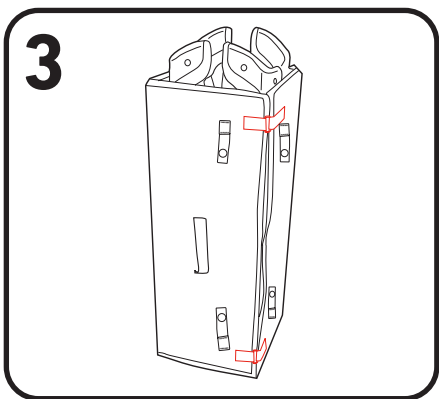

3. Wrap mattress pad around playard. (See page 20)

3. Envuelva el colchón alrededor corralito. (Consulte la página 20)

Set Up - Quick Guide Instalación - Guía rápida

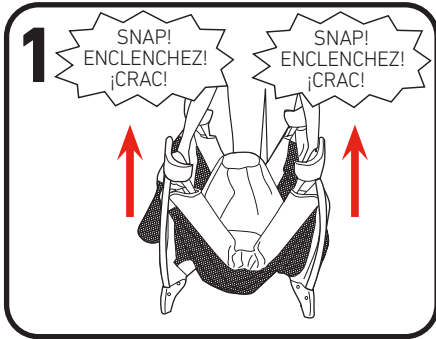

1. Pull up on all 4 sides and snap into place. Do not push center of playard down until top rails are locked. (See page 14)

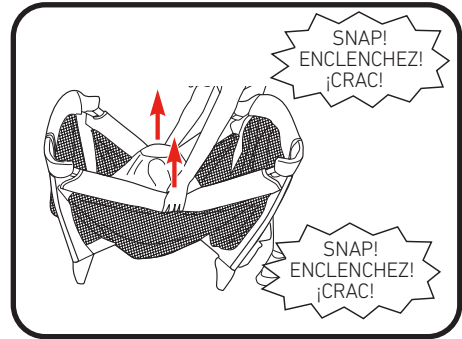

1. Tire hacia arriba de los 4 costados y trábelos en su lugar. No empuje el centro del corralito hacia abajo hasta que las barandas superiores estén trabadas. (Consulte la página 14)

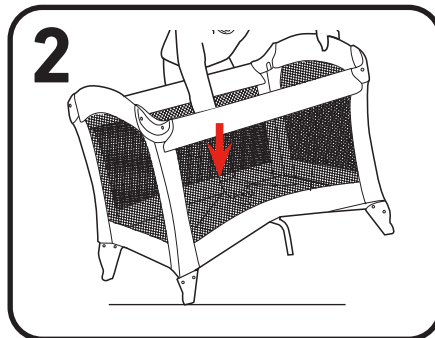

2. Push center of playard down until you hear a click. (See page 15)

2. Centro de empuje del corralito hacia abajo hasta que escuche un clic. (Consulte la página 15)