

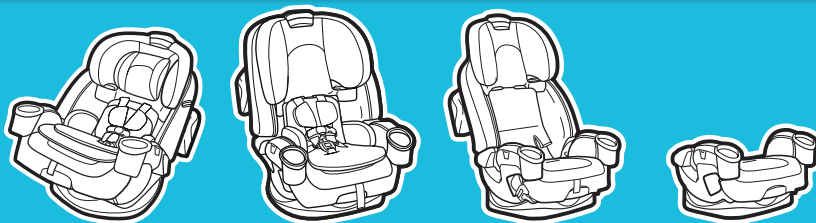

4EVER[®] DLX

ASIENTO DE AUTOMÓVIL 4 EN 1

Lea este manual de instrucciones



No instale ni use este sistema de seguridad para niños hasta que haya leído y entendido las instrucciones en este manual.

NO USAR DEBIDAMENTE ESTE SISTEMA DE SEGURIDAD PARA NIÑOS AUMENTA EL RIESGO DE LESIONES GRAVES O LA MUERTE EN UN ACCIDENTE O AL DETENERSE REPENTINAMENTE.

1 Importante

Páginas 4-13

- 1-A ¡Bienvenido a la familia Graco!
- 1-B Advertencias de seguridad
- 1-C Modo correcto de uso
- 1-D Instalación en aeronaves

2 Características

Páginas 14-19

3 Orientado hacia atrás

Páginas 20-31

- 3-A Uso orientado hacia atrás
- 3-B Instalación orientado hacia atrás con acoplamiento de anclaje inferior
- 3-C Instalación orientado hacia atrás con el cinturón de seguridad del vehículo

4 Orientado hacia adelante

Páginas 32-48

- 4-A Uso orientado hacia adelante
- 4-B Instalación orientado hacia adelante con LATCH
- 4-C Instalación orientado hacia adelante con el cinturón de seguridad del vehículo

5 Cómo asegurar al niño

Páginas 49-56

- 5-A Asegurar al niño con el arnés de 5 puntos

6 Asiento elevado

Páginas 57-81

- 6-A Uso como asiento elevado
- 6-B Instalación del asiento con respaldo
- 6-C Instalación del asiento sin respaldo
- 6-D Asegurar al niño en el asiento con respaldo
- 6-E Asegurar al niño en el asiento sin respaldo

7 Mover la correa del anclaje inferior

Páginas 82-85

8 Accesorios

Páginas 86-88

9 Información del vehículo

Páginas 89-946

- 9-A Cómo desinstalar los conectores de anclaje inferior y el sistema de fijación
- 9-B ¿Qué método de instalación debo usar?
- 9-C Elegir la ubicación del asiento en el vehículo
- 9-D Lugares peligrosos para el asiento en el vehículo
- 9-E Cinturones de seguridad del vehículo

10 Cuidado y limpieza

Páginas 96-102

- 10-A Limpieza del inserto del asiento
- 10-B Limpieza de la almohadilla del asiento RapidRemove™
- 10-C Limpieza de la hebilla
- 10-D Limpieza del arnés, del acoplamiento de anclaje inferior y del sistema de fijación



1 Importante

1-A ¡Bienvenido a la familia Graco!

La seguridad de su niño depende de usted. **Ningún asiento de automóvil garantiza la protección contra lesiones en toda situación, pero su utilización correcta ayuda a reducir el riesgo de lesiones graves o la muerte. LEA ESTE MANUAL CON ATENCION.**

Este sistema de seguridad para niños cumple con o excede todos los requisitos requeridos por la norma federal 213 de seguridad de automóviles para uso en automóviles

Aunque parezca fácil determinar cómo usar este asiento de automóvil por su cuenta, debe seguir las instrucciones detalladas en este manual de instrucciones para asegurar que los pasos que siguen se cumplen correctamente.

Si necesita ayuda

En los EE.UU., por favor, comuníquese con nuestro Departamento de Servicio al Cliente con cualquier pregunta que pudiera tener sobre piezas, uso o mantenimiento. Cuando se comunica con nosotros, por favor tenga listo el número de modelo y la fecha de fabricación para que lo podamos ayudar más eficientemente. Estos números pueden encontrarse en una etiqueta ubicada en el respaldo de su asiento de automóvil.

Contáctenos en **www.gracobaby.com o llame al 1-800-345-4109.**

Para recursos adicionales o para que un técnico en seguridad de pasajeros infantiles inspeccione su asiento, por favor visite los siguientes sitios Web:

www.nhtsa.gov • www.seatcheck.org • www.safekids.org

Este asiento de automóvil es para niños:

Orientado hacia atrás: 4 a 40 lb (1.8 a 18 kg)

Orientado hacia adelante: 26.5 a 65 lb (12 a 30 kg)

Asiento con respaldo: 40 a 100 lb (18.1 a 45 kg)

Asiento sin respaldo: 40 a 120 lb (18.1 a 54 kg)

- Niños que pesan menos de 26.5 libras (12 kg) **DEBEN sentarse orientados hacia atrás.** Consulte la sección 1-C para obtener información adicional.

Nota: Bebés prematuros o de bajo peso al nacer podrían correr peligro adicional en un vehículo o aeronave. Según la Academia Americana de Pediatría, estos bebés podrían sufrir dificultades respiratorias si se recuestan de forma incorrecta en un asiento de automóvil. Cuando instala el asiento orientado hacia atrás, use la edad corregida para prematuros. Graco aconseja que pida a su médico o al personal del hospital que examinen a su niño y que le recomienden el asiento de automóvil adecuado o una cama para automóviles antes de que usted y su niño salgan del hospital.

Instalación de los soportes para vasos

Se deben instalar los apoyavasos.
Para sujetar los apoyavasos, ponga el apoyavasos derecho (busque la letra "R" en el fondo del apoyavasos) en el costado derecho del asiento y el izquierdo "L" en el izquierdo.

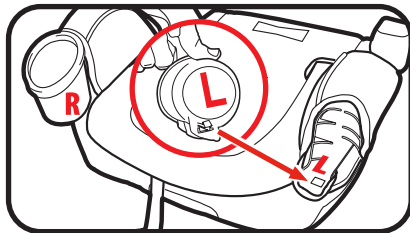



1 Importante

Aparte la tela y alinee la lengüeta detrás del apoyavasos con la ranura en el asiento.



Alinee la lengüeta en el fondo del apoyavasos con el agujero en el asiento.

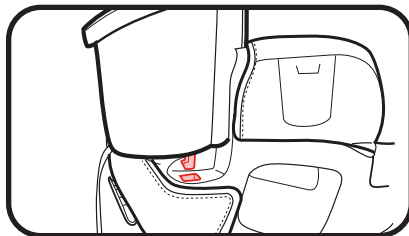
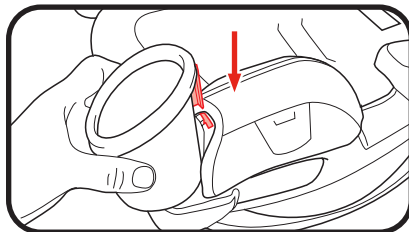

Use las dos manos para empujar con fuerza el apoyavasos hacia abajo.
Escuchará un “clic” cuando esté asegurado en su lugar.

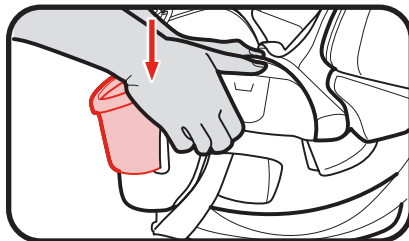

Registre este sistema de seguridad para niños

Por favor, llene la tarjeta de registro con franqueo prepago sujeta al arnés y envíela hoy mismo por correo **o regístrese en línea en www.gracobaby.com/carseatregistration.**

Los sistemas de seguridad para niños pueden ser retirados del mercado por problemas de seguridad. Debe registrar este sistema para que lo podamos contactar en dicho caso. Envíe su nombre, dirección y el número del modelo del sistema y la fecha de fabricación a:

Graco Children's Products, Inc.

Attn: Customer Service

P.O. Box 169, Elverson, PA 19520-9901

o llame al 1-800-345-4109

o inscribese en línea en

www.gracobaby.com/carseatregistration

Para obtener información sobre el retiro del mercado, llame a la línea gratuita de información de seguridad del vehículo automotor del Gobierno de EE.UU. al 1-888-327-4236 (TTY: 1-800-424-9153) o visite <http://www.NHTSA.gov>.

Como referencia futura o si cambia de dirección, registre el nombre del modelo, número del modelo, fecha de fabricación y fecha de compra de este asiento de automóvil en el lugar que sigue. Puede encontrar esta información en la tarjeta de registro si todavía la tiene o en la etiqueta con la fecha que está en el respaldo del asiento de automóvil.

Nombre del modelo _____
Número de modelo _____
Fecha de fabricación _____
Fecha de compra _____



1 Importante

1-B Advertencias de seguridad

!ADVERTENCIA!

No cumplir estas instrucciones y las de las etiquetas del sistema de seguridad para niños podría causar el choque del niño contra el interior del vehículo durante una parada repentina o un accidente.

! Según las estadísticas de accidentes, los niños están más seguros cuando están debidamente sujetos en las posiciones de asiento traseras que en las delanteras. El centro del asiento trasero puede ser el lugar más seguro durante un posible impacto lateral.



! **NUNCA PONGA ESTE SISTEMA DE SEGURIDAD PARA NIÑOS ORIENTADO HACIA ATRÁS EN UN LUGAR DEL ASIENTO DEL VEHÍCULO EQUIPADO CON UNA BOLSA DE AIRE DELANTERA ACTIVA.**

Si la bolsa de aire se infla, puede golpear al niño y al asiento de automóvil con mucha fuerza y causar lesiones graves o la muerte de su niño.

! **Consulte el manual del dueño de su vehículo para obtener más información sobre las bolsas de aire y el uso de un asiento de automóvil.**

! **Si su vehículo no tiene un asiento trasero, consulte el manual del dueño de su vehículo.**

! **Elija el modo de empleo correcto para el asiento de automóvil de acuerdo al tamaño de su niño. Los niños que pesan menos de 26.5 libras (12 kg) DEBEN usar este asiento de automóvil orientado hacia atrás.**

! **Elija el lugar adecuado para el asiento de automóvil en su vehículo.**





1 Importante

- ! Sujete el asiento de automóvil con el cinturón de seguridad del vehículo o el acomplamiento de anclaje inferior que se ha colocado correctamente según las indicaciones en este manual.**
- ! El sistema de cinturones de seguridad del vehículo DEBE sujetar firmemente el asiento de automóvil. No todos los cinturones de seguridad de todos los vehículos se pueden utilizar con un asiento de automóvil.**
- ! Si el cinturón de seguridad del vehículo no sujeta firmemente el asiento de automóvil, lea la sección 9-E “cinturones de seguridad del vehículo” y el manual del dueño de su vehículo.**
- ! Sujete siempre el asiento de automóvil con el acomplamiento de anclaje inferior o el cinturón de seguridad del vehículo, incluso cuando esté desocupado. En un accidente, un asiento de automóvil sin sujetar puede lastimar a los pasajeros.**
- ! Se debe reemplazar el asiento de automóvil tras haber sido sometido a un accidente. ¡NO lo use de nuevo! Un accidente podría causar daños ocultos y su utilización repetida podría causar lesiones graves o la muerte.**
- ! NO use el asiento de automóvil si ha resultado dañado o si faltan piezas.**
- ! NO utilice accesorios ni piezas que no sean proporcionados por Graco, excepto una alfombra o una toalla fina para proteger el asiento del vehículo, o toallas enrolladas o un fideo de plástico para piscina para ayudar a lograr que el asiento de automóvil se nivele. Su uso podría alterar el desempeño del asiento de automóvil.**
- ! NO retire el sistema acomplamiento de anclaje inferior del asiento de automóvil. Si usa el cinturón de seguridad del vehículo para sujetar el asiento de automóvil, debe almacenar los conectores de anclaje inferior.**
- ! Nunca deje al niño solo, inclusive cuando duerme. El niño podría enredarse en las correas del arnés y estrangularse o ahogarse.**



1 Importante

! El asiento de automóvil orientado hacia atrás debe nivelarse correctamente:

- Una posición demasiado reclinada podría causar lesiones o la eyección del asiento.
- Una posición demasiado vertical podría causar dificultad respiratoria.



! No conecte nunca dos conectores de anclaje inferior a un punto de anclaje inferior del vehículo a menos que el fabricante del vehículo lo especifique.

! No use el cinturón de seguridad del vehículo y la correa del anclaje inferior a la vez cuando se usa el asiento de automóvil con el arnés de 5 puntos.

! Los niños están más seguros cuando viajan orientados hacia atrás y deben viajar orientados hacia atrás el mayor tiempo posible, hasta que alcancen la clasificación máxima de altura o peso de su asiento de automóvil para viajar orientados hacia atrás. Luego, los niños deben viajar orientados hacia adelante, usando el sistema de arnés incorporado el mayor tiempo posible hasta que alcancen la altura o peso máximos de su asiento de automóvil para viajar orientados hacia adelante. Llegado ese momento, los niños deben viajar en un asiento elevado con el cinturón de posicionamiento. El asiento elevado ya no es necesario cuando el cinturón de seguridad del vehículo se ajusta adecuadamente, normalmente cuando alcanzan 4 pies 9 pulgadas (145 cm) de altura y tienen entre 8 y 12 años. Asegúrese de comprobar las leyes locales y estatales, y también las recomendaciones de la Academia Norteamericana de Pediatría (AAP por sus siglas en inglés) y la Administración Nacional de Seguridad del Tráfico en Carreteras (NHTSA por sus siglas en inglés) para el uso de asientos de automóvil.*

*Graco respalda las directrices para asientos de automóvil de la Academia Norteamericana de Pediatría y la Administración Nacional de Seguridad del Tráfico en Carreteras. Visite www.gracobaby.com/en-US/safety para obtener información sobre las recomendaciones de uso de los asientos de automóvil.

Vida útil del asiento de automóvil

DEJE de usar este asiento de automóvil y tírelo a la basura 10 años después de la fecha de fabricación. Busque la etiqueta en el respaldo del asiento de automóvil.

Graco Children's Products Inc. aconseja no prestar ni transferir un asiento de automóvil a menos que usted conozca la historia completa del producto. Tampoco aconsejamos la compra de un asiento de automóvil de segunda mano.

Uso durante clima cálido

Las piezas del asiento de automóvil se pueden calentar mucho cuando están bajo el sol o cuando hace calor. **Para evitar quemaduras, compruebe siempre la temperatura del asiento antes de sentar al niño.**



1 Importante

1-C Modo correcto de uso

| | | | | |
|------------------|--------------------|--------------------|------------------|-------------------|
| 4 lb (1.8 kg) | 26.5 lb (12 kg) | 40 lb (18.1 kg) | 65 lb (30 kg) | 120 lb (54 kg) |
|------------------|--------------------|--------------------|------------------|-------------------|

Orientado hacia atrás con arnés de 5 puntos. DEBEN estar 49" (125 cm) o menos. 4-26.5 lb (1.8 a 12 kg) y menos de 1 año **DEBE** estar orientado hacia atrás. 26.5-40 lb (12 a 18 kg) **DEBEN** estar orientados hacia atrás.*

Orientado hacia adelante con arnés de 5 puntos. DEBEN estar 49" (125 cm) o menos. 26.5-40 lb (12 a 18 kg) y puede sentirse verticalmente sin ayuda **PUEDA** estar orientado hacia adelante. 40-65 lb (18 a 30 kg) **DEBEN** estar orientados hacia adelante.*

Modo asiento con cinturón de seguridad del vehículo para el hombro y la falda. DEBEN estar 43-57" (110.1 a 145 cm) de alto y 4 años de edad. 40-65 lb (18.1 a 30 kg) **PUEDEN** usar el modo asiento con respaldo. 40-65 lb (18.1 a 30 kg) **PUEDEN** usar el modo asiento sin respaldo. Más de 65 lb (30 kg) **DEBE** usar el modo asiento.*

* Consulte las leyes estatales y las recomendaciones de la AAP / NHTSA. Consulte página 10 para obtener información más.

1-D Instalación en aeronaves



Este sistema de seguridad para niños está certificado para su uso en aeronaves. Usar solamente en asientos de aeronave orientados hacia adelante. Seguir las instrucciones para instalación en el vehículo. Para la instalación orientados hacia atrás consulte la sección 3-C y 9-E instalación de Cinturón de seguridad del vehículo para la falda. Para la instalación orientados hacia adelante consulte la sección 4-C y 9-E instalación de Cinturón de seguridad del vehículo para la falda, pero no utilice el sistema de fijación.



Este sistema de seguridad para niños NO está certificado para su uso en aeronaves cuando se usa como asiento porque las aeronaves no tienen cinturones para los hombros.

Consulte a la aerolínea sobre sus políticas específicas.

Cuando instala su asiento de automóvil, pase el cinturón de seguridad para la falda por la vía apropiada del cinturón y trábelo. Entonces, tire hacia arriba de la punta del cinturón para que el cinturón para la falda se tense alrededor del asiento de automóvil.

Agarre los costados del asiento donde se encuentra el cinturón de seguridad del vehículo y deslice el asiento de automóvil de un lado a otro y de atrás hacia adelante. Si el asiento se mueve menos de 1 pulgada (2.5 cm), está suficientemente tensionado.

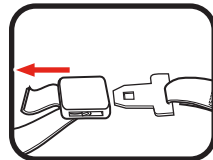
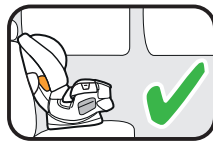
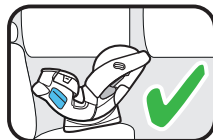

1 Importante

2-A Características



2 Características

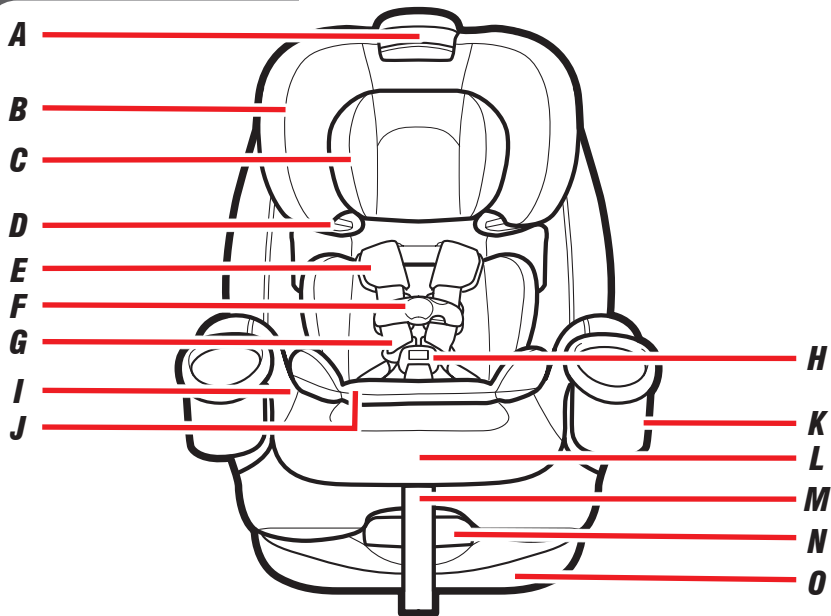

- A** *Palanca de ajuste del apoyacabeza/arnés*
- B** *Apoyacabeza*
- C** *Soporte de la cabeza*
- D** *Guía del cinturón para los hombros para modo asiento elevado*
- E** *Fundas del arnés*
- F** *Presilla del pecho*
- G** *Correas del arnés*
- H** *Hebilla*
- I** *Inserto del asiento*
- J** *Soporte del cuerpo del bebé*
- K** *Apoyavasos*
- L** *Palanca de liberación del arnés*
(debajo de la almohadilla)
- M** *Correa de ajuste del arnés*
- N** *Manija de inclinación*
- O** *Base del asiento*
- P** *Traba del cinturón*
(debajo de la almohadilla del respaldo del asiento)

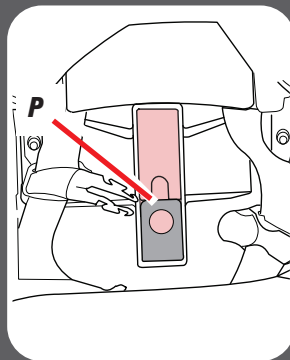

2 Características



2 Características

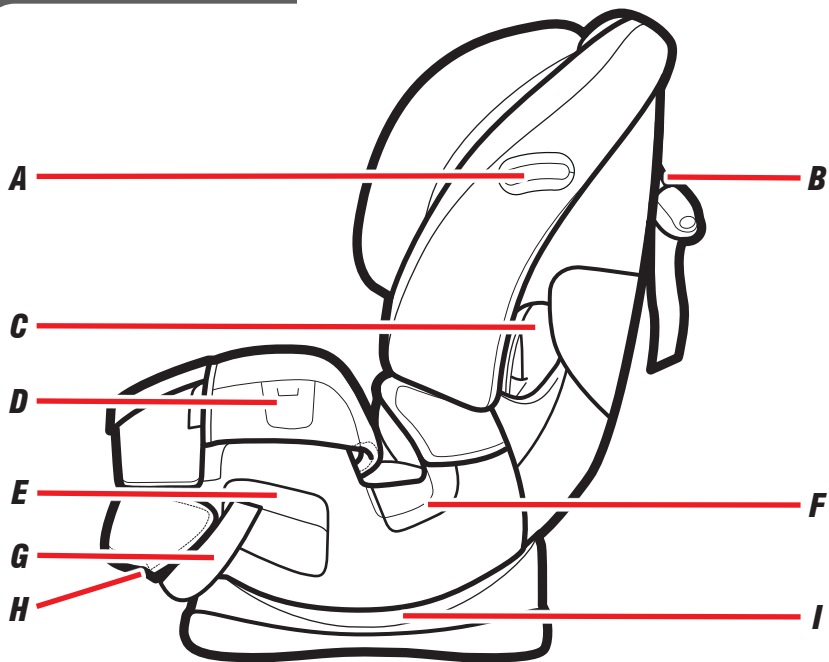



2 Características

- A** *Indicador del nivel*
- B** *Correa del sistema de fijación*
- C** *Vía del cinturón orientada hacia adelante*
- D** *Almacenamiento de las lengüetas de la hebilla*
(arnés sin complicaciones)
- E** *Vía del cinturón orientada hacia atrás*
- F** *Vía del cinturón para la falda del asiento*
elevado
- G** *Correa del anclaje inferior*
- H** *Almacenamiento de la correa del anclaje*
inferior orientado hacia atrás
(debajo del asiento)
- I** *Indicador de la posición de inclinación*



2 Características

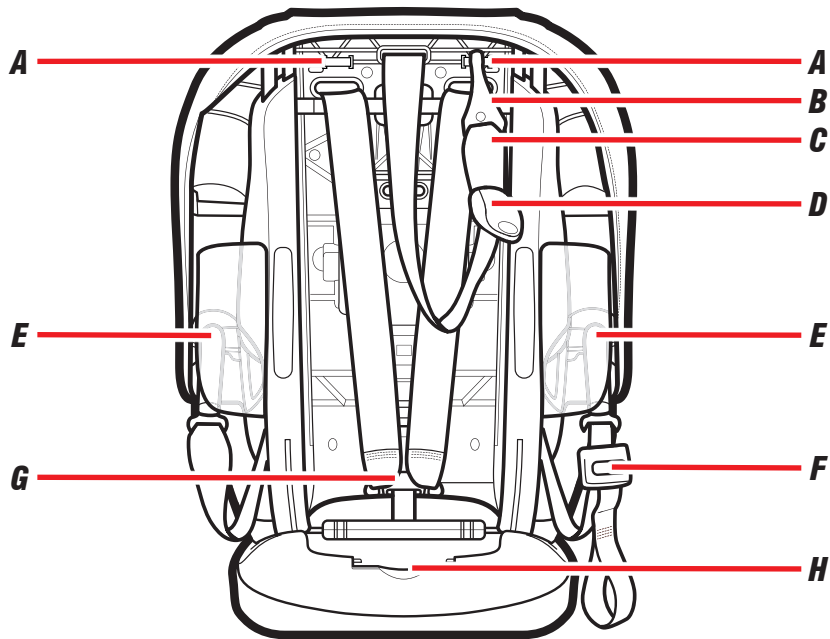

- A Almacenamiento de la correa del sistema de fijación**
- B Enganche del sistema de fijación**
- C Correa del sistema de fijación**
- D Ajustador de la correa del sistema de fijación**
- E Almacenamiento de la correa del anclaje inferior orientado hacia adelante**
- F Ajustador de los anclajes inferiores**
- G Placa de unión**
- H Almacenamiento del manual de instrucciones**
- I Presilla de posicionamiento del cinturón**

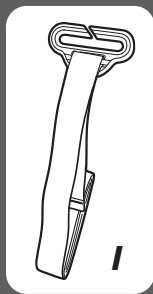

2 Características



3-A Uso orientado hacia atrás

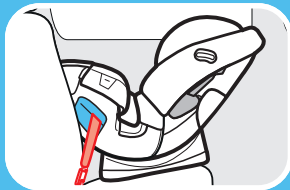

Ajuste de anclaje inferior

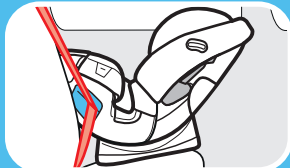

Cinturón de seguridad del vehículo para la falda y el hombro

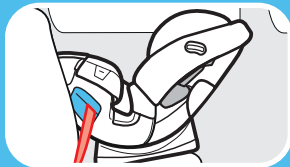

Cinturón de seguridad del vehículo para la falda

Orientado hacia atrás:

4 a 40 libras (1.8 a 18 kg) y 49 pulg. (125 cm) de altura o menos y cuya cabeza esté al menos a 1 pulg. (2.5 cm) por debajo de la manija de ajuste del apoyacabeza

- Niños que pesan menos de 26.5 libras (12 kg) **DEBEN sentarse orientados hacia atrás.**
- El soporte para la cabeza y el soporte para el cuerpo del bebé solo pueden usarse con niños que pesen 20 libras (9 kg) o menos.
- El inserto del asiento **DEBE** estar instalado cuando lo use orientado hacia atrás.
- Los niños están más seguros cuando viajan orientados hacia atrás y deberían viajar orientados hacia atrás el mayor tiempo posible, hasta que alcancen la clasificación máxima de altura o peso de su asiento de automóvil para viajar orientados hacia atrás. Luego, los niños deben viajar orientados hacia adelante, usando el sistema de arnés incorporado el mayor tiempo posible hasta que alcancen la altura o peso máximos de su asiento de automóvil para viajar orientados hacia adelante. Asegúrese de comprobar las leyes locales y estatales, y también las recomendaciones de la Academia Norteamericana de Pediatría y la Administración Nacional de Seguridad del Tráfico en Carreteras para el uso de asientos de automóvil.



¡ADVERTENCIA! NUNCA use el sistema de seguridad para niños orientado hacia atrás en un asiento del vehículo equipado con bolsa de aire delantera activa.

Visite www.gracobaby.com y la página del producto de asiento de automóvil 4Ever® DLX de Graco® 4 en 1 para ver los vídeos sobre la instalación.

3-B Instalación orientado hacia atrás con acoplamiento de anclaje inferior

Revise el manual del propietario de su vehículo para obtener el lugar y uso exacto del anclaje inferior.

1. *Guarde la correa del sistema de fijación superior*

Sujete el enganche del sistema de fijación a la barra de plástico en uno de los costados del asiento de automóvil.

2. *Retire el anclaje inferior de la ubicación de almacenamiento*

Empuje los botones rojos en los conectores del anclaje inferior y sáquelos de la posición de almacenamiento.

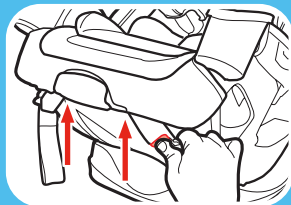
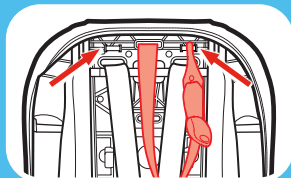

Visite www.gracobaby.com y la página del producto de asiento de automóvil 4EVER® DLX 4 en 1 de Graco® para ver los vídeos sobre la instalación.

3-B Orientado Hacia Atrás
acoplamiento de anclaje inferior

3-B Orientado Hacia Atrás

acoplamiento de anclaje inferior

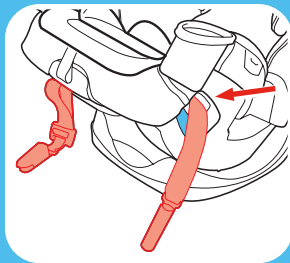
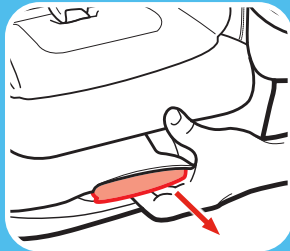

3. Asegúrese que la correa de anclaje inferior esté en la vía del cinturón orientada hacia atrás marcado con una etiqueta azul

Caso contrario, consulte la sección 7 para mover el acomplamiento de anclaje inferior.

4. Recline el asiento de automóvil

Tire la manija de reclinación y ponga el asiento de automóvil en la primera, segunda o tercera posición de reclinación.

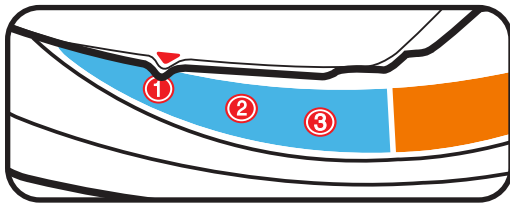

5. Ponga el asiento de automóvil orientado hacia atrás en el asiento trasero del vehículo

Ponga el asiento de automóvil orientado hacia atrás en el asiento del vehículo y céntralo entre los anclajes inferiores. La base debe estar lo más plana posible sobre el asiento del vehículo.

Nota: Asegúrese que la base de un mínimo de 80% en el asiento del vehículo.

6. Extienda la correa del anclaje inferior

Para facilitar la instalación, extienda la correa del anclaje inferior hasta alcanzar su máxima longitud al oprimir el botón gris y tirando de la correa.

7. Verifique el indicador del nivel

El vehículo **DEBE** estar en una superficie plana. Verifique el indicador del nivel en el asiento de automóvil La **burbuja debe estar completamente dentro** de la zona azul.

Ajuste la inclinación hasta que la burbuja esté completamente dentro de la zona azul.

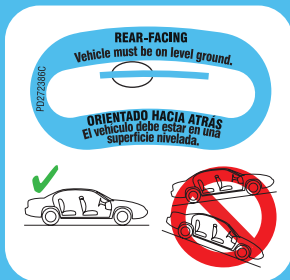
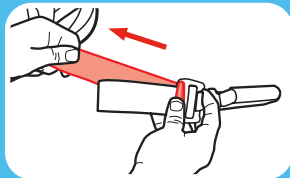

3-B Orientado Hacia Atrás
acoplamiento de anclaje inferior

3-B Orientado Hacia Atrás acoplamiento de anclaje inferior

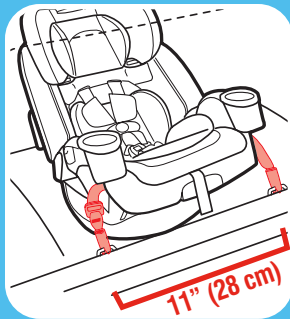

8. Sujete los conectores del anclaje inferior a los anclajes inferiores del vehículo

La correa de anclaje inferior debe mantenerse en posición plana sin doblarse.

Conectores de anclaje inferior se pueden utilizar solamente si el espaciamento de anclaje es de 11 pulgadas (28 cm) desde el centro de un anclaje inferior al centro del otro anclaje inferior.

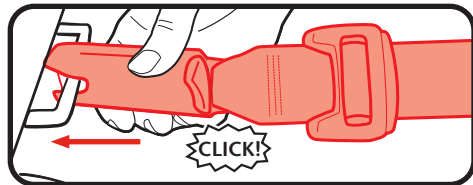
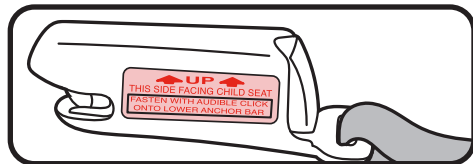

9. Tensione la correa de anclaje inferior

Oprima hacia abajo con firmeza en el centro del asiento de automóvil mientras tensiona la correa de anclaje inferior. Podría ser necesario tensionarla a través de la ranura en la almohadilla en la vía del cinturón como se indica.

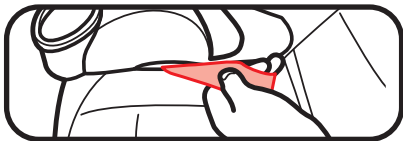

10. Pruebe la tensión

Agarre los costados del asiento donde se encuentra la correa de anclaje inferior y deslice el asiento de un lado a otro y de atrás hacia adelante.

Si el asiento se mueve menos de 1 pulgada (2.5 cm), está suficientemente tensionado.

11. Verifique el indicador del nivel

El vehículo **DEBE** estar en una superficie plana. Verifique el indicador del nivel en el asiento de automóvil. La **burbuja debe estar completamente dentro** de la zona azul.

Consulte la sección 5-A para asegurar a su niño.

Vuelva a verificar el indicador del nivel con el niño en el asiento.

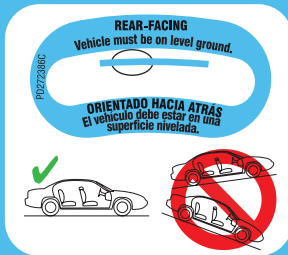
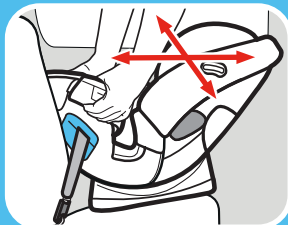
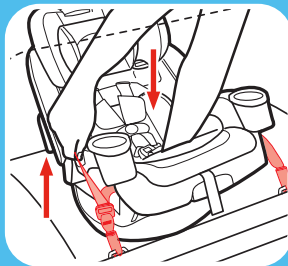

3-B Orientado Hacia Atrás
acoplamiento de anclaje inferior



¿Está todo correcto?

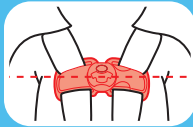
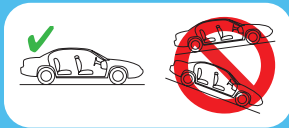

El asiento de automóvil no se mueve más de 1 pulgada (2.5 cm) en la vía del cinturón

La burbuja del indicador de nivel está en la zona azul y el vehículo en terreno nivelado



Las correas del arnés están a o apenas por debajo de los hombros del niño
Consulte la sección 5

La presilla del pecho está a la altura de las axilas
Consulte la sección 5

No se puede apretar las correas del arnés en el hombro
Consulte la sección 5

3-C Instalación orientado hacia atrás con el cinturón de seguridad del vehículo

1. **Asegúrese que la correa de anclaje inferior esté en la vía del cinturón orientada hacia adelante marcada con una etiqueta naranja**

Para mover la correa del anclaje inferior, consulte la sección 7.

2. **Almacene el sistema de fijación y los conectores de anclaje inferior en las ubicaciones de almacenamiento**

Sujete el enganche del sistema de fijación y los conectores de anclaje inferior a las barras de plástico como se muestra.

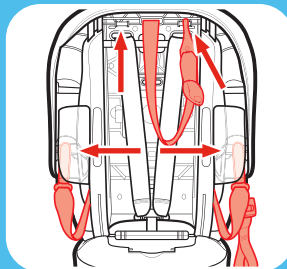
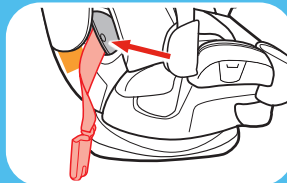

Visite www.gracobaby.com y la página del producto de asiento de automóvil 4EVER® DLX 4 en 1 de Graco® para ver los videos sobre la instalación.

3-C Orientado hacia atrás con el cinturón de seguridad

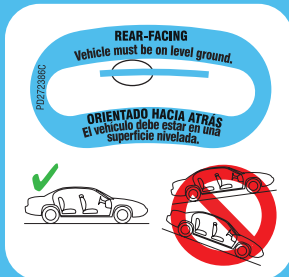
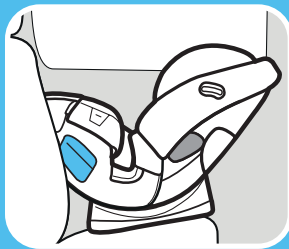
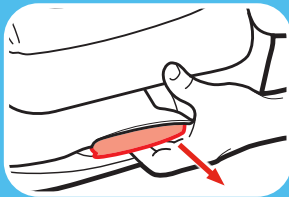

3. Recline el asiento de automóvil

Tire la manija de reclinación y ponga el asiento de automóvil en la primera, segunda o tercera posición de reclinación.

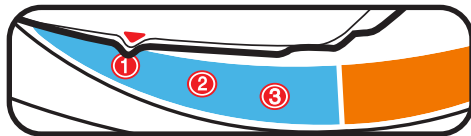

4. Ponga el asiento de automóvil orientado hacia atrás en el asiento trasero del vehículo

Colóquelo orientado hacia atrás en el asiento del vehículo. La base debe estar lo más plana posible sobre el asiento del vehículo.

Nota: Asegúrese que la base de un mínimo de 80% en el asiento del vehículo.

5. Verifique el indicador del nivel

El vehículo **DEBE** estar en una superficie plana. Verifique el indicador del nivel en el asiento de automóvil. La **burbuja debe estar completamente dentro** de la zona azul.

Ajuste la reclinación hasta que la burbuja esté completamente dentro de la zona azul.

Consulte el manual del dueño de su vehículo para obtener el uso del cinturón de seguridad del vehículo

6. Pase el cinturón de seguridad del vehículo

Pase el cinturón de seguridad del vehículo por la vía del cinturón orientada hacia atrás (marcada con una etiqueta azul) y sáquelo del otro lado. Cierre la hebilla. El cinturón de seguridad debe estar lo más plano posible y sin doblarse.

Nota: Podría ser más fácil pasar el cinturón de seguridad del vehículo al levantar la almohadilla del asiento para ver la vía del cinturón.

Asegúrese de que el cinturón de seguridad del vehículo esté delante de la correa de hebilla cuando la hebilla está en la posición más interior, y detrás de la correa cuando está en posición más exterior.

7. Trabe el cinturón de seguridad del vehículo

En la mayoría de los vehículos de hoy, tire lentamente el cinturón de seguridad del vehículo para el hombro todo hacia afuera y luego deje que entre. Escuchará un sonido. Lentamente tire hacia afuera del cinturón y debería estar trabado. Caso contrario, consulte el manual del dueño de su vehículo y la sección 9-E.

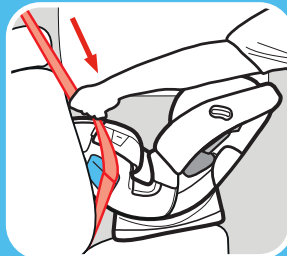
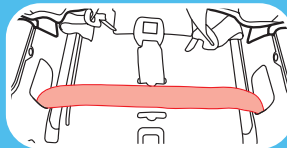
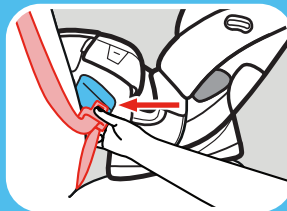

3-C Orientado hacia atrás con el cinturón de seguridad

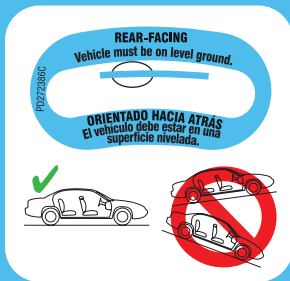
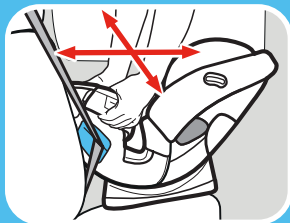
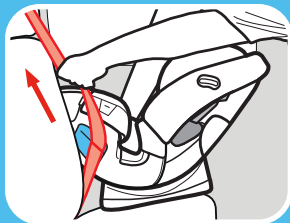

8. **Tensione el cinturón de seguridad del vehículo**

Oprima hacia abajo con firmeza en el centro del asiento de automóvil. Tire del cinturón de seguridad del vehículo para el hombro para tensionarlo mientras pone el sobrante en el retractor.

9. **Pruebe la tensión**

Agarre los costados del asiento donde se encuentra el cinturón de seguridad del vehículo y deslice el asiento de automóvil de un lado a otro y de atrás hacia adelante.

Si el asiento se mueve menos de 1 pulgada (2.5 cm), está suficientemente tensionado.

10. **Verifique el indicador del nivel**

El vehículo **DEBE** estar en una superficie plana. Verifique el indicador del nivel en el asiento de automóvil. La **burbuja debe estar completamente dentro** de la zona azul. Vuelva a ajustarlo si fuera necesario.

Consulte la sección 5-A para asegurar a su niño.

Vuelva a verificar el indicador del nivel con el niño en el asiento.

¿Está todo correcto?

El asiento de automóvil no se mueve más de 1 pulgada (2.5 cm) en la vía del cinturón

La burbuja del indicador de nivel está en la zona azul y el vehículo en terreno nivelado



Las correas del arnés están a o apenas por debajo de los hombros del niño

Consulte la sección 5

La presilla del pecho está a la altura de las axilas

Consulte la sección 5

No se puede apretar las correas del arnés en el hombro

Consulte la sección 5

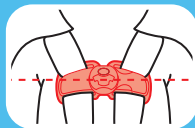
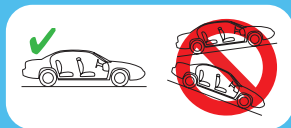

3-C Orientado hacia atrás con el cinturón de seguridad

4-A Uso orientado hacia adelante



LATCH: No instale usando este método para un niño que pesa más de 45 libras (20 kg)



Cinturón de seguridad para la falda y los hombros con sistema de fijación

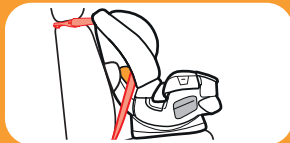

Cinturón de seguridad del vehículo para la falda con sistema de fijación

Orientado hacia adelante:
26.5 a 65 libras (12 a 30 kg)
49 pulgadas (125 cm) o menos

- Para niños de 40 libras (18 kg) o menos **DEBE** usar la posición de reclinación 4 o 5. Para niños más de 40 libras (18 kg) **DEBE** usar la posición de reclinación 6.
- Para niños que pesen 40 libras (18 kg) o menos, se **DEBE** instalar el inserto del asiento.
- Para niños que pesen más de 40 libras (18 kg), se **DEBE RETIRAR** el inserto del asiento.
- Los niños están más seguros cuando viajan orientados hacia atrás y deben viajar orientados hacia atrás el mayor tiempo posible, hasta que alcancen la clasificación máxima de altura o peso de su asiento de automóvil para viajar orientados hacia atrás. Luego, los niños deben viajar orientados hacia adelante, usando el sistema de arnés incorporado el mayor tiempo posible hasta que alcancen la altura o peso máximos de su asiento de automóvil para viajar orientados hacia adelante. Llegado ese momento, los niños deben viajar en un asiento elevado con el cinturón de posicionamiento. Asegúrese de comprobar las leyes locales y estatales, y también las recomendaciones de la Academia Norteamericana de Pediatría y la Administración Nacional de Seguridad del Tráfico en Carreteras para el uso de asientos de automóvil.



4-B Instalación orientado hacia adelante con el InRight™ LATCH

Revise el manual del propietario de su vehículo para obtener el lugar y uso del LATCH. No lo instale con este método si el niño pesa más de 45 libras (20 kg).

1. Saque los conectores de anclaje inferior del lugar de almacenamiento

Empuje los botones rojos en los conectores del anclaje inferior y sáquelos de la posición de almacenamiento.

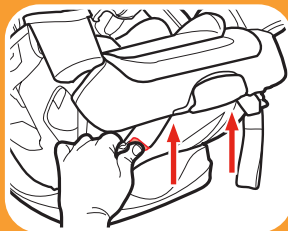

2. Asegúrese de que la correa de anclaje inferior esté en la vía del cinturón orientada hacia adelante marcada con una etiqueta de color naranja

Para mover el acoplamiento de anclaje inferior, revise la sección 7.

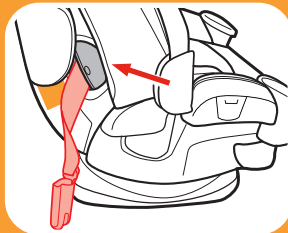

4-B Orientado hacia adelante con el InRight™ LATCH

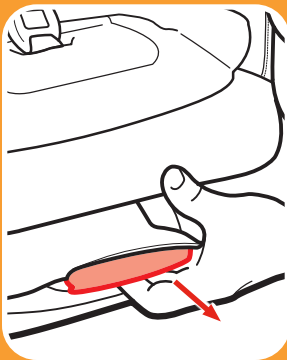
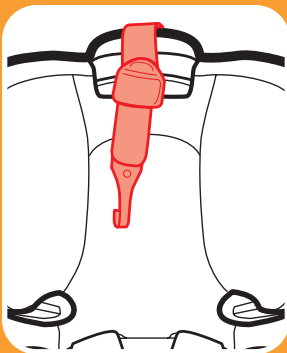

3. *Desenganche la correa del sistema de fijación de la zona de almacenamiento*

Desenganche el sistema de fijación y póngalo sobre el asiento.

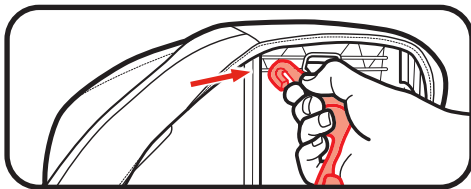

4. *Recline el asiento de automóvil*

Tire la manija de reclinación y ponga el asiento de automóvil en el cuarto, quinto o sexto posición de reclinación.

Para niños de 40 libras (18 kg) o menos DEBE usar la posición de reclinación 4 o 5.

Para niños más de 40 libras (18 kg) DEBE usar la posición de reclinación 6.

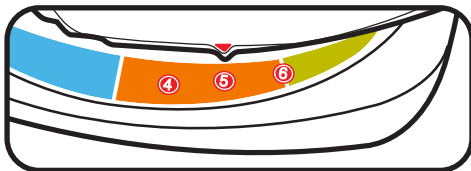

5. Ponga el asiento de automóvil orientado hacia adelante en el asiento trasero del vehículo

Ponga el asiento de automóvil orientado hacia adelante en el asiento del vehículo y céntralo entre los anclajes inferiores. La base debe estar lo más plana posible sobre el asiento del vehículo.

Nota: Asegúrese que la base de un mínimo de 80% en el asiento del vehículo.

6. Extienda la correa de anclaje inferior

Para facilitar la instalación, extienda la correa de anclaje inferior hasta alcanzar su máxima longitud al oprimir el botón gris y tirar de la correa.

7. Sujete los conectores del anclaje inferior a los anclajes inferiores del vehículo

Asegúrese de que las flechas apunten hacia arriba.

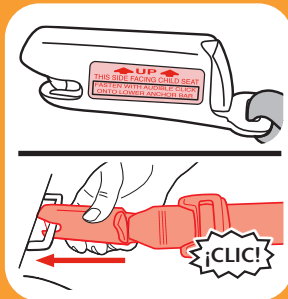
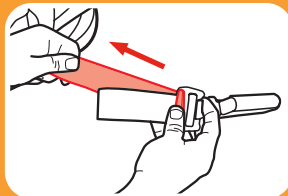

4-B Orientado hacia adelante
con el InRight™ LATCH

4-B Orientado hacia adelante con el InRight™ LATCH

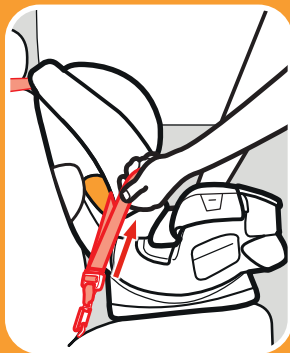
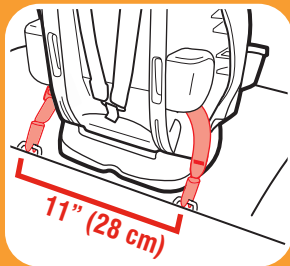

La correa de anclaje inferior no debe estar torcida. Si está torcida, no podrá tensionar la correa.

Los conectores de anclaje inferior solo pueden usarse si el espacio de anclaje inferior del vehículo está a 11 pulgadas (28 cm) desde el centro de un anclaje inferior al centro del otro anclaje inferior.

8. *Tensione la correa de anclaje inferior*

Oprima hacia abajo con firmeza en el centro del asiento de automóvil mientras tensiona la correa anclaje inferior. Podría ser necesario tensionarla a través de la ranura en la almohadilla en la vía del cinturón como se indica.

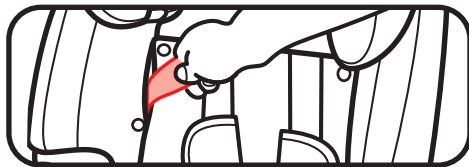

9. Sujete la correa del sistema de fijación

Extienda el sistema de fijación levantando la traba del anclaje y sujételo.

Consulte el manual del dueño del vehículo para determinar el lugar específico.

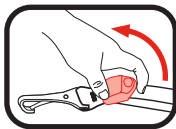

10. Tensione la correa del sistema de fijación

Elimine la flojedad.

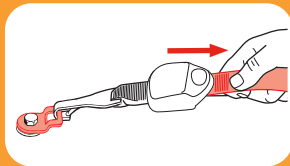
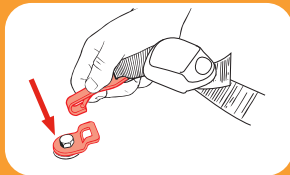

11. Pruebe la tensión

Agarre los costados del asiento donde se encuentra la correa de anclaje inferior y deslice el asiento de un lado a otro y de atrás hacia adelante. Si el asiento se mueve menos de 1 pulgada (2.5 cm), está suficientemente tensionado.

Consulte la sección 5-A para asegurar a su niño.

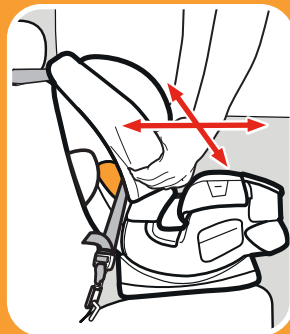

4-B Orientado hacia adelante
con el InRight™ LATCH



¿Está todo correcto?



El asiento de automóvil no se mueve más de 1 pulgada (2.5 cm) en la vía del cinturón



Las correas del arnés están a o apenas arriba de los hombros del niño

Consulte la sección 5.



La presilla del pecho está a la altura de las axilas

Consulte la sección 5.



No se puede apretar las correas del arnés en el hombro

Consulte la sección 5.



4-C Instalación orientado hacia adelante con el cinturón de seguridad del vehículo

Visite www.gracobaby.com y la página del producto de asiento de automóvil 4Ever® DLX de Graco® 4 en 1 para ver los vídeos sobre la instalación.

1. **Asegúrese que la correa de anclaje inferior esté en la vía del cinturón orientada hacia atrás marcado con una etiqueta azul**

Caso contrario, consulte la sección 7 para mover el acomplamiento de anclaje inferior.

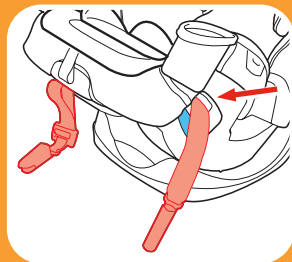

4-C Orientado hacia adelante
con el cinturón de seguridad

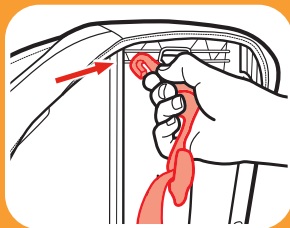
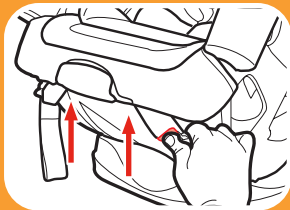

2. Almacene los conectores de anclaje inferior en la ubicación de almacenamiento

Sujete los conectores de anclaje inferior a las barras de plástico como se muestra.

3. Desenganche la correa del sistema de fijación de la zona de almacenamiento

Desenganche el sistema de fijación y póngalo sobre el asiento.

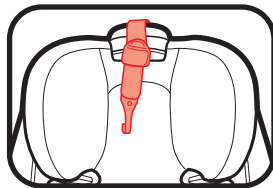

4. **Ponga el asiento de automóvil orientado hacia adelante en el asiento trasero del vehículo**

Colóquelo orientado hacia adelante en el asiento del vehículo. La base debe estar lo más plana posible sobre el asiento del vehículo.

Nota: Asegúrese que la base de un mínimo de 80% en el asiento del vehículo.

5. **Recline el asiento de automóvil**

Tire la manija de reclinación y ponga el asiento de automóvil en el cuarto, quinto o sexto posición de reclinación.

Para niños de 40 libras (18 kg) o menos DEBE usar la posición de reclinación 4 o 5.

Para niños más de 40 libras (18 kg) DEBE usar la posición de reclinación 6.

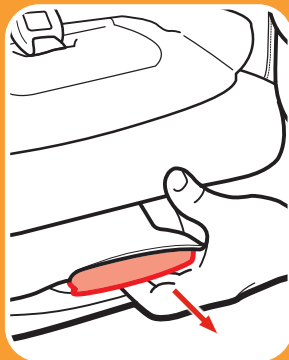
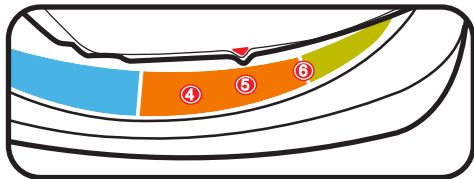

4-C Orientado hacia adelante con el cinturón de seguridad

4-C Orientado hacia adelante
con el cinturón de seguridad

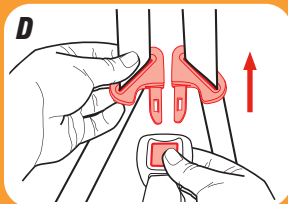
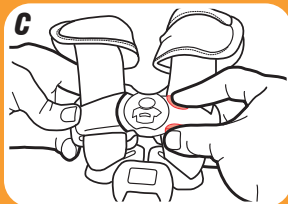
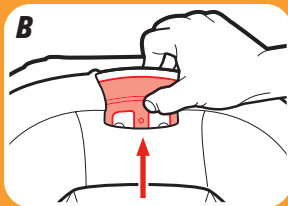

Usar con la traba:

6. Exponga la traba

- A.** Afloje las correas del hombro todo lo posible.
- B.** Eleve el apoyacabeza a la posición más alta.
- C.** Destrabe la presilla del pecho
- D.** Desenganche la hebilla.

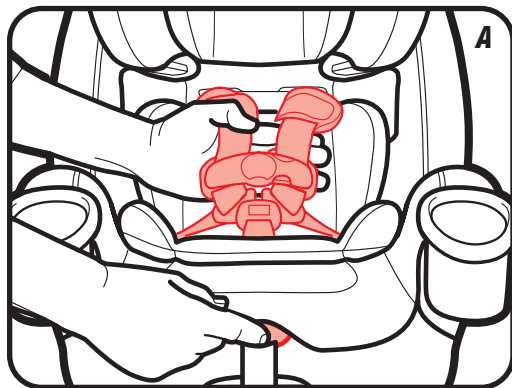

E. Levante la aleta de la almohadilla del apoyacabeza.

F. Destrabe los dos broches inferiores.

7. Abra la traba

Mantenga la traba superior (roja) en posición, luego dé vuelta la lengüeta inferior (gris). Libere la traba superior.

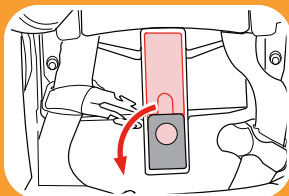
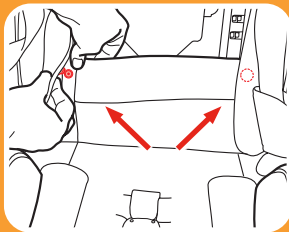
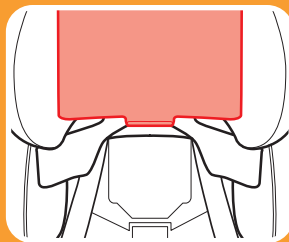

4-C Orientado hacia adelante
con el cinturón de seguridad

Consulte el manual del dueño de su vehículo sobre el uso del cinturón de seguridad del vehículo.

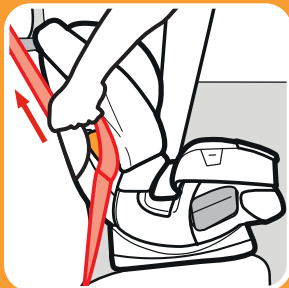
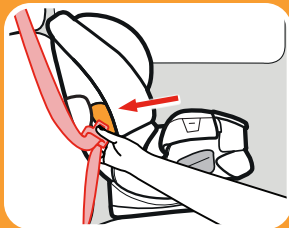

8. Pase el cinturón de seguridad del vehículo

Pase el cinturón de seguridad del vehículo por la vía del cinturón orientada hacia adelante (marcada con una etiqueta naranja), por la traba y sáquelo del otro lado. Abroche el cinturón de seguridad. El cinturón de seguridad debe estar lo más plano posible y sin doblarse.

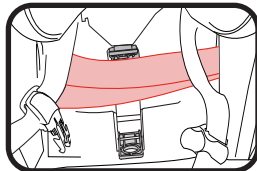

9. Tensione el cinturón de seguridad del vehículo

Oprima hacia abajo con firmeza en el centro del asiento de automóvil. Tire del cinturón del hombro para ajustarlo. Cuando el cinturón está apretado, cierre y trabe la traba en el cinturón de seguridad del vehículo.

* Asegúrese de que el cinturón de seguridad para la falda y el hombro tanto se pasa por debajo de la traba.

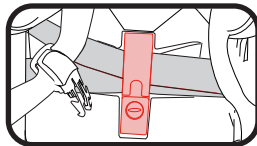

10. **Vuelva a colocar la almohadilla del asiento**

Mueva el apoyacabeza a la posición correcta para su niño.

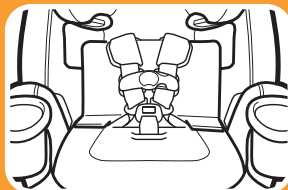

4-C Orientado hacia adelante con el cinturón de seguridad

Consulte el manual del dueño de su vehículo sobre el uso del cinturón de seguridad del vehículo.

Usar sin la traba:

6. **Pase el cinturón de seguridad del vehículo**

Pase el cinturón de seguridad del vehículo por la vía del cinturón orientada hacia adelante (marcada con una etiqueta naranja), sáquelo del otro lado. Abroche el cinturón de seguridad. El cinturón de seguridad debe estar lo más plano posible y sin doblarse.

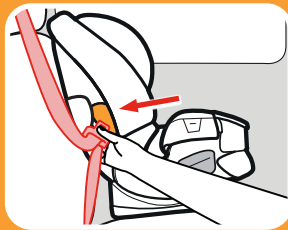

4-C Orientado hacia adelante con el cinturón de seguridad

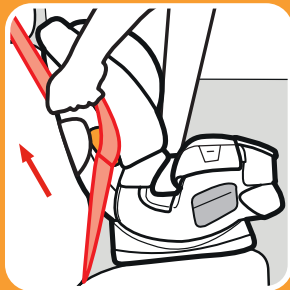
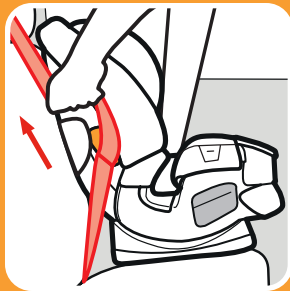

7. Trabe el cinturón de seguridad del vehículo

En la mayoría de los vehículos de hoy, tire lentamente el cinturón de seguridad del vehículo para el hombro todo hacia afuera y luego deje que entre. Escuchará un sonido. Lentamente tire hacia afuera del cinturón y debería estar trabado. Caso contrario, consulte el manual del dueño de su vehículo y la sección 9-E.

8. Tensione el cinturón de seguridad del vehículo

Oprima hacia abajo con firmeza en el centro del asiento de automóvil. Tire del cinturón para el hombro para tensionarlo mientras pone el sobrante en el retractor.

Después del paso 8, siga al paso 11 en la siguiente página.

11. Sujete la correa del sistema de fijación

Extienda el sistema de fijación levantando la traba y sujételo.

Consulte el manual del dueño del vehículo para determinar el lugar específico.

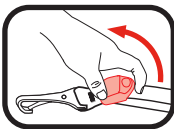

12. Tensione la correa del sistema de fijación

Empuje el asiento de automóvil hacia atrás mientras tensiona la correa del sistema de fijación para eliminar la flojedad.

13. Pruebe la tensión

Agarre los costados del asiento donde se encuentra el cinturón de seguridad del vehículo y deslice el asiento de automóvil de un lado a otro y de atrás hacia adelante.

Si el asiento se mueve menos de 1 pulgada (2.5 cm), está suficientemente tensionado.

Consulte la sección 5-A para asegurar a su niño.

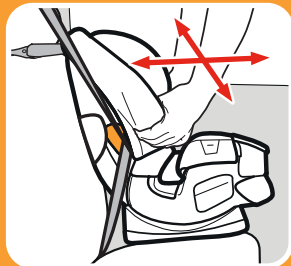
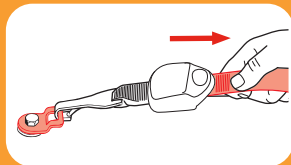
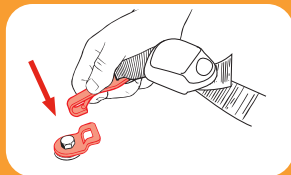

¿Está todo correcto?



El asiento de automóvil no se mueve más de 1 pulgada (2.5 cm) en la vía del cinturón



Las correas del arnés están a o apenas arriba de los hombros del niño

Consulte la sección 5.



La presilla del pecho está a la altura de las axilas

Consulte la sección 5.



No se puede apretar las correas del arnés en el hombro

Consulte la sección 5.

⚠ ¡ADVERTENCIA!

¡ADVERTENCIA! En clima frío, no use trajes para nieve o prendas abultadas en su niño cuando lo coloca en el asiento de automóvil. La ropa abultada puede prevenir que las correas del arnés se ajusten correctamente. Para mantener cálido al niño, sujete a su niño al asiento de automóvil y ponga una frazada alrededor de él o ponga el saco del niño al revés después de sujetarlo.



5 Asegurar al niño
con el arnés de 5 puntos

⚠ ¡ADVERTENCIA!

Para prevenir eyección durante paradas repentinas o choques: el soporte de la cabeza y el soporte del cuerpo del bebé solo se pueden utilizar para niños que pesen 20 lb (9 kg) o menos.

5-A Asegurar al niño con el arnés de 5 puntos

1. Afloje las correas del arnés

(A) Empuje hacia abajo en la palanca de liberación del arnés mientras tira hacia afuera las correas del arnés en la presilla del pecho.

(B) Destroje la presilla del pecho y la hebilla de la entrepierna. **(C)** Ponga las correas del arnés en los costados.

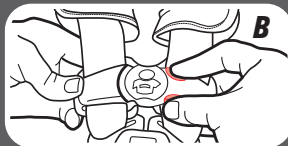
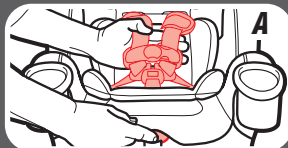
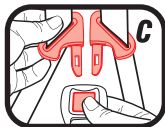

5 Asegurar al niño con el arnés de 5 puntos

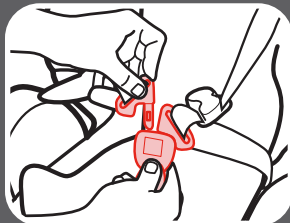
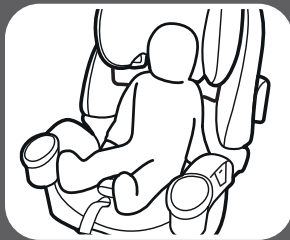
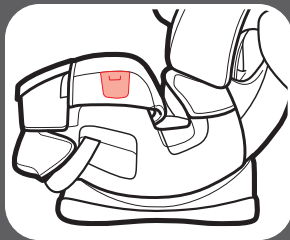

2. Bolsillos de almacenamiento de las lengüetas de la hebilla

Coloque las correas del arnés en los bolsillos de almacenamiento de las lengüetas de la hebilla en ambos lados del asiento.

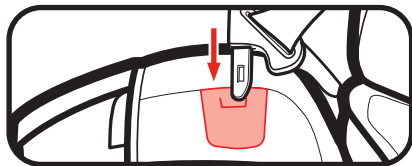

3. Coloque a su niño en el asiento

Asegúrese de que la espalda del niño esté plana contra el respaldo del asiento de automóvil.

4. Ponga las correas del arnés sobre los hombros del niño y trabe la hebilla

Escuchará un “clic” cuando las lengüetas de la hebilla estén aseguradas en su lugar. Tire de cada lengüeta de la hebilla para asegurarse de que esté instalada con seguridad.

5. Asegúrese de que las correas del arnés estén a la altura correcta

Orientado hacia atrás: Las correas del arnés deben estar **parejas o apenas por debajo** de los hombros del niño y la parte de arriba de la cabeza **debe estar por lo menos 1 pulgada (2.5 cm) por debajo** de la manija de ajuste del arnés/apoyacabeza.

Orientado hacia delante: Las correas del arnés deben estar **parejas o apenas por encima** de los hombros del niño y la parte de arriba de los oídos del niño debe estar **por debajo** de la parte de arriba del apoyacabeza.

6. Cómo subir o bajar la palanca de ajuste del arnés/apoyacabeza

Apriete la palanca de ajuste y levante o baje el apoyacabeza para lograr la altura apropiada del arnés.

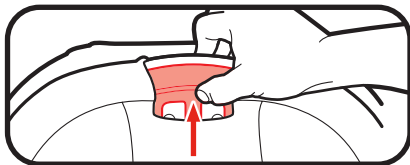

Orientado hacia atrás



Orientado hacia delante

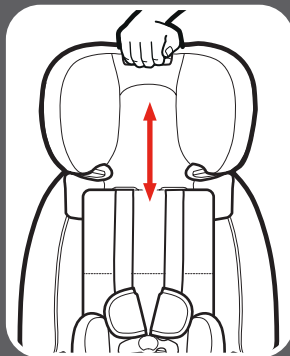

5 Asegurar al niño
con el arnés de 5 puntos

5 Asegurar al niño con el arnés de 5 puntos

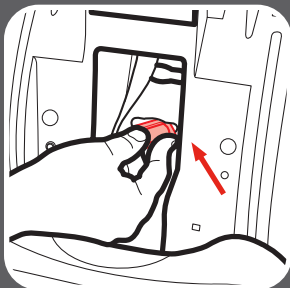
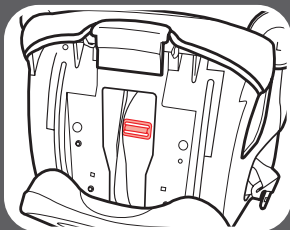
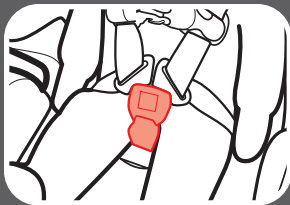

7. *Verifique la posición de la hebilla*

La ranura correcta es la que está más cerca a su niño sin estar debajo del niño.

8. *Cómo ajustar la correa de la hebilla*

Recline el asiento de automóvil y busque el retén de metal debajo del armazón del asiento de automóvil.

9. *Gire el retén de metal e insértelo hacia arriba a través del armazón y la almohadilla*

Desde arriba del asiento de automóvil, tire la hebilla hacia afuera.

10. Inserte el retén de metal en la nueva ranura de la correa de la hebilla

Busque debajo del asiento de automóvil y pase el retén de metal.

11. Tire de la correa de la hebilla para asegurarse de que esté bien sujeta

Orientado hacia atrás: Asegúrese de que la correa de anclaje inferior esté delante de la correa de hebilla cuando la hebilla está en la posición más interior (A), y detrás de la correa cuando está en posición más exterior (B) y que sea plana y no doblada.

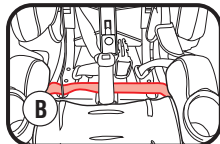
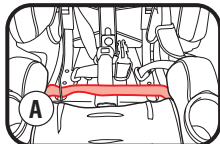

Orientado hacia adelante: Asegúrese de que la correa de anclaje inferior pase detrás de la correa del arnés, que esté plana y no esté doblada.

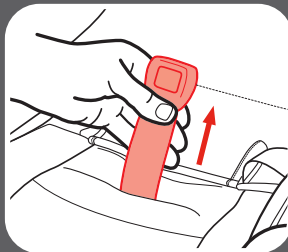
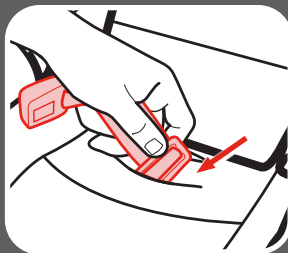

5 Asegurar al niño
con el arnés de 5 puntos

5 Asegurar al niño con el arnés de 5 puntos

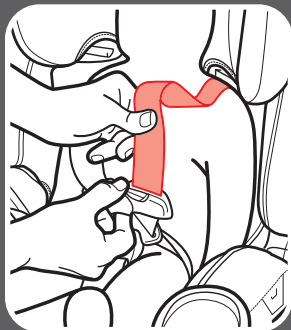
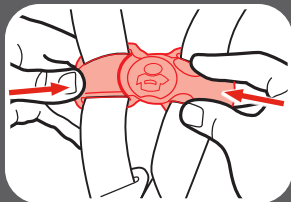

12. *Trabe la presilla del pecho*

Escuchará un “clic” cuando la presilla del pecho esté debidamente trabada.

13. *Elimine el exceso de flojedad alrededor de la cintura*

Tire hacia arriba de la correa del arnés mientras empuja hacia abajo la presilla del pecho. Hágalo en ambos costados.

14. **Tensione el arnés tirando la correa de ajuste del arnés**

Cuando no puede doblar la cinta del arnés en el hombro de su niño, el arnés está lo suficientemente tenso.

Un arnés tenso no deberá permitir que quede flojo. Se mantiene en una línea casi recta sin doblarse. No aprieta la carne del niño ni empuja el cuerpo del niño en una posición que no sea natural.

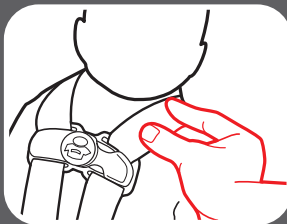
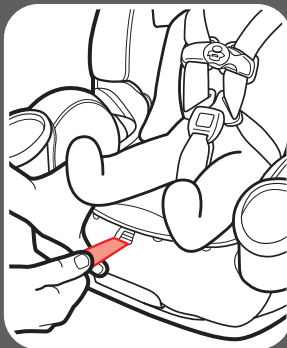

5 Asegurar al niño
con el arnés de 5 puntos



5 Asegurar al niño con el arnés de 5 puntos

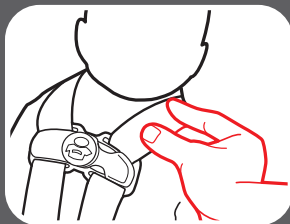
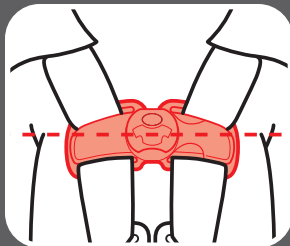

15. Eleve la presilla del pecho al nivel de las axilas del niño

16. Verifique de nuevo la tensión y ajústela más si es necesario

6-A Uso como asiento elevado

Uso del asiento con respaldo:
40 a 100 lb (18.1 a 45 kg)
43 a 57 pulgadas (110.1 a 145 cm)
por lo menos de 4 años de edad



Uso del asiento sin respaldo:
40 a 120 lb (18.1 a 54 kg)
43 a 57 pulgadas (110.1 a 145 cm)
por lo menos 4 años de edad

- Se **DEBE RETIRAR** el inserto del asiento para los modos de asiento elevado (consulte la sección sobre los accesorios).
- Al orientarse hacia adelante, los niños deben utilizar el sistema del arnés incorporado siempre que sea posible hasta que alcancen la altura o el peso máximo para sentarse orientados hacia adelante que corresponde con su asiento de automóvil. En ese momento, los niños deben viajar en un asiento para niños con posicionamiento del cinturón. Ya no necesitará utilizar un asiento para niños cuando el cinturón de seguridad del vehículo se ajuste al niño adecuadamente, típicamente al alcanzar los 4 pies con 9 pulgadas (145 cm) de altura y cuando tenga entre 8 y 12 años de edad. Asegúrese de verificar las leyes locales y estatales, además de las recomendaciones de la AAP y la NHTSA para el uso del asiento de automóvil.

57

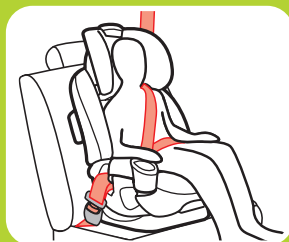

Cinturón de seguridad del vehículo para la falda y el hombro



Cinturón de seguridad del vehículo para la falda y el hombro



6-A Asiento elevado



6-A Asiento elevado



Nunca use el cinturón de seguridad del vehículo solamente para la falda a través del frente del niño.

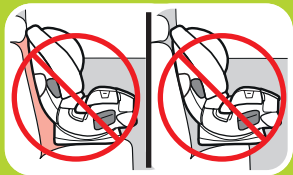

- **NO** ponga el cinturón de seguridad del vehículo para el hombro debajo del brazo del niño o su espalda.
- **NO** deje que su niño se afloje o salga por abajo del asiento.
- **NO** ponga el cinturón de seguridad del vehículo sobre la parte de arriba de los apoyabrazos.
- El apoyacabeza del asiento del vehículo **NO DEBE** crear un espacio entre el asiento del vehículo y el asiento.
- El frente del asiento **NO DEBE** quedar suspendido en el frente del asiento del vehículo.
- Si el niño no puede mantener el cinturón de seguridad del vehículo debidamente colocado, **NO** use este asiento. Use un asiento de automóvil diferente.

6-B Instalación del asiento con respaldo

1. Guarde las correas del arnés

A. Afloje las correas del hombro todo lo posible.

B. Eleve el apoyacabeza a la posición más alta.

C. Destrahe la presilla del pecho y la hebilla de la entrepierna D.

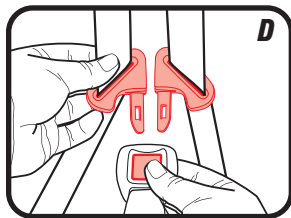
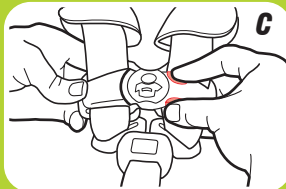
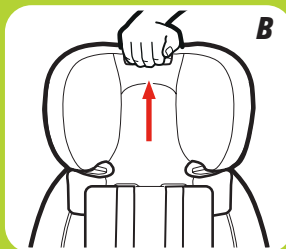
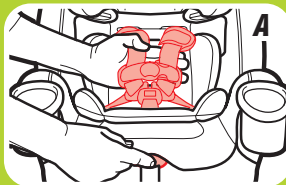

6-B Asiento elevado
con respaldo alto



6-B Asiento elevado con respaldo alto

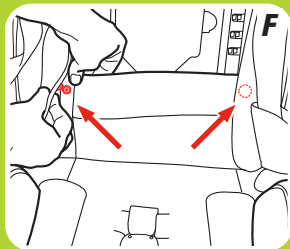
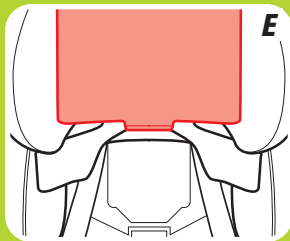

E. Levante la aleta de la almohadilla del apoyacabeza.

F. Destrabe la almohadilla del asiento
Destrabe los dos broches inferiores.

G. Tire la almohadilla del asiento hacia atrás para ver el armazón de plástico

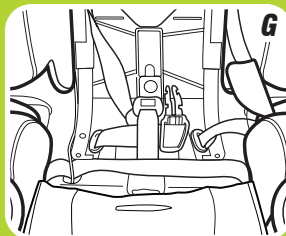

H. Abra la puerta de almacenamiento del arnés

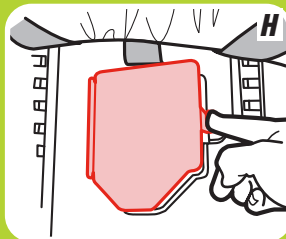

I. Ponga el arnés, presilla del pecho, lengüetas de la hebilla, Fundas del arnés en el interior del compartimiento de almacenamiento y cierre la puerta

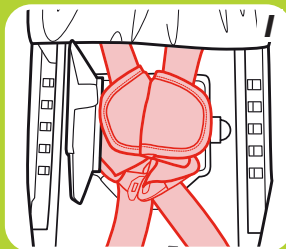
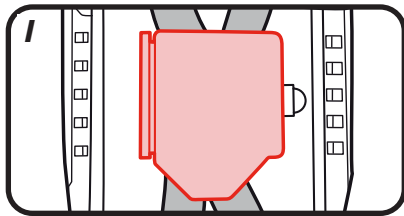

6-B Asiento elevado
con respaldo alto



6-B Asiento elevado con respaldo alto

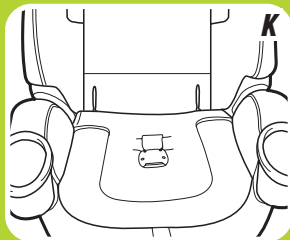
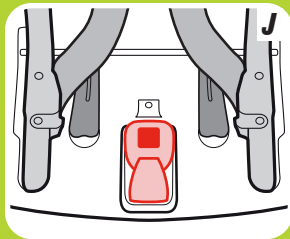

J. Guarde la hebilla dentro de la ranura en el armazón del asiento de automóvil como se indica

K. Vuelva a colocar la almohadilla del asiento
Mueva el apoyacabeza a la posición correcta para su niño.

2. Recline el asiento de automóvil

Tire la manija de reclinación y ponga el asiento de automóvil en el sexto posición de reclinación.

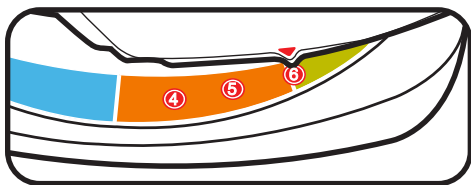

3. Ponga el asiento orientado hacia adelante en el asiento trasero del vehículo

Colóquelo orientado hacia adelante en el asiento del vehículo que tiene un cinturón de seguridad para la falda y el hombro. La base debe estar lo más plana posible sobre el asiento del vehículo.



6-B Asiento elevado
con respaldo alto



6-B Asiento elevado con respaldo alto

Graco permite asegurar el asiento de automóvil con el LATCH en el modo elevado solamente si lo permite el fabricante del vehículo. El niño **DEBE ESTAR SUJETADO** con el cinturón de seguridad del vehículo para el hombro y la falda. Se puede usar el LATCH en el modo elevado independientemente del peso del niño hasta las 100 libras (45 kg).

Verifique lo siguiente antes de usar el LATCH en el modo asiento elevado:

- Los conectores de anclaje inferior **NO** interfieren con las hebillas o cinturones de seguridad del vehículo.

Si los conectores de anclaje inferior interfieren con los cinturones de seguridad del vehículo o si la posición elegida no tiene anclajes inferiores, usted **DEBE** guardar los conectores de anclaje inferior como se indica. Guarde los conectores de anclaje inferior empujando los botones rojos de los conectores y sujétela a la barra de plástico. Guarde la correa del sistema de fijación como se indica. Sujete siempre el asiento de automóvil con el acoplamiento de anclaje inferior o el cinturón de seguridad del vehículo, incluso cuando esté desocupado. En un accidente, un asiento de automóvil suelto puede lastimar a los pasajeros.

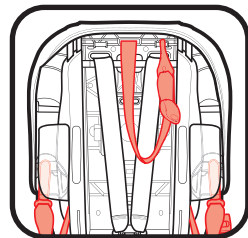

Pase al paso 10 si no usa el LATCH

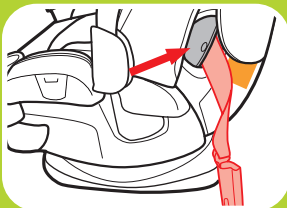

4. Asegúrese que la correa de anclaje inferior esté en la vía del cinturón orientada hacia adelante marcada con una etiqueta naranja

Continúe con el paso siguiente si está correcto.
Consulte la sección 4 si no lo está.

5. Desenganche la correa del sistema de fijación y póngala sobre el asiento.

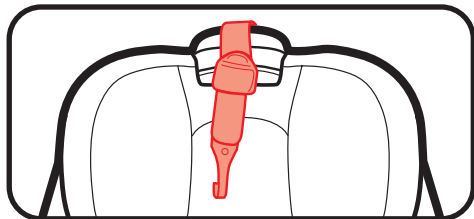

6. Conecte los conectores de anclaje inferior a los anclajes inferiores del vehículo

Asegúrese de que las flechas apunten hacia arriba.

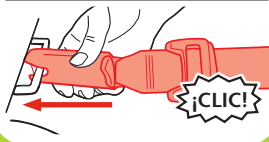
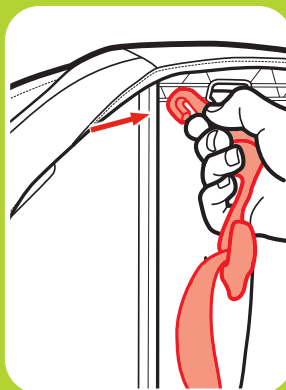

6-B Asiento elevado
con respaldo alto



6-B Asiento elevado con respaldo alto

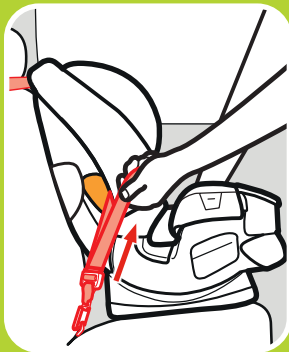
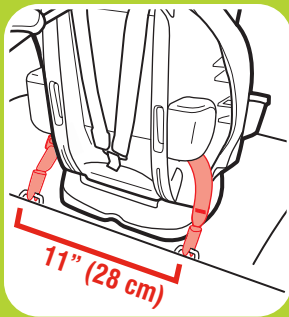

La correa de anclaje inferior no debe estar torcida. Si está torcida, no podrá tensionar la correa.

Los conectores de anclaje inferior solo pueden usarse si el espacio de anclaje inferior del vehículo está a 11 pulgadas (28 cm) desde el centro de un anclaje inferior al centro del otro anclaje inferior.

7. Elimine la flojedad de la correa de anclaje inferior

8. Sujete la correa del sistema de fijación

Extienda el sistema de fijación levantando la traba del sistema de fijación y sujételo.

Consulte el manual del dueño del vehículo para determinar el lugar específico.

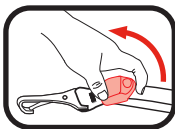

9. Tensione la correa de sistema de fijación

Eliminar la flojedad.

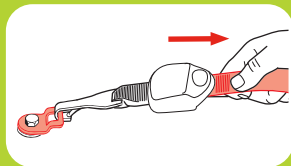
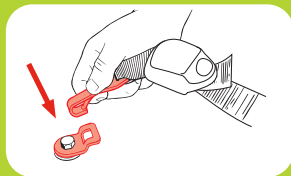

10. Pase el cinturón de seguridad del vehículo para el hombro por la guía del cinturón del hombro en el apoyacabeza

Consulte la sección 6-D para asegurar a su niño.

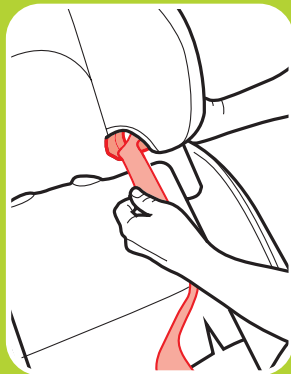

6-B Asiento elevado
con respaldo alto



6-C Instalación del asiento sin respaldo

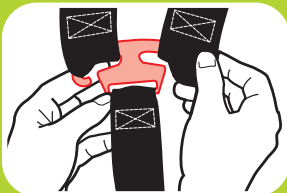
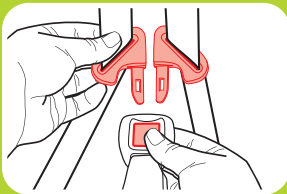
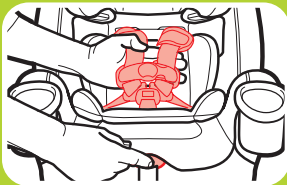

1. Saque el respaldo del asiento aflojando primero las correas del arnés



Empuje hacia abajo en la palanca de liberación del arnés mientras tira hacia afuera las correas del arnés en la presilla del pecho.

Destrahe la presilla del pecho y la hebilla de la entrepierna.

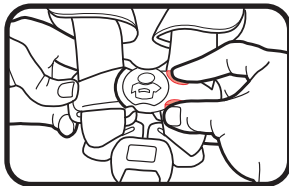

2. Saque las correas del arnés de la placa de unión

3. Asegúrese de que la correa de anclaje inferior esté en la vía del cinturón orientada hacia adelante marcada con una etiqueta naranja y en la posición almacenada

Para mover el acoplamiento de anclaje inferior. Consulte la sección 7

4. Destabe la almohadilla inferior del asiento

Destabe la almohadilla del asiento para ver el fondo de la base del asiento.

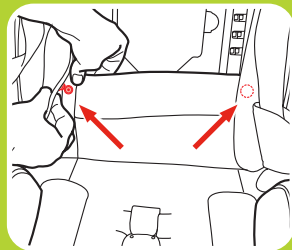
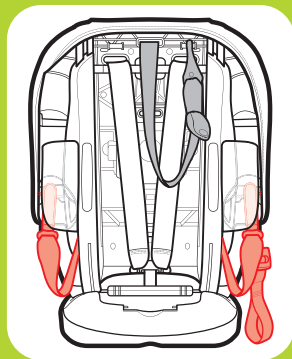

6-C Asiento elevado
sin respaldo



6-C Asiento elevado sin respaldo

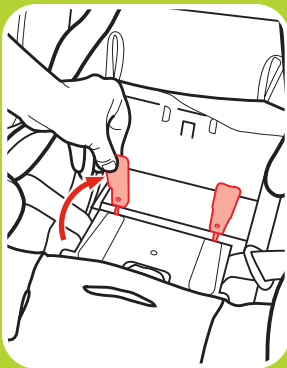
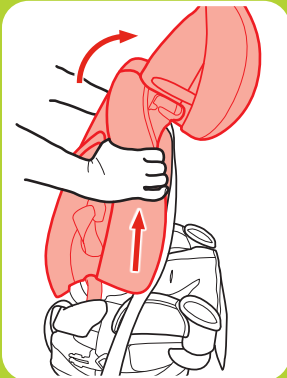

5. Levante la traba del respaldo rojo

Con el asiento de automóvil en la sexta posición de reclinación, levante las trabas rojas del respaldo y deslícelas juntas.

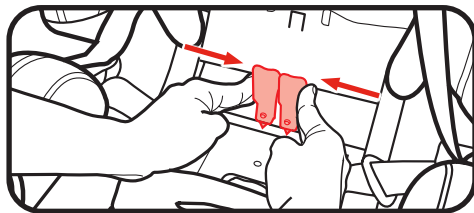

6. Saque el respaldo del asiento de la base del asiento

Empuje el asiento hacia arriba y sáquelo de la base.

Para volver a colocar el respaldo del asiento, invertir el orden de los pasos 4 a 6.

7. Vuelva a activar las trabas rojas del respaldo

Asegúrese de que estén ambas planas y trabadas en su lugar.

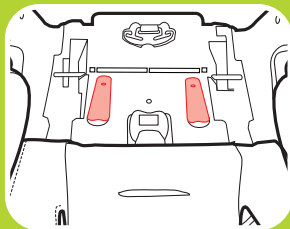

8. Guarde la placa de unión

Tire la correa de ajuste del arnés afuera todo lo posible y luego guarde la placa de unión.

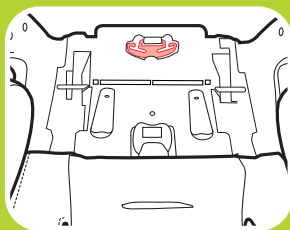

9. Guarde la correa de la hebilla

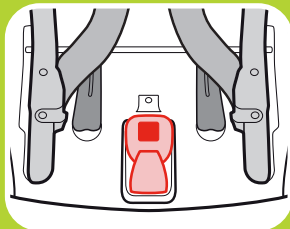

6-C Asiento elevado
sin respaldo



6-C Asiento elevado sin respaldo

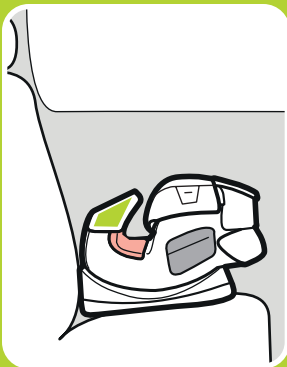
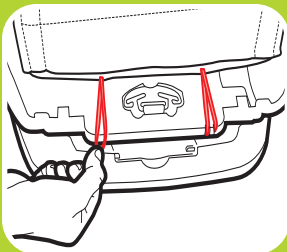

10. Sujete la almohadilla de la base a la parte de atrás de la base

Sujete las correas elásticas a la base como se indica.

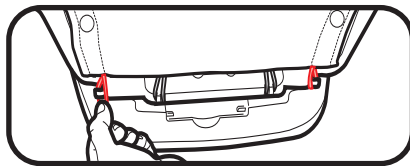

11. Ponga el asiento orientado hacia delante en el asiento trasero del vehículo

Colóquelo orientado hacia delante en el asiento del vehículo que tiene un cinturón para la falda y el hombro. La base debe estar lo más plana posible sobre el asiento del vehículo.

Consulte la sección 6-E para asegurar a su niño.

6-D Asegurar al niño en el asiento con respaldo

⚠ ¡ADVERTENCIA!

¡ADVERTENCIA! Use solamente el sistema de cinturón del vehículo para la falda y el hombro cuando sujeta a su niño en el asiento.

1. Ponga el niño en el asiento

Pídale a su niño que se siente en el asiento, con la espalda plana contra el respaldo del asiento.

2. Pase el cinturón de seguridad del vehículo para el hombro por la guía del cinturón de seguridad en el apoyacabeza

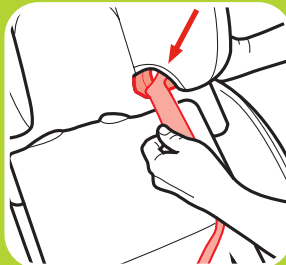
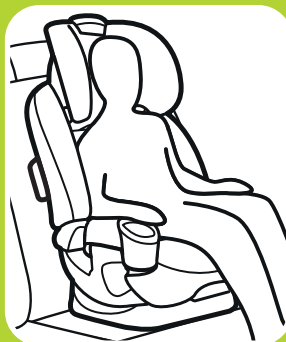

6-D
Asegurar al niño
con asiento elevado con
respaldo alto



6-D Asegurar al niño con asiento elevado con respaldo alto

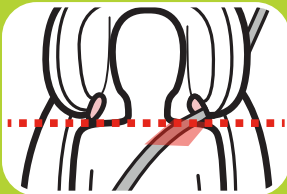
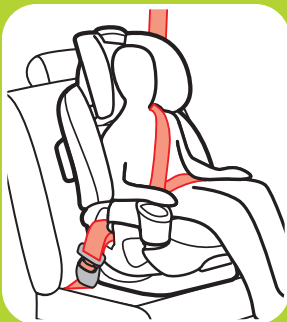

3. **Trabe el cinturón de seguridad del vehículo para la falda y el hombro**

Tenga la seguridad de que la parte de la falda del cinturón de seguridad del vehículo pasa detrás de los apoyabrazos.

Asegúrese de que la parte de la falda del cinturón de seguridad del vehículo está baja a través de las caderas de su niño.

Tenga la seguridad de que el cinturón de seguridad del vehículo para el hombro pase por los hombros de su niño, entre el cuello y el borde del hombro. Las guías del cinturón deben estar parejas o apenas por encima de los hombros.

¿Está todo correcto?

Nunca use solamente el cinturón para la falda



Cinturón para la falda detrás del apoyabrazos y que cruza bajo en las caderas y los muslos



El cinturón para el hombro cruza el hombro, entre el cuello y el borde del hombro



6-D

**Asegurar al niño
con asiento elevado con
respaldo alto**



6-E Asegurar al niño en el asiento sin respaldo

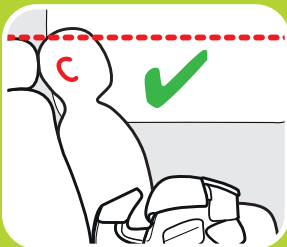

⚠ ¡ADVERTENCIA!

Use solamente el sistema de cinturón del vehículo para la falda y el hombro cuando sujete a su niño en el asiento.

1. Ponga el niño en el asiento

Pídale a su niño que se siente en el asiento, con la espalda plana contra el respaldo del asiento del vehículo.

2. Los oídos deben estar por debajo de la parte de arriba del respaldo del asiento o del apoyacabeza

3. **Trabe el cinturón de seguridad del vehículo para la falda y el hombro**

Tenga la seguridad de que la parte de la falda del cinturón de seguridad del vehículo pasa detrás de los apoyabrazos.

Asegúrese de que la parte de la falda del cinturón de seguridad del vehículo esté baja a través de las caderas de su niño.

Tenga la seguridad de que el cinturón de seguridad del vehículo para el hombro pase por los hombros de su niño, entre el cuello y el borde del hombro.

Podría necesitar usar la presilla de posicionamiento del cinturón para obtener un buen calce.

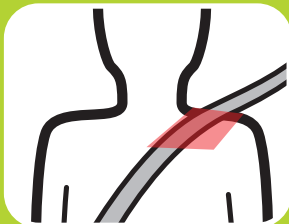
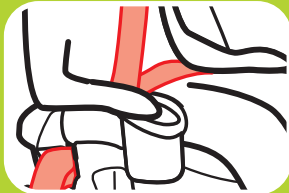

6-E
Asegurar al niño
con asiento elevado
sin respaldo

6-E Asegurar al niño
con asiento elevado
sin respaldo



¿Está todo correcto?



Nunca use solamente el cinturón para la falda



Cinturón para la falda detrás del apoyabrazos y que cruza bajo en las caderas y los muslos

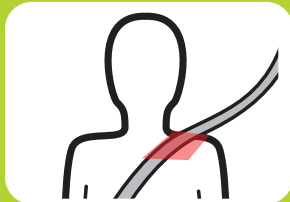

El cinturón para el hombro cruza el hombro, entre el cuello y el borde del hombro

Usando la presilla de posicionamiento del cinturón

1. Asegúrese de que el cinturón de seguridad del vehículo para el hombro esté en la zona roja como se indica

Si el cinturón de seguridad del vehículo para el hombro está fuera de esta zona, **DEBE** usar la presilla de posicionamiento del cinturón.

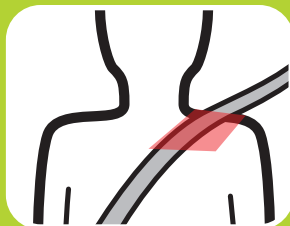

2. Sujete la presilla de posicionamiento del cinturón

Pase el extremo del nudo de la correa por la misma ranura que la correa de ajuste del arnés como se indica.

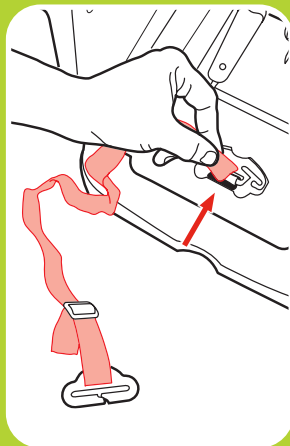

6-E
Asegurar al niño
con asiento elevado
sin respaldo

6-E Asegurar al niño
con asiento elevado
sin respaldo

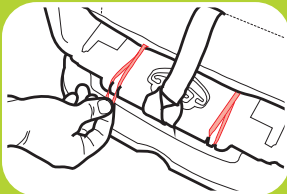
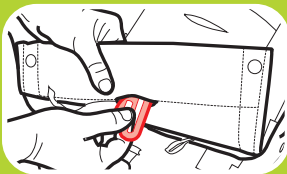
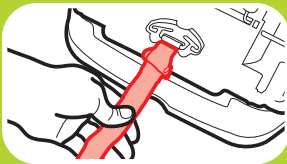
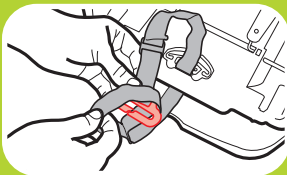

3. Pase la presilla y la correa por el nudo

4. Tire para tensionar la correa

5. Pase la presilla por la ranura en la almohadilla

6. Sujete la almohadilla del asiento a la base

7. Ponga el niño en el asiento, trabe el niño en el asiento y sujete la presilla de posicionamiento del cinturón

Con la espalda del niño plana contra el respaldo del asiento del vehículo, trabe al niño. Luego deslice la presilla hacia el cinturón de seguridad del vehículo para el hombro como se indica.

8. Ajuste la presilla de posicionamiento del cinturón según su niño

Alargue o acorte la longitud del cinturón como se indica.

La presilla debería caber arriba del hombro como se indica.

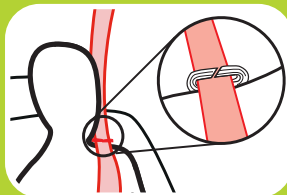
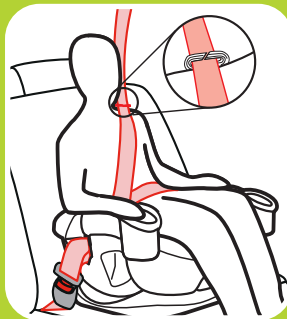

6-5
Asegurar al niño
con asiento elevado
sin respaldo

7-A Mover la correa del anclaje inferior

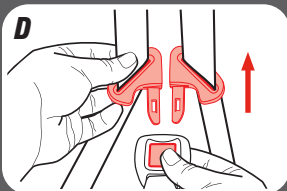
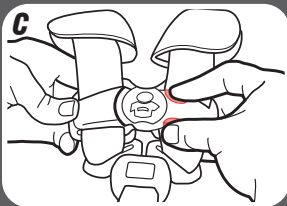
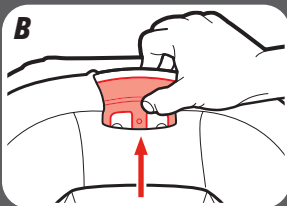

1. Para facilitar el movimiento de la correa de anclaje inferior

- A. Afloje las correas del arnés.
- B. Eleve el apoyacabeza a la posición más alta.
- C. Destrabe la presilla del pecho.
- D. Destrabe la hebilla.

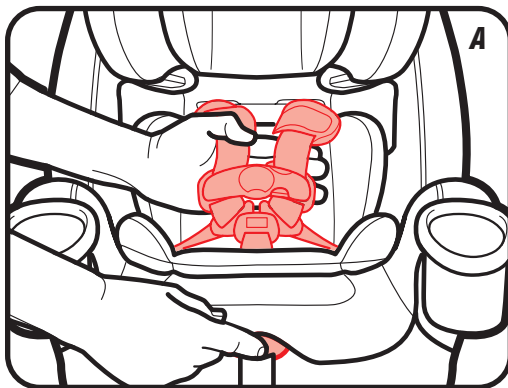

2. Desabroche la almohadilla del asiento de abajo para ver la correa de anclaje inferior

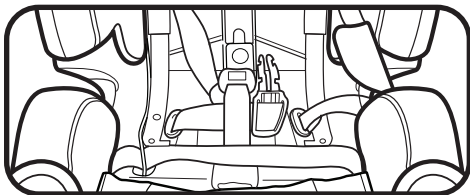

3. Tire los conectores del anclaje inferior fuera de las aberturas de la vía del cinturón hacia el centro del asiento de automóvil

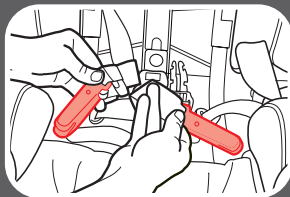
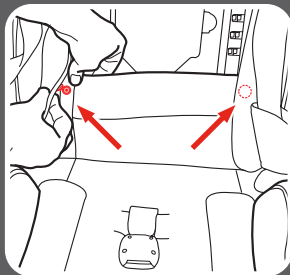

4. Deslice toda la correa de anclaje inferior a lo largo de la barra hacia la abertura deseada de la vía del cinturón

Orientado hacia atrás: Deslice la correa de anclaje inferior a lo largo de la barra hasta el frente del asiento.

Orientado hacia adelante: Deslice la correa de anclaje inferior hacia arriba a lo largo de la barra hacia arriba.

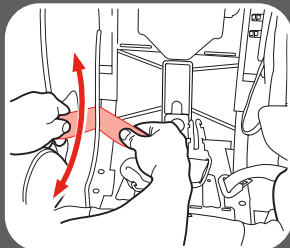

7
Mover el
Acoplamiento de
anclaje inferior

7 Mover el
Acoplamiento de
anclaje inferior

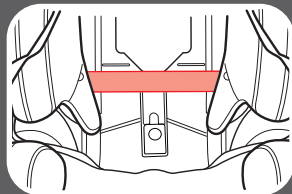

5. Pase los conectores del anclaje inferior por las aberturas deseadas de la vía del cinturón en cada costado del asiento de automóvil

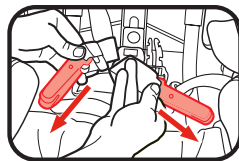

Orientado hacia atrás: Asegúrese de que la correa de anclaje inferior esté delante de la correa de hebilla cuando la hebilla está en la posición más interior (A), y detrás de la correa cuando está en posición más exterior (B) y que sea plana y no doblada.

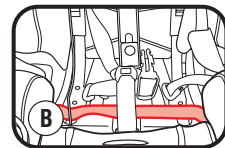
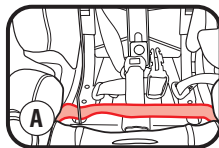

Orientado hacia adelante: Asegúrese de que la correa de anclaje inferior pase detrás de la correa del arnés, que esté plana y no esté doblada.

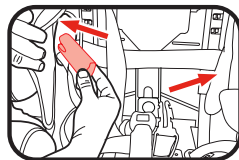

6. Vuelva a colocar la almohadilla del asiento

7. Mueva el apoyacabeza a la posición correcta para su niño

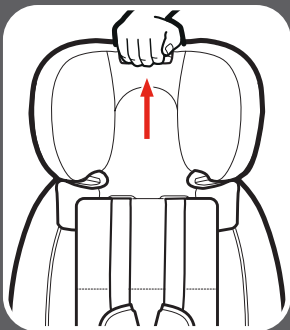
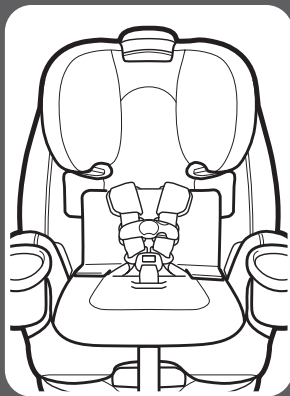

7

Mover el
Acoplamiento de
anclaje inferior

8-A Accesorios *(en selectos modelos)*

⚠ ¡ADVERTENCIA!

Para prevenir eyección durante paradas repentinas o choques: el soporte de la cabeza y el soporte del cuerpo del bebé solo se pueden utilizar para niños que pesen 20 lb (9 kg) o menos.

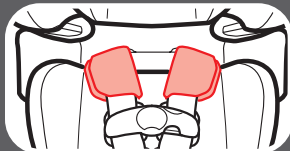
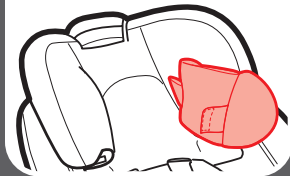

Soporte de la cabeza

Usar solamente en el modo orientado hacia atrás. Para ajustar el soporte, tire hacia arriba hasta lograr la altura deseada. No lo use sin el soporte para el cuerpo.

Para instalarlo, pase las correas del soporte para la cabeza por el apoyacabeza y use las tiras de sujeción para conectar las correas juntas.

Para sacarlo, desabroche las tiras de sujeción y tire las correas para sacarlas del apoyacabeza.

Fundas del arnés

Asegúrese de que las fundas del arnés no interfieran con la colocación de la presilla para el pecho a la altura de las axilas.

Para sacarlas, destrabe las tiras de sujeción y sáquelas.

Soporte del cuerpo

Use solamente en modo orientado hacia atrás.
El soporte para el cuerpo debe usarse si los hombros están debajo de la posición más baja del arnés.

Nunca deje que el soporte para el cuerpo se apile o pliegue detrás del niño.

Inserto del asiento

Nunca deje que el inserto del asiento se apile o pliegue detrás del niño.

Instalación del inserto del asiento:

Coloque el inserto del asiento en el asiento.
Inserte la hebilla de la entrepierna en la ranura correcta.

Coloque las correas del arnés entre los laterales del soporte y la sección del vientre.

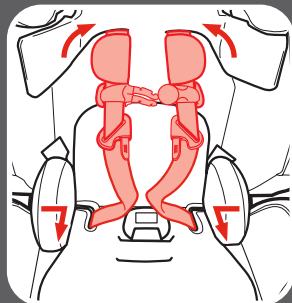
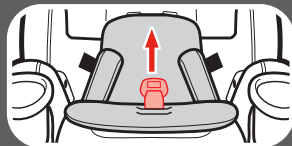
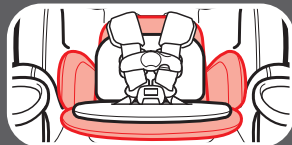
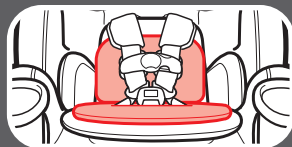

8 Accesorios

8 Accesorios

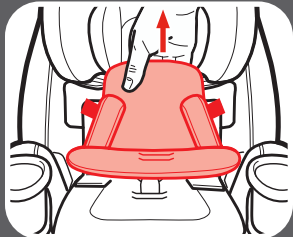
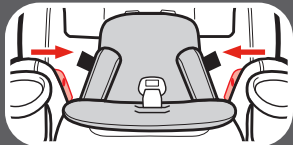
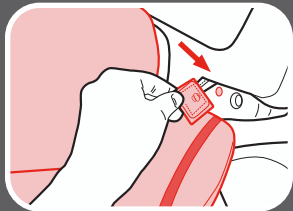
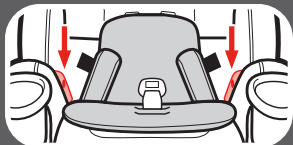

En cada lado, empuje la clavija con resorte en la correa hasta que entre en el agujero en el costado del asiento.

Retiro del inserto del asiento:

Retire la clavija con resorte del asiento en cada lado del soporte.

Saque el inserto del asiento del asiento.

9-A Cómo desinstalar los conectores de anclaje inferior y el sistema de fijación

Conectores de anclaje inferior

Para sacar los conectores del anclaje inferior, empuje los botones rojos y tírelos.

Sistema de fijación

Para sacarlo, levante la traba del anclaje para liberar la tensión.

Oprima el resorte del gancho. Empuje el gancho del anclaje hacia adentro, luego levántelo hacia arriba y aléjelo del anclaje de sujeción.

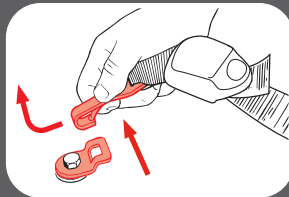
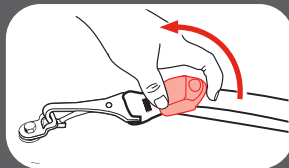
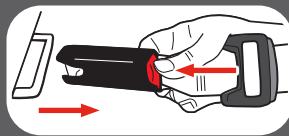

9 Información del vehículo

9-B ¿Qué método de instalación debo usar?

Este asiento de automóvil se puede instalar en su vehículo usando el cinturón de seguridad del vehículo **O** el acoplamiento de anclaje inferior. Ambos sistemas son igualmente seguros. **INSTALELO USANDO SOLO UN METODO.**

Cinturón de seguridad del vehículo: Este sección y el manual del propietario de su vehículo para aprender cómo instalar su asiento de automóvil con los cinturones de seguridad del vehículo.

LATCH o Acoplamiento de anclaje inferior: El sistema LATCH o acoplamiento de anclaje inferior le permite sujetar apretadamente su asiento de seguridad en el automóvil sin usar el cinturón de seguridad del vehículo y posiblemente lograr un mejor calce. Todos los vehículos modelo 2003 y más nuevos deben tener un sistema LATCH a pesar de que algunos fabricantes comenzaron a incluir el sistema LATCH más temprano. Los manuales del propietario de algunos vehículos emplean el término ISOFIX para identificar el sistema LATCH. **Consulte el manual del dueño de su vehículo para obtener el lugar y uso exacto.**

Anclaje del sistema de fijación del vehículo



Recodo del asiento del vehículo

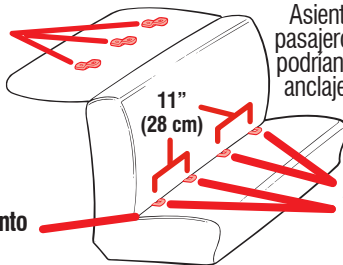

Asiento típico de un vehículo de pasajeros. Otros tipos de vehículos podrían tener el anclaje inferior y el anclaje del sistema de fijación en otros lugares.

Anclaje inferior del vehículo



9-C Elegir la ubicación del asiento en el vehículo

Consulte el manual del dueño del vehículo para identificar los lugares del asiento.

El mejor lugar para colocar este asiento de automóvil es:

- El que recomienda el manual del dueño de su vehículo, y
- Resulta en una instalación segura de este asiento de automóvil

En caso de que no haya un asiento trasero disponible y/o no tiene otra opción que poner al niño que no sea un bebé en un asiento de automóvil orientado hacia atrás en un asiento delantero, la Administración Nacional de Seguridad de Tráfico en Carreteras (NHTSA) recomienda que tome las siguientes medidas:

- Asegurar que el niño esté debidamente sujetado según su edad y tamaño
- Mover el asiento todo lo posible hacia atrás
- Tener la seguridad de que el niño no está fuera de posición, tal como inclinado hacia adelante en el lugar de despliegue de la bolsa de aire
- Poner el interruptor de activación de la bolsa de aire, si está disponible, en la posición DESACTIVADA
- Mover el asiento todo lo posible hacia atrás



9-D Lugares peligrosos para el asiento en el vehículo

Nunca instale este asiento de automóvil en uno de los siguientes lugares del vehículo:



asientos del vehículo orientados hacia atrás o el costado



orientado hacia atrás con una bolsa de aire delantera activada



modo asiento elevado con un cinturón de seguridad del vehículo solamente para la falda

9-E Cinturones de seguridad del vehículo

Consulte el manual del dueño de su vehículo sobre el uso del cinturón de seguridad del vehículo

Este asiento de automóvil se puede instalar usando un cinturón de seguridad del vehículo. Para lograrlo, necesitará cambiar el cinturón de seguridad al modo trabado para usar con asientos de automóvil. En los cinturones de seguridad de algunos vehículos, esto se logra con la placa de seguridad; en los cinturones de seguridad de otros vehículos, se logra con el retractor.

Términos del cinturón de seguridad del vehículo

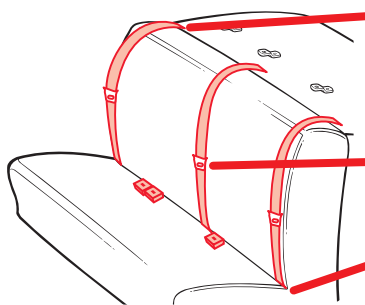

Retractor

Un dispositivo que enrolla el cinturón de seguridad del vehículo que no se usa. A menudo está oculto en el interior de paneles de las paredes del vehículo o en el respaldo del vehículo.

Placa de seguridad

El extremo macho de un cinturón de seguridad con la lengüeta plateada.

Recodo del asiento

El lugar donde se unen el asiento y el respaldo.

Identificación del tipo de su cinturón de seguridad

Hay dos tipos diferentes de cinturones de seguridad del vehículo que se pueden usar con este asiento de automóvil:

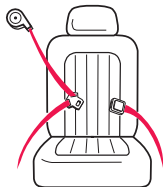

Cinturón de seguridad para la falda y el hombro 3 puntos de conexión. Se puede usar en todos los modos de uso del asiento de automóvil.

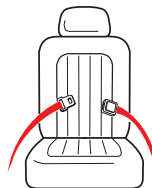

Cinturón para la falda solamente 2 puntos de conexión. **SOLAMENTE se puede usar en el modo arnés.**

Los siguientes tipos de cinturones de seguridad del vehículo **NO** se pueden usar con seguridad con este asiento de automóvil:



Cinturón para la falda con cinturón motorizado para el hombro



Cinturón para la falda o cinturón de seguridad del vehículo para el hombro montado en la puerta

Cinturones adelante del recodo del asiento



En algunos automóviles, es posible que no ajuste apretadamente. Lea el manual de su automóvil y del asiento de automóvil.

Instalación del cinturón para la falda/hombro - Modos orientado hacia atrás y adelante

Consulte siempre el manual del dueño de su vehículo para obtener información específica sobre los cinturones de seguridad de su vehículo.

La mayoría de los vehículos fabricados después de 1996 tienen retractores Mixtos en el asiento trasera. Si tiene alguna pregunta sobre su tipo de retractor, consulte el manual del dueño de su vehículo, llame a Graco o visite www.gracobaby.com/vehicle-seatbelt-information.

Para verificar que tenga un retractor Cambiable, tire **lentamente** del cinturón para sacarlo por completo y luego permita que se retraiga varias pulgadas. Trate de tirar del cinturón para sacarlo por completo de nuevo. Si no se puede sacar, el retractor es **Cambiable**. Siga los pasos en las secciones de orientación hacia atrás/adelante de este manual.

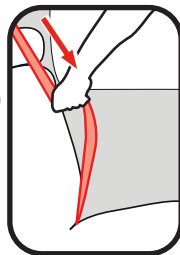

10-A Limpieza del inserto del asiento

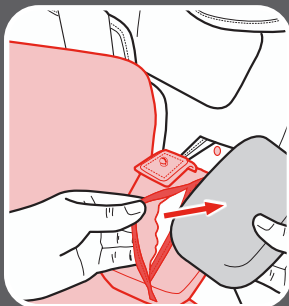
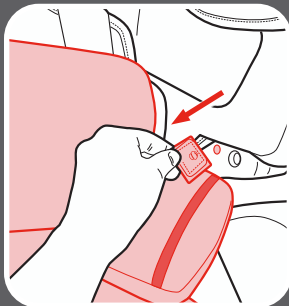

Consulte la etiqueta de cuidado de la almohadilla del asiento para obtener las instrucciones de lavado.

Inserto del asiento

Limpie con una esponja húmeda usando un jabón suave y agua fresca.

Para retirar la almohadilla, en cada lado, retire la clavija con resorte del asiento en cada lado del soporte.

Debe retirar la gomaespuma de los paneles laterales. Para retirarla, abra los bolsillos y retire las piezas de gomaespuma.

Invierta los pasos para insertar las piezas de gomaespuma y volver a sujetar el inserto del asiento.

10-B Limpieza de la almohadilla del asiento RapidRemove™

Consulte la etiqueta de cuidado de la almohadilla del asiento para obtener las instrucciones de lavado.

Almohadilla del apoyacabeza

Limpie con una esponja húmeda usando un jabón suave y agua fresca. De ser necesario, se puede sacar la almohadilla para limpiarla.

Para retirar, deslice la tela para quitarla de la parte inferior del apoyacabeza.

Deslice los bucles de retención elásticos fuera de las guías de los cinturones.

Destrabe las dos correas elásticas de la parte trasera del apoyacabeza.

Retire la almohadilla del apoyacabeza.

Invierta los pasos para volver a colocar la almohadilla en el almacén.

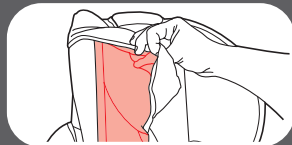
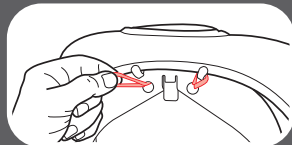
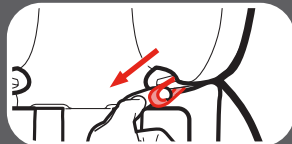
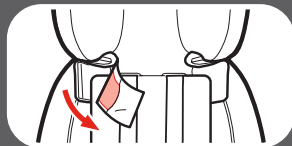

10 Cuidado y limpieza

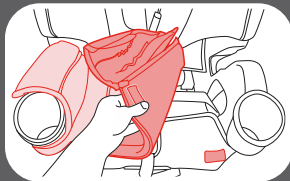
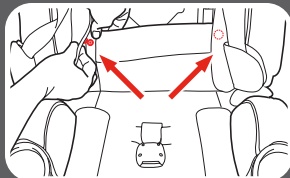

Almohadilla del asiento *RapidRemove*™

Límpielo con una esponja húmeda usando un jabón suave y agua fresca. De ser necesario, se puede sacar la funda para limpiarla.

Para sacarla, destrabe la almohadilla del asiento de la almohadilla lateral.

Tire las lengüetas de plástico del apoyabrazos.

Pull plastic tabs out of armrests.

Tire la almohadilla del asiento para separarla de los tiras de sujeción en ambos lados.

Lave la almohadilla a máquina en agua fría en el ciclo delicado y séquela al aire. **NO USE BLANQUEADOR.**

Invierta los pasos para volver a colocar la almohadilla en el armazón.

Almohadilla delantera del asiento

Limpie con una esponja húmeda usando un jabón suave y agua fresca. De ser necesario, se puede sacar la almohadilla para limpiarla.

Destrabe las correas elásticas en la vía del cinturón orientada hacia atrás.

Destrabe las dos correas elásticas de la manija de reclinación.

Lave la almohadilla a máquina en agua fría en el ciclo delicado y séquela al aire. **NO USE BLANQUEADOR.**

Invierta los pasos para volver a colocar la almohadilla en el armazón.

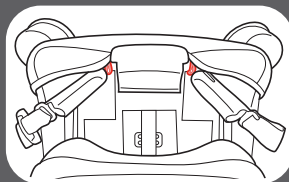
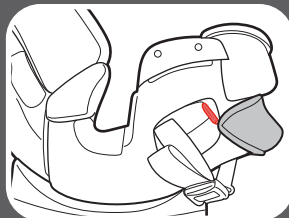

10 Cuidado y
limpieza

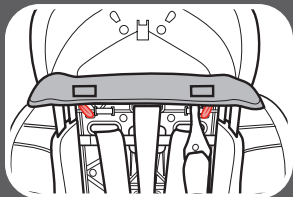
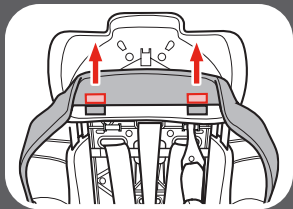

Almohadilla lateral

Limpie con una esponja húmeda usando un jabón suave y agua fresca. De ser necesario, se puede sacar la almohadilla para limpiarla.

Desde la parte trasera del asiento, destrabe las 2 tiras de sujeción en la parte superior de las almohadillas laterales.

Tire para sacar las almohadillas laterales del armazón.

Lave la almohadilla a máquina en agua fría en el ciclo delicado y séquela al aire. **NO USE BLANQUEADOR.**

Invierta los pasos para volver a colocar la almohadilla en el armazón.

Almohadilla superior

Limpie con una esponja húmeda usando un jabón suave y agua fresca. De ser necesario, se puede sacar la almohadilla para limpiarla.

Desde la parte trasera del asiento, destrabe las 2 correas elásticas.

Lave la almohadilla a máquina en agua fría en el ciclo delicado y séquela al aire. **NO USE BLANQUEADOR.**

Invierta los pasos para volver a colocar la almohadilla en el armazón.

10-C Limpieza de la hebilla

Recline el asiento de automóvil y busque el retén de metal. Gire el retén de metal hacia arriba por el armazón y la almohadilla. Desde adelante, tire la hebilla de la entrepierna hacia afuera.

Para limpiar la hebilla, póngala en una taza de agua tibia y agite suavemente la hebilla. Oprima el botón rojo varias veces mientras está en el agua.

NO SUMERJA LA CORREA DE LA HEBILLA. NO USE JABONES, DETERGENTES DE USO DOMÉSTICO ni LUBRICANTES.

Elimine el exceso de agua agitándolo y deje secar al aire. Repita los pasos lo necesario hasta que se trabaje con un clic. Vuelva a poner la hebilla en la misma ranura de donde la sacó. Tire de la hebilla de la entrepierna para asegurarse de que esté bien sujeta.

¡ADVERTENCIA! Inspeccione y limpie la hebilla de vez en cuando para eliminar cualquier objeto o desecho que pudiera prevenir que se trabaje.

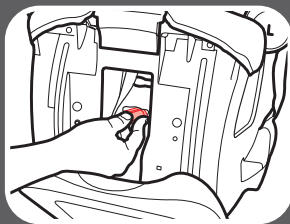
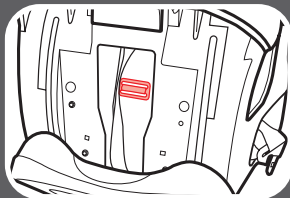

10 Cuidado y limpieza



10-C Limpieza del arnés, del acoplamiento de anclaje inferior y del sistema de fijación

Lave la superficie solamente con un jabón suave y un paño mojado. **NO SUMERJA LAS CORREAS DEL ARNÉS, LA CORREA DE ANCLAJE INFERIOR, o LA CORREA DEL SISTEMA DE FIJACIÓN EN AGUA.** Hacerlo podría debilitar las correas.

Si las correas del arnés, la correa de anclaje inferior, o la correa del sistema de fijación están deshilachados o muy sucios, comuníquese con servicio al cliente en www.gracobaby.com o al 1-800-345-4109.

Notas

Piezas de repuesto

Para comprar piezas o accesorios en los Estados Unidos,
por favor comuníquese con nosotros en:

www.gracobaby.com

o

1-800-345-4109



Guarde el manual de instrucciones
en la ranura con símbolo del libro
de instrucciones como se indica.

