

NWL0001680252B 8/24

www.gracobaby.com



EASYTURN™ 360

ASIENTO DE AUTOMÓVIL CONVERTIBLE

Lea este manual de instrucciones

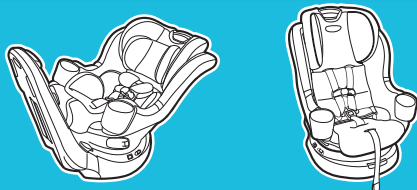

No instale ni use este sistema de seguridad para niños hasta que haya leído y entendido las instrucciones en este manual.

NO USAR DEBIDAMENTE ESTE SISTEMA DE SEGURIDAD PARA NIÑOS AUMENTA EL RIESGO DE LESIONES GRAVES O LA MUERTE EN UN ACCIDENTE O AL DETENERSE REPENTINAMENTE.

1 Importante

Páginas 4-13

- 1-A ¡Bienvenido a la familia Graco!
- 1-B Advertencias de seguridad
- 1-C Instalación en aeronaves
- 1-D Modo correcto de uso

2 Características

Páginas 14-25

- 2-A Características
- 2-B Giro del asiento de automóvil

3 Orientado hacia atrás

Páginas 26-49

- 3-A Uso orientado hacia atrás
- 3-B Instalación orientado hacia atrás con el acoplamiento de anclaje inferior
- 3-C Instalación orientado hacia atrás con el cinturón de seguridad del vehículo

4 Orientado hacia adelante

Páginas 50-73

- 4-A Uso orientado hacia adelante
- 4-B Instalación orientado hacia adelante con el sistema LATCH
- 4-C Instalación usando los cinturones de seguridad del vehículo

5 Cómo asegurar al niño

Páginas 74-84

5-A Asegurar al niño con el arnés de 5 puntos

6 Accesorios

Páginas 85-87

7 Información adicional

Páginas 88-95

7-A Cómo desinstalar los conectores de anclaje inferior y el sistema de fijación

7-B ¿Qué método de instalación debo usar?

7-C Elegir la ubicación del asiento en el vehículo

7-D Lugares peligrosos para el asiento en el vehículo

7-E Cinturones de seguridad del vehículo

8 Cuidado y limpieza

Páginas 96-101

8-A Limpieza de la almohadilla del asiento

8-B Limpieza de la hebilla de la entrepierna

8-C Limpieza del arnés, del acoplamiento de anclaje inferior y del sistema de fijación



1 Importante

1-A ¡Bienvenido a la familia Graco!

La seguridad de su niño depende de usted. **Ningún asiento de automóvil garantiza la protección contra lesiones en toda situación, pero su utilización correcta ayuda a reducir el riesgo de lesiones graves o la muerte. LEA ESTE MANUAL CON ATENCION.**

Este sistema de seguridad para niños cumple con o excede todos los requisitos requeridos por la norma federal 213 de seguridad de automóviles para uso en automóviles

Aunque parezca fácil determinar cómo usar este asiento de automóvil por su cuenta, debe seguir las instrucciones detalladas en este manual de instrucciones para asegurar que los pasos que siguen se cumplen correctamente.

Si necesita ayuda

En los EE.UU., por favor, comuníquese con nuestro Departamento de Servicio al Cliente con cualquier pregunta que pudiera tener sobre piezas, uso o mantenimiento. Cuando se comunica con nosotros, por favor tenga listo el número de modelo y la fecha de fabricación para que lo podamos ayudar más eficientemente. Estos números pueden encontrarse en una etiqueta ubicada en el respaldo de su asiento de automóvil.

Contáctenos en **www.gracobaby.com o llame al 1-800-345-4109.**

Para recursos adicionales o para que un técnico en seguridad de pasajeros infantiles inspeccione su asiento, por favor visite los siguientes sitios Web:

www.nhtsa.gov • www.seatcheck.org • www.safekids.org

Este asiento de automóvil es para niños de:

Orientado hacia atrás: 4 a 40 libras (1.8 a 18 kg)

Orientado hacia adelante: 26.5 a 65 libras (12 a 30 kg)

- Los bebés de peso inferior a 26.5 libras (12 kg) **DEBEN** usar este sistema de seguridad para niños orientado hacia atrás. Consulte la sección 1-D para obtener información adicional.

Nota: Bebés prematuros o de bajo peso al nacer podrían correr peligro adicional en un vehículo o aeronave. Según la Academia Americana de Pediatría, estos bebés podrían sufrir dificultades respiratorias si se recuestan de forma incorrecta en un asiento de automóvil. Cuando instala el asiento orientado hacia atrás, use la edad corregida para prematuros. Graco aconseja que pida a su médico o al personal del hospital que examinen a su niño y que le recomienden el asiento de automóvil adecuado o una cama para automóviles antes de que usted y su niño salgan del hospital.



1
Importante



1 **Importante**

Registre este sistema de seguridad para niños

Por favor, llene la tarjeta de registro con franqueo prepagado sujeta al arnés y envíela hoy mismo por correo **o regístrese en línea en www.gracobaby.com/carseatregistration.**

Los sistemas de seguridad para niños pueden ser retirados del mercado por problemas de seguridad. Debe registrar este sistema para que lo podamos contactar en dicho caso. Envíe su nombre, dirección y el número del modelo del sistema y la fecha de fabricación a:

Graco Children's Products, Inc.
Attn: Customer Service
P.O. Box 169, Elverson, PA 19520-9901
o llame al 1-800-345-4109

o inscribese en línea en www.gracobaby.com/carseatregistration

Para obtener información sobre el retiro del mercado, llame a la línea gratuita de información de seguridad del vehículo automotor del Gobierno de EE.UU. al 1-888-327-4236 (TTY: 1-800-424-9153) o visite <http://www.NHTSA.gov>.

Como referencia futura o si cambia de dirección, registro el nombre del modelo, número del modelo, fecha de fabricación y fecha de compra de este asiento de automóvil en el lugar que sigue. Puede encontrar esta información en la tarjeta de registro si todavía la tiene o en la etiqueta con la fecha que está en el respaldo del asiento de automóvil.

Nombre del modelo _____

Número de modelo _____

Fecha de fabricación _____

Fecha de compra _____



1 Importante

1-B Advertencias de seguridad



1 Importante

! ¡ADVERTENCIA!

No cumplir estas instrucciones y las de las etiquetas del sistema de seguridad para niños podría causar el choque del niño contra el interior del vehículo durante una parada repentina o un accidente.

! Según las estadísticas de accidentes, el lugar más seguro para su niño en cualquier vehículo es el asiento trasero. El centro del asiento trasero puede ser el lugar más seguro durante un posible impacto lateral.



! **NUNCA PONGA ESTE SISTEMA DE SEGURIDAD PARA NIÑOS ORIENTADO HACIA ATRÁS EN UN LUGAR DEL ASIENTO DEL VEHÍCULO EQUIPADO CON UNA BOLSA DE AIRE DELANTERA ACTIVA.**

Si la bolsa de aire se infla, puede golpear al niño y al asiento de automóvil con mucha fuerza y causar lesiones graves o la muerte de su niño.

• En caso de no tener asiento trasero, consulte el manual del propietario del vehículo para ver cómo usar el sistema de seguridad para bebés.

! **Consulte el manual del dueño de su vehículo para obtener más información**



1 Importante

sobre las bolsas de aire y el uso de un asiento de automóvil.

- ! Si su vehículo no tiene un asiento trasero, consulte el manual del dueño de su vehículo.
- ! Los niños están más seguros viajando orientado hacia atrás y deben orientarse hacia atrás siempre que sea posible hasta que alcancen la altura o el peso máximo para sentarse orientados hacia atrás que corresponde con su asiento de automóvil. Luego, los niños deben viajar orientado hacia adelante utilizando el sistema del arnés incorporado siempre que sea posible hasta que alcancen la altura o el peso máximo para sentarse orientados hacia adelante que corresponde con su asiento de automóvil. Asegúrese de verificar las leyes locales y estatales, además de las recomendaciones de la AAP y la NHTSA para el uso del asiento de automóvil.*
- ! Elija el modo de empleo correcto para el asiento de automóvil de acuerdo al tamaño de su niño. Los niños que pesan menos de 26.5 libras (12 kg) **DEBEN** usar este asiento de automóvil orientado hacia atrás.
- ! Elija el lugar adecuado para el asiento de automóvil en su vehículo.
- ! Sujete el asiento de automóvil con el cinturón de seguridad del vehículo

*Graco respalda las directrices para asientos de automóvil de la Academia Norteamericana de Pediatría y la Administración Nacional de Seguridad del Tráfico en Carreteras. Visite www.gracobaby.com/en-US/safety para obtener información sobre las recomendaciones de uso de los asientos de automóvil.



1 Importante

o el acoplamiento de anclaje inferior que se ha colocado correctamente según se muestra en este manual.

- ! El sistema de cinturones de seguridad del vehículo **DEBE** sujetar firmemente el asiento de automóvil. No todos los cinturones de seguridad de todos los vehículos se pueden utilizar con un asiento de automóvil.
- ! Si el cinturón de seguridad del vehículo no sujeta firmemente el asiento de automóvil, lea la sección 7-E “cinturones de seguridad del vehículo” y el manual del dueño de su vehículo.
- ! Sujete siempre el asiento de automóvil con el acoplamiento de anclaje inferior o el cinturón de seguridad del vehículo, incluso cuando esté desocupado. En un accidente, un asiento de automóvil sin sujetar puede lastimar a los pasajeros.
- ! Se debe reemplazar el asiento de automóvil tras haber sido sometido a un accidente. **¡NO** lo use de nuevo! Un accidente podría causar daños ocultos y su utilización repetida podría causar lesiones graves o la muerte.
- ! **NO** use el asiento de automóvil si ha resultado dañado o si faltan piezas.
- ! **NO** use accesorios o repuestos que no sean los que son provistos por Graco. Su uso podría alterar el rendimiento del asiento de automóvil.
- ! **NO** retire el sistema LATCH del asiento de automóvil. Si usa el cinturón de seguridad del vehículo para sujetar el asiento de automóvil, debe almacenar los conectores de anclaje inferior.
- ! **Nunca** deje al niño solo, inclusive cuando duerme. El niño podría enredarse

en las correas del arnés y estrangularse o ahogarse.

! El asiento de automóvil orientado hacia atrás debe nivelarse correctamente:

- Una posición demasiado reclinada podría causar lesiones o la eyección del asiento.
- Una posición demasiado vertical podría causar dificultad respiratoria.



! No conecte nunca dos conectores de anclaje inferior a un punto de anclaje inferior del vehículo a menos que el fabricante del vehículo lo especifique.

! No use el cinturón de seguridad del vehículo y el acoplamiento de anclaje inferior al mismo tiempo cuando usa el asiento de automóvil con el arnés de 5 puntos.

! NUNCA gire el asiento mientras el vehículo está en movimiento.

! NO opere el vehículo hasta que el niño esté asegurado de forma adecuada y el asiento de automóvil esté trabado en posición.

! NO lo gire con el niño en el asiento a menos que el asiento de automóvil esté instalado de forma segura en el vehículo.

! Devuelva siempre el asiento de automóvil a la posición trabada después de asegurar/sacar al niño cuando esté instalado en el vehículo en el modo orientado hacia atrás.

! La palanca y el accionador de giro del asiento solo deben ser utilizados por un adulto.



1 Importante

Vida útil del asiento de automóvil

DEJE de usar este asiento de automóvil y tírelo a la basura 10 años después de la fecha de fabricación. Busque la etiqueta en la parte inferior del asiento de automóvil.

Graco Children's Products Inc. aconseja no prestar ni transferir un asiento de automóvil a menos que usted conozca la historia completa del producto. Tampoco aconsejamos la compra de un asiento de automóvil de segunda mano.

Uso durante clima cálido

Las piezas del asiento de automóvil se pueden calentar mucho cuando están bajo el sol o cuando hace calor. **Para evitar quemaduras, compruebe siempre la temperatura del asiento antes de sentar al niño.**

Protección del asiento del vehículo

Proteja el asiento del vehículo. Use una alfombrilla, una toalla o una manta fina debajo y detrás del asiento de automóvil.

1-C Instalación en aeronaves



Este sistema de seguridad para niños NO está certificado para su uso en aeronaves.

1-D Modo correcto de uso

4 lb
(1.8 kg)

26.5 lb
(12 kg)

40 lb
(18.1 kg)

65 lb
(30 kg)

Orientado hacia atrás con arnés de 5 puntos: Deben medir a 49" (125 cm) o menos: 4-26.5 lb (1.8 a 12 kg) y menos de 1 año **DEBE** estar orientado hacia atrás. 26.5-40 lb (12 a 18 kg) **DEBEN** estar orientados hacia atrás.*

* Consulte las leyes locales y estatales y las recomendaciones de la AAP/NHTSA. Consulte página 9 para obtener información más.

Orientado hacia adelante con arnés de 5 puntos: Deben medir a 49" (125 cm) o menos: 26.5-40 lb (12 a 18.1 kg) y puede sentirse verticalmente sin ayuda **PUEDE** estar orientado hacia adelante. 40-65 lb (18.1 a 30 kg) **DEBEN** estar orientados hacia adelante.*



1 Importante



2-A Características

2-A Características del asiento de automóvil

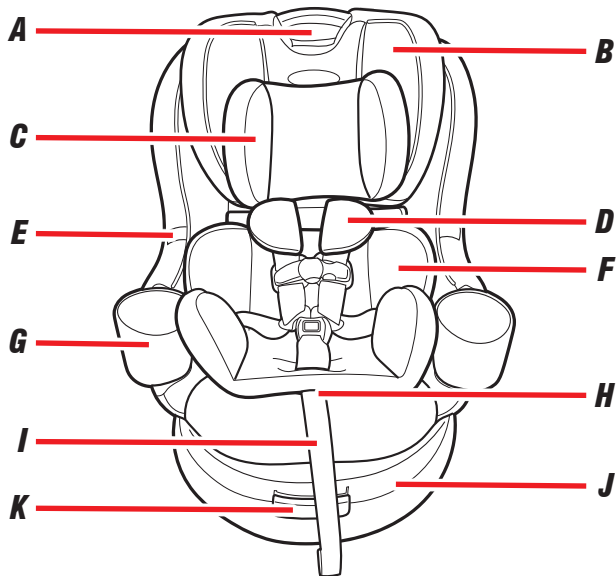

**A Palanca de ajuste de la altura del arnés/
apoyacabeza**

B Apoyacabeza

C Soporte de la cabeza para bebés

D Funda del arnés

**E Almacenamiento de las lengüetas de la
hebilla (arnés sin complicaciones)**

F Soporte para el cuerpo para bebés

G Apoyavasos

**H Palanca de ajuste del arnés
(debajo de la almohadilla del asiento)**

I Correa de ajuste del arnés

J Base del asiento

K Manija de inclinación

L Presilla del pecho

M Correas del arnés

N Hebilla de la entrepierna

O Las lengüetas de la hebilla

P Correa de la hebilla

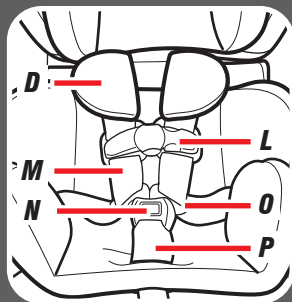

2-A Características



2-A Características



Panel antirrebote

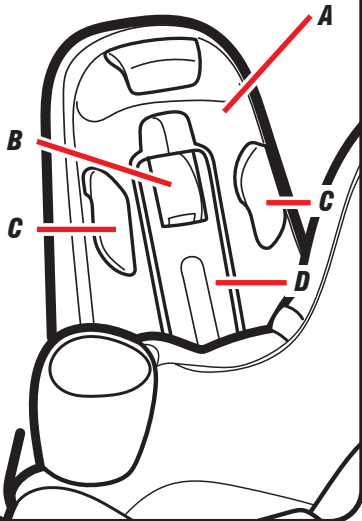

A Panel antirrebote

***B Palanca de liberación de la traba
SnugLock®***

***C Guía del cinturón del vehículo para el
hombro***

D Traba SnugLock®





2-A Características

*Asiento mostrado en modo
orientado hacia atrás*

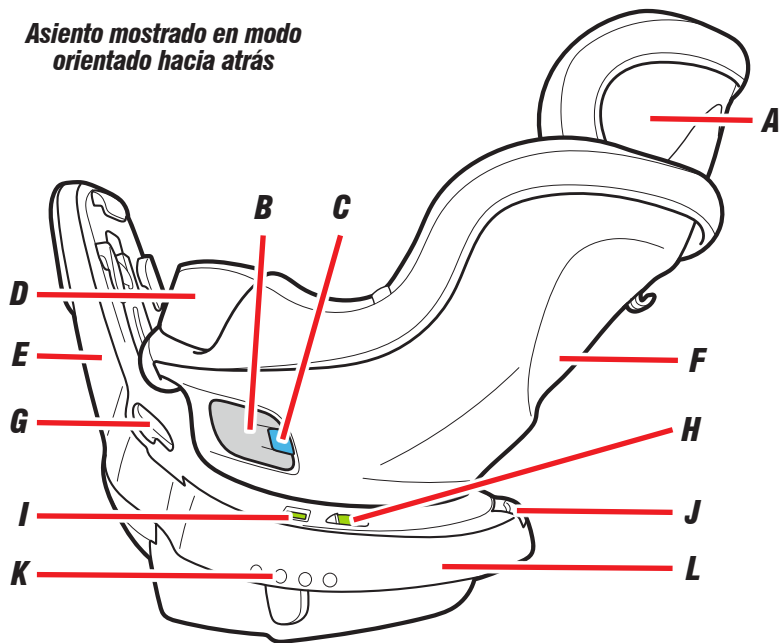

- A Apoyacabeza***
- B Palanca de giro del asiento de automóvil***
- C Accionador de giro del asiento de automóvil***
- D Apoyavasos***
- E Panel antirrebote***
- F Respaldo del asiento***
- G Guía del cinturón inferior***
- H Indicador del nivel***
- I Indicador de bloqueo de giro del asiento***
- J Manija de inclinación***
- K Etiqueta del indicador de la posición de inclinación***
- L Base del asiento***





2-A Características

**Respaldo del asiento:
Modo orientado hacia atrás**

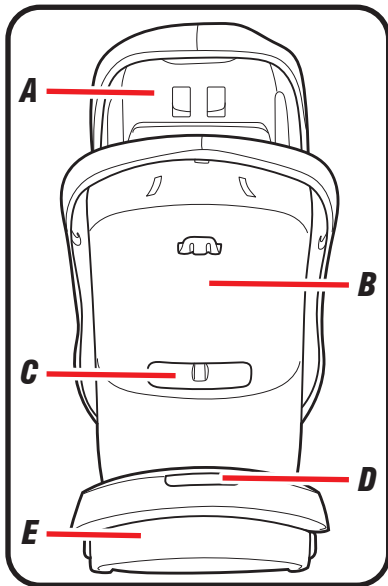

**Respaldo del asiento:
Modo orientado hacia adelante**

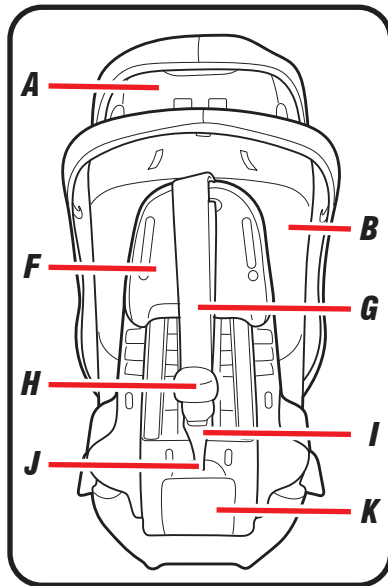

- A Apoyacabeza***
- B Respaldo del asiento***
- C Almacenamiento del manual de instrucciones***
- D Palanca de inclinación***
- E Base del asiento***
- F Panel antirrebote***
- G Correa del sistema de fijación***
- H Ajustador de la correa del sistema de fijación***
- I Enganche del sistema de fijación***
- J Almacenamiento del sistema de fijación***
- K Compartimento de almacenamiento del acoplamiento de anclaje inferior***





2-B Car Seat Rotation

2-B Giro del asiento de automóvil

Orientado hacia atrás



Orientado hacia adelante

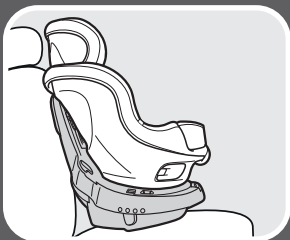

El asiento de automóvil **DEBE** girarse hasta la posición de bloqueo orientado hacia atrás o hasta la posición de bloqueo orientado hacia adelante, según el modo de uso previsto, cuando el vehículo está en movimiento.

Cuando el asiento de automóvil se gira hacia la puerta del vehículo, el asiento de automóvil **NO** está en posición de bloqueo.

El asiento de automóvil permanecerá girado hacia la puerta del vehículo para facilitar la sujeción y extracción del niño.

El panel antirrebote **DEBE** apoyarse **SIEMPRE** contra el respaldo del asiento del vehículo en todos los modos de uso.

Para girar el asiento de automóvil

Las palancas de giro están situadas a cada lado del asiento de automóvil. Solo tiene que utilizar una palanca para girar el asiento de automóvil.

Primero deslice y sujete el accionador azul, luego tire de la palanca gris. Por último, gire el asiento en cualquier dirección.

Tenga en cuenta a los ocupantes de alrededor y los objetos cercanos al asiento al girar.

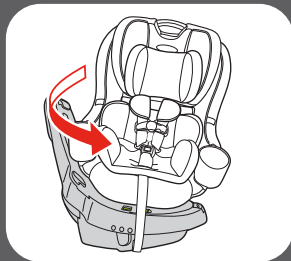
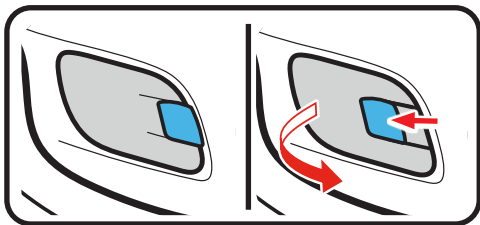

2-B Car Seat
Rotation



2-B Car Seat Rotation

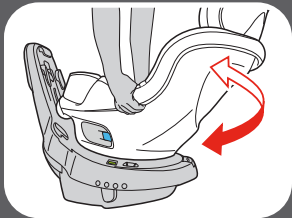
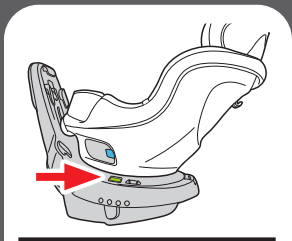

Compruebe el indicador de bloqueo de giro en el lateral de la base. Si el indicador está rojo, el asiento **NO** está bien bloqueado. El asiento está bien bloqueado cuando el indicador está verde.

El asiento estará seguro en posición cuando escuche un “CLIC”. Agarre los costados del asiento e intente girar el asiento sin utilizar la palanca de giro para asegurarse de que esté bloqueado en posición.

Una vez instalado de forma segura en el vehículo, el asiento de automóvil puede girarse hacia la puerta del vehículo para sujetar y extraer fácilmente al niño.

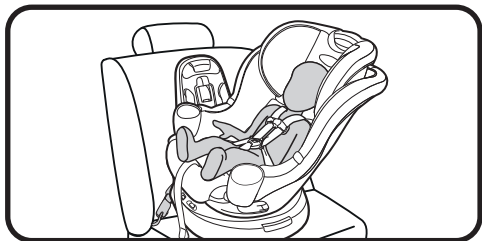

Asiento girado hacia la puerta del vehículo
24

- **NUNCA** gire el asiento mientras el vehículo está en movimiento.
- La palanca y el accionador de giro del asiento **SOLO** deben ser utilizados por un adulto.
- **NO** gire con un niño en el asiento a menos que el asiento de automóvil esté instalado de forma segura en el vehículo.
- **NO** maneje el vehículo hasta que el niño esté correctamente sujeto y el asiento de automóvil esté girado en posición de bloqueo.
- Devuelva siempre el asiento de automóvil a la posición trabada después de asegurar/sacar al niño.





3-A Uso orientado hacia atrás

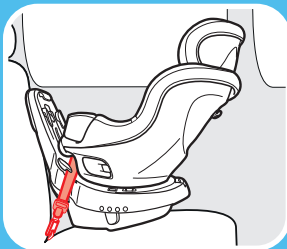

Acoplamiento de anclaje inferior
No instale usando este método para un niño que pesa más de 35 libras (16 kg)

Visite www.gracobaby.com y la página del asiento de automóvil EasyTurn™ 360 de Graco® para ver los videos de instalación.

Orientado hacia atrás:
4 a 40 libras (1.8 a 18 kg) y cuya parte superior de la cabeza está por lo menos a 1 pulgada (2.5 cm) por debajo de la manija de ajuste del apoyacabeza

! Niños que pesan menos de 26.5 libras (12 kg)

DEBEN sentarse orientados hacia atrás.

- El panel antirrebote **DEBE** apoyarse **SIEMPRE** contra el respaldo del asiento del vehículo.
- Asegúrese de que el asiento de automóvil esté girado orientado hacia atrás en el asiento trasero del vehículo.
- Compruebe si el indicador de bloqueo de giro en el lateral de la base está verde.
- Verifique que el asiento de automóvil esté instalado de forma bien ajustada en su vehículo. El asiento de automóvil no debe moverse en la vía del cinturón más de 1" (2.5 cm) de un lado a otro y de adelante hacia atrás.
- Compruebe el nivel de reclinación asegurándose de que el indicador esté dentro de las líneas. El vehículo **DEBE** estar en una superficie plana.

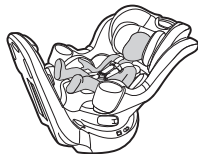

- ✓ Las correas del arnés necesitan estar **parejas o apenas por debajo** de la parte de arriba de los hombros del niño y la presilla del pecho **en el nivel de las axilas**.
- ✓ Vuelva a verificar el indicador del nivel con el niño en el asiento.

! Los niños están más seguros viajando orientado hacia atrás y deben orientarse hacia atrás siempre que sea posible hasta que alcancen la altura o el peso máximo para sentarse orientados hacia atrás que corresponde con su asiento de automóvil. Luego, los niños deben viajar orientado hacia adelante utilizando el sistema del arnés incorporado siempre que sea posible hasta que alcancen la altura o el peso máximo para sentarse orientados hacia adelante que corresponde con su asiento de automóvil. Asegúrese de verificar las leyes locales y estatales, además de las recomendaciones de la AAP y la NHTSA para el uso del asiento de automóvil.

! ¡ADVERTENCIA!



NUNCA use el sistema de seguridad para niños orientado hacia atrás en un asiento del vehículo equipado con bolsa de aire delantera activa.

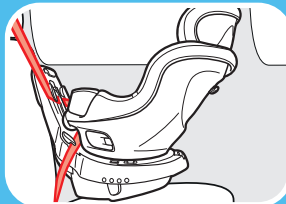

Cinturón de seguridad del vehículo para la falda y el hombro

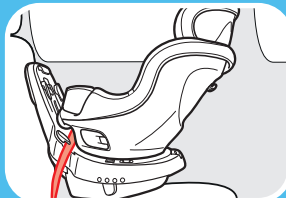

Cinturón de seguridad del vehículo para la falda

Siga leyendo en la siguiente página para averiguar cómo instalar este asiento de automóvil.



3-A Orientado hacia atrás



3-B Instalación orientado hacia atrás con el acoplamiento de anclaje inferior

Revise el manual del propietario de su vehículo para obtener el lugar y uso exacto del anclaje inferior. No lo instale con este método si el niño pesa más de 35 libras (16 kg).



1. Gire el asiento de automóvil a la posición orientada hacia atrás

El asiento debe estar girado en el modo orientado hacia atrás para poder instalarlo.

Primero deslice y sujete el accionador azul, luego tire de la palanca gris. Por último, gire el asiento en cualquier dirección.



Compruebe el indicador de bloqueo de giro en el lateral de la base. Si el indicador está rojo, el asiento **NO** está bien bloqueado. El asiento está bien bloqueado cuando el indicador está verde.

El asiento estará seguro en posición cuando escuche un “CLIC”. Agarre los costados del asiento e intente girar el asiento sin utilizar la palanca de giro para asegurarse de que esté bloqueado en posición.

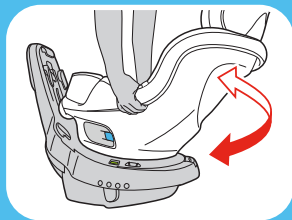
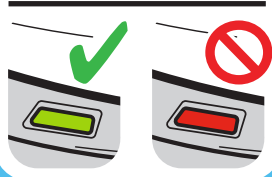
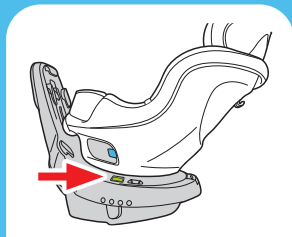

3-B
Orientado hacia atrás
con el acoplamiento de
anclaje inferior

3-B Orientado hacia atrás con el acoplamiento de anclaje inferior

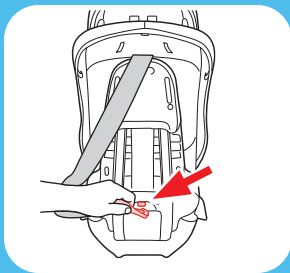
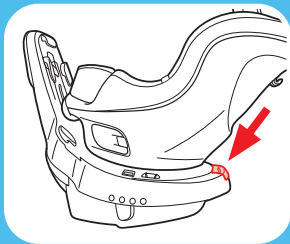

2. **Almacene la correa del sistema de fijación**

Coloque el gancho de la correa del sistema de fijación en la ranura del panel antirrebote y elimine la holgura.

3. **Incline el asiento de automóvil**

Tire de la manija de reclinación situada en la parte delantera de la base e incline completamente el asiento de automóvil hasta la posición de reclinación 1 para dejar expuesta la puerta de almacenamiento del anclaje inferior.

Mantenga los dedos fuera del espacio entre las partes superior e inferior de la base cuando ajuste la reclinación.

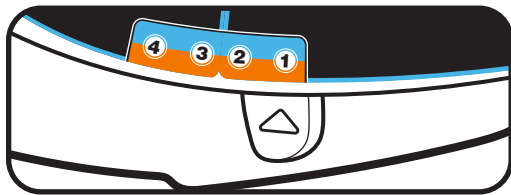

4. **Retire el acoplamiento de anclaje inferior de la ubicación de almacenamiento**

Desde la parte posterior de la base, abra la puerta de almacenamiento del anclaje inferior y extraiga el accesorio de anclaje inferior del compartimento de almacenamiento. Cierre la puerta del compartimento de almacenamiento.

Asegúrese de que la correa pase por uno de los huecos situados a ambos lados de la puerta de almacenamiento.

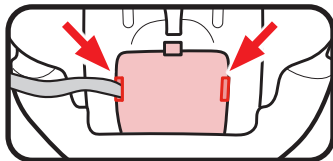

5. **Extienda la correa de anclaje inferior**

Para facilitar la instalación, extienda la correa de anclaje inferior hasta alcanzar su máxima longitud al oprimir el botón gris y tirando de la correa.

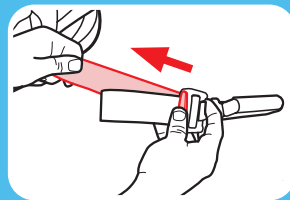
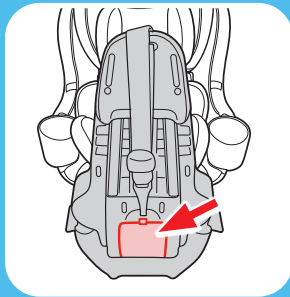

3-B
Orientado hacia atrás
con el acoplamiento de
anclaje inferior

3-B Orientado hacia atrás con el acoplamiento de anclaje inferior

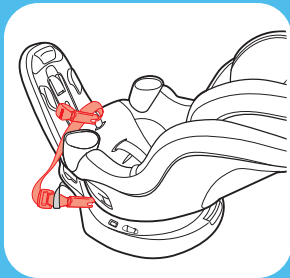
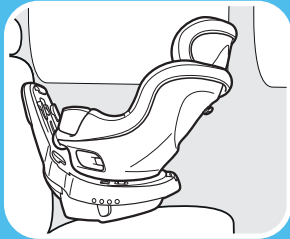

6. Coloque los conectores del acoplamiento de anclaje inferior sobre el asiento

Es posible que la correa no sea lo suficientemente larga para que ambos conectores alcancen el asiento. Simplemente coloque el extremo suelto de la correa sobre el asiento, como se muestra.

7. Ponga el asiento de automóvil orientado hacia atrás en el asiento trasero del vehículo

Ponga el asiento de automóvil orientado hacia atrás en el asiento del vehículo y céntralo entre los anclajes inferiores. La base debe estar lo más plana posible sobre el asiento del vehículo.

Deslice el asiento hasta que toque el respaldo del asiento del vehículo.

8. Asegúrese que la base de un mínimo de 80% en el asiento del vehículo.

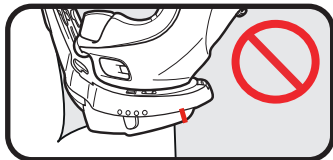

9. Verifique el indicador del nivel

El vehículo **DEBE** estar en piso nivelado.

Use la edad corregida para bebés prematuros.

- Si el indicador azul está completamente en la zona transparente, el sistema de seguridad está nivelado para bebés de 0 meses de edad y mayores.

- Si el indicador azul está parcialmente en la zona marcada, el sistema de seguridad está nivelado para niños de 3 meses de edad y mayores.

- Si alguna línea azul toca las líneas negras, el sistema de seguridad para niños **NO** está nivelado. Debe ajustar la posición de reclinación. Mantenga los dedos fuera del espacio entre las partes superior e inferior de la base cuando ajuste la reclinación.

33

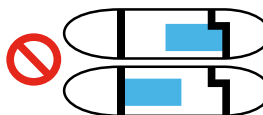
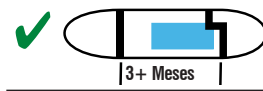
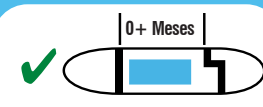
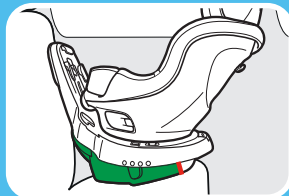

3-B
Orientado hacia atrás
con el acoplamiento de
anclaje inferior

3-B Orientado hacia atrás
con el acoplamiento de
anclaje inferior

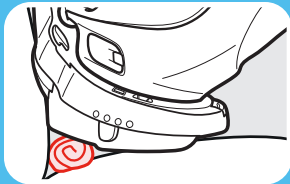
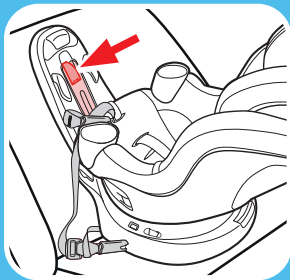

O si sea necesario, se pueden poner toallas enrolladas debajo del asiento de automóvil, en el lugar donde se une el asiento del vehículo hasta que el indicador indique lo correcto.

10. Abra la traba SnugLock®

Tire de la palanca gris para abrir la traba SnugLock®.

11. **Guíe la correa de anclaje inferior**

Pase la correa de anclaje inferior por debajo de la traba SnugLock® y sáquela por el otro lado. Asegúrese de que la correa pase por debajo de las guías inferiores del cinturón a ambos lados del asiento. La correa debe estar lo más plana posible y sin torcerse.

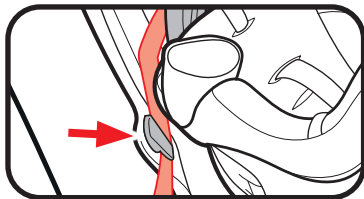

12. **Conecte los conectores de anclaje inferior a los anclajes inferiores del vehículo**

Asegúrese de que las flechas apunten hacia arriba.

La correa de anclaje inferior debe mantenerse en posición plana sin doblarse.

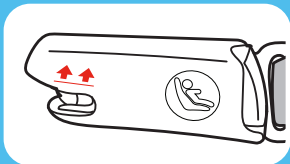
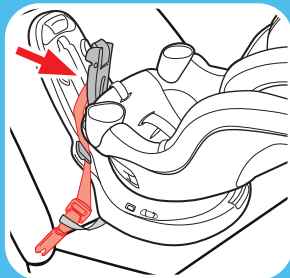

3-B
Orientado hacia atrás
con el acoplamiento de
anclaje inferior

3-B Orientado hacia atrás con el acoplamiento de anclaje inferior

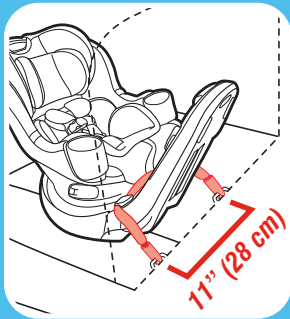
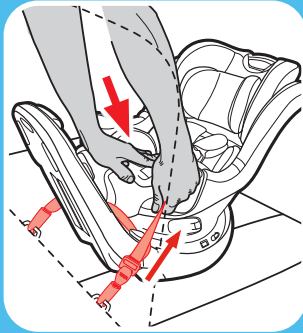

Los conectores de anclaje inferior solo pueden usarse si el espacio de anclaje inferior del vehículo está a 11 pulgadas (28 cm) desde el centro de un anclaje inferior al centro del otro anclaje inferior.

13. *Tensione la correa de anclaje inferior*

Oprima con firmeza en el centro del asiento de automóvil mientras tensiona la correa de anclaje inferior. Puede ser necesario tensionarla a través de la vía del cinturón como se muestra. **No tire del cinturón con fuerza excesiva. Si el cinturón está demasiado apretado, no podrá cerrar la traba SnugLock®.**

14. Cierre la traba SnugLock®

Cuando haya eliminado la flojedad, cierre la traba SnugLock® hasta que escuche un “CLIC”. Asegúrese de que la correa del correa de anclaje inferior esté por debajo de la traba SnugLock®.

Asegúrese de que la correa de ajuste del arnés esté fuera del camino de la traba.

⚠ ¡ADVERTENCIA!

Use precaución cuando cierra la traba. Ponga las manos y otros objetos extraños lejos del lugar de la traba.

15. Pruebe la tensión

Agarre los costados de la base donde se encuentra la correa de anclaje inferior y deslice el asiento de automóvil de un lado a otro y de atrás hacia adelante.

Si el asiento se mueve menos de 1” (2.5 cm), está suficientemente apretado.

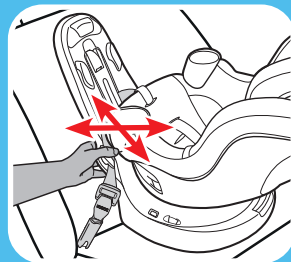
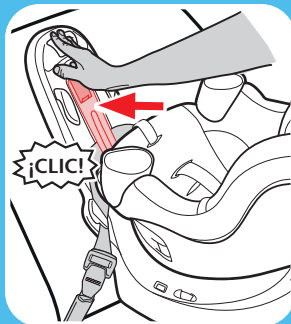

3-B
Orientado hacia atrás
con el acoplamiento de
anclaje inferior

3-B Orientado hacia atrás con el acoplamiento de anclaje inferior

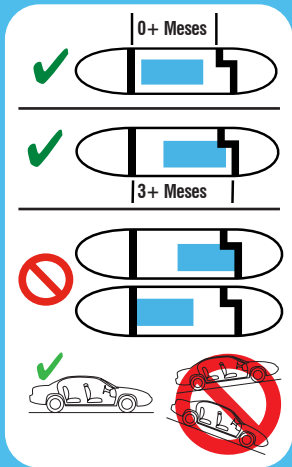

16. Verifique el indicador del nivel

El vehículo **DEBE** estar en piso nivelado.

Use la edad corregida para bebés prematuros.

- Si el indicador azul está completamente en la zona transparente, el sistema de seguridad está nivelado para bebés de 0 meses de edad y mayores.

- Si el indicador azul está parcialmente en la zona marcada, el sistema de seguridad está nivelado para niños de 3 meses de edad y mayores.

- Si alguna línea azul toca las líneas negras, el sistema de seguridad para niños **NO** está nivelado. Debe ajustar la posición de reclinación. El asiento debe desinstalarse para ajustar la reclinación.

Mantenga los dedos fuera del espacio entre las partes superior e inferior de la base cuando ajuste la reclinación.

Vuelva a verificar el indicador del nivel con el niño en el asiento.

Consulte la sección 5-A para asegurar a su niño.

3-C Instalación orientado hacia atrás con el cinturón de seguridad del vehículo

1. Gire el asiento de automóvil a la posición orientada hacia atrás

El asiento debe estar girado en el modo orientado hacia atrás para poder instalarlo.

Primero deslice y sujete el accionador azul, luego tire de la palanca gris. Por último, gire el asiento en cualquier dirección.



3-C Orientado hacia atrás
con el cinturón de seguridad



3-C Orientado hacia atrás con el cinturón de seguridad

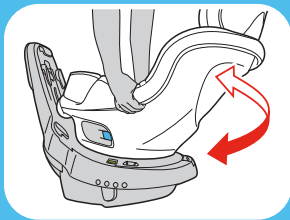

Compruebe el indicador de bloqueo de giro en el lateral de la base. Si el indicador está rojo, el asiento **NO** está bien bloqueado. El asiento está bien bloqueado cuando el indicador está verde.

El asiento estará seguro en posición cuando escuche un “CLIC”. Agarre los costados del asiento e intente girar el asiento sin utilizar la palanca de giro para asegurarse de que esté bloqueado en posición.

2. **Almacene el sistema de fijación y los conectores de anclaje inferior en las ubicaciones de almacenamiento**

Coloque el gancho de la correa del sistema de fijación en la ranura del panel antirrebote y elimine la holgura.

Almacene los conectores de anclaje inferior en el compartimento de almacenamiento de la base del asiento.

El asiento debe estar completamente inclinado hasta la posición de reclinación 1 para que quede expuesta la puerta de almacenamiento del anclaje inferior.

Mantenga los dedos fuera del espacio entre las partes superior e inferior de la base cuando ajuste la reclinación.

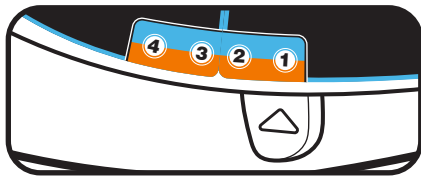

41

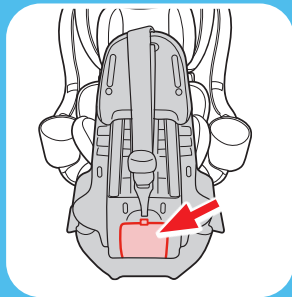
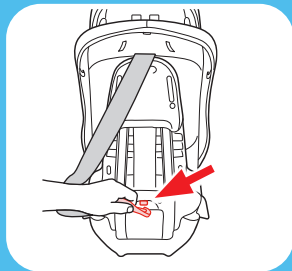

3-C Orientado hacia atrás
con el cinturón de seguridad



3-C Orientado hacia atrás con el cinturón de seguridad

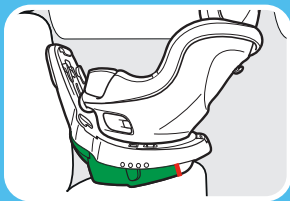
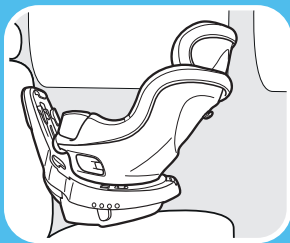

3. **Ponga el asiento de automóvil orientado hacia atrás en el asiento trasero del vehículo**

Colóquelo orientado hacia atrás en el asiento del vehículo. La base debe estar lo más plana posible sobre el asiento del vehículo.

Deslice el asiento hasta que toque el respaldo del asiento del vehículo.

4. **Asegúrese que la base de un mínimo de 80% en el asiento del vehículo.**

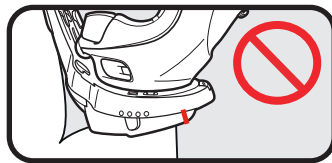

5. **Recline el asiento de automóvil si es necesario**

Tire de la manija de reclinación situada en la parte delantera de la base y coloque el asiento de automóvil en cualquiera de las 4 posiciones de reclinación.

Mantenga los dedos fuera del espacio entre las partes superior e inferior de la base cuando ajuste la reclinación.

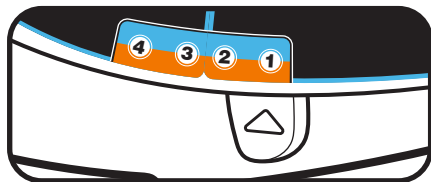

6. **Verifique el indicador del nivel**

El vehículo **DEBE** estar en piso nivelado.

Use la edad corregida para bebés prematuros.

- Si el indicador azul está completamente en la zona transparente, el sistema de seguridad está nivelado para bebés de 0 meses de edad y mayores.

- Si el indicador azul está parcialmente en la zona marcada, el sistema de seguridad está nivelado para niños de 3 meses de edad y mayores. **43**

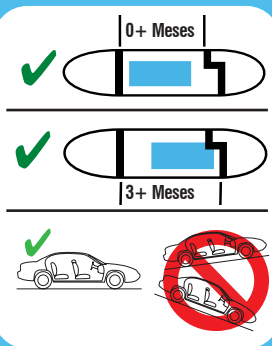
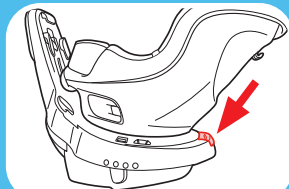

3-C Orientado hacia atrás
con el cinturón de seguridad



3-C Orientado hacia atrás con el cinturón de seguridad

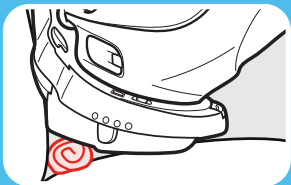
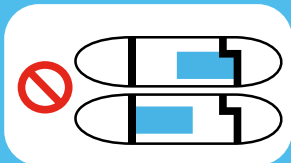

- Si alguna línea azul toca las líneas negras, el sistema de seguridad para niños **NO** está nivelado. Debe ajustar la posición de reclinación.

Mantenga los dedos fuera del espacio entre las partes superior e inferior de la base cuando ajuste la reclinación.

O si sea necesario, se pueden poner toallas enrolladas debajo del asiento de automóvil, en el lugar donde se une el asiento del vehículo hasta que el indicador indique lo correcto.

7. Abra la traba SnugLock®

Tire de la palanca gris para abrir la traba SnugLock®.

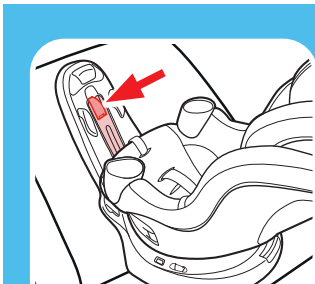

Consulte el manual del dueño de su vehículo para obtener el uso del cinturón de seguridad del vehículo

8. Pase el cinturón de seguridad del vehículo

Pase el cinturón de seguridad del vehículo por debajo de la traba SnugLock® y sáquelo por el otro lado. Abroche el cinturón de seguridad.

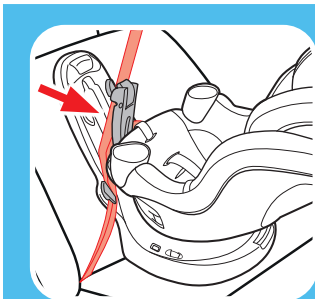

3-C Orientado hacia atrás
con el cinturón de seguridad



3-C Orientado hacia atrás con el cinturón de seguridad

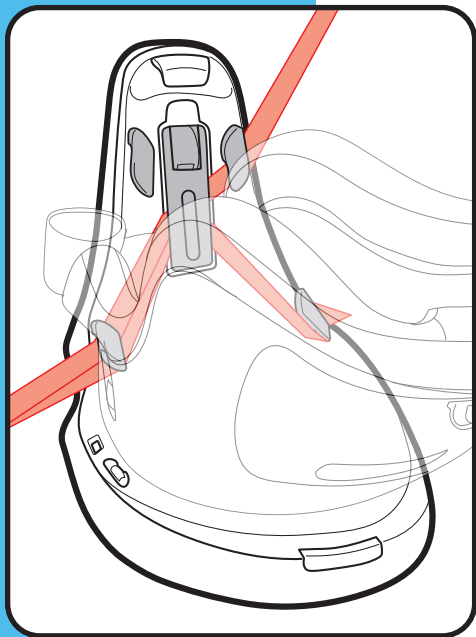

En el extremo de la hebilla del cinturón de seguridad del automóvil, asegúrese de que tanto el cinturón para la falda como el cinturón para el hombro se encuentren colocados debajo de la guía del cinturón inferior y luego debajo de la traba.

Después de pasarlos debajo de la traba, el cinturón para el hombro debe colocarse debajo de la guía del cinturón para el hombro y el cinturón para la falda debe colocarse debajo de la guía del cinturón inferior.

El cinturón de seguridad debe estar lo más plano posible y sin torcerse.

9. **Tensione el cinturón de seguridad del vehículo**

Oprima hacia abajo con firmeza en el centro del asiento de automóvil. Tire del cinturón de seguridad del vehículo para el hombro para tensionarlo mientras pone el sobrante en el retractor.

NO tire del cinturón con fuerza excesiva. Si el cinturón está demasiado apretado, no podrá cerrar la traba SnugLock®.

10. **Cierre la traba SnugLock®**

Cuando haya eliminado la flojedad, cierre la traba SnugLock® hasta que escuche un “CLIC”. Asegúrese de que el cinturón de seguridad del vehículo esté por debajo de la traba SnugLock®.

Asegúrese de que la correa de ajuste del arnés esté fuera del camino de la traba.

⚠ ¡ADVERTENCIA!

Use precaución cuando cierra la traba. Ponga las manos y otros objetos extraños lejos del lugar de la traba.

47

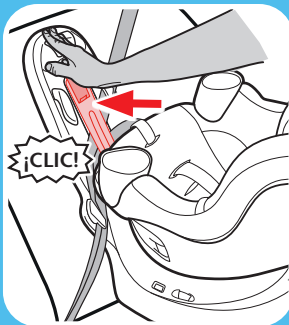
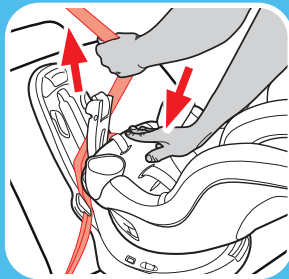

3-C Orientado hacia atrás
con el cinturón de seguridad



3-C Orientado hacia atrás con el cinturón de seguridad

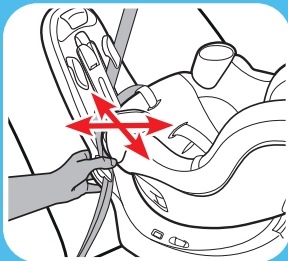
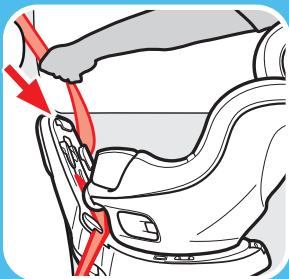

11. **Cambiar el Retractor**

Cambiar el retractor después de finalizar la instalación para evitar un posible riesgo de estrangulación.

12. **Pruebe la tensión**

Agarre los costados de la base donde se encuentra el cinturón de seguridad del vehículo y deslice el asiento de automóvil de un lado a otro y de atrás hacia adelante.

Si el asiento se mueve menos de 1 pulgada (2.5 cm), está suficientemente tensionado.

13. Verifique el indicador del nivel

El vehículo **DEBE** estar en piso nivelado.

Use la edad corregida para bebés prematuros.

- Si el indicador azul está completamente en la zona transparente, el sistema de seguridad está nivelado para bebés de 0 meses de edad y mayores.

- Si el indicador azul está parcialmente en la zona marcada, el sistema de seguridad está nivelado para niños de 3 meses de edad y mayores.

- Si alguna línea azul toca las líneas negras, el sistema de seguridad para niños **NO** está nivelado. Debe ajustar la posición de reclinación. El asiento debe desinstalarse para ajustar la reclinación.

Mantenga los dedos fuera del espacio entre las partes superior e inferior de la base cuando ajuste la reclinación.

Vuelva a verificar el indicador del nivel con el niño en el asiento.

Consulte la sección 5-A para asegurar a su niño.

49

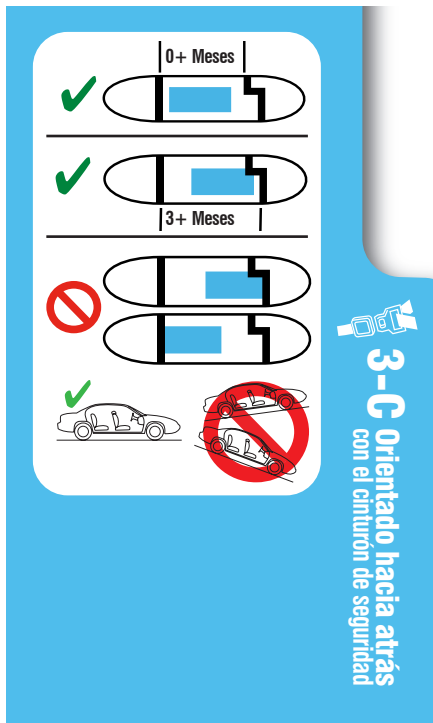

3-C Orientado hacia atrás
con el cinturón de seguridad



4-A Orientado hacia adelante

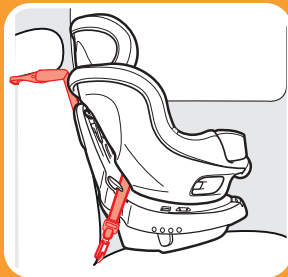

LATCH

No lo instale con este método si el niño pesa más de 40 libras (18 kg)

Visite www.gracobaby.com y la página del asiento de automóvil EasyTurn™ 360 de Graco® para ver los videos de instalación.

4-A Lista de verificación del uso orientado hacia adelante

**Orientado hacia adelante:
26.5 a 65 libras (12 a 30 kg)
49 pulgadas (125 cm) o menos**

- El panel antirrebote **DEBE** apoyarse **SIEMPRE** contra el respaldo del asiento del vehículo.
- Asegúrese de que el asiento de automóvil esté girado orientado hacia adelante en el asiento trasero del vehículo.
- Compruebe si el indicador de bloqueo de giro en el lateral de la base está verde.
- Verifique que el asiento de automóvil esté instalado de forma bien ajustada en su vehículo. El asiento de automóvil **no debe moverse** en la vía del cinturón más de 1" (2.5 cm) de un lado a otro, o de adelante hacia atrás.
- Las correas del arnés necesitan estar **parejas o apenas por encima** de la parte de arriba de los hombros del niño y la presilla del pecho **en el nivel de las axilas.**



! Los niños están más seguros viajando orientado hacia atrás y deben orientarse hacia atrás siempre que sea posible hasta que alcancen la altura o el peso máximo para sentarse orientados hacia atrás que corresponde con su asiento de automóvil. Luego, los niños deben viajar orientado hacia adelante utilizando el sistema del arnés incorporado siempre que sea posible hasta que alcancen la altura o el peso máximo para sentarse orientados hacia adelante que corresponde con su asiento de automóvil. Asegúrese de verificar las leyes locales y estatales, además de las recomendaciones de la AAP y la NHTSA para el uso del asiento de automóvil.

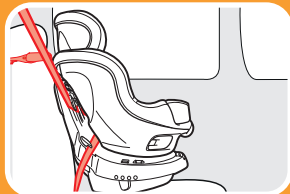

Cinturón de seguridad para la falda y los hombros con sistema de fijación

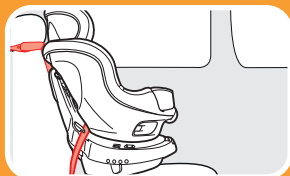

Cinturón de seguridad del vehículo para la falda con sistema de fijación

Siga leyendo en la siguiente página para averiguar cómo instalar este asiento de automóvil.



4-A
Orientado hacia adelante



4-B Orientado hacia adelante con el sistema LATCH

4-B Instalación orientado hacia adelante con el sistema LATCH

Revise el manual del propietario de su vehículo para obtener el lugar y uso del LATCH. No lo instale con este método si el niño pesa más de 40 libras (18 kg).



1. Gire el asiento de automóvil a la posición orientada hacia atrás

El asiento debe girarse **PRIMERO** en el modo orientado hacia atrás para poder instalarlo antes de girarlo en el modo orientado hacia adelante.

Primero deslice y sujete el accionador azul, luego tire de la palanca gris. Por último, gire el asiento en cualquier dirección.



Compruebe el indicador de bloqueo de giro en el lateral de la base. Si el indicador está rojo, el asiento **NO** está bien bloqueado. El asiento está bien bloqueado cuando el indicador está verde.

El asiento estará seguro en posición cuando escuche un "CLIC". Agarre los costados del asiento e intente girar el asiento sin utilizar la palanca de giro para asegurarse de que esté bloqueado en posición.

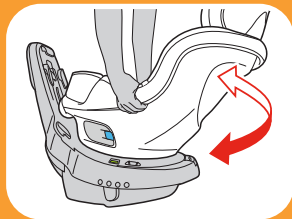
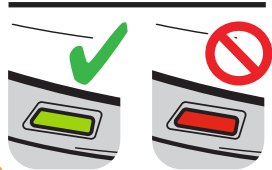
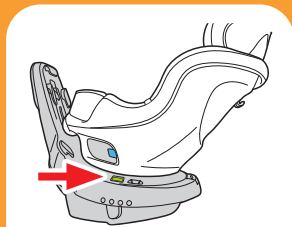

4-B Orientado hacia adelante
con el sistema LATCH



4-B Orientado hacia adelante con el sistema LATCH

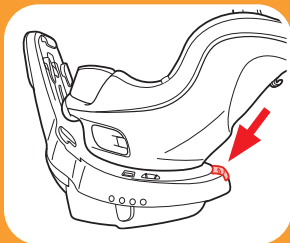
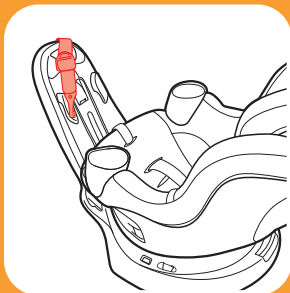

2. **Desenganche la correa del sistema de fijación de la zona de almacenamiento**

Desenganche la correa del sistema de fijación y colóquela sobre el panel antirrebote.

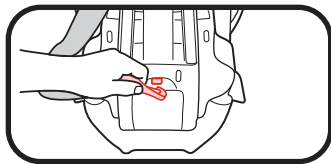

3. **Incline el asiento de automóvil**

Tire de la manija de reclinación situada en la parte delantera de la base e incline completamente el asiento de automóvil hasta la posición de reclinación 1 para dejar expuesta la puerta de almacenamiento del anclaje inferior.

Mantenga los dedos fuera del espacio entre las partes superior e inferior de la base cuando ajuste la reclinación.

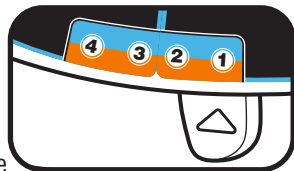

4. Retire el acoplamiento de anclaje inferior de la ubicación de almacenamiento

Desde la parte posterior de la base, abra la puerta de almacenamiento del anclaje inferior y extraiga el accesorio de anclaje inferior del compartimento de almacenamiento. Cierre la puerta del compartimento de almacenamiento.

Asegúrese de que la correa pase por uno de los huecos situados a ambos lados de la puerta de almacenamiento.

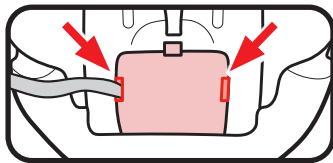

5. Extienda la correa de anclaje inferior

Para facilitar la instalación, extienda la correa de anclaje inferior hasta alcanzar su máxima longitud al oprimir el botón gris y tirar de la correa.

55

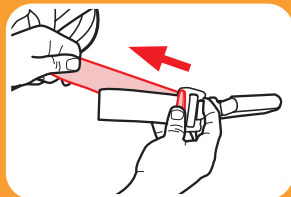
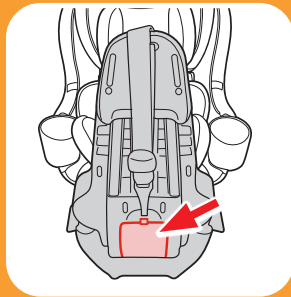

4-B Orientado hacia adelante
con el sistema LATCH



4-B Orientado hacia adelante con el sistema LATCH

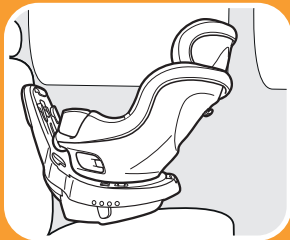
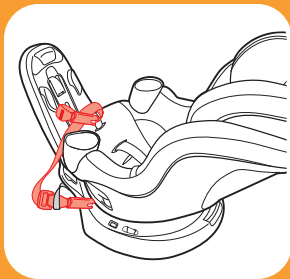

6. Coloque los conectores del acoplamiento de anclaje inferior sobre el asiento

Es posible que la correa no sea lo suficientemente larga para que ambos conectores alcancen el asiento. Simplemente coloque el extremo suelto de la correa sobre el asiento, como se muestra.

7. Ponga el asiento de automóvil orientado hacia atrás en el asiento trasero del vehículo

Ponga el asiento de automóvil orientado hacia atrás en el asiento del vehículo y céntralo entre los anclajes inferiores. La base debe estar lo más plana posible sobre el asiento del vehículo.

Deslice el asiento hasta que toque el respaldo del asiento del vehículo.

8. Asegúrese que la base esté un 80 % como mínimo, sobre el asiento del vehículo

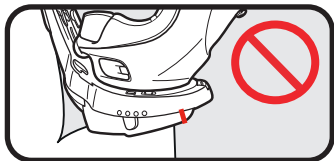

9. Recline el asiento de automóvil si es necesario

Tire de la manija de reclinación situada en la parte delantera de la base y coloque el asiento de automóvil en cualquiera de las 4 posiciones de reclinación.

Mantenga los dedos fuera del espacio entre las partes superior e inferior de la base cuando ajuste la reclinación.

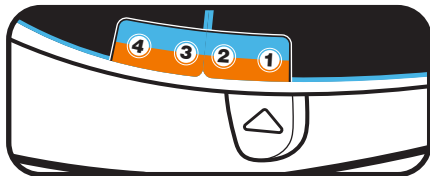

57

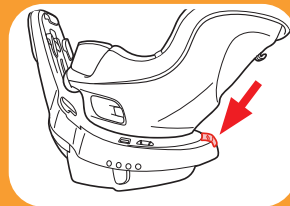
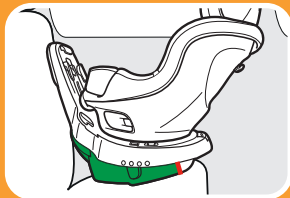

4-B Orientado hacia adelante
con el sistema LATCH



4-B Orientado hacia adelante con el sistema LATCH

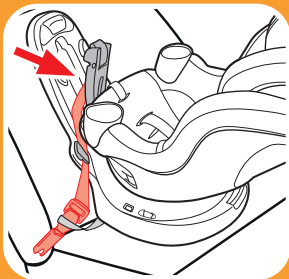
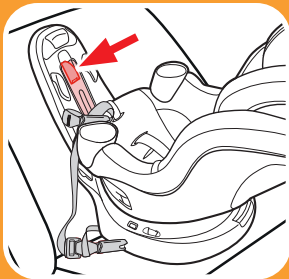

10. Abra la traba SnugLock®

Tire de la palanca gris para abrir la traba SnugLock®.

11. Guíe la correa de anclaje inferior

Pase la correa de anclaje inferior por debajo de la traba SnugLock® y sáquela por el otro lado. Asegúrese de que la correa pase por debajo de las guías inferiores del cinturón a ambos lados del asiento. La correa debe estar lo más plana posible y sin torcerse.

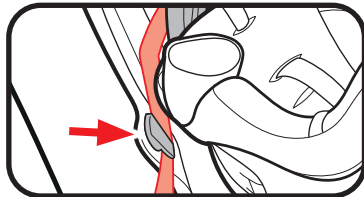

12. Conecte los conectores de anclaje inferior a los anclajes inferiores del vehículo

Asegúrese de que las flechas apunten hacia arriba.

La correa de anclaje inferior debe mantenerse en posición plana sin doblarse.

Los conectores de anclaje inferior solo pueden usarse si el espacio de anclaje inferior del vehículo está a 11 pulgadas (28 cm) desde el centro de un anclaje inferior al centro del otro anclaje inferior.

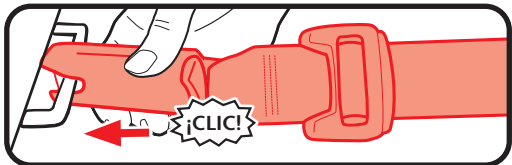
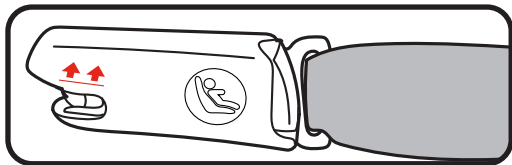

59

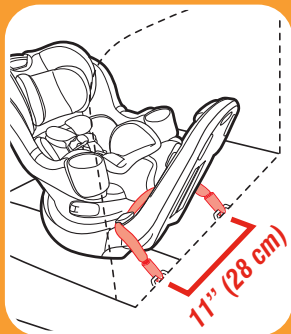

4-B Orientado hacia adelante
con el sistema LATCH



4-B Orientado hacia adelante con el sistema LATCH

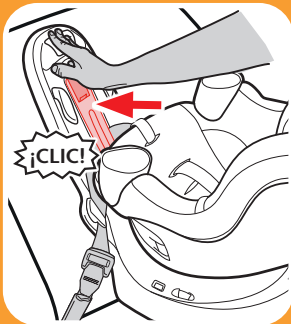
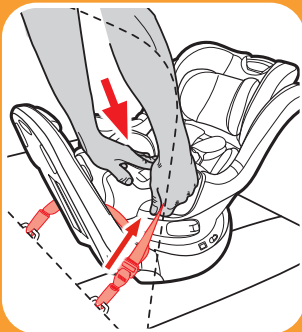

13. Tensione la correa de anclaje inferior

Oprima con firmeza en el centro del asiento de automóvil mientras tensiona la correa de anclaje inferior. Puede ser necesario tensionarla a través de la vía del cinturón como se muestra. **No tire del cinturón con fuerza excesiva. Si el cinturón está demasiado apretado, no podrá cerrar la traba SnugLock®.**

14. Cierre la traba Snuglock®

Cuando haya eliminado la flojedad, cierre la traba SnugLock® hasta que escuche un “CLIC”. Asegúrese de que la correa del correa de anclaje inferior esté por debajo de la traba SnugLock®. Asegúrese de que la correa de ajuste del arnés esté fuera del camino de la traba.

¡ADVERTENCIA!

Use precaución cuando cierra la traba. Ponga las manos y otros objetos extraños lejos del lugar de la traba.

15. Sujete la correa del sistema de fijación

Extienda el sistema de fijación levantando el ajustador del anclaje y sujételo.

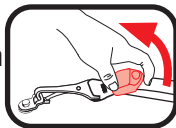

Consulte el manual del dueño del vehículo para determinar el lugar específico.

16. Tensione la correa del sistema de fijación

Elimine la flojedad.

17. Pruebe la tensión

Agarre los costados de la base donde se encuentra la correa de anclaje inferior y deslice el asiento de un lado a otro y de atrás hacia adelante. Si el asiento se mueve menos de 1 pulgada (2.5 cm), está suficientemente tensionado.

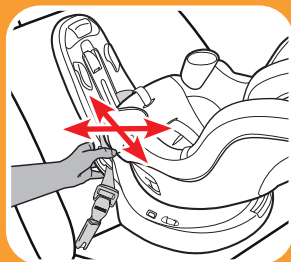
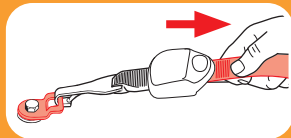
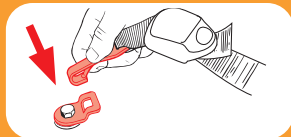

4-B Orientado hacia adelante
con el sistema LATCH



4-B Orientado hacia adelante con el sistema LATCH



18. Gire el asiento de automóvil a la posición orientada hacia adelante

Cuando se complete la instalación, gire el asiento al modo orientado hacia adelante.

Primero deslice y sujete el accionador azul, luego tire de la palanca gris. Por último, gire el asiento en cualquier dirección.



Compruebe el indicador de bloqueo de giro en el lateral de la base. Si el indicador está rojo, el asiento **NO** está bien bloqueado. El asiento está bien bloqueado cuando el indicador está verde.

El asiento estará seguro en posición cuando escuche un "CLIC". Agarre los costados del asiento e intente girar el asiento sin utilizar la palanca de giro para asegurarse de que esté bloqueado en posición.

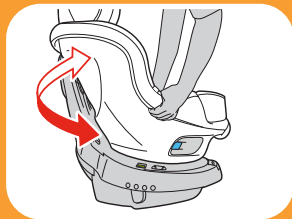
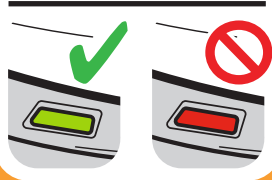

4-B Orientado hacia adelante
con el sistema LATCH



4-C Orientado hacia adelante con el cinturón de seguridad

4-C Instalación orientado hacia adelante con el cinturón de seguridad del vehículo



1. Gire el asiento de automóvil a la posición orientada hacia atrás

El asiento debe girarse **PRIMERO** en el modo orientado hacia atrás para poder instalarlo antes de girarlo en el modo orientado hacia adelante.

Primero deslice y sujete el accionador azul, luego tire de la palanca gris. Por último, gire el asiento en cualquier dirección.

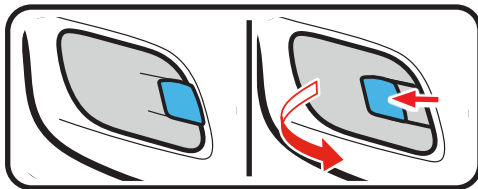

Compruebe el indicador de bloqueo de giro en el lateral de la base. Si el indicador está rojo, el asiento **NO** está bien bloqueado. El asiento está bien bloqueado cuando el indicador está verde.

El asiento estará seguro en posición cuando escuche un “CLIC”. Agarre los costados del asiento e intente girar el asiento sin utilizar la palanca de giro para asegurarse de que esté bloqueado en posición.

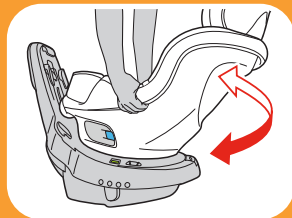
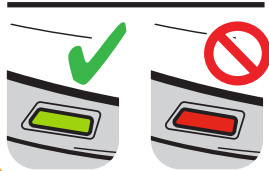
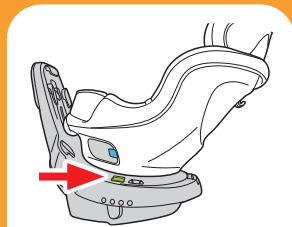

4-C Orientado hacia adelante
con el cinturón de seguridad



4-C Orientado hacia adelante con el cinturón de seguridad

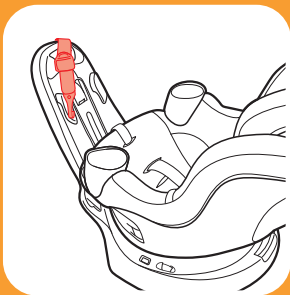
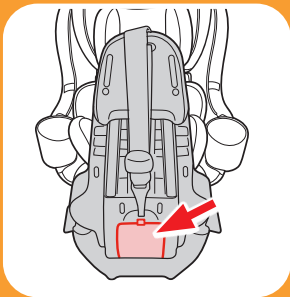

2. **Almacene los conectores de anclaje inferior en la ubicación de almacenamiento**

Almacene los conectores de anclaje inferior en el compartimento de almacenamiento de la base del asiento.

El asiento debe estar completamente inclinado hasta la posición de reclinación 1 para que quede expuesta la puerta de almacenamiento del anclaje inferior.

Mantenga los dedos fuera del espacio entre las partes superior e inferior de la base cuando ajuste la reclinación.

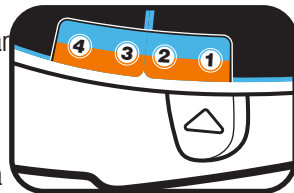

3. **Desenganche la correa del sistema de fijación de la zona de almacenamiento**

Desenganche la correa del sistema de fijación y colóquela sobre el panel antirrebote.

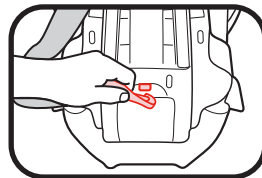

4. Ponga el asiento de automóvil orientado hacia atrás en el asiento trasero del vehículo

Ponga el asiento de automóvil orientado hacia atrás en el asiento del vehículo y céntralo entre los anclajes inferiores. La base debe estar lo más plana posible sobre el asiento del vehículo.

Deslice el asiento hasta que toque el respaldo del asiento del vehículo.

5. Asegúrese que la base esté un 80 % como mínimo, sobre el asiento del vehículo

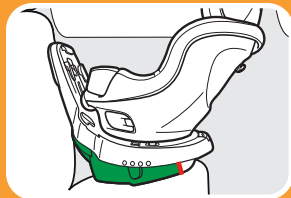
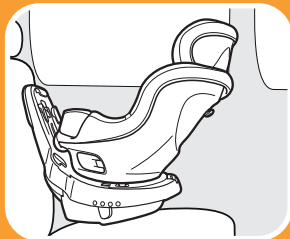
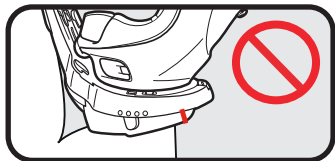

4-C Orientado hacia adelante
con el cinturón de seguridad



4-C Orientado hacia adelante con el cinturón de seguridad

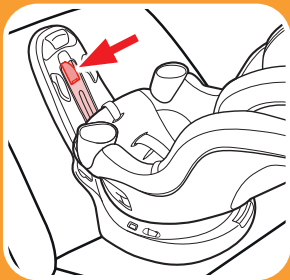
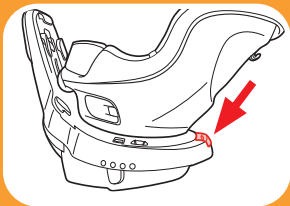

6. Recline el asiento de automóvil si es necesario

Tire de la manija de reclinación situada en la parte delantera de la base y coloque el asiento de automóvil en cualquiera de las 4 posiciones de reclinación.

Mantenga los dedos fuera del espacio entre las partes superior e inferior de la base cuando ajuste la reclinación.

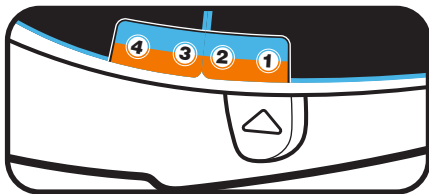

7. Abra la traba SnugLock®

Tire de la palanca gris para abrir la traba SnugLock®.



4-C Orientado hacia adelante con el cinturón de seguridad

Consulte el manual del dueño de su vehículo sobre el uso del cinturón de seguridad del vehículo.

8. Pase el cinturón de seguridad del vehículo

Pase el cinturón de seguridad del vehículo por debajo de la traba SnugLock® y sáquelo por el otro lado. Abroche el cinturón de seguridad.

En el extremo de la hebilla del cinturón de seguridad del automóvil, asegúrese de que tanto el cinturón para la falda como el cinturón para el hombro se encuentren colocados debajo de la guía del cinturón inferior y luego debajo de la traba.

Después de pasarlos debajo de la traba, el cinturón para el hombro debe colocarse debajo de la guía del cinturón para el hombro y el cinturón para la falda debe colocarse debajo de la guía del cinturón inferior.

El cinturón de seguridad debe estar lo más plano posible y sin torcerse.

69

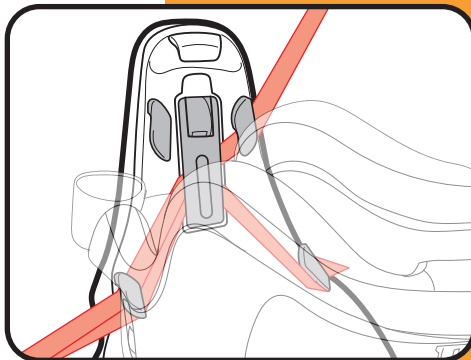
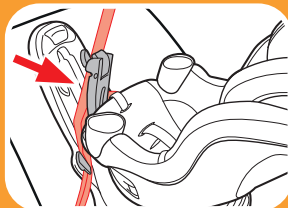



4-C Orientado hacia adelante con el cinturón de seguridad

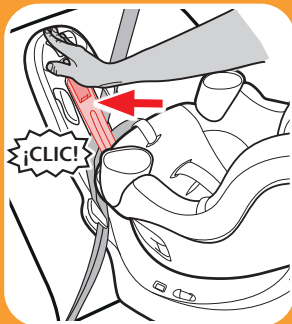
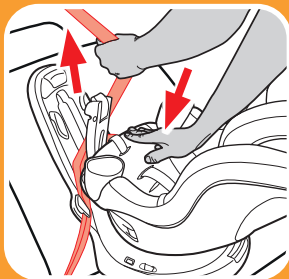

9. **Tensione el cinturón de seguridad del vehículo**

Oprima hacia abajo con firmeza en el centro del asiento de automóvil. Tire del cinturón para el hombro para tensionarlo mientras pone el sobrante en el retractor.

NO tire del cinturón con fuerza excesiva. Si el cinturón está demasiado apretado, no podrá cerrar la traba SnugLock®.

10. **Cierre la traba SnugLock®**

Cuando haya eliminado la flojedad, cierre la traba SnugLock® hasta que escuche un “CLIC”. Asegúrese de que el cinturón de seguridad del vehículo esté por debajo de la traba SnugLock®. Asegúrese de que la correa de ajuste del arnés esté fuera del camino de la traba.

⚠ ¡ADVERTENCIA!

Use precaución cuando cierra la traba. Ponga las manos y otros objetos extraños lejos del lugar de la traba.

11. **Cambiar el Retractor**

Cambiar el retractor después de finalizar la instalación para evitar un posible riesgo de estrangulación.

12. **Sujete la correa del sistema de fijación**

Extienda el sistema de fijación levantando el ajustador del anclaje y sujételo. Consulte el manual del dueño del vehículo para determinar el lugar específico.

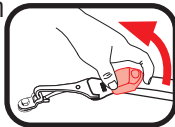

13. **Tensione la correa del sistema de fijación**

Empuje el asiento de automóvil hacia atrás mientras tensiona la correa del sistema de fijación para eliminar la flojedad.

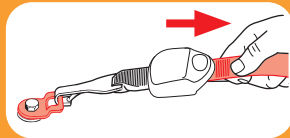
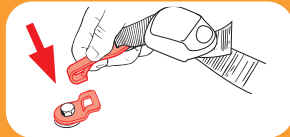

4-C Orientado hacia adelante
con el cinturón de seguridad



4-C Orientado hacia adelante con el cinturón de seguridad

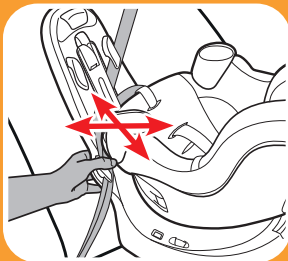

14. Pruebe la tensión

Agarre los costados de la base donde se encuentra el cinturón de seguridad y deslice el asiento de automóvil de un lado a otro y de atrás hacia adelante.

Si el asiento se mueve menos de 1 pulgada (2.5 cm), está suficientemente tensionado.

15. Gire el asiento de automóvil a la posición orientada hacia adelante

Cuando se complete la instalación, gire el asiento al modo orientado hacia adelante.

Primero deslice y sujete el accionador azul, luego tire de la palanca gris. Por último, gire el asiento en cualquier dirección.



Compruebe el indicador de bloqueo de giro en el lateral de la base. Si el indicador está rojo, el asiento **NO** está bien bloqueado. El asiento está bien bloqueado cuando el indicador está verde.

El asiento estará seguro en posición cuando escuche un “CLIC”. Agarre los costados del asiento e intente girar el asiento sin utilizar la palanca de giro para asegurarse de que esté bloqueado en posición.

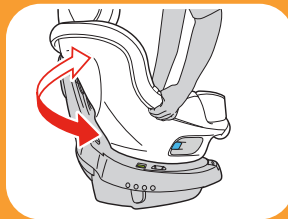
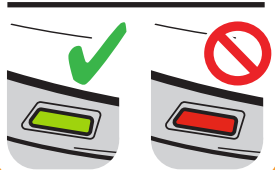

4-C Orientado hacia adelante
con el cinturón de seguridad



5 Asegurar al niño con el arnés de 5 puntos

! ¡ADVERTENCIA!

¡ADVERTENCIA! En clima frío, no use trajes para nieve o prendas abultadas en su niño cuando lo coloca en el asiento de automóvil. La ropa abultada puede prevenir que las correas del arnés se ajusten correctamente. Para mantener cálido al niño, sujete a su niño al asiento de automóvil y ponga una frazada alrededor de él o ponga el saco del niño al revés después de sujetarlo.



5-A Asegurar al niño con el arnés de 5 puntos

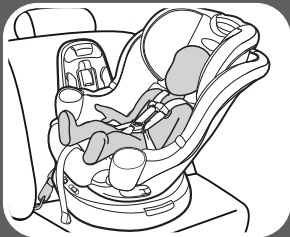

Asiento girado hacia la puerta del vehículo

Una vez instalado de forma segura en el vehículo, el asiento de automóvil puede girarse hacia la puerta del vehículo para sujetar y extraer fácilmente al niño.

Antes de asegurar al niño, verifique que el asiento de automóvil está instalado firmemente y que el vehículo no está en movimiento.

1. Gire el asiento de automóvil

Primero deslice y sujete el accionador azul, luego tire de la palanca gris. Por último, gire el asiento en cualquier dirección.



2. Afloje las correas del arnés

(A) Levante la palanca de liberación del arnés mientras tira hacia afuera las correas del arnés en la presilla del pecho.

(B) Destrahe la presilla del pecho y la hebilla de la entrepierna **(C)**.

Ponga las correas del arnés en los costados.

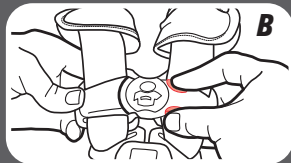
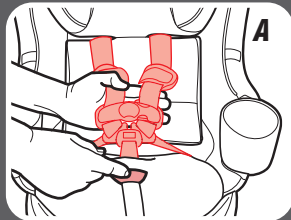
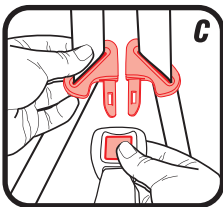

5 Asegurar al niño
con el arnés de 5 puntos

5 Asegurar al niño con el arnés de 5 puntos

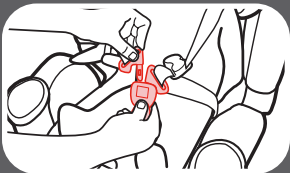
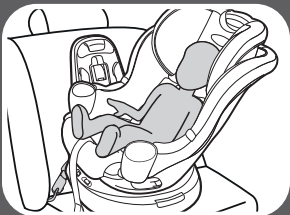
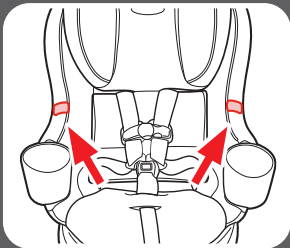

3. **Bolsillos de almacenamiento de las lengüetas de la hebilla**

Ponga las lengüetas de la hebilla en los bolsillos de almacenamiento de las lengüetas de la hebilla a ambos lados del asiento.

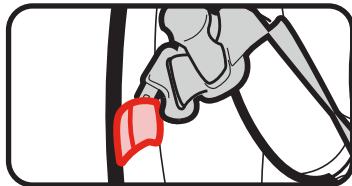

4. **Coloque a su niño en el asiento**

Asegúrese de que la espalda del niño esté plana contra el respaldo del asiento de automóvil.

5. **Ponga las correas del arnés sobre los hombros del niño y trabe la hebilla**

Escuchará un “¡CLIC!” cuando las lengüetas de la hebilla estén aseguradas en su lugar. Tire de cada lengüeta de la hebilla para asegurarse de que esté instalada con seguridad.

6. Asegúrese de que las correas del arnés estén a la altura correcta

Orientado hacia atrás: Las correas del arnés deben estar **parejas o apenas por debajo** de los hombros del niño y la parte de arriba de la cabeza **debe estar por lo menos 1 pulgada (2.5 cm) por debajo** de la manija de ajuste del arnés/apoyacabeza.

Orientado hacia delante: Las correas del arnés deben estar **parejas o apenas por encima** de los hombros del niño y la parte de arriba de los oídos del niño debe estar **por debajo** de la parte de arriba del apoyacabeza.

Retire los soportes para la cabeza y el cuerpo para bebés.

7. Cómo subir o bajar la palanca de ajuste del arnés/apoyacabeza

Apriete la palanca de ajuste y levante o baje el apoyacabeza para lograr la altura apropiada del arnés.

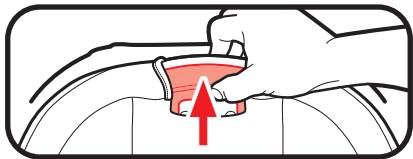

77



Orientado hacia



Orientado hacia adelante

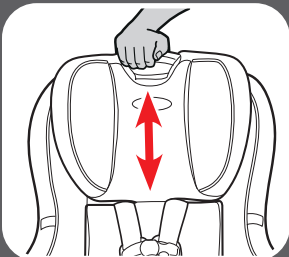

5 Asegurar al niño
con el arnés de 5 puntos

5 Asegurar al niño con el arnés de 5 puntos

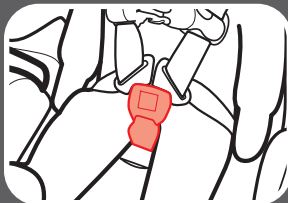
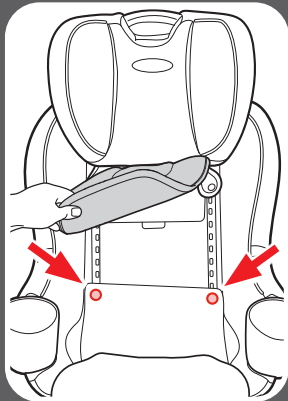

8. Verifique la posición de la hebilla

La ranura correcta es la que está más cerca a su niño sin estar debajo del niño.

Para ajustar, retire la almohadilla inferior del asiento para destapar las ranuras para las hebillas. Consulte la sección 8-A para ver cómo retirar la almohadilla inferior del asiento.

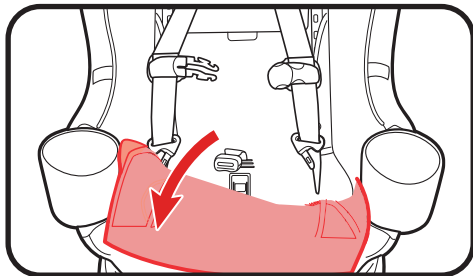

Gire hacia el costado la correa de la hebilla y pásela por la ranura deseada

Asegúrese de que haya suficiente holgura en la correa antes de moverla. Empuje hacia abajo para deslizar fácilmente la correa.

Tire de la correa hacia arriba para asegurarse de que la hebilla esté bien colocada en una de las dos posiciones de la hebilla.

9. Vuelva a instalar la almohadilla del asiento, al tener la seguridad de que la hebilla pase por la misma ranura en la almohadilla del asiento como en el armazón de plástico

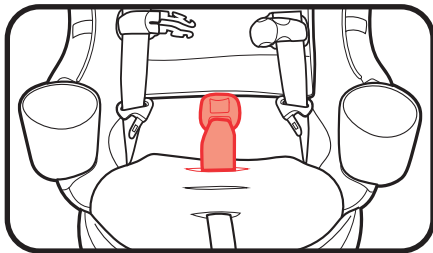

79

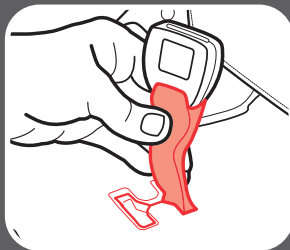
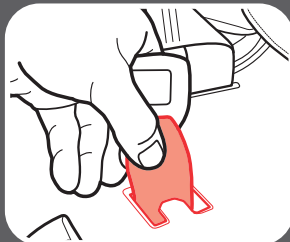

5 Asegurar al niño
con el arnés de 5 puntos



5 Asegurar al niño con el arnés de 5 puntos

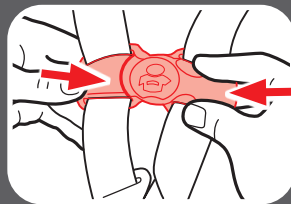
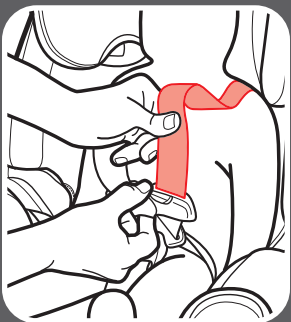

10. Trabe la presilla del pecho

Escuchará un “¡CLIC!” cuando la presilla del pecho esté debidamente trabada.

11. Elimine el exceso de flojedad alrededor de la cintura

Tire hacia arriba de la correa del arnés mientras empuja hacia abajo la presilla del pecho. Hágalo en ambos costados.



5 Asegurar al niño con el arnés de 5 puntos

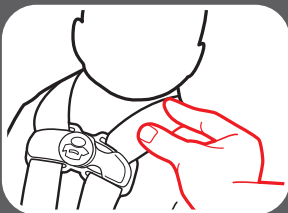
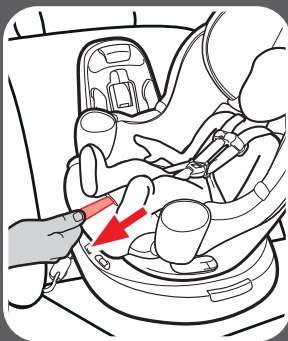

12. *Tensione el arnés tirando la correa de ajuste del arnés*

Cuando no puede doblar la cinta del arnés en el hombro de su niño, el arnés está lo suficientemente tenso.

Un arnés tenso no deberá permitir que quede flojo. Se mantiene en una línea casi recta sin doblarse. No aprieta la carne del niño ni empuja el cuerpo del niño en una posición que no sea natural.



5 Asegurar al niño con el arnés de 5 puntos

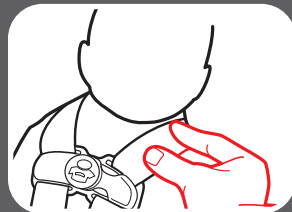
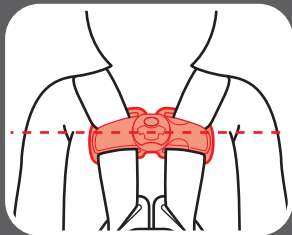

13. Eleve la presilla del pecho al nivel de las axilas del niño

14. Verifique de nuevo la tensión y ajústela más si es necesario

15. Gire el asiento de automóvil al modo deseado

Una vez que el niño esté asegurado, gire el asiento a la posición orientada hacia atrás o hacia adelante, según el modo de uso previsto.

Primero deslice y sujete el accionador azul, luego tire de la palanca gris. Por último, gire el asiento en cualquier dirección.



5 Asegurar al niño
con el arnés de 5 puntos



5 Asegurar al niño con el arnés de 5 puntos

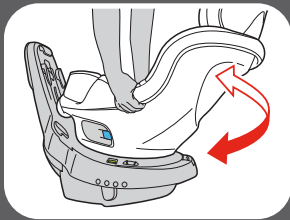
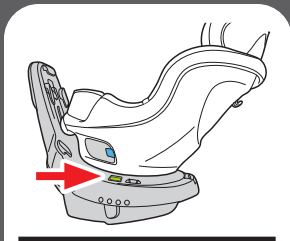

(asiento mostrado en modo orientado hacia atrás)

Compruebe el indicador de bloqueo de giro en el lateral de la base. Si el indicador está rojo, el asiento **NO** está bien bloqueado. El asiento está bien bloqueado cuando el indicador está verde.

El asiento estará seguro en posición cuando escuche un “CLIC”. Agarre los costados del asiento e intente girar el asiento sin utilizar la palanca de giro para asegurarse de que esté bloqueado en posición.

6 Accesorios



6 Accesorios

Apoyavasos

Los apoyavasos son ajustables y se pueden mover a la izquierda o a la derecha.

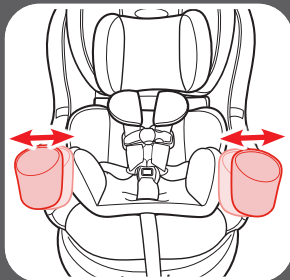

Fundas del arnés

Asegúrese de que las fundas del arnés no interfieran con la colocación de la presilla para el pecho a la altura de las axilas.

Para sacarlas, destrabe las tiras de sujeción y sáquelas.

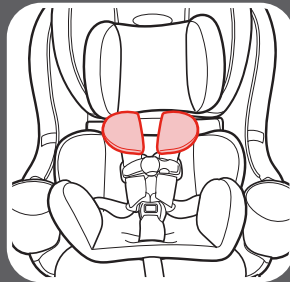



6 Accesorios

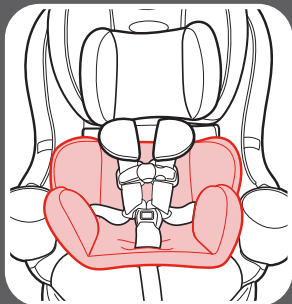

! ¡ADVERTENCIA!

El soporte del cabeza y el soporte del cuerpo solo se pueden utilizar para niños que pesen menos de 20 lb (9 kg).

Soporte para el cuerpo para bebés

Usar solamente en el modo orientado hacia atrás.

El soporte para el cuerpo debe usarse si los hombros están debajo de la posición más baja del arnés.

Nunca deje que el soporte para el cuerpo se apile o pliegue detrás del niño.

Para prevenir eyección durante paradas repentinas o choques: el soporte del cuerpo se pueden utilizar para niños de 20 lb (9 kg) o menos.

Soporte de la cabeza para bebés

Usar solamente en el modo orientado hacia atrás.

Para instalarlo, pase las correas del soporte de la cabeza por el apoyacabeza y use las tiras de sujeción para conectar las correas juntas. Para sacarlo, desabroche las tiras de sujeción y tire las correas para sacarlas del apoyacabeza.

Para prevenir eyección durante paradas repentinas o choques: el soporte de la cabeza se pueden utilizar para niños de 20 lb (9 kg) o menos.

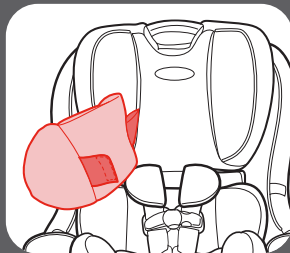
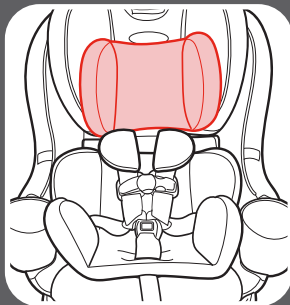

7-A Cómo desinstalar los conectores de anclaje inferior y el sistema de fijación

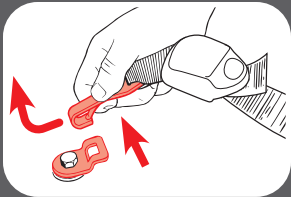
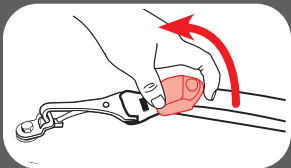

Conectores de anclaje inferior

Para sacar los conectores de anclaje inferior de los anclajes inferiores, empuje los botones rojos y tire para sacarlos.

Sistema de fijación

Para sacarlo, levante la traba del sistema de fijación para liberar la tensión.

Oprima el resorte del enganche. Empuje el enganche del sistema de fijación hacia adentro, luego levántelo para sacarlo del anclaje del sistema de fijación.

7-B ¿Qué método de instalación debo usar?

Este asiento de automóvil se puede instalar en su vehículo usando el cinturón de seguridad del vehículo **O** el acoplamiento de anclaje inferior. Ambos sistemas son igualmente seguros. **INSTÁLELO USANDO SOLO UN MÉTODO.**

Cinturón de seguridad del vehículo: Esta sección y el manual del propietario de su vehículo para aprender cómo instalar su asiento de automóvil con los cinturones de seguridad del vehículo.

LATCH o Acoplamiento de anclaje inferior: El sistema LATCH o acoplamiento de anclaje inferior le permite sujetar apretadamente su asiento de seguridad en el automóvil sin usar el cinturón de seguridad del vehículo y posiblemente lograr un mejor calce. Todos los vehículos modelo 2003 y más nuevos deben tener un sistema LATCH a pesar de que algunos fabricantes comenzaron a incluir el sistema LATCH más temprano. Los manuales del propietario de algunos vehículos emplean el término ISOFIX para identificar el sistema LATCH. **Consulte el manual del dueño de su vehículo para obtener el lugar y uso exacto.**



**Anclaje del sistema
de fijación del
vehículo**



**Recodo del asiento
del vehículo**

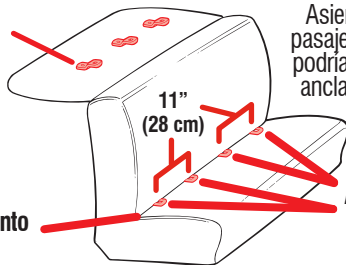

Asiento típico de un vehículo de pasajeros. Otros tipos de vehículos podrían tener el anclaje inferior y el anclaje del sistema de fijación en otros lugares.

**Anclaje inferior del
vehículo**



7-C Elegir la ubicación del asiento en el vehículo

Consulte el manual del dueño del vehículo para identificar los lugares del asiento.

El mejor lugar para colocar este asiento de automóvil es:

- El que recomienda el manual del dueño de su vehículo, y
- Resulta en una instalación segura de este asiento de automóvil

En caso de que no haya un asiento trasero disponible y/o no tiene otra opción que poner al niño que no sea un bebé en un asiento de automóvil orientado hacia atrás en un asiento delantero, la Administración Nacional de Seguridad de Tráfico en Carreteras (NHTSA) recomienda que tome las siguientes medidas:

- Asegurar que el niño esté debidamente sujetado según su edad y tamaño
- Mover el asiento todo lo posible hacia atrás
- Tener la seguridad de que el niño no está fuera de posición, tal como inclinado hacia adelante en el lugar de despliegue de la bolsa de aire
- Poner el interruptor de activación de la bolsa de aire, si está disponible, en la posición DESACTIVADA
- Mover el asiento todo lo posible hacia atrás



7-D Lugares peligrosos para el asiento en el vehículo

Nunca instale este asiento de automóvil en uno de los siguientes lugares del vehículo:



asientos del vehículo orientados
hacia atrás o hacia el costado



Orientado hacia atrás con una
bolsa de aire delantera activa

7-E Cinturones de seguridad del vehículo

Consulte el manual del dueño de su vehículo sobre el uso del cinturón de seguridad del vehículo

Este asiento de automóvil se puede instalar usando un cinturón de seguridad del vehículo. Para lograrlo, necesitará cambiar el cinturón de seguridad al modo trabado para usar con asientos de automóvil. En los cinturones de seguridad de algunos vehículos, esto se logra con la placa de seguridad; en los cinturones de seguridad de otros vehículos, se logra con el retractor.

Términos del cinturón de seguridad del vehículo

Retractor

Un dispositivo que enrolla el cinturón de seguridad del vehículo que no se usa. A menudo está oculto en el interior de paneles de las paredes del vehículo o en el respaldo del vehículo.

Placa de seguridad

El extremo macho de un cinturón de seguridad con la lengüeta plateada.

Recodo del asiento

El lugar donde se unen el asiento y el respaldo.

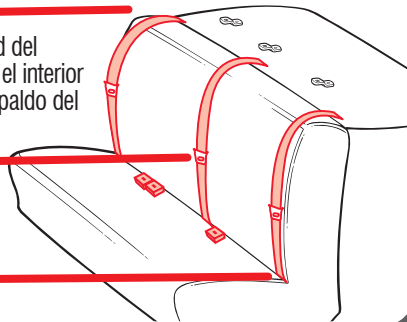

Identificación del tipo de su cinturón de seguridad

Hay dos tipos diferentes de cinturones de seguridad del vehículo que se pueden usar con este asiento de automóvil:

Cinturón de seguridad para la falda y los hombros

Tres puntos de conexión. Se puede usar en todos los modos de uso del asiento de automóvil.

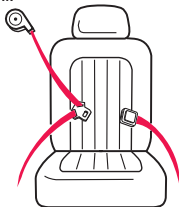

Cinturón para la falda solamente

Dos puntos de conexión. **SOLAMENTE** se puede usar en el modo arnés.

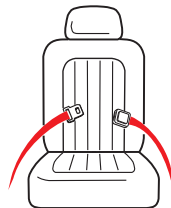

Los siguientes tipos de cinturones de seguridad del vehículo **NO** se pueden usar de manera segura con este asiento de automóvil:



Cinturón para la falda con cinturón motorizado para el hombro



Cinturón para la falda o cinturón de seguridad del vehículo para el hombro montado en la puerta

Cinturones delante del recodo del asiento

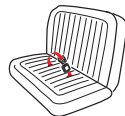

Puede que algunos vehículos no brinden un calce seguro. Lea los manuales del vehículo y del asiento de automóvil.

Instalación del cinturón para el regazo/hombro - Modos orientado hacia atrás y adelante

Consulte siempre el manual del dueño de su vehículo para obtener información específica sobre los cinturones de seguridad de su vehículo.

La mayoría de los vehículos fabricados después de 1996 tienen retractores Mixtos en el asiento trasera. Si tiene alguna pregunta sobre su tipo de retractor, consulte el manual del dueño de su vehículo, llame a Graco o visite www.gracobaby.com/vehicle-seatbelt-information.

Para verificar que tenga un retractor Cambiable, tire **lentamente** del cinturón para sacarlo por completo y luego permita que se retraiga varias pulgadas. Trate de tirar del cinturón para sacarlo por completo de nuevo. Si no se puede sacar, el retractor es **Cambiable**. Siga los pasos en las secciones de orientación hacia atrás/adelante de este manual.

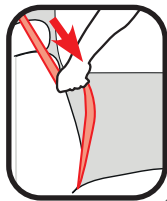



8 Cuidado y limpieza

8-A Limpieza de la almohadilla del asiento

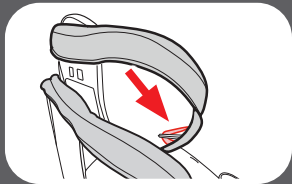
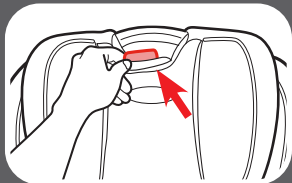
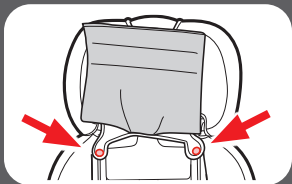

Consulte la etiqueta de cuidado de la almohadilla del asiento para obtener las instrucciones de lavado.

Almohadilla del apoyacabeza

Limpie con una esponja húmeda usando un jabón suave y agua fresca. De ser necesario, se puede sacar la almohadilla para limpiarla.

Para sacarla, destrabe los 2 broches debajo del apoyacabeza.

Tire de la pestaña plástica para sacarla de debajo de la palanca de ajuste de altura del apoyacabeza.

Destrabe los nudos elásticos a cada lado del apoyacabeza.

Saque la almohadilla del apoyacabeza.

Lave la almohadilla a máquina en agua fría en el ciclo delicado y séquela al aire. **NO USE BLANQUEADOR.**

Invierta los pasos para volver a colocar la almohadilla en el apoyacabeza.

Almohadilla del asiento

Límpiala con una esponja húmeda usando un jabón suave y agua fresca. De ser necesario, se puede sacar la funda para limpiarla.

Para sacar la almohadilla del asiento, destrabe los 2 broches.

Destrate los 2 broches de la parte inferior de la almohadilla del asiento.

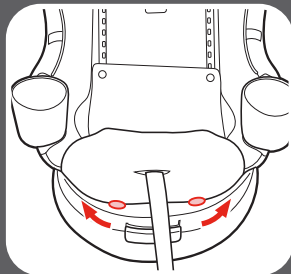
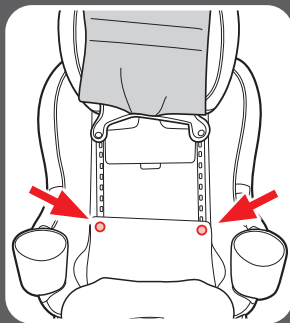

8 Cuidado y
limpieza



8 Cuidado y limpieza

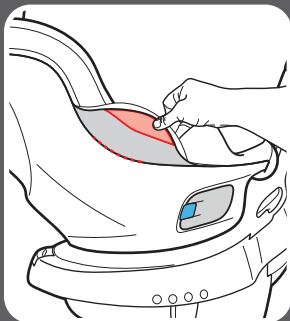

Deslice el bolsillo de la almohadilla lateral fuera del armazón del asiento desde ambos lados del asiento.

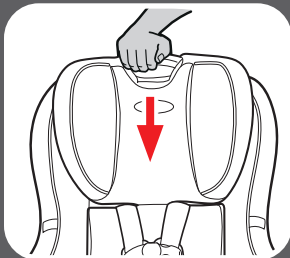

ajuste el apoyacabeza en la posición más baja.

Deshaga las 2 clavijas en la parte superior del armazón, justo encima del apoyacabeza.

En la parte trasera del asiento, destrabe los 3 ganchos de alrededor de la parte superior y los laterales del armazón.

Lave la almohadilla a máquina en agua fría en el ciclo delicado y séquela al aire. NO USE BLANQUEADOR.

Invierta los pasos para volver a colocar la almohadilla en el armazón.

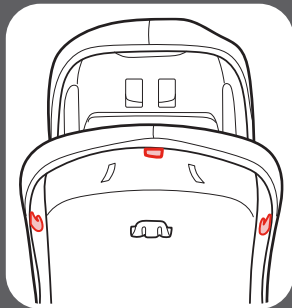
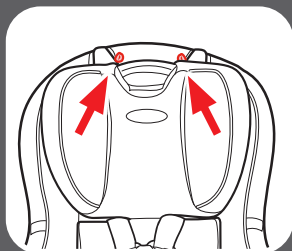

8 Cuidado y
limpieza



8 Cuidado y limpieza

8-B Limpieza de la hebilla de la entrepierna

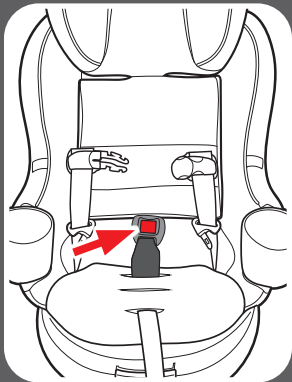

Para limpiar la hebilla, lave la superficie solamente con un jabón suave y un paño húmedo.

NO SUMERJA LA CORREA DE LA HEBILLA. NO USE JABONES, DETERGENTES DE USO DOMÉSTICO ni LUBRICANTES.

¡ADVERTENCIA! Inspeccione y limpie la hebilla de vez en cuando para eliminar cualquier objeto o desecho que pudiera prevenir que se trabé.

8-C Limpieza del arnés, del acoplamiento de anclaje inferior y del sistema de fijación

Lave la superficie solamente con un jabón suave y un paño mojado. **NO SUMERJA LAS CORREAS DEL ARNÉS, LA CORREA DE ANCLAJE INFERIOR, o LA CORREA DEL SISTEMA DE FIJACIÓN EN AGUA.** Hacerlo podría debilitar las correas.

Si las correas del arnés, la correa de anclaje inferior, o la correa del sistema de fijación están deshilachados o muy sucios, comuníquese con servicio al cliente en www.gracobaby.com o al 1-800-345-4109.



8 Cuidado y
limpieza

Notas

Notas

Piezas de repuesto

Para comprar piezas o accesorios en los Estados Unidos,
por favor comuníquese con nosotros en:

www.gracobaby.com

o

1-800-345-4109



Guarde el manual de instrucciones en la ranura con símbolo del libro de instrucciones como se indica.

