

**Read all instructions BEFORE assembly and USE of product.  
KEEP INSTRUCTIONS FOR FUTURE USE.  
Lea todas las instrucciones ANTES de armar y USAR este  
producto. GUARDE LAS INSTRUCCIONES PARA USO FUTURO.**

**See back page for quick set up guide.  
Vea la última página para la guía de instalación rápida.**



**Pack 'n Play<sup>®</sup>  
Travel Dome LX<sup>™</sup> / Travel Dome DLX<sup>™</sup>**

**Playard • Corralito**

**Owner's Manual • Manual del propietario**

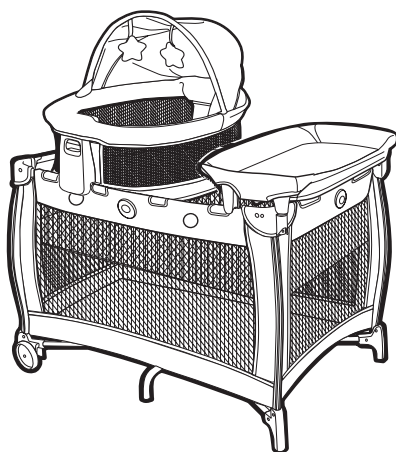

**[www.gracobaby.com](http://www.gracobaby.com)**



**Graco® is proud to support the biggest job in the world: Parenting.**

---

**Graco® se enorgullece de apoyar el trabajo más importante del mundo: la crianza de los hijos.**

# Table of Contents

<b>1. WARNING</b> .....	<b>4</b>
<b>2. Features</b> .....	<b>15</b>
Parts List .....	15
<b>3. Assembly</b> .....	<b>16</b>
Playard Set Up .....	16
<b>4. Use</b> .....	<b>20</b>
To Fold .....	20
To Cover .....	24
<b>5. Accessories</b> .....	<b>25</b>
Playard Bassinet .....	25
Changing Area .....	27
Parent Organizer .....	29
Portable Bassinet .....	30
To Fold Portable Bassinet .....	39
<b>6. Care</b> .....	<b>41</b>
Care & Maintenance .....	41
To Remove Mattress for Cleaning .....	42
Warranty and Replacement Parts .....	46
Product Registration .....	46

# Índice

<b>1. ADVERTENCIA</b> .....	<b>9</b>
<b>2. Características</b> .....	<b>15</b>
Lista de piezas .....	15
<b>3. Ensamblaje</b> .....	<b>16</b>
Armado del corralito .....	16
<b>4. Uso</b> .....	<b>20</b>
Para plegar .....	20
Para cubrirlo .....	24
<b>5. Accesorios</b> .....	<b>25</b>
Moisés del corralito .....	25
Los Cambiadores .....	27
Organizador para Padres .....	29
Moisés Portátil.....	30
Para Plegar el Moisés Portátil .....	39
<b>6. Cuidado</b> .....	<b>41</b>
Cuidado y mantenimiento .....	41
Para quitar el colchón para limpiarlo .....	42
Garantía y piezas de repuesto .....	46
Registro del producto .....	46

# **WARNING**

**Failure to follow these warnings and the instructions could result in death or serious injury.**

## **Setting Up the Playard**

- THIS PRODUCT REQUIRES ADULT ASSEMBLY.
- Use care when setting up or folding the playard. ALWAYS ENSURE that all parts of the child's body are clear of any moving parts during set up or folding.
- Keep fingers clear of top corners during setup. Be sure playard is completely set up before use. Check that the four top rails are completely erected and latched, the center of the floor is pushed down, the mattress pad is flat, the straps are securely fastened to the bottom of the unit. Always follow the instructions in the owner's manual to set up the playard.
- Never use this product if there are any loose or missing fasteners, loose joints, broken parts or torn mesh. Check before assembly and periodically during use. Contact Graco at 1-800-345-4109 for replacement parts and instructions if needed. Never substitute parts.

## **Using the Playard**

- The playard is for playing or sleeping. When used for playing, never leave child unattended and always keep child in view. When used for sleeping, you must still provide the supervision necessary for the continued safety of your child.
- Always keep the playard away from hazards in the area that may injure your child.
- When child is able to pull to standing position, remove large toys and other objects that could serve as steps for climbing out.
- Stop using this product when your child reaches 35 inches (89 cm) in height, weighs more than 30 lb (14 kg), or is able to climb out.
- Do not modify playard or add any attachments that are not listed in the owner's manual, including an add-on bassinet.
- Child can become entrapped and die when improvised netting or covers are placed on top of a playard. Never add such items to confine child in playard.
- NEVER leave child in product with side lowered. Be sure side is in raised and locked position whenever child is in product.

# **WARNING**

## **SUFFOCATION HAZARD**

### **Babies have suffocated:**

- on pillows, comforters, and extra padding
- in gaps between product sides and a wrong-size mattress or extra padding.
- NEVER add soft bedding, padding, or an extra mattress.
- ONLY use the mattress as described in the warnings on this product.
- Use ONLY mattress pad provided with this product. Contact Graco if a replacement mattress is needed. Mattress pad dimension: 27" x 39" (68.5 cm x 99 cm).
- Always place baby on back to sleep to reduce the risks of SIDS and suffocation.
- Never use plastic shipping bags or other plastic film as mattress covers not sold and intended for that purpose. They can cause suffocation.
- NEVER use a water mattress with the playard.
- If a sheet is used with the mattress pad, use only the one provided by Graco that is specifically designed to fit the dimensions of the mattress pad.
- Unlike cribs that have rigid sides, the playard has flexible sides. As a result, the playard mattress pad is specially designed to prevent suffocation. The playard mattress pad has a solid base, a certain length and width, and is less than one inch thick in order to meet safety standards. Using a thicker or a different sized mattress pad may allow a child's head to get between mattress pad and the side of the playard causing suffocation.

## **STRANGULATION HAZARD**

- Strings and cords can cause strangulation! Keep strings and cords away from child.
  - NEVER place the playard near a window where cords from blinds or drapes can strangle a child.
  - NEVER hang strings on or over the playard.
  - NEVER place items with a string around a child's neck, such as hood strings, pacifier cords, etc.
  - NEVER attach strings to toys.

**This product is not intended for commercial use.**

# **WARNING**

**Failure to follow these warnings and the instructions could result in death or serious injury.**

## **PLAYARD BASSINET**

### **SUFFOCATION HAZARD:** Babies have suffocated:

- on pillows, comforters, and extra padding
- in gaps between a wrong-size mattress, or extra padding and product sides
- **NEVER** add soft bedding or padding.
- Use **ONLY** mattress pad provided by Graco.
- Always place baby on back to sleep to reduce the risk of SIDS and suffocation.

### **STRANGULATION HAZARD:**

- Children have **STRANGLED** when their necks became trapped between accessories and playard frames.
- Remove the bassinet anytime child is in the playard.
- Strings and cords can cause strangulation!
- Keep strings and cords away from child.
- **NEVER** place items with a string around a child's neck, such as hood strings or pacifier cords. **NEVER** suspend strings over a product or attach strings to toys.

### **FALL HAZARD:** To help prevent falls,

- Do not use this product when the infant begins to push up on hands and knees or weighs over 15 lb (6.5 kg), whichever comes first.
- The playard bassinet must be fully assembled and installed, including 4 metal tubes, 12 clips and mattress pad, before using. Do not modify playard bassinet or add any attachments that are not listed in the owner's manual.
- Do not use this bassinet if any part is broken, torn, or missing.
- You are responsible for providing adult supervision when using your bassinet.
- Always keep the playard bassinet away from hazards in the area that may injure your child.
- **NEVER** attach playard bassinet to playard when child is in the playard.
- Use playard bassinet with only one child at a time.
- **NEVER** place child in playard bassinet while portable bassinet or changer is attached
- If a sheet is used with the pad use only the one provided by Graco that is specifically designed to fit the dimensions of the mattress pad.
- **DO NOT** store the playard bassinet in the product when using in playard mode.
- To help prevent heat build-up inside the playard and to avoid overheating your child, when using the playard bassinet **DO NOT** use an outdoor canopy.
- The playard bassinet is designed for use only with this Graco playard. Do not use on bed, counter or other elevated surfaces.

# **WARNING**

**Failure to follow these warnings and the instructions could result in death or serious injury.**

## **PORTABLE BASSINET**

### **SUFFOCATION HAZARD:** Babies have suffocated:

- on pillows, comforters, and extra padding
- in gaps between a wrong-size mattress, or extra padding and product sides
- **NEVER** add soft bedding or padding.
- Use **ONLY** mattress pad provided by Graco.
- Portable bassinet can roll over on soft surfaces and suffocate child.
- NEVER place portable bassinet on beds, sofas or other soft surfaces.
- Read all instructions before use of the portable bassinet.
- Keep instructions for future use.
- DO NOT use this portable bassinet if any part is broken, torn, or missing.
- Always place baby on back to sleep to reduce the risk of SIDS and suffocation.

### **STRANGULATION HAZARD:**

- Children have STRANGLED when their necks became trapped between accessories and playard frames.
- Remove the bassinet anytime child is in the playard.
- Strings and cords can cause strangulation!
- Keep strings and cords away from child.
- NEVER place items with a string around a child's neck, such as hood strings or pacifier cords. NEVER suspend strings over a product or attach strings to toys.

### **FALL HAZARD:** To help prevent falls,

- Do not use this product when the infant begins to push up on hands and knees, or weighs over 15 lb (6.5 kg) (approximately 3 months of age), whichever comes first.
- Always check that the portable bassinet is securely locked on the playard by pulling upwards on the portable bassinet.
- Child's activity can move product. NEVER place product on counter tops, tables, or any other elevated surface.
- Portable bassinet not intended for use as infant restraint devices in motor vehicles.
- NEVER use this product as a means to transport an infant in a motor vehicle.
- **DO NOT** use a sheet with the pad.
- Use portable bassinet with only one child at a time.
- NEVER place a child under the portable bassinet.

# **WARNING**

**Failure to follow these warnings and the instructions could result in death or serious injury.**

- The portable bassinet must be fully assembled and installed, including mattress board under four latches before using. Do not modify portable bassinet or add any attachments that are not listed in the owner's manual.
- You are responsible for providing adult supervision when using your bassinet.
- DO NOT store the bassinet inside the playard.
- The portable bassinet is designed for use only with this Graco playard or on the floor.
- DO NOT attach portable bassinet to playard without playard bassinet securely attached.

## **CHANGING AREA**

**FALL HAZARD:** Children have suffered serious injuries after falling from changing area. Falls can happen quickly.

- ALWAYS secure this unit to the support frame by attaching to identified location. Before each use, check the attachment by grasping the sides/ends of the changing area, and pulling upward. See instructions.
- STAY within arms reach.
- Use changing area only on this playard model.
- DO NOT use on the floor, bed, counter or other surfaces.

**SUFFOCATION HAZARD:** Babies have suffocated while sleeping on changing area: changing area is not designed for safe sleep.

- NEVER allow baby to sleep on changing area.
- Weight limit for the changing area is 25 lb (11 kg). Do not use the changing area as extra storage.
- Use only the pad provided by Graco.
- DO NOT use changing area if it is damaged or broken.

## **STRANGULATION HAZARD:**

Children have STRANGLED when their necks became trapped between accessories and playard frames.

- Remove changer anytime child is in the playard

## **PARENT ORGANIZER**

- Always keep objects out of child's reach.
- Remove this accessory when child is able to pull himself up in the playard.

# **ADVERTENCIA**

**El no seguir estas advertencias y las instrucciones podría producir la muerte o lesiones graves.**

## **Al instalar el corralito**

- ESTE PRODUCTO REQUIERE SER ARMADO POR UN ADULTO.
- Tenga cuidado al instalar o plegar el corralito. ASEGÚRESE SIEMPRE de que todas las partes del cuerpo del niño estén lejos de las piezas móviles al instalar o plegar.
- Mantenga cuidado con sus dedos mientras dure la instalación. Asegúrese que el corralito esté completamente instalado antes de usarlo. Verifique que los cuatro rieles de arriba estén completamente trabados, el centro del piso esté abajo, el colchón/almohadilla estén planos y las correas estén sujetadas apretadamente al fondo de la unidad. Siempre siga las instrucciones del manual del usuario para instalar el corralito.
- Nunca use este producto si hay sujetadores sueltos o que faltan, uniones flojas, piezas o rejillas rotas. Verifique antes del armado y periódicamente durante el uso. De ser necesario, comuníquese con Graco al 1-800-345-4109 para obtener piezas de repuesto e instrucciones. Nunca sustituya las piezas.

## **Al usar el corralito**

- El corralito es para jugar o dormir. Cuando se lo usa para jugar, nunca deje al niño sin atención y mantenga siempre a su niño a la vista. Cuando se lo usa para dormir, debe proporcionar la supervisión necesaria para mantener la continua seguridad de su niño.
- Siempre mantenga el corralito lejos de peligros que pudieran dañar a su bebé.
- Cuando el niño pueda ponerse de pie, quite los juguetes grandes y otros objetos que pueden servir de escalones para salir.
- Deje de usar el producto cuando su niño alcance los 35 pulgadas (89 cm) de altura, pesa más de 30 libras (14 kg), o en cualquier momento si el niño es capaz de salir.
- No modifique el corralito ni agregue otra pieza que no se mencione en el manual del usuario, incluyendo un moisés adicional.
- El niño puede quedar atrapado y morir cuando se ponen fundas o redes improvisadas arriba del corralito. Nunca agregue dichos artículos para encerrar al niño en el corralito.
- NUNCA deje al niño en el producto cuando el lado esté bajado. Asegúrese que el lado esté cerrado y subido cuando el niño esté en el producto.

# **ADVERTENCIA**

## **PELIGRO DE ASFIXIA:**

### **Los niños pequeños pueden asfixiarse**

- con almohadas, edredones y acolchado adicional que se agregó
- en los espacios creados por un colchón de tamaño incorrecto o entre el acolchado adicional y los costados del producto.
- NUNCA agregue otro colchón ni acolchado o ropa de cama blanda.
- Use el colchón SOLAMENTE como se describe en las advertencias de este producto.
- Use SOLAMENTE el colchón proporcionado con este producto. Comuníquese con Graco si necesita un reemplazo para el colchón. Dimensiones de la almohadilla del colchón: 27" x 39" (68.5 cm x 99 cm).
- Siempre ponga al niño a dormir boca arriba para reducir el riesgo de síndrome de muerte súbita infantil (SIDS, por sus siglas en inglés) y asfixia.
- NUNCA use bolsas plásticas u otras películas de plástico como cubre colchón, que no sea vendida y diseñada especialmente para este propósito, ya que puede provocar sofocación.
- NUNCA use un colchón de agua en el producto.
- Si se usa una sábana con la almohadilla, use solamente la provista por Graco o una que esté específicamente diseñada para las dimensiones de la almohadilla del colchón.
- Distinto que las cunas que tienen costados rígidos, el producto tiene costados flexibles. Como resultado, la almohadilla del colchón del producto fue especialmente diseñada para prevenir la asfixia. La almohadilla del colchón del producto tiene una base sólida, cierta longitud y ancho y tiene menos de una pulgada de espesor para cumplir con las normas de seguridad. Usar una almohadilla del colchón más espesa o de tamaño diferente podría permitir que la cabeza del niño quede atrapada entre la almohadilla del colchón y el costado del producto causando la asfixia..

## **PELIGRO DE ESTRANGULACIÓN**

- ¡Cuerdas y cordones pueden provocar estrangulación! Mantenga cuerdas y cordones lejos de su hijo.
- NUNCA ubique el corralito cerca de ventanas donde cordones o cortinas puedan estrangular a su bebé.
- NUNCA cuelgue cuerdas sobre el corralito.
- NUNCA ponga objetos con cuerda alrededor del cuello de su hijo, como gorros con cordón, sujeta chupetes, etc.
- NUNCA amarre cuerdas a los juguetes.

**Este producto no está diseñado para uso comercial.**

# ADVERTENCIA

**El no seguir estas advertencias y las instrucciones podría producir la muerte o lesiones graves.**

## MOISÉS DEL CORRALITO

### **PELIGRO DE ASFIXIA:** Bebés se han asfixiado:

- con almohadas, edredones y relleno adicional
- en los espacios entre un colchón de tamaño inadecuado o entre el relleno adicional y los laterales del producto
- **NUNCA** agregue ropa de cama ni relleno blando.
- Use **ÚNICAMENTE** el protector de colchón proporcionado por Graco.
- Coloque siempre al bebé boca arriba para dormir para reducir el riesgo de SMSL y asfixia.

### **PELIGRO DE ESTRANGULACIÓN**

- Hay niños que se han **ESTRANGULADO** cuando sus cuellos quedaron atrapados entre los accesorios y los marcos del corral.
- Retire el moisés siempre que el niño esté en el corral.
- ¡Las cuerdas y cordones pueden causar estrangulación!
- Mantenga las cuerdas y cordones fuera del alcance del niño.
- **NUNCA** coloque artículos con cuerdas alrededor del cuello de un niño, como las cuerdas de capuchas o chupetes. **NUNCA** cuelgue cuerdas sobre un producto ni las ate a juguetes.

### **PELIGRO DE CAÍDAS:** Pare ayudar a prevenir caídas,

- No use este producto cuando el niño comienza a levantarse en sus manos y rodillas o pese más de 15 libras (6,5 kg), el que ocurra primero.
- El moisés del corralito debe estar completamente ensamblado e instalado, incluidos los 4 tubos de metal, las 12 presillas y la almohadilla del colchón, antes de usarlo. No modifique el moisés del corralito ni agregue ningún accesorio que no esté listado en el manual del dueño.
- **NO** utilice este moisés si alguna pieza está rota, rasgada o falta.
- Usted es responsable de proporcionar la supervisión de un adulto cuando usa el moisés.
- Mantenga siempre al moisés del corralito lejos de peligros en los alrededores que pudieran lesionar al niño.
- **NUNCA** conecte el moisés al corralito cuando haya un niño en el corralito.
- Use el moisés del corralito solamente con un niño por vez.
- **NUNCA** ponga a un niño debajo del moisés del corralito.
- **NUNCA** ponga al niño en el moisés del corralito mientras está instalado el moisés portátil o el cambiador.
- Si se usa una sábana con la almohadilla, use solamente la provista por Graco, que está específicamente diseñada para las dimensiones de la almohadilla del colchón.
- **NO** guarde el moisés del corralito en el producto mientras esté en uso en el modo corralito.

# ADVERTENCIA

**El no seguir estas advertencias y las instrucciones podría producir la muerte o lesiones graves.**

- Para ayudar a prevenir la acumulación de calor en el interior del corralito y para prevenir que el niño se acalore, cuando se usa el moisés del corralito NO use una capota para exteriores.
- El moisés del corralito fue diseñado para que se use solamente con este corralito Graco. No lo use sobre una cama, mesada u otras superficies elevadas.

## **MOISÉS PORTÁTIL**

**PELIGRO DE ASFIXIA:** Bebés se han asfixiado:

- con almohadas, edredones y relleno adicional
- en los espacios entre un colchón de tamaño inadecuado o entre el relleno adicional y los laterales del producto
- **NUNCA** agregue ropa de cama ni relleno blando.
- Use **ÚNICAMENTE** el protector de colchón proporcionado por Graco.
- La cuna portátil puede volcarse sobre superficies blandas y asfixiar al niño.
- **NUNCA** coloque la cuna portátil sobre camas, sofás u otras superficies blandas.
- Lea todas las instrucciones antes de utilizar el moisés portátil.
- Guarde las instrucciones para uso futuro.
- NO utilice este moisés si alguna pieza está rota, rasgada o falta.
- Coloque siempre al bebé boca arriba para dormir para reducir el riesgo de SMSL y asfixia.

## **PELIGRO DE ESTRANGULACIÓN**

- Hay niños que se han **ESTRANGULADO** cuando sus cuellos quedaron atrapados entre los accesorios y los marcos del corral.
- Retire el moisés siempre que el niño esté en el corral.
- ¡Las cuerdas y cordones pueden causar estrangulación!
- Mantenga las cuerdas y cordones fuera del alcance del niño.
- **NUNCA** coloque artículos con cuerdas alrededor del cuello de un niño, como las cuerdas de capuchas o chupetes. **NUNCA** cuelgue cuerdas sobre un producto ni las ate a juguetes.

**PELIGRO DE CAÍDA:** Para ayudar a prevenir caídas,

- No use este producto cuando el niño comienza a levantarse en las manos y rodillas, pese más de 15 libras (6,5 kg)(aproximadamente a los 3 meses), el que ocurra primero.
- Verifique siempre que el moisés portátil esté debidamente conectado en el corralito tirando el moisés portátil hacia arriba.
- La actividad del niño puede causar que el portabebés se mueva. **NUNCA** ponga el portabebés sobre encimeras, mesas o ninguna superficie elevada.

# **ADVERTENCIA**

**El no seguir estas advertencias y las instrucciones podría producir la muerte o lesiones graves.**

- Los portabebés no están diseñados para usarse como dispositivos de seguridad en automóviles.
- NUNCA use este portabebés como manera de transportar al bebé en un automóvil.
- NO use una sábana con la almohadilla.
- Use el moisés portátil solamente con un niño a la vez.
- NUNCA ponga a un niño debajo del moisés portátil.
- El moisés portátil debe estar completamente ensamblado e instalado antes de usarlo, incluida la tabla de colchón bajo las cuatro trabas. Siempre siga las instrucciones en el manual del usuario para montar la cuna portátil.
- Usted es responsable de proporcionar la supervisión de un adulto cuando usa el moisés.
- NO guarde el moisés dentro del corralito.
- El moisés portátil fue diseñado para usar solamente con este corralito Graco o en el piso.
- NO ponga el moisés portátil en el corralito si el moisés del corralito no está sujetado de forma segura.
- Mantenga siempre el moisés lejos de peligros en los alrededores que pudieran lesionar al niño.
- NUNCA conecte el moisés portátil cuando haya un niño en el corralito.
- Inspeccione la zona donde se colocará el producto para comprobar que no haya objetos afilados ni superficies irregulares.
- No ponga el moisés portátil sobre una superficie mojada o húmeda.

## **PELIGRO DE ESTRANGULAMIENTO:**

- Cuerdas y cordones pueden provocar estrangulación. Mantenga cuerdas y cordones lejos de su hijo.
  - NUNCA ubique el producto cerca de una ventana donde los cordones de persianas o cortinas puedan estrangular al niño.
  - NUNCA cuelgue cuerdas ni del producto ni sobre él.
  - NUNCA ponga objetos con cuerda alrededor del cuello de su hijo, como gorros con cordón, sujeta chupetes, etc.
  - NUNCA amarre cuerdas a los juguetes.
- NUNCA conecte el moisés cuando haya un niño en el corralito.

# ADVERTENCIA

**El no seguir estas advertencias y las instrucciones podría producir la muerte o lesiones graves.**

## **LOS CAMBIADORES**

**PELIGRO DE CAÍDA:** Hay niños que han sufrido lesiones serias después de caerse del cambiador del bebé. Las caídas pueden producirse rápidamente.

- SIEMPRE asegure esta unidad al armazón de apoyo sujetándola a la ubicación indicada. Antes de cada uso, compruebe la sujeción agarrando los lados/extremos del cambiador del bebé y tirando hacia arriba. Consulte las instrucciones.
- MANTÉNGASE al alcance de la mano.
- Use el cambiador del bebé solo en este modelo de corralito.
- NO usarlo en el piso, la cama, el tablero o otro superficie.

**PELIGRO DE ASFIXIA:** Hay bebés que se han asfixiado mientras dormían en los cambiadores del bebé: Los cambiadores no son seguros para dormir.

- NUNCA deje que el bebé duerma en el cambiador del bebé.
- El límite de peso para el cambiador es de 25 libras (11 kg). No use el cambiador como zona de almacenamiento adicional.
- Use SOLAMENTE el colchón proporcionado por Graco.

## **PELIGRO DE ESTRANGULACIÓN:**

Niños se han ESTRANGULADO al quedarse atrapados por el cuello entre accesorios y el armazón del corralito.

- Retire el cambiador cuando el niño esté dentro del corralito.

## **ORGANIZADOR PARA PADRES**

- Siempre mantenga los objetos fuera del alcance del niño.
- Quite este accesorio cuando el niño pueda apoyarse en el corralito.

## 2. Features - Parts List

## 2. Características - Lista de piezas

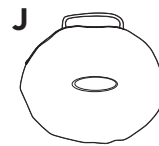
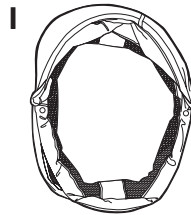
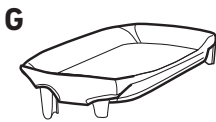
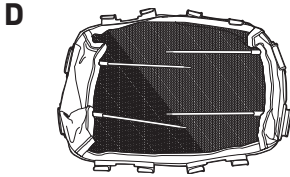
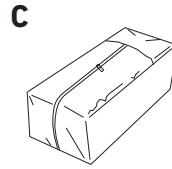
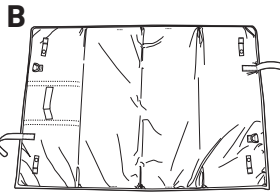
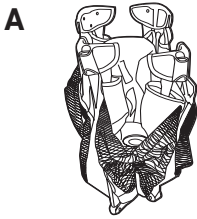

Scan to watch  
assembly video



Escanee para ver  
el video de  
ensamblaje

On certain models,  
Toy styles vary  
Los estilos de juguetes varían  
en determinados modelos

On certain models,  
Toy styles vary  
Los estilos de juguetes varían  
en determinados modelos

- A** - Playard Frame (1)
- B** - Mattress Pad (1)
- C** - Carry Bag (1)
- D** - Playard Bassinet (1)
- E** - Parent Organizer (1)
- F** - Parent Organizer Clips (2)
- G** - Changing Area (1)
- H** - Changer Attachment  
Tubes (2)
- I** - Portable Bassinet (1)
- J** - Portable Bassinet Carry  
Bag (1)
- K** - Portable Bassinet Legs (2)
- L** - Toys (styles vary) (2)
- M** - Toys (styles vary) (3)

- A** - Armazón del corralito (1)
- B** - Colchón (1)
- C** - Bolsa de transporte (1)
- D** - Moisés del corralito (1)
- E** - Organizador para Padres (1)
- F** - Los ganchos de organizador  
para padres (2)
- G** - Cambiador (1)
- H** - Tubos de sujeción del  
cambiador (2)
- I** - Moisés Portátil (1)
- J** - Bolsa de transporte para  
moisés portátil (1)
- K** - Patas de moisés portátil (2)
- L** - Juguetes - los estilos varían(2)
- M** - Juguetes - los estilos varían(3)

**3. Assembly - Playard Set Up**  
**3. Ensamblaje - Armado del corralito**

**1**

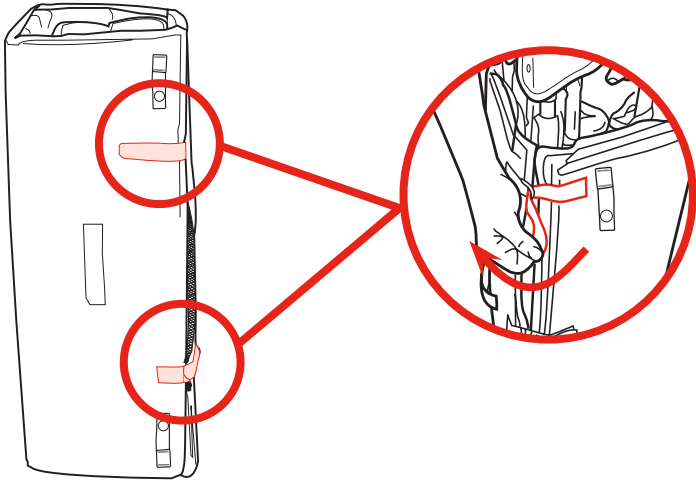

**2**

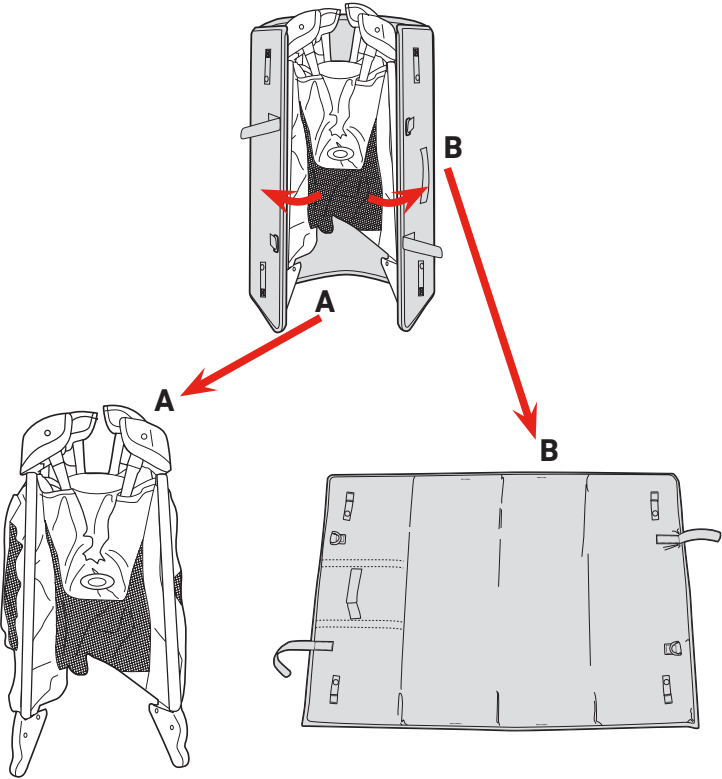

### 3. Assembly - Playard Set Up

### 3. Ensamblaje - Armado del corralito

Pull up on top rails in middle until all four sides are locked. **When setting up, lock rails BEFORE pushing down center.** Be sure top rails have become rigid. If not, pull up again until they are rigid. If top rails do not lock, lift the center of the floor higher and try again.

3

Tire hacia arriba de las barandas superiores en el centro, hasta que los 4 laterales estén trabados. **Al instalarlo, trabe las barandas ANTES de empujar hacia abajo en el centro.** Asegúrese que los laterales superiores hayan quedado rígidos. Si no es así, estírelos nuevamente hasta que estén bien rígidos. Si las barandas superiores no se traban, alce el centro del suelo más alto e inténtelo de nuevo.

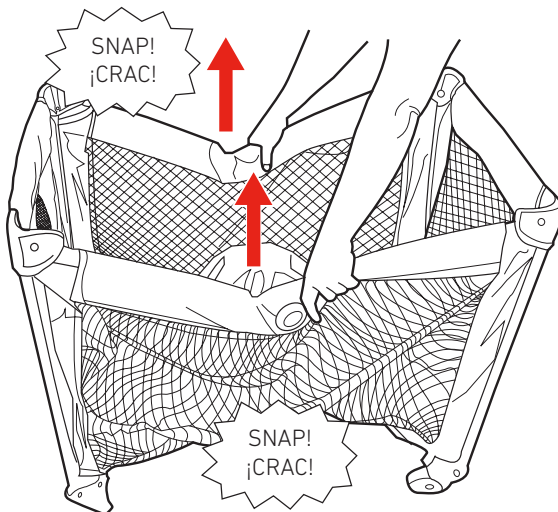
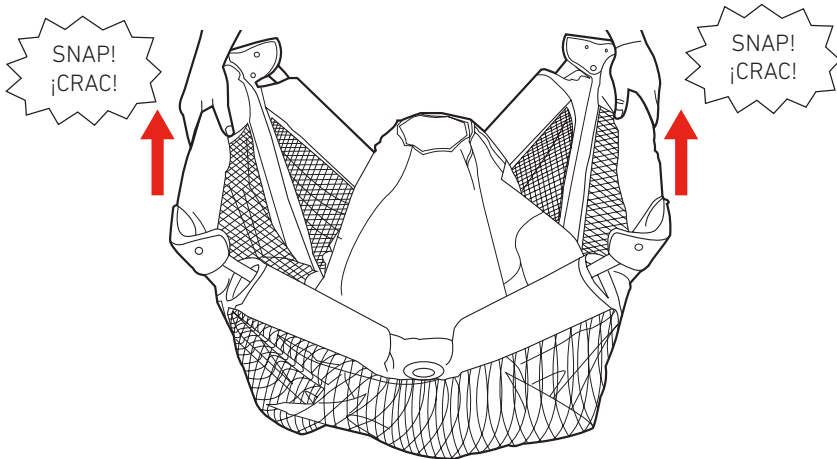

4

**3. Assembly - Playard Set Up**  
**3. Ensamblaje - Armado del corralito**

**5**

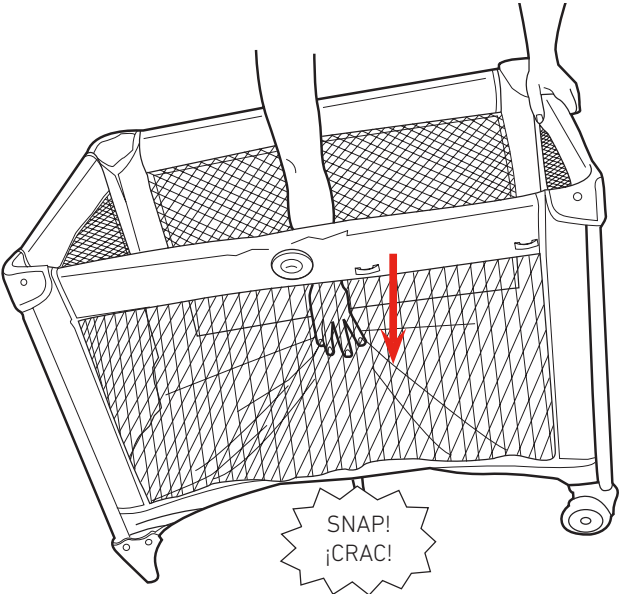

**6**

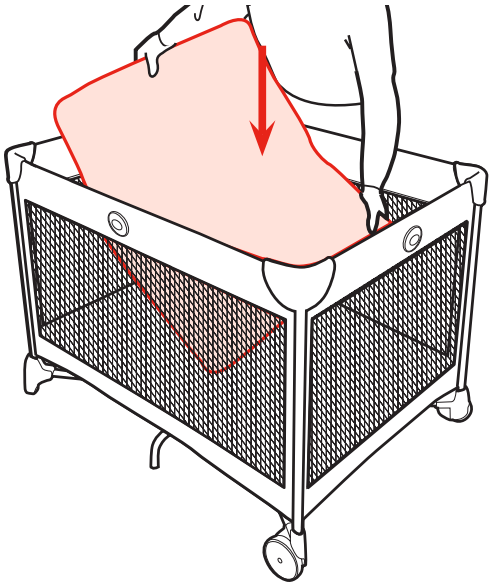

### 3. Assembly - Playard Set Up

### 3. Ensamblaje - Armado del corralito

Pull the four snap straps on corners of mattress pad through bottom of playard. Wrap around the tube and fasten snap onto the tube. Repeat on all corners.

7

Pase las cuatro correas con broches de las esquinas del colchón del corralito por el fondo del corralito. Envuélvalas alrededor del tubo y sujete el broche al tubo. Repita el proceso en todas las esquinas.

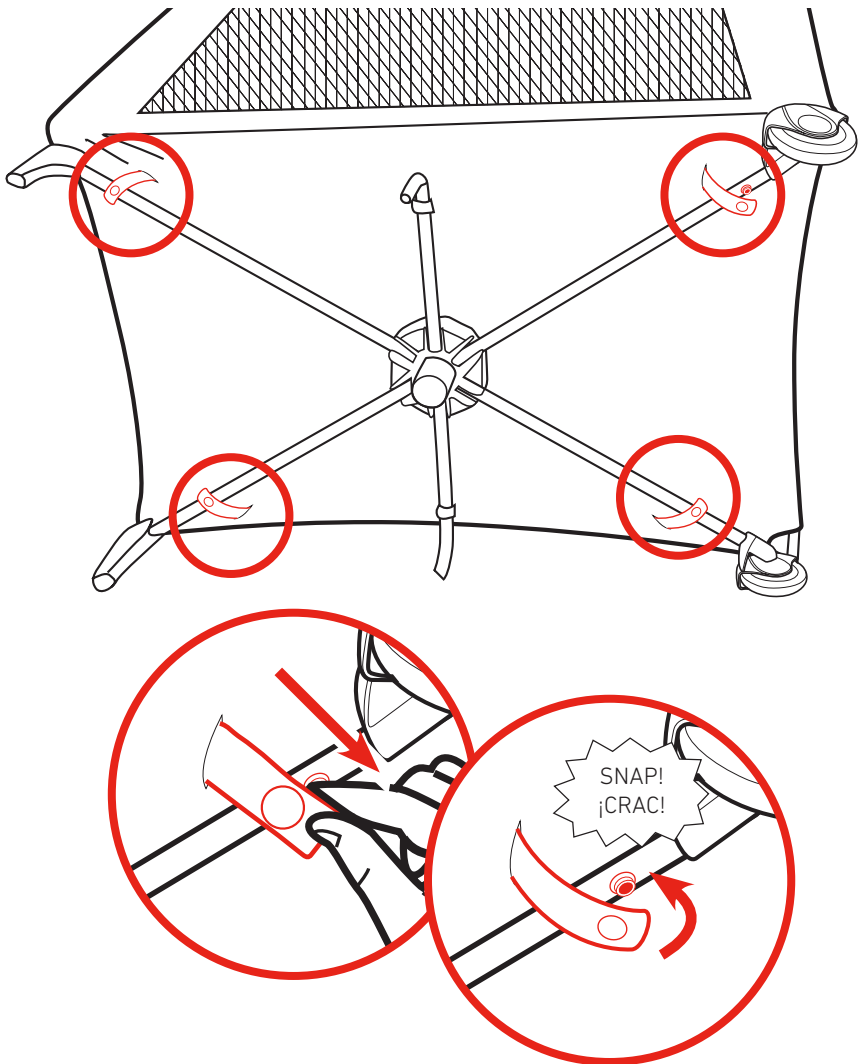

## 4. Use - To Fold

### 4. Uso - Para plegar

1

Release snap straps on bottom of playard. Pull mattress pad fully out of playard.

Libere las correas con broche en el fondo del corralito. Saque el colchón del corralito.

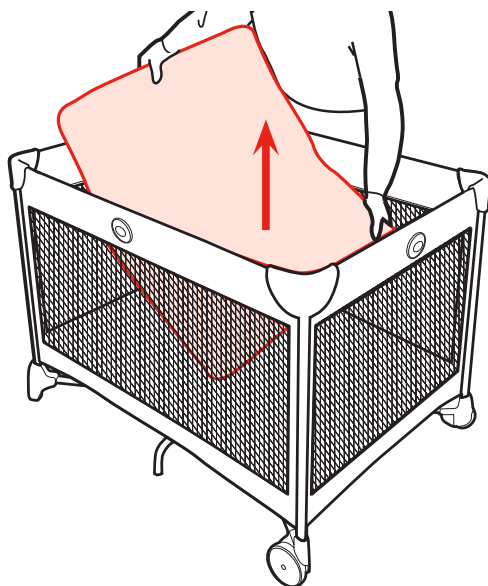

2

**DO NOT** unlock top rails yet. Pull up on center strap. Center of floor must be at least halfway up before top rails will unlock.

**NO** destrabe todavía las barandas superiores. Tire hacia arriba de la correa del centro. El centro del piso debe estar levantado por lo menos hasta la mitad antes de destrabarse las barandas superiores.

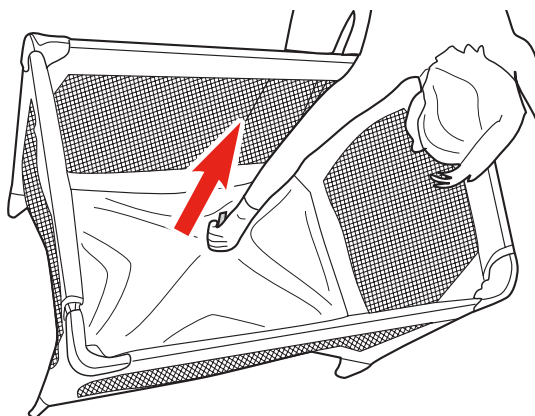

## 4. Use - To Fold 4. Uso - Para plegar

3

### Center of floor must be up.

- Lift up slightly on the top rail.
  - Push in on the button on the side of the top rail.
  - Push down on the top rail.
  - Repeat on all four rails until all tubes are released.
- If top rails do not unlatch, **DO NOT FORCE**. Lift the center of the floor higher.

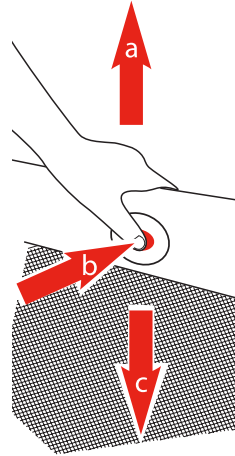

### El centro del fondo debe estar arriba.

- Levante suavemente el lateral.
  - Presione el botón en el lateral de la baranda superior.
  - Empuje hacia abajo en la baranda superior.
  - Repita el proceso en las cuatro barandas hasta que haya liberado todos los tubos.
- Si los laterales no se pliegan, **NO LA FUERCE**. Levante el centro de el piso hacia arriba.

TIP!  
CONSEJO!

- Both tubes must be released for the top rail to fold.
- Ambos tubos deben ser soltados para que el lateral pueda plegarse.

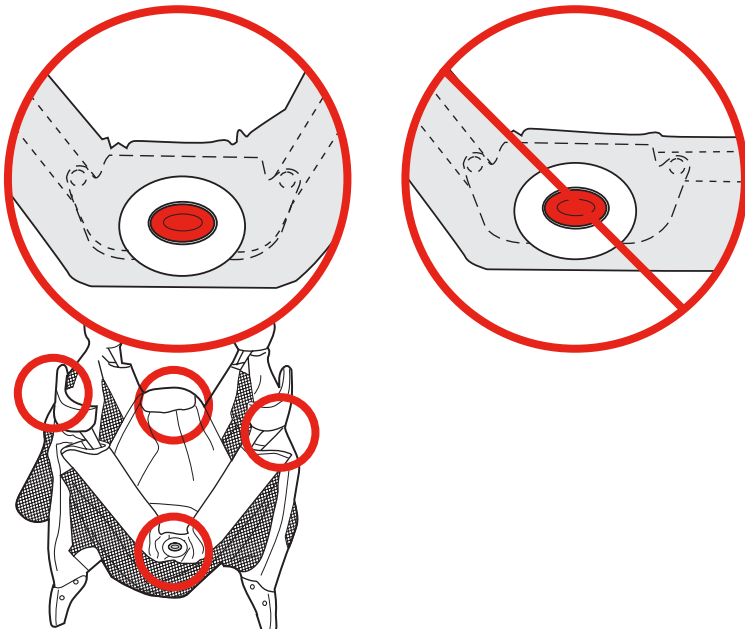

## 4. Use - To Fold

### 4. Uso - Para plegar

4

Push sides of playard in to fold. **DO NOT FORCE**. If unit will not fold, look for a partially locked top rail. See previous step for how to release the top rail.

Empuje los costados del corralito hacia adentro para plegarlo. **NO LO FUERCE**. Si la unidad no se pliega, busque una baranda que esté parcialmente trabada. Consulte el paso previo sobre cómo liberar la baranda superior.

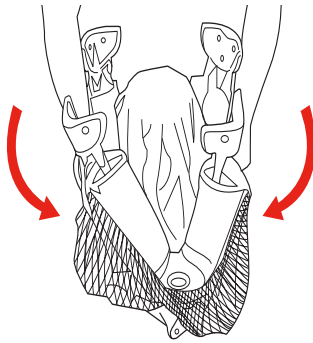
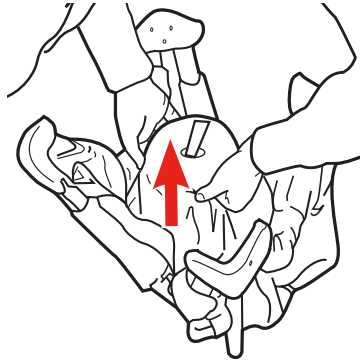

## 4. Use - To Fold 4. Uso - Para plegar

Wrap mattress pad around playard and fasten straps.

Envuelva el colchón alrededor corralito y sujete las correas.

5

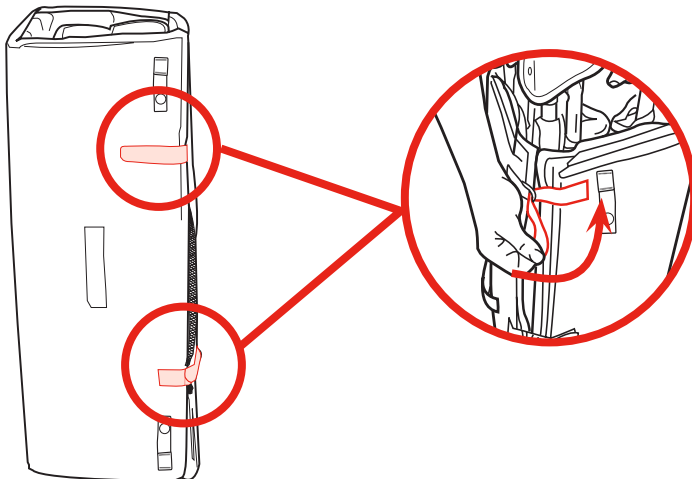
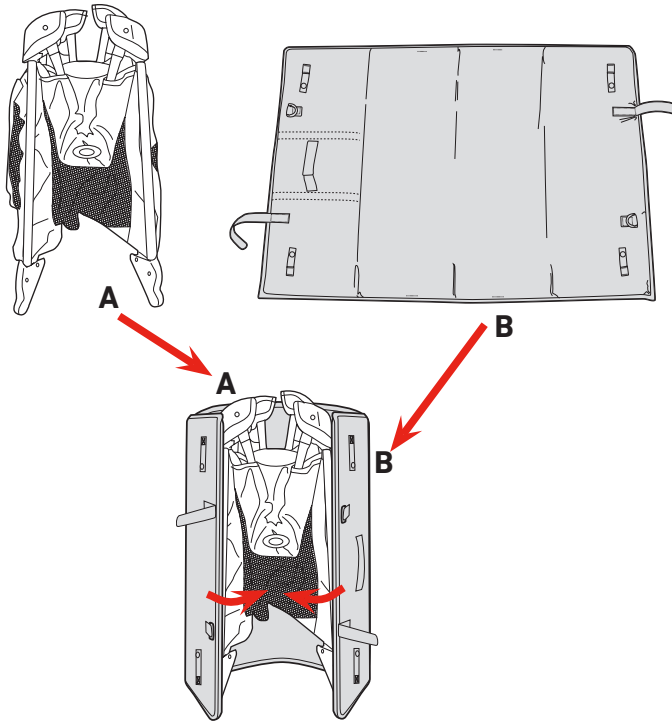

6

## 4. Use - To Cover

## 4. Uso - Para cubrir

1

Cover unit with handle out.

Cubra la unidad con la manija hacia fuera.

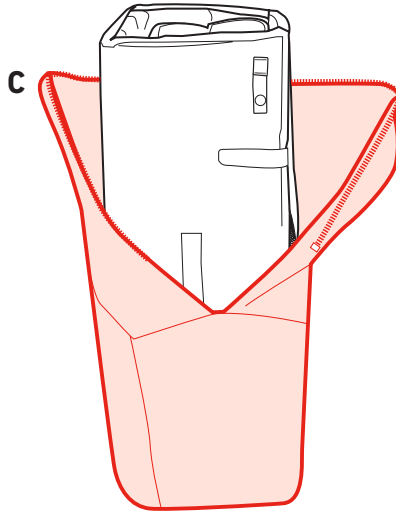

2

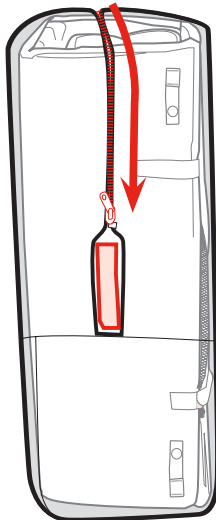

## 5. Accessories - Playard Bassinet 5. Accesorios - Moisés del corralito

1

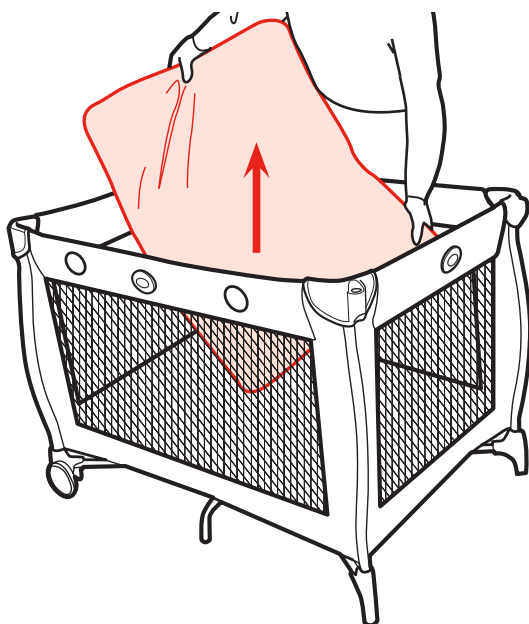

Attach 12 clips on playard bassinet clips to playard.  
Sujete las 12 presillas del moisés del corralito al corralito.

2

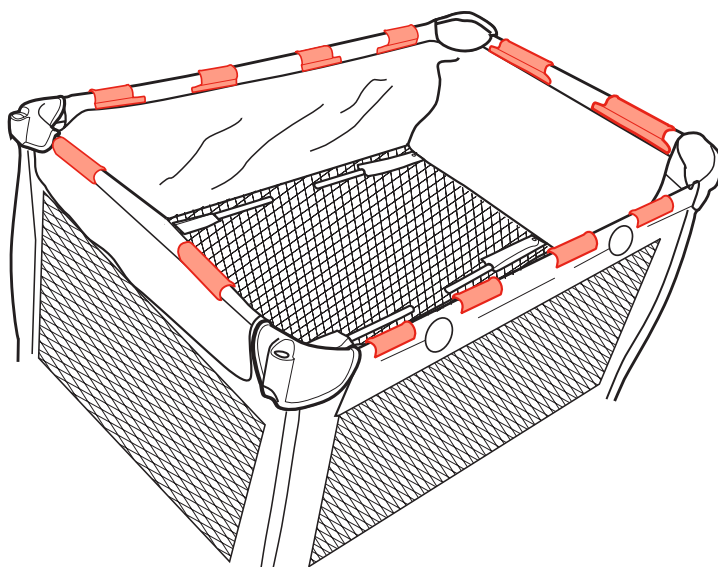

## 5. Accessories - Playard Bassinet

### 5. Accesorios - Moisés del corralito

3

Insert tapered end of bar into end of other bar with hole in it. Repeat with other set of bars. **Check:** Tubes **MUST** be assembled before placing mattress pad in playard bassinet.

Inserte el extremo cónico de la barra en el extremo de la otra barra que tiene un agujero. Repita el procedimiento con el otro juego de barras. **VERIFIQUE:** Los tubos **DEBEN** estar ensamblados antes de poner la almohadilla del colchón en el moisés del corralito.

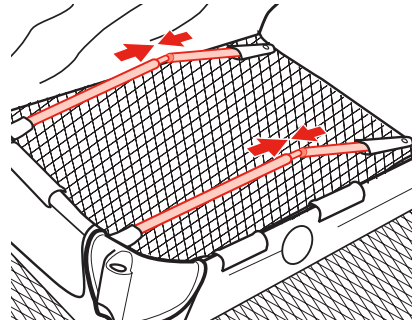
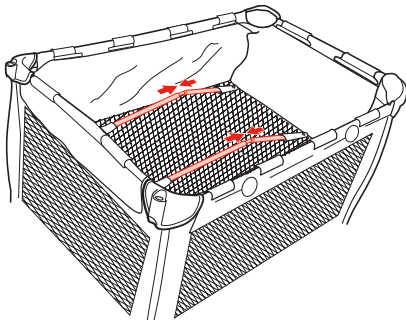

4

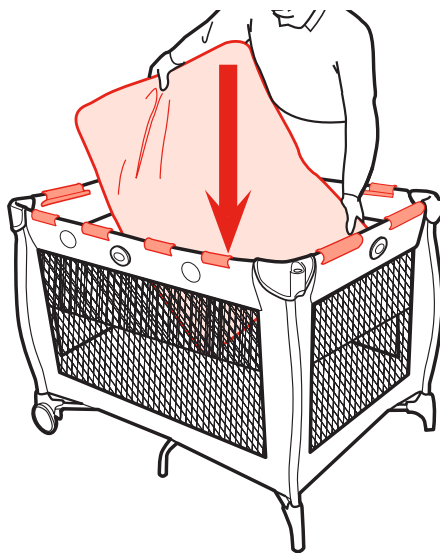

## 5. Accessories - Changing Area

### 5. Accesorios - Los Cambiadores

Snap two short connector tubes into the openings in the plastic hubs as shown.

1

Trabe los dos tubos cortos de la conexión (H) en las aberturas en los núcleos de plástico como se indica.

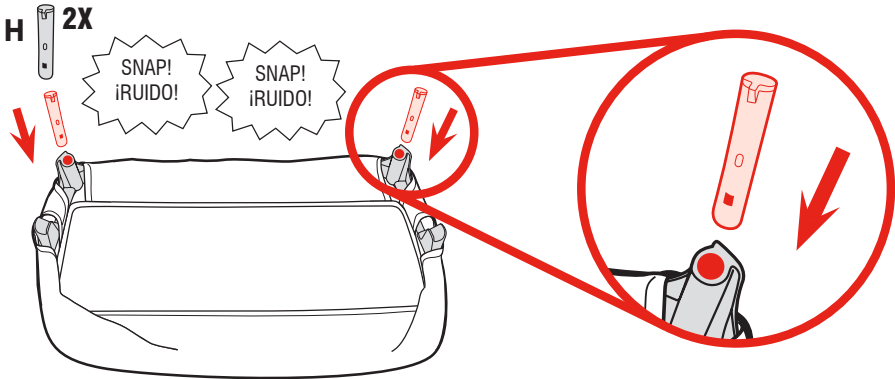

Insert changing area connector tubes into openings in corners of playard. Make sure the changing area is secured by pulling up on the sides of the changing area.

2

Inserte los tubos conectores del área para cambiar al bebé en las aberturas de las esquinas del corralito. Asegúrese de que el cambiador esté seguro tirando hacia arriba de los costados del cambiador.

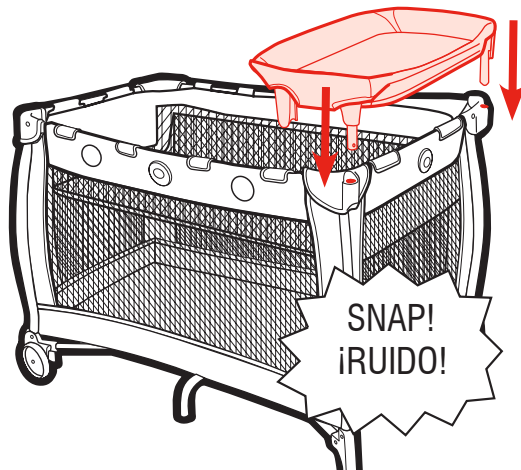

## 5. Accessories - Changing Area

### 5. Accesorios - Los Cambiadores

3

**CHECK:** that corners of changing area are pulled over the changing area frame.

**VERIFIQUE** que las esquinas del área para cambiar al bebé cubran el armazón del cambiador.

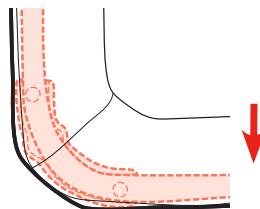
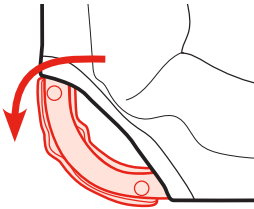
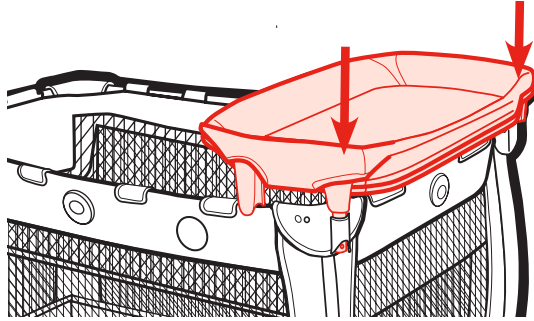

4

To remove, push in buttons on changer connector tubes while pulling up on corners of changer

Para sacarlo, empuje los botones en los tubos de la conexión del cambiador mientras tira hacia arriba de las esquinas del cambiador.

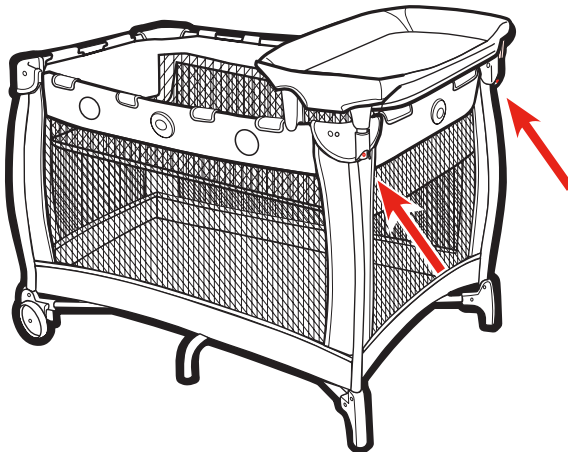

## 5. Accessories - Parent Organizer 5. Accesorios - Organizador para Padres

Insert hooks into openings in parent organizer.

Inserte los ganchos en las aberturas del organizador para padres.

1

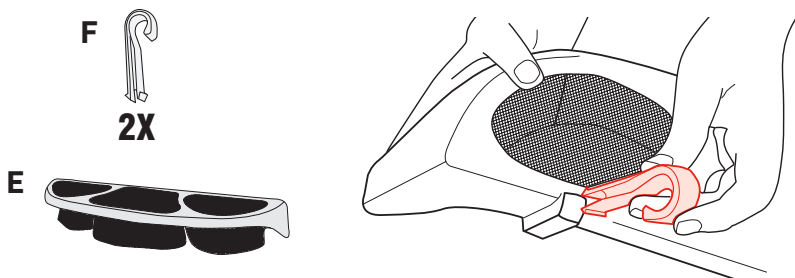

Attach to end of playard.

Sujételo al extremo del corralito.

2

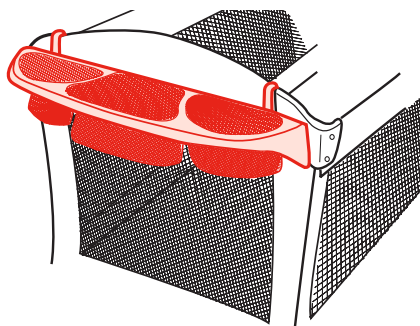

Push down on parent organizer to secure into place.

Empuje hacia abajo el organizador para padres para asegurarlo en su lugar.

3

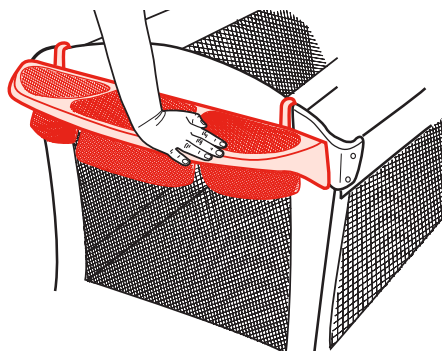

## 5. Accessories - Portable Bassinet

### 5. Accesorios - Moisés Portátil

1

Place bassinet with canopy facing down and lay feet on bassinet as shown.

Coloque el moisés con la capota mirando hacia abajo y coloque las bases de las patas del moisés como se muestra.

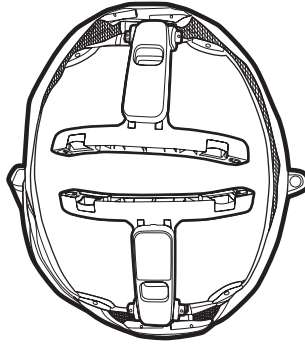

2

Assemble one tube into the head and foot end hubs.

**CHECK:** that buttons are visible in opening as shown.

Monte un tubo en los ejes de los extremos para la cabeza y para los pies. **VERIFIQUE:** que los botones estén visibles en la abertura como se indica.

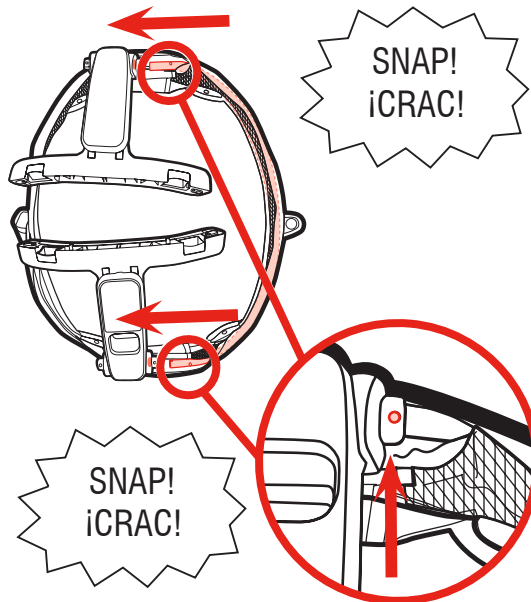

## 5. Accessories - Portable Bassinet

### 5. Accesorios - Moisés Portátil

Assemble other tube into the head and foot end hubs.

**CHECK:** that buttons are visible in opening as shown.

Monte el otro tubo en los ejes de los extremos para la cabeza y para los pies. **VERIFIQUE:** que los botones estén visibles en de las aperturas como se muestra.

3

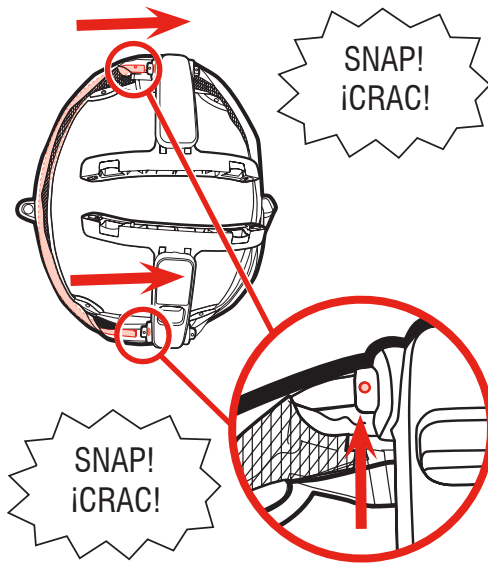

Pull on tubes to ensure they are securely attached.

Tire de los tubos para asegurarse de que estén montados de manera segura.

4

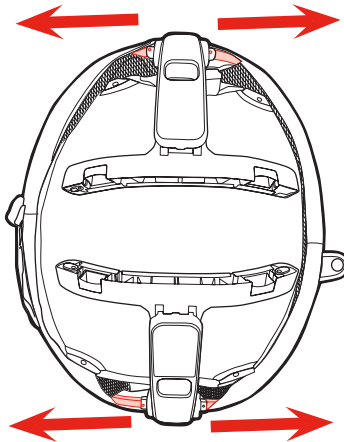

## 5. Accessories - Portable Bassinet

### 5. Accesorios - Moisés Portátil

5

Flip bassinet over and rotate legs outwards.

Voltee el moisés y gire las patas hacia afuera.

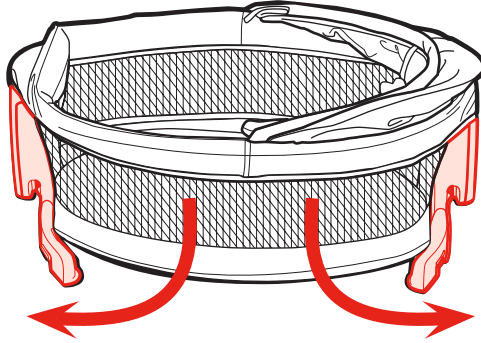

6

Push bottom of bassinet in all 4 corners until board clicks under 4 latches on feet. **CHECK:** that bassinet is level and flat.

Empuje el fondo del moisés en las 4 esquinas hasta que encajen debajo de las 4 trabas de la base de las piernas. **VERIFIQUE:** que el moisés esté nivelado y plano.

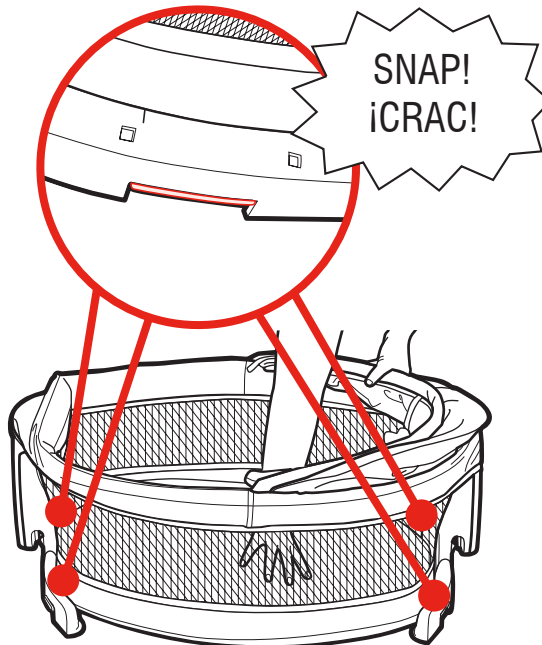

## 5. Accessories - Portable Bassinet

### 5. Accesorios - Moisés Portátil

Pull up on bassinet bottom at all 4 corners to ensure board is properly latched.

Tire de las 4 esquinas de la parte inferior del moisés para asegurarse de que la tabla esté correctamente asegurada.

7

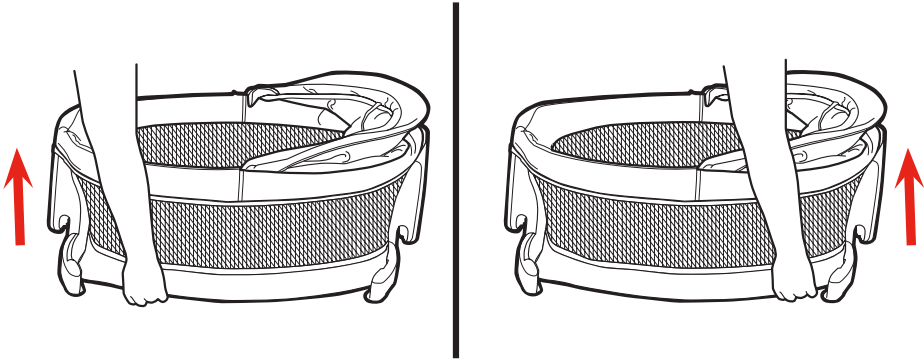

If not already assembled, insert mattress into bassinet with hook and loop tape facing down and lined up with hook and loop tape in base of bassinet.

Si no está montado ya, inserte el colchón en el moisés con las cintas de gancho y bucle hacia abajo y alineadas con la cinta de gancho y bucle de la base del moisés.

8

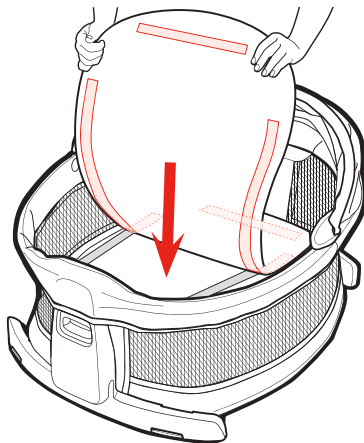

## 5. Accessories - Portable Bassinet

### 5. Accesorios - Moisés Portátil

9

Fasten hook and loop tabs on canopy to tabs on bassinet sides as shown. Canopy is UV50 for outside use.

Ajuste las lengüetas de gancho y bucle de la capota en las lengüetas de los laterales del moisés, como se muestra. La capota tiene protección UV50 para poder usarla al aire libre.

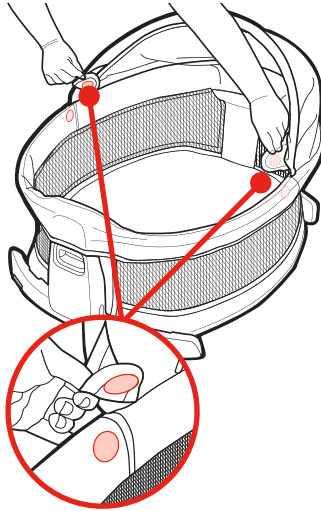

10

Attach toys to canopy.

Sujete los juguetes a la capota.



2X



3X

On certain models,  
Toy styles vary

Los estilos de juguetes varían en  
determinados modelos

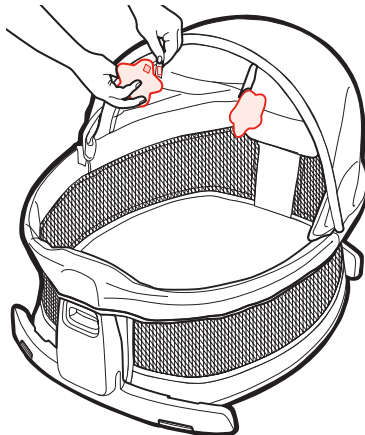

## 5. Accessories - Portable Bassinet

### 5. Accesorios - Moisés Portátil

Remove toys and extend canopy visor (on certain models).

Retire los juguetes y extiende la visera de la capota (en determinados modelos).

11

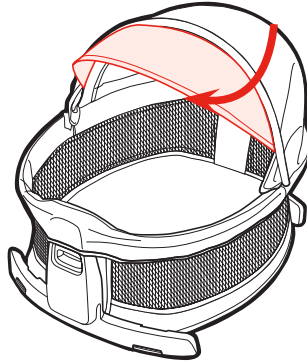

Re-attach toys to canopy under visor (on certain models).

Vuelva a conectar los juguetes a la capota bajo la visera (en determinados modelos).

12

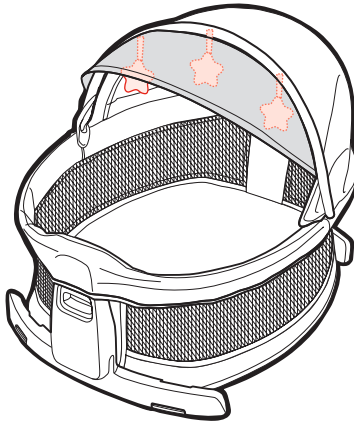

## 5. Accessories - Portable Bassinet

## 5. Accesorios - Moisés Portátil

13

To attach bassinet to playard, line up bassinet hub mounts with opening in the center of the playard bassinet clips on long sides of playard. Push bassinet onto playard rails. Once the bassinet is correctly aligned, it should be easy to push down and latch to the top rail.

**NOTE:** Playard bassinet must be attached to playard when using portable bassinet.

Para conectar el moisés al corralito, alinee los montantes del núcleo del moisés con las aberturas del centro de las presillas para moisés del corralito, en los costados largos del corralito. Empuje el moisés en las barandas del corralito. Una vez que el moisés esté alineado correctamente, deberá ser fácil empujarlo hacia abajo y encajarlo en la baranda superior.

**NOTA:** El moisés del corralito debe estar sujetado al corralito cuando use el moisés portátil.

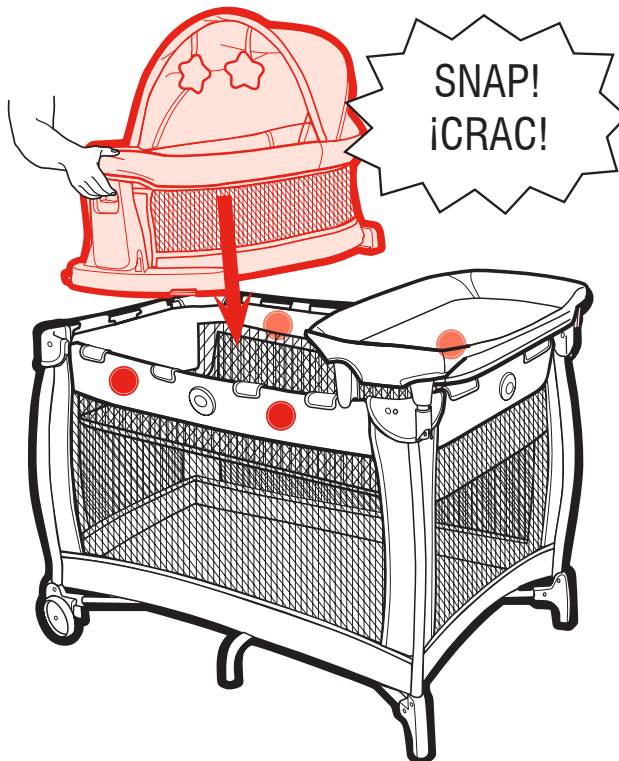

## 5. Accessories - Portable Bassinet

### 5. Accesorios - Moisés Portátil

**CHECK:** the portable bassinet is attached by grasping the sides of the portable bassinet, and pulling upward.

14

**VERIFIQUE:** de que el moisés portátil esté sujeto tirando de los laterales del moisés portátil hacia arriba.

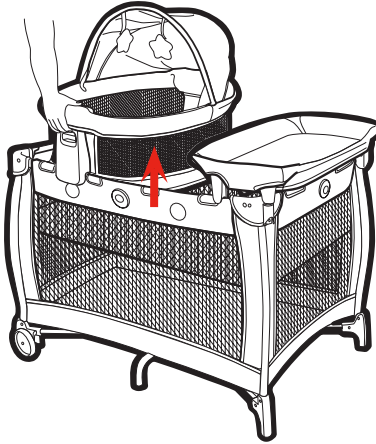

To remove, press buttons on both sides of the portable bassinet handles and pull up as shown.

15

Para sacarlo, oprima los botones en ambos costados de las manijas del moisés portátil y tire hacia arriba como se indica.

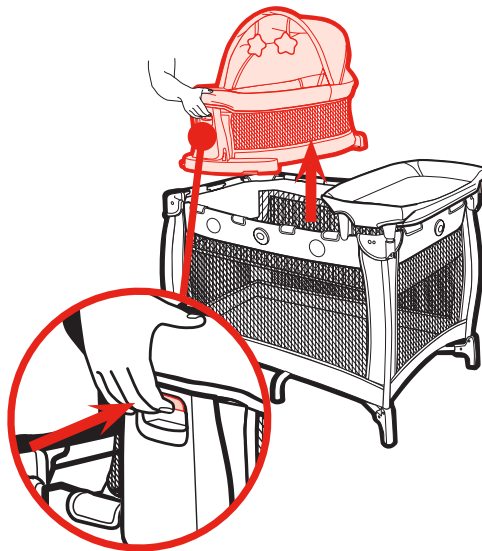

## 5. Accessories - Portable Bassinet

### 5. Accesorios - Moisés Portátil

**16**

When carrying with a child, always hold bassinet by the handles.

Siempre sostenga el moisés por las manijas si va a transportarlo con un niño dentro.

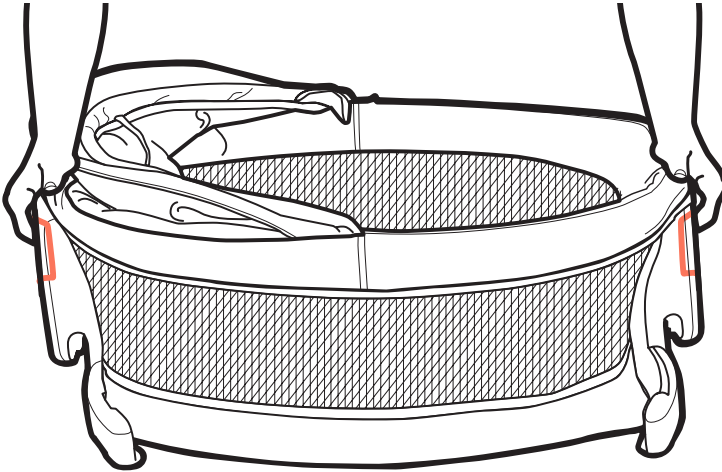

## 5. Accessories - To Fold Portable Bassinet

### 5. Accesorios - Para Plegar el Moisés Portátil

Disconnect hook and loop patches and fold canopy back.

Desabroche los parches de gancho y bucle y pliegue la capota hacia atrás.

1

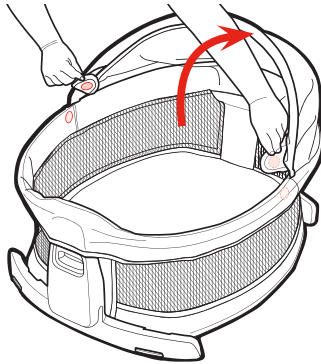

Pull 2 release buttons on foot end while pulling up on board of portable bassinet. Repeat on head end of portable bassinet.

Tire de los 2 botones de liberación en el extremo de los pies mientras tira la tabla del moisés portátil hacia arriba. Repita lo mismo en el extremo de la cabeza del moisés portátil.

2

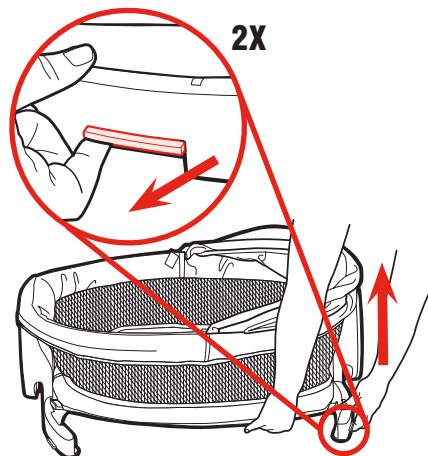
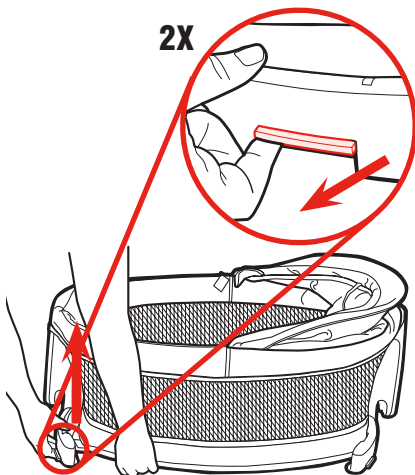

## 5. Accessories - To Fold Portable Bassinet

### 5. Accesorios - Para Plegar el Moisés Portátil

**3**

Fold bassinet hubs up under bottom of bassinet.

Pliegue los núcleos del moisés bajo la parte inferior del moisés.

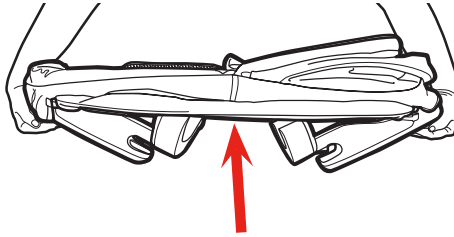

**4**

Insert folded bassinet into carry bag.

Inserte el moisés plegado en la bolsa de transporte.

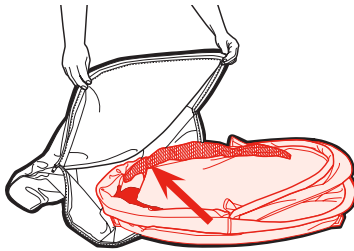

**5**

Fold bassinet hubs up under bottom of bassinet. Use strap on bag to carry.

Pliegue los núcleos del moisés bajo la parte inferior del moisés. Puede usar la correa para transportar la bolsa.

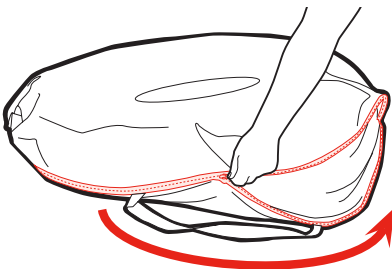

## 6. Care - Care and Maintenance

### 6. Cuidado - Cuidado y mantenimiento

**FROM TIME TO TIME, CHECK YOUR PLAYARD** for worn parts, torn material or stitching. Replace or repair the parts as needed. Use only Graco® replacement parts.

**CARRY BAG:** Machine wash in cold water on delicate cycle and drip-dry. NO BLEACH.

**CHANGER:** Wipe clean with damp cloth. NO BLEACH.

**PLAYARD:** Use only household soap or detergent and warm water. DO NOT SUBMERGE PLAYARD IN WATER.

**PLAYARD BASSINET:** Hand wash with warm water and household soap. Drip dry. DO NOT SUBMERGE PLAYARD BASSINET IN WATER.

**PLAYARD MATTRESS PAD:** Wipe clean with damp cloth. NO BLEACH. DO NOT SUBMERGE MATTRESS PAD IN WATER.

**PORTABLE BASSINET:** Wipe clean with damp cloth. NO BLEACH.

**PORTABLE BASSINET MATTRESS PAD:** Machine wash in cold water on delicate cycle and drip-dry. NO BLEACH.

**DE VEZ EN CUANDO REVISE SU** el corralito por si existieran partes gastadas, material roto o descosido. Reemplace o repare las partes que lo necesiten. Use sólo repuestos Graco®.

**EL BOLSO PARA TRANSPORTAR:** Puede ponerla en la lavadora con agua fría, en ciclo ropa delicada y colgar para secar. NO USE BLANQUEADOR.

**EL CAMBIADOR:** Limpiar con trapo húmedo. NO USE BLANQUEADOR.

**EL CORRALITO:** Use sólo un jabón de uso doméstico o detergente suave y agua tibia. NO SUMERJA EL CORRALITO EN AGUA.

**EL MOISÉS EL CORRALITO:** Lávelo a mano con agua tibia y jabón doméstico. Déjelos secar al aire. NO SUMERJA EL MOISÉS EN AGUA.

**LA ALMOHADILLA DEL COLCHÓN DEL CORRALITO:** Use un trapo húmedo. NO USE BLANQUEADOR. NO SUMERJA EL COLCHÓN EN AGUA.

**EL MOISÉS PORTÁTIL:** Limpiar con trapo húmedo. NO USE BLANQUEADOR.

**MOISÉS PORTÁTIL:** Puede ponerlo en la lavadora con agua fría, en ciclo ropa delicada y colgar para secar. NO USE BLANQUEADOR.

## 6. Care - To Remove Mattress for Cleaning 6. Cuidado - Para retirar el colchón para limpiarlo

1

Pull mattress pad out of bassinet as shown. Follow cleaning instructions on label.

Tire de la almohadilla del colchón para sacarla del moisés como se muestra. Siga las instrucciones de limpieza de la etiqueta.

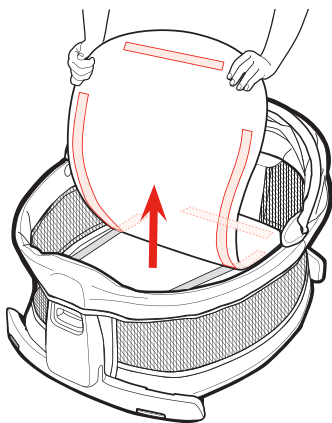

2

After cleaning, re-insert mattress pad back into bassinet.

Después de limpiarla, vuelva a insertar la almohadilla del colchón en el moisés.

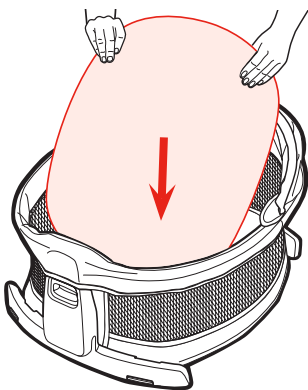

## Notes - Notas

**Notes - Notas**

## Notes - Notas

## **6. Care - Warranty and Replacement Parts**

### **6. Cuidado - Garantía y piezas de repuesto**

**To purchase parts or accessories or for warranty information in the United States**, please contact us at the following:

**Para comprar piezas o accesorios o para obtener información sobre la garantía en los Estados Unidos**, por favor comuníquese con nosotros en:

**www.gracobaby.com**  
**or/o**  
**1-800-345-4109**

## **6. Care - Product Registration**

### **6. Cuidado - Registro del producto**

To register your Graco product from within the U.S.A. visit us online at [www.gracobaby.com/productregistration](http://www.gracobaby.com/productregistration) or return registration card provided with your product. In Canada, visit [www.gracobaby.com/productregistration](http://www.gracobaby.com/productregistration) to register your product.

Para registrar su producto Graco dentro de los EE. UU., visítenos en línea en [www.gracobaby.com/productregistration](http://www.gracobaby.com/productregistration) o envíe la tarjeta de registro provista con su producto. En Canadá visite, [www.gracobaby.com/productregistration](http://www.gracobaby.com/productregistration) para registrar su producto.

## Folding - Quick Guide Pliegue – Guía rápida

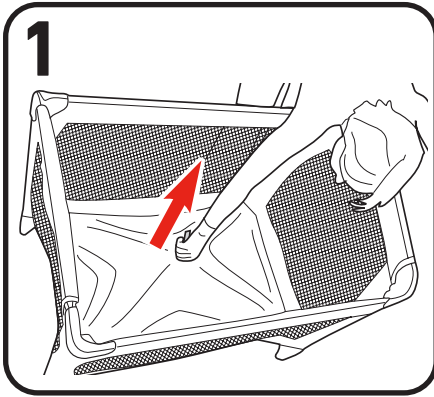

1. Pull red center strap up to unlock. Stop when you hear it click. (See page 20)

1. Tire hacia arriba de la correa roja del centro para destrabar. Deténgase cuando oiga un clic. (Consulte la página 20)

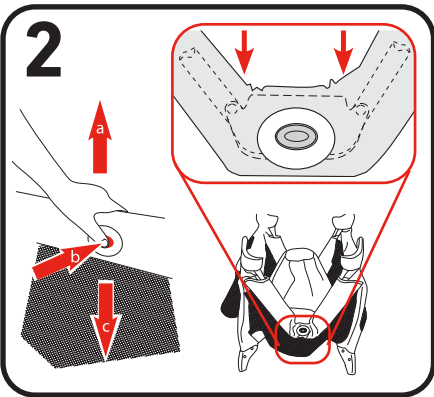

2. Lift rail up slightly, press button and lower rail. Repeat on all 4 sides. (See page 21)

2. Levante la baranda un poco, oprima el botón y baje la baranda. Repita el proceso en los 4 costados. (Consulte la página 21)

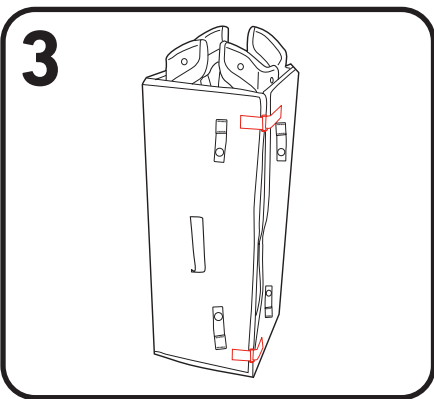

3. Wrap mattress pad around playard. (See page 23)

3. Envuelva el colchón alrededor corralito. (Consulte la página 23)

## Set Up - Quick Guide Instalación - Guía rápida

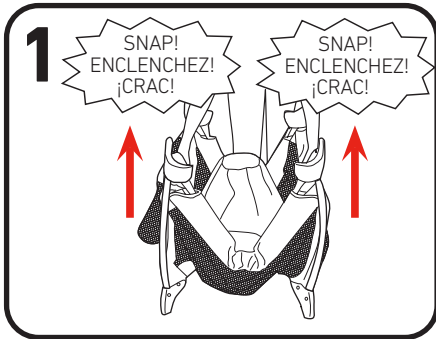

1. Pull up on all 4 sides and snap into place. Do not push center of playard down until top rails are locked. (See page 17)

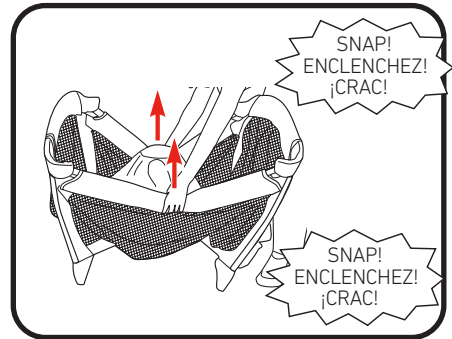

1. Tire hacia arriba de los 4 costados y trábelos en su lugar. No empuje el centro del corralito hacia abajo hasta que las barandas superiores estén trabadas. (Consulte la página 17)

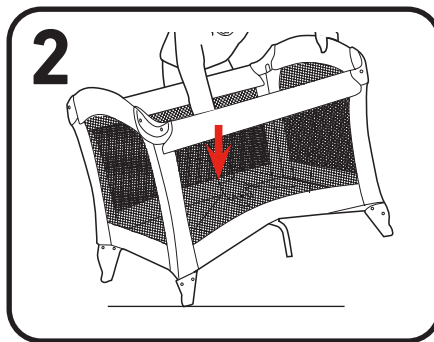

2. Push center of playard down until you hear a click. (See page 18)
2. Centro de empuje del corralito hacia abajo hasta que escuche un clic. (Consulte la página 18)