

**Read all instructions BEFORE assembly and USE of product.
KEEP INSTRUCTIONS FOR FUTURE USE.**

**Lire toutes les directives AVANT de monter et d'UTILISER ce
produit. CONSERVER CES INSTRUCTIONS POUR UTILISATION
FUTURE.**

**Lea todas las instrucciones ANTES de ensamblar y USAR este
producto. GUARDE LAS INSTRUCCIONES PARA USO FUTURO.**



MODES™
Carry Cot
Porte-bébé
Moisés de transporte

Owner's Manual • Manual du propriétaire • Manual del propietario

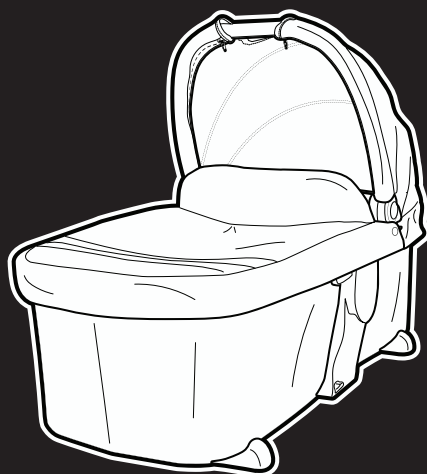

www.gracobaby.com

www.gracobaby.ca

1 WARNING

- **MISE EN GARDE**
- **ADVERTENCIA**

Pages • Páginas 3-8

2 Features

- **Caractéristiques**
- **Características**

Pages • Páginas 9

2-A Parts List • Liste des pièces • Lista de piezas

3 Assembly

- **Assemblage**
- **Ensamblaje**

Pages • Páginas 10-13

3-A To Assemble Carry cot • Montage du porte-bébé • Para ensamblar el moisés de transporte

3-B Boot • Tablier • Funda protectora

4 Use

- **Utilisation**
- **Uso**

Pages • Páginas 14-21

4-A Attach to Stroller • Ancrage à la poussette • Cómo sujetar al cochecito

4-B Attach to Stand • Ancrage au support • Cómo sujetar al soporte

4-C Canopy • Baldaquin • Capota

4-D To Fold Carry cot • Repliage du porte-bébé • Para plegar el moisés de transporte

5 Care

- **Entretien**
- **Cuidado**

Pages • Páginas 22-24

5-A Care & Maintenance • Soins et entretien • Cuidado y mantenimiento

5-B Replacement Parts • Warranty Information (USA)

• Pièces de rechange • Renseignements sur la garantie (au Canada)

• Piezas de repuesto • Información sobre la garantía (EE.UU.)

5-C Product Registration (USA)

• Enregistrement du produit (États-Unis)

• Registro del producto (EE.UU.)

WARNING

Failure to follow these warnings and the assembly instructions could result in serious injury or death. Only use product as instructed.

- **READ THE INSTRUCTIONS CAREFULLY BEFORE USE AND KEEP FOR FUTURE REFERENCE.** Your child's safety may be affected if you do not follow these instructions.
 - **FOLLOW ALL THE INSTRUCTIONS AND WARNINGS IN YOUR STROLLER'S INSTRUCTION MANUAL.**
 - **FOLLOW ALL THE INSTRUCTIONS AND WARNINGS IN YOUR STAND'S INSTRUCTION MANUAL.**
 - Do not use the carry cot if any part is torn, damaged, broken or missing.
- FALL HAZARD:**
- Child's activity can move carrier. **NEVER** place carrier on counter tops, tables, or any other elevated surface.
 - Only use this product on Graco Modes™ stroller frames. NOT compatible with Modes™ 3 Lite, Modes™ Adventure Wagon, Modes™ Sport Click Connect or Modes™ Duo Strollers.
 - Use only on a firm, horizontal, level and dry surface.
 - Do not let other children play unattended near the carry cot.
 - The product must be fully assembled and installed, before using. Always follow the instructions in the owner's manual to set up the product.
- Always check that the carry cot is securely locked on the base/stand by pulling upwards on the carry cot bed.
 - DO NOT use this carry cot if you cannot exactly follow the instructions that come with it.
 - To help prevent falls, do not use this product when infant rolls over or has reached 20 lb (9 kg) (approximately 6 months of age), or child's head and feet simultaneously touch head and foot ends of carry cot sides, whichever comes first.
Maximum height of the child: 26" (66 cm).
 - **STRANGULATION HAZARD:**
Strings can cause strangulation! Do not place items with strings around a child's neck, such as hood strings or pacifier cords. Do not suspend strings over child's head or attach strings to toys.
 - DO NOT place this carry cot near a window or patio door where a child could reach the cord of a blind or curtain and be strangled.
 - Check this carry cot regularly before using it, and do not use it if any part is loose or missing or if there are any signs of damage. Do not substitute parts. Contact the manufacturer if replacement parts or additional instructions are needed.

⚠ WARNING

- Children can suffocate on soft bedding. Do not place pillows, comforters or soft mattresses in this carry cot.
 - Ensure that the sides of this carry cot are properly latched or locked in the appropriate position before placing a child in it.
 - This carry cot includes a 0.75" (19 mm) mattress. Use only the mattress supplied by the manufacturer with this carry cot. Do not add an additional mattress to this carry cot.
- SUFFOCATION HAZARD** Infants have suffocated:
- In gaps between extra padding and side of the carry cot, and
 - On soft bedding.
- Use **ONLY** the assembled mattress pad provided by Graco®. **NEVER** add a pillow, comforter, toys or another mattress for padding.
- Carry cot can roll over on soft surfaces and suffocate child. Never place carry cot on beds, sofas, or other soft surfaces.
 - Always keep objects out of child's reach.
 - **NEVER** leave child unattended.
 - Never place a child under the product.
 - To reduce the risk of SIDS, pediatricians recommend healthy infants be placed on their backs to sleep, unless otherwise advised by your physician.
- Use only the mattress cover included with this product. Do not use a sheet with the mattress pad.
 - **ALWAYS** use mattress pad.
 - **NEVER** use this carry cot as a means to transport an infant in a motor vehicle.
 - Do not use product as a car bed.
 - **ALWAYS** place child in the carry cot with head at the canopy end. The head of the child in the carry cot should never be lower than the body.
 - Regularly inspect the handles and the bottom of the carry cot body for signs of damage or excessive wear.
 - Before carrying or lifting, make sure the handle is locked in the correct position for use.
 - **DO NOT** place the carry cot near an open fire or other source of strong heat, such as electric bar fires, gas fires, etc.
 - Use only replacement parts supplied or approved by the manufacturer.
 - Excessive weight may cause a hazardous unstable condition to exist.

⚠ MISE EN GARDE

Le non-respect de l'ensemble de ces mises en garde et directives de montage peut causer des blessures graves voire mortelles. Utiliser ce produit uniquement tel qu'indiqué.

- **IL EST RECOMMANDÉ DE LIRE AVEC SOIN CES DIRECTIVES AVANT D'UTILISER CE PRODUIT ET DE LES CONSERVER POUR ÉVENTUELLEMENT S'Y RÉFÉRER.** Ne pas respecter ces consignes peut compromettre la sécurité de l'enfant.
 - **SUIVRE TOUTES LES DIRECTIVES ET MISES EN GARDE DU MODE D'EMPLOI DE LA POUSETTE.**
 - **SUIVRE TOUTES LES DIRECTIVES ET MISES EN GARDE DU MODE D'EMPLOI DU SUPPORT.**
 - Ne jamais utiliser ce porte-bébé si des pièces sont déchirées, endommagées, brisées ou manquantes.
- DANGER DE CHUTE :**
- Les mouvements de l'enfant peuvent également faire glisser le porte-bébé. **NE JAMAIS** placer ce porte-bébé sur un comptoir, une table ou toute autre surface élevée.
 - N'utiliser ce produit qu'avec les cadres de poussette Modes™ de Graco. **NON** compatible avec les poussettes Modes™ 3 Lite, Modes™ Adventure Wagon, Modes™ Sport Click Connect ou Modes™ Duo.
 - Utiliser uniquement sur une surface ferme, plane et sèche.
 - Ne pas laisser d'autres enfants jouer sans surveillance à proximité du porte-bébé.
 - Utiliser uniquement sur une surface ferme, plane et sèche. Toujours suivre les directives du manuel du propriétaire pour monter ce produit.
- Toujours vérifier que le porte-bébé est solidement verrouillé sur la base/le support en le tirant vers le haut.
 - **NE PAS** utiliser ce porte-bébé s'il est impossible de suivre à la lettre les directives qui l'accompagnent.
 - Pour aider à prévenir les chutes, ne pas utiliser ce produit lorsque se retourne seul ou qu'il atteint 9 kg (20 lb) (à environ 6 mois), ou lorsque sa tête et ses pieds touchent simultanément la tête et le pied du porte-bébé, la première des situations prévalant. Taille maximale de l'enfant : 66 cm (26 po).
 - **DANGER DE STRANGULATION :** Les cordons peuvent causer la strangulation! Ne pas mettre d'objets munis de cordons autour du cou d'un enfant, dont les cordons d'un capuchon ou le cordon d'une sucette. Ne pas suspendre de cordons au-dessus de la tête d'un enfant ou attacher un cordon aux jouets.
 - **NE PAS** placer ce porte-bébé près d'une fenêtre ou d'une porte-fenêtre, là où l'enfant pourrait atteindre le cordon d'un store ou d'un rideau et risquer l'étranglement.
 - Vérifier régulièrement ce porte-bébé avant de l'utiliser et ne pas l'utiliser si des pièces sont lâches ou manquantes, ou encore en présence de tout dommage apparent. Ne pas substituer de pièces. Communiquer avec le fabricant pour obtenir des pièces

⚠ MISE EN GARDE

de rechange ou des directives supplémentaires.

- Les bébés peuvent s'étouffer avec de la literie molle. Ne pas placer d'oreillers, de douillettes ni de matelas moelleux dans ce porte-bébé.
- S'assurer que les côtés du porte-bébé sont correctement attachés ou verrouillés dans la position appropriée avant d'y placer un enfant.
- Ce porte-bébé comprend un matelas de 19 mm (0,75 po).
- Utiliser uniquement le matelas fourni par le fabricant avec ce porte-bébé. Ne pas ajouter de matelas supplémentaire dans ce porte-bébé.

DANGER DE SUFFOCATION; des bébés se sont déjà étouffés :

- dans les espaces entre un coussin supplémentaire et le côté du porte-bébé;
- sur une literie moelleuse.
Utiliser **UNIQUEMENT** le matelas monté fourni par Graco® avec ce produit. **NE JAMAIS** y ajouter un oreiller, une douillette, des jouets ou un autre matelas pour accroître le rembourrage.
- Ce porte-bébé peut rouler sur les surfaces moelleuses, causant la suffocation de l'enfant. Ne jamais placer le porte-bébé sur un lit, sofa ou toute autre surface moelleuse.
- Toujours garder les objets hors de portée des enfants.
- **NE JAMAIS** laisser un enfant sans surveillance.
- Ne jamais placer l'enfant sous le produit.

- Afin de réduire les dangers de MSN (mort subite du nourrisson), les pédiatres recommandent de coucher les enfants en bonne santé sur le dos, à moins d'avis contraire d'un médecin.
- Utiliser uniquement la housse de matelas fournie avec ce produit. Ne pas utiliser de drap avec ce matelas.
- **TOUJOURS** utiliser le matelas.
- **NE JAMAIS** utiliser ce porte-bébé pour transporter un bébé dans un véhicule motorisé.
- Ne pas utiliser ce produit comme lit d'auto.
- **TOUJOURS** placer l'enfant dans le porte-bébé avec la tête à l'extrémité du baldaquin. La tête de l'enfant dans la nacelle ne doit jamais se trouver plus bas que son corps.
- Examiner régulièrement les poignées et le fond du module de porte-bébé pour repérer tout signe de dommage ou d'usure excessive.
- Avant de le transporter ou de le soulever, s'assurer que la poignée est bien verrouillée dans la bonne position d'utilisation.
- **NE JAMAIS** placer le porte-bébé près d'une flamme ouverte ni aucune autre source de chaleur intense, comme un élément électrique chauffant, une flamme au gaz, etc.
- N'utiliser que des pièces détachées fournies ou approuvées par le fabricant.
- Tout poids excessif peut occasionner une situation dangereuse d'instabilité.

ADVERTENCIA

No observar estas advertencias y las instrucciones de ensamblaje podría resultar en lesiones serias o la muerte. Utilice solamente el producto según las instrucciones.

• **LEA LAS INSTRUCCIONES DETENIDAMENTE ANTES DE USAR EL PRODUCTO Y GUARDELAS PARA REFERENCIA FUTURA.** La seguridad de su niño podría verse afectada si no sigue estas instrucciones.

• **SIGA TODAS LAS INSTRUCCIONES Y ADVERTENCIAS DEL MANUAL DE INSTRUCCIONES DE SU COCHECITO.**

• **SIGA TODAS LAS INSTRUCCIONES Y ADVERTENCIAS DEL MANUAL DE INSTRUCCIONES DEL SOPORTE.**

• No utilice el moisés de transporte si falta alguna pieza o si tiene piezas gastadas, dañadas o rotas.

PELIGRO DE CAÍDAS:

- La actividad del niño puede causar que el transportador se mueva. **NUNCA** ponga el transportador sobre encimeras, mesas o ninguna superficie elevada.
- Use este producto solo con los armazones de cochecito Graco Modes™. NO es compatible con los cochecitos Modes™ 3 Lite, Modes™ Adventure Wagon, Modes™ Sport Click Connect ni Modes™ Duo.
- Utilícelo solamente sobre una superficie firme, horizontal, nivelada y seca.
- No deje que otros niños jueguen sin supervisión cerca del moisés de transporte.
- El producto debe estar completamente armado e instalado antes de utilizarlo. Observe siempre las instrucciones en el manual del propietario para instalar el producto.

- Verifique siempre que el moisés de transporte esté debidamente trabado en la base/el soporte tirando hacia arriba de él.
- NO utilice este moisés de transporte si no puede seguir con exactitud las instrucciones que vienen con él.
- Para ayudar a prevenir caídas, no utilice este producto cuando el bebé se pueda dar vuelta por sí solo o cuando haya alcanzado 9 kg (20 libras) (aproximadamente 6 meses de edad), o cuando la cabeza y los pies del niño toquen simultáneamente las partes superior e inferior del moisés, cualquiera que ocurra primero. Longitud máxima del niño: 66 cm (26").
- **PELIGRO DE ESTRANGULACIÓN:** ¡Los cordones pueden causar la estrangulación! No ponga artículos con cordones alrededor del cuello de un niño, como por ejemplo los cordones de una capucha o de un chupete. No suspenda cordones sobre la cabeza de un niño ni sujete cordones como juguetes.
- NO ponga este moisés de transporte cerca de una ventana o puerta de patio donde el niño pueda alcanzar el cordón de una persiana o cortina y pueda estrangularse.
- Compruebe el estado del moisés de transporte con regularidad antes de utilizarlo, y no lo utilice si falta o está suelta alguna pieza o si tiene señas de estar dañado. No sustituya las piezas. Comuníquese con el fabricante si son necesarias piezas de repuesto o instrucciones adicionales.

! ADVERTENCIA

- Los niños pueden asfixiarse con la ropa de cama blanda. No ponga almohadas, edredones o colchones blandos en este moisés de transporte.
- Asegúrese de que los laterales del moisés de transporte estén trabados o bloqueados en la posición adecuada antes de poner al niño adentro.
- Este moisés de transporte incluye un colchón de 19 mm (0.75"). Utilice solo el colchón proporcionado por el fabricante con este moisés de transporte. No añada un colchón adicional a esta cuna portátil.

PELIGRO DE ASFIXIA Algunos bebés se han asfixiado:

- En los espacios entre el acolchado adicional y el costado del moisés de transporte.
- En ropa de cama blanda. Utilice **SOLO** la almohadilla del colchón armada que proporciona Graco®. **NUNCA** agregue una almohada, edredón, juguetes u otro colchón para aumentar el acolchado.
- El moisés de transporte puede darse la vuelta sobre superficies blandas y el niño puede asfixiarse. Nunca ponga el moisés de transporte sobre una cama, sofá u otras superficies blandas.
- Guarde siempre los objetos lejos del alcance del niño.
- **NUNCA** deje a un niño sin atender.
- Nunca ponga a un niño debajo del producto.
- Para reducir el riesgo del síndrome de la muerte repentina en bebés (SMSL), los pediatras recomiendan que los bebés sanos duerman boca arriba, a menos que su médico le indique lo contrario.

- Utilice solamente el colchón incluido con este producto. No utilice una sábana con la almohadilla del colchón.
- Utilice **SIEMPRE** la almohadilla del colchón.
- **NUNCA** utilice este moisés de transporte como manera de transportar al bebé en un automóvil.
- No utilice el producto como una cama para automóvil.
- Ponga **SIEMPRE** al niño en el moisés de transporte con la cabeza en el extremo de la capota. La cabeza del niño en el moisés de transporte nunca debe estar más baja que el cuerpo del niño.
- Inspeccione con regularidad las manijas y el fondo del cuerpo del moisés de transporte para ver si hay señas de daños o desgaste excesivo.
- Antes de transportar o levantar el producto, asegúrese de que la manija esté en la posición correcta para utilizarse.
- **NO** ponga el moisés de transporte cerca de llamas u otras fuentes de calor fuerte, tales como estufas eléctricas, estufas de gas, etc.
- Utilice solamente piezas de repuesto suministradas o aprobadas por el fabricante.
- Un peso excesivo puede causar que ocurra una situación peligrosa de inestabilidad.

2-A Parts List • Liste des pièces • Lista de piezas

Check that you have all the parts for this model **BEFORE** assembling your product.
If any parts are missing, call Customer Service.

1-800-345-4109.

NO TOOLS REQUIRED.

S'assurer d'avoir toutes les pièces pour ce modèle **AVANT** d'assembler ce produit.
S'il manque des pièces, communiquer avec notre service à la clientèle.

1-800-345-4109.

AUCUN OUTIL REQUIS.

Verifique que tenga todas las piezas de este modelo **ANTES** de ensamblar su
producto. Si falta alguna pieza, llame a Servicio al Cliente.

1-800-345-4109.

NO REQUIERE HERRAMIENTAS.

All models • Tous les modèles • Todos los modelos

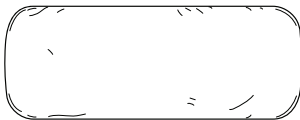
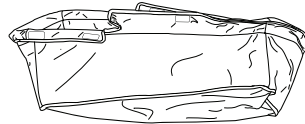
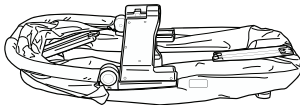

3-A To Assemble Carry Cot • Montage du porte-bébé • Para ensamblar el moisés de transporte

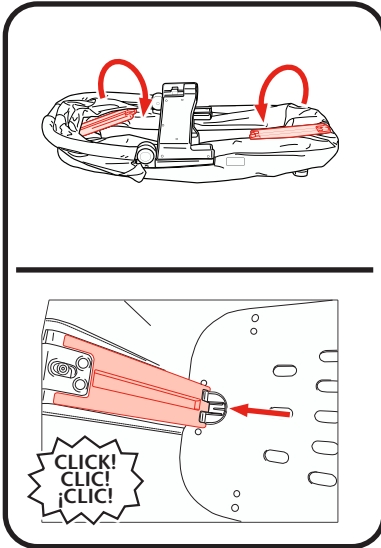

1. Rotate the posts at the head and foot end of the carry cot as shown and snap into baseboard. Assemble the slot on the post to the groove on the baseboard and listen for the click.

1. Faire pivoter les montants situés aux extrémités de la tête et du pied du porte-bébé, tel qu'illustré, et enclencher dans le panneau de la base. Monter la fente du poteau dans la rainure du panneau jusqu'à ce qu'un déclic se fasse entendre.

1. Gire los postes de los extremos de la cabeza y de los pies del moisés de transportecomo se muestra y trábelos en la tablilla base. Ensamble la ranura del poste en el surco de la tablilla base de modo que escuche un clic.

2. Rotate carry cot mounts out and lock into place.

NOTE: Push down on the bottom board so that the latch mount and base board are properly aligned when assembling.

2. Faire pivoter les supports du porte-bébé et verrouiller en place.

REMARQUE : Appuyer sur le panneau inférieur pour que le support de verrouillage et le panneau de base soient correctement alignés lors du montage.

2. Gire los montantes del moisés de transporte hacia afuera y asegúrelos en posición.

NOTA: Empuje hacia abajo la tablilla inferior de modo que el montante de la traba y la tablilla base queden alineados de forma adecuada al montar.

3. Place carry cot lining into carry cot as shown.

3. Placer la doublure du porte-bébé dans celui-ci, tel qu'illustré.

3. Coloque el revestimiento del moisés de transporte dentro del moisés de transporte como se muestra.

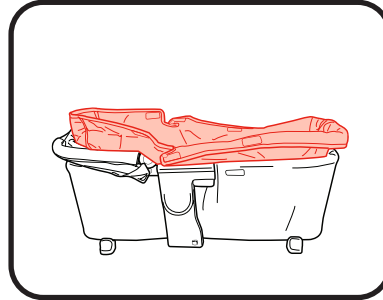
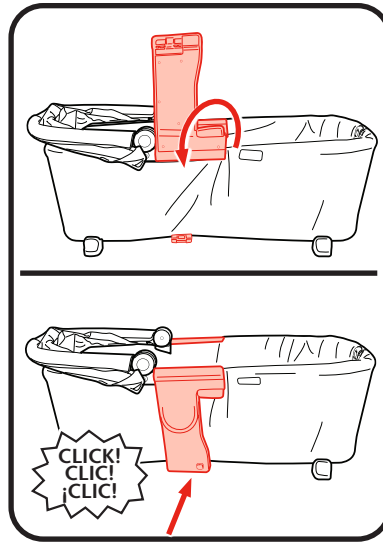

3 Assembly
Assemblage
Ensamblaje

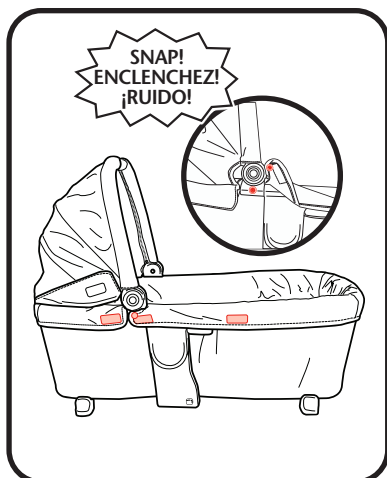

4. Rotate canopy up, wrap lining around carry cot frame and attach hook and loop patches. Attach the snaps on both sides of the canopy.

4. Faire pivoter le baldaquin vers le haut, enrouler la doublure autour du cadre du porte-bébé et fixer les attaches autoagrippantes. Fixer les attaches à pression situées des deux côtés du baldaquin.

4. Gire la capota hacia arriba, coloque el revestimiento alrededor del armazón del moisés de transporte y sujete los parches de gancho y bucle. Sujete los broches en ambos costados de la capota.

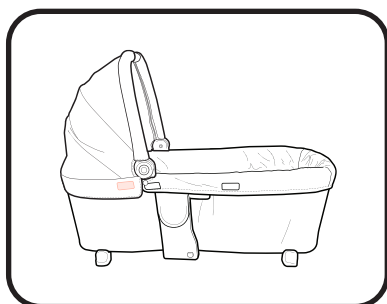

5. Wrap canopy around head end of carry cot and fasten hook and loop.

5. Enrouler le baldaquin autour de la tête du porte-bébé et fixer les attaches autoagrippantes.

5. Coloque la capota alrededor del extremo del moisés de transporte y sujete los parches de gancho y bucle.

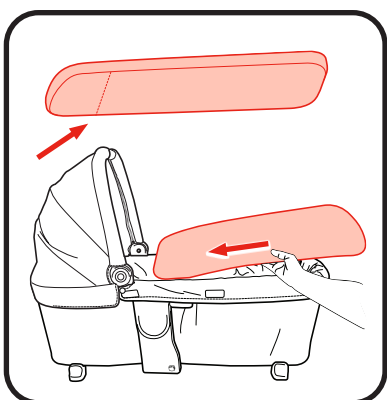

6. Insert mattress pad into carry cot with bottom seam towards canopy end of carry cot.

6. Insérer le protège-matelas dans le porte-bébé avec la couture inférieure orientée vers l'extrémité du baldaquin du porte-bébé.

6. Inserte la almohadilla del colchón en el moisés de transporte con la costura inferior hacia el extremo de la capota de la cuna portátil.

3-B Boot • Tablier • Funda protectora

1. To attach the boot, place the boot over the carry cot frame. Attach the hook and loop patches on both sides of the carry cot body.

1. Pour attacher le tablier, le placer sur le cadre du porte-bébé. Attacher les surfaces autoagrippantes situées des deux côtés du module du porte-bébé.

1. Para sujetar la funda protectora, colóquela sobre el armazón del moisés de transporte. Sujete los parches de gancho y bucle a ambos lados del armazón del moisés de transporte.

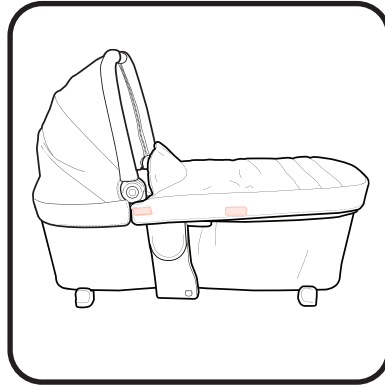

4-A Attach to Stroller • Anclage à la poussette • Cómo sujetar al cochecito

⚠️ WARNING

Only use this product on Graco Modes™ stroller frames. NOT compatible with Modes™ 3 Lite, Modes™ Adventure Wagon, Modes™ Sport Click Connect or Modes™ Duo Strollers.

⚠️ MISE EN GARDE

N'utiliser ce produit qu'avec les cadres de poussette Modes™ de Graco. NON compatible avec les poussettes Modes™ 3 Lite, Modes™ Adventure Wagon, Modes™ Sport Click Connect ou Modes™ Duo.

⚠️ ADVERTENCIA

Use este producto solo con los armazones de cochecito Graco Modes™. NO es compatible con los cochecitos Modes™ 3 Lite, Modes™ Adventure Wagon, Modes™ Sport Click Connect ni Modes™ Duo.

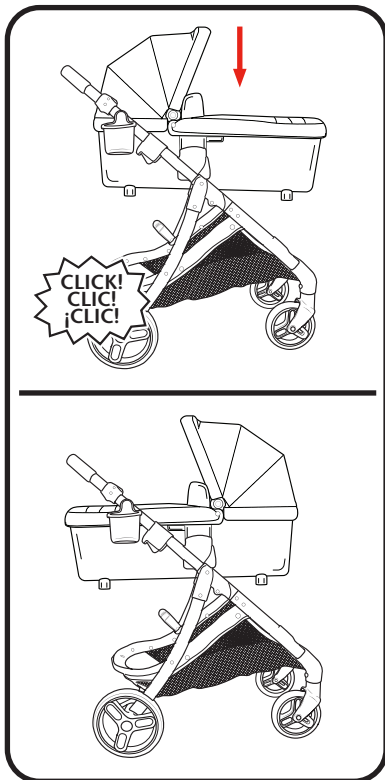

1. Place carry cot on stroller frame bayonets and firmly press down on the carry cot body until you hear it click into place. Gently pull up on the carry cot body to ensure it is locked in place. Carry cot can be used rear or forward facing.

1. Placer le porte-bébé sur les baïonnettes du cadre de la poussette et appuyer fermement sur le module du porte-bébé jusqu'à ce qu'un dé clic se fasse entendre. Tirer délicatement sur le module du porte-bébé pour s'assurer qu'il est solidement fixé en place. Le porte-bébé peut être utilisé orienté vers l'arrière ou vers l'avant.

1. Coloque el moisés de transporte sobre las bayonetas del armazón del cochecito y oprima con firmeza hacia abajo en el cuerpo del moisés de transporte hasta que escuche que se trabe en su lugar. Tire suavemente hacia arriba del cuerpo del moisés de transporte para asegurarse de que esté trabado en su lugar. El moisés de transporte puede usarse hacia atrás o hacia adelante.

2. To remove carry cot from stroller frame, squeeze buttons on both handles and lift off of stroller frame.

2. Pour retirer le porte-bébé du cadre de la poussette, appuyer sur les boutons situés sur les deux poignées et le détacher du cadre de la poussette.

2. Para sacar el moisés de transporte del armazón del cochecito, apriete los botones de ambas manijas y levántelo para sacarlo del armazón del cochecito.

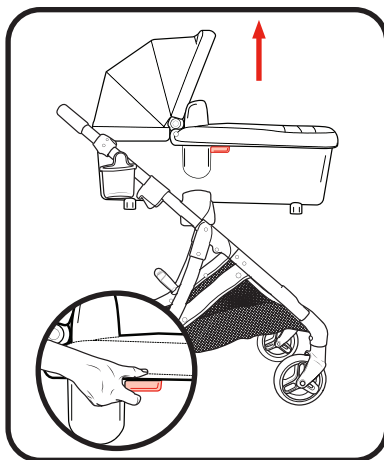

If attaching with the Graco® Modes2Grow™ stroller frame • Pour l'installation au cadre de la poussette Modes2Grow™ Graco® • Si la va a sujetar en el armazón del cochecito Graco® Modes2Grow™

1. Put mounts into seat mode. Press button on inside of mounts and rotate mount so seat icon is facing up. **ALWAYS** check that both mounts are rotated into the seat mode before attaching the carry cot.

NOTE: The carry cot is compatible on the front seat mounts.

1. Placer les supports en mode siège. Appuyer sur le bouton situé à l'intérieur des supports et faire pivoter le support pour que l'icône du siège soit orientée vers le haut. **TOUJOURS** vérifier que les deux supports sont bien tournés en mode de siège avant d'attacher le porte-bébé.

REMARQUE : Le porte-bébé est compatible sur les supports de siège avant.

1. Posicione los montantes en el modo asiento. Empuje el botón que se encuentra en el interior de los montantes y gire el montante para que el icono del asiento se oriente hacia arriba. **SIEMPRE** verifique que ambos montantes estén girados en el modo asiento antes de sujetar el moisés de transporte.

NOTA: El moisés de transporte es compatible con los montantes del asiento frontal.

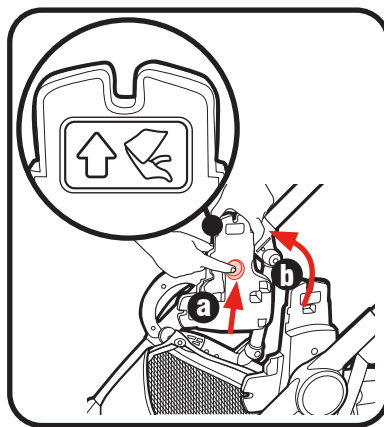

4-B Attach to Stand • Ancrage au support • Cómo sujetar al soporte

⚠️ WARNING

- ALWAYS check that the carry cot is securely attached to the Graco® Modes™ Carry Cot Stand by pulling up on it.
- ONLY USE the Graco® Modes™ Carry Cot Stand with this carry cot.

⚠️ MISE EN GARDE

- TOUJOURS vérifier que le porte-bébé est solidement fixé au support de porte-bébé Modes™ de Graco® en tirant dessus.
- UTILISER UNIQUEMENT le support de porte-bébé Modes™ de Graco® avec ce porte-bébé.

⚠️ ADVERTENCIA

- SIEMPRE verifique que el moisés de transporte esté sujeto con seguridad al soporte para moisés de transporte Graco® Modes™ tirando de él.
- UTILICE SOLO el soporte para moisés de transporte Graco® Modes™ con este moisés de transporte.

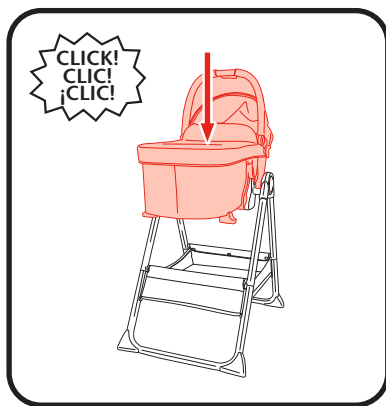

1. Place carry cot onto stand mounts and firmly press down on the carry cot body until you hear it click into place.

1. Placer le porte-bébé sur les supports et appuyer fermement sur le module du porte-bébé jusqu'à ce qu'un dé clic se fasse entendre.

1. Coloque el moisés de transporte en los montantes del soporte y presiónelo hacia abajo firmemente hasta que lo escuche encajar en su lugar.

2. Gently pull up on the carry cot body to ensure it is locked in place.

2. Tirer délicatement sur le module de porte-bébé pour s'assurer qu'il est solidement fixé en place.

2. Tire suavemente hacia arriba del cuerpo del moisés de transporte para asegurarse de que esta trabado en su lugar.

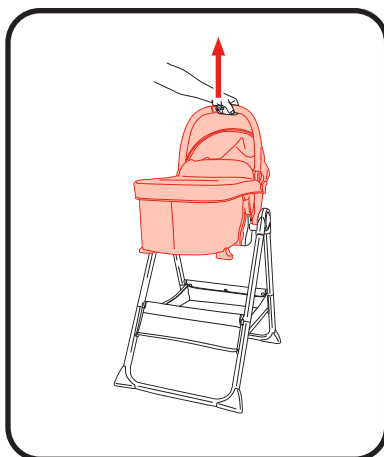

3. To remove carry cot from stand frame, squeeze buttons on both handles on both sides of the carry cot and lift out of the stand.

3. Pour retirer le porte-bébé du cadre du support, appuyer sur les boutons situés sur les deux poignées des deux côtés du porte-bébé et le détacher du support.

3. Para sacar el moisés del armazón del soporte, apriete los botones en ambas manijas a cada costado del moisés y levántelo para sacarlo del soporte.

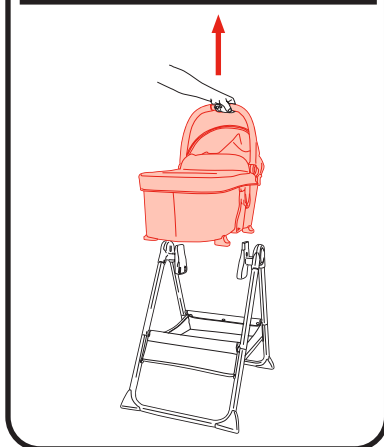
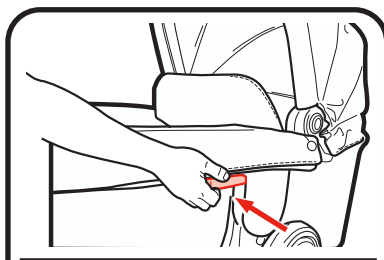

4-C Canopy • Baldaquin • Capota

⚠️ WARNING

Before carrying or lifting, make sure that the canopy is locked into correct position **A**. (See page 19)

⚠️ MISE EN GARDE

Avant de le transporter ou de le soulever, s'assurer que le baldaquin est bien enclenché en position **A** (voir la page 19).

⚠️ ADVERTENCIA

Antes de transportarlo o levantarlo, asegúrese de que la capota esté trabada en la posición **A** correcta. (Consulte página 19)

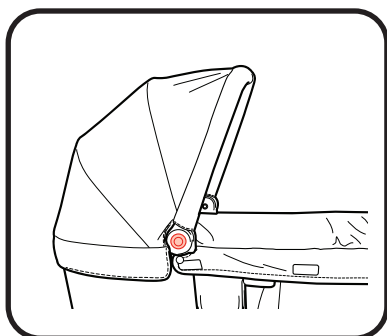

1. To lower the canopy, press the buttons on both sides of the canopy mounts then lower the canopy.

1. Pour abaisser le baldaquin, appuyer sur les boutons situés des deux côtés des supports du baldaquin, puis abaisser le baldaquin.

1. Para bajar la capota, oprima los botones en ambos costados de los montantes de la capota y luego baje la capota.

NOTE: The canopy has 3 positions. Push and pull the handle to **CHECK** the canopy is in a locked position. The canopy **MUST** be upright in position **A** when carrying. The canopy can be in any locked position when used in the stroller.

REMARQUE : Le baldaquin possède 3 positions. Pousser et tirer sur la poignée pour **S'ASSURER** que le baldaquin est bien verrouillé en place. Le baldaquin **DOIT** être en position **A** pour soulever le siège. Le baldaquin peut être installé dans n'importe quelle position verrouillée lorsqu'il est utilisé dans la poussette.

NOTA: La capota tiene 3 posiciones. Empuje y tire de la manija para **VERIFICAR** de que la capota esté bloqueada en posición. La capota **DEBE** estar vertical en la posición **A** cuando la transporte. La capota puede estar en cualquier posición trabada cuando se utilice en el cochecito.

2. Press buttons on both sides of canopy and raise the canopy until it clicks into place.

2. Appuyer sur les boutons qui se trouvent sur les côtés du baldaquin et le soulever jusqu'à ce qu'il s'enclenche en position.

2. Oprima los botones en ambos costados de la capota y levántela hasta que haga clic en posición.

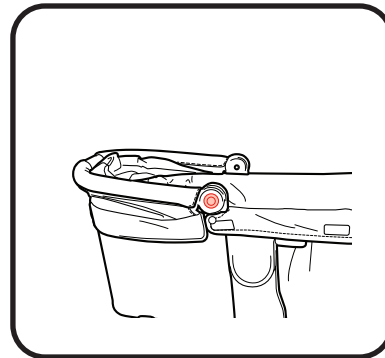
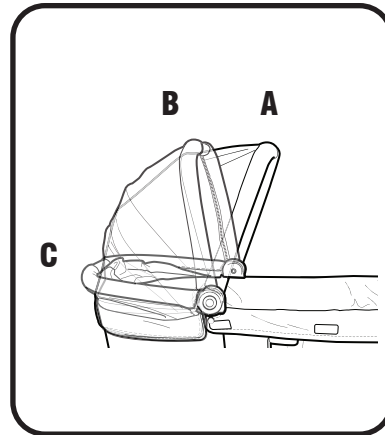

To remove canopy • To remove canopy • To remove canopy

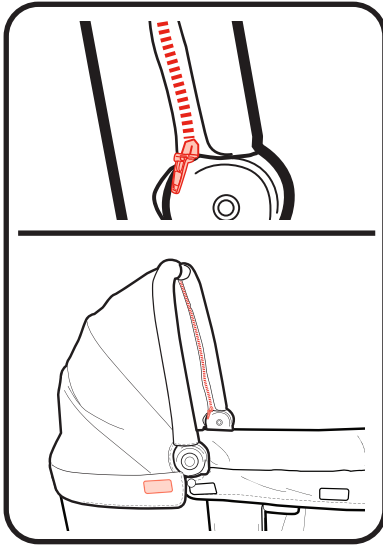

1. To remove canopy, unzip the canopy cover from the handle and disconnect hook and loop patches.

1. Pour retirer le baldaquin, détacher la glissière de la housse du baldaquin de la poignée et détacher les surfaces autoagrippantes.

1. Para sacar la capota, abra la cremallera entre la funda de la capota y la manija y desconecte los parches de gancho y bucle.

4-D To Fold Carry cot • Repliage du porte-bébé • Para plegar el moisés de transporte

1. Take out the mattress pad and disconnect hook and loop patches to remove liner from carry cot.

1. Retirer le matelas et détacher les surfaces autoagrippantes pour retirer la doublure du porte-bébé.

1. Saque la almohadilla del colchón y desconecte los parches de gancho y bucle para sacar la funda del moisés de transporte.

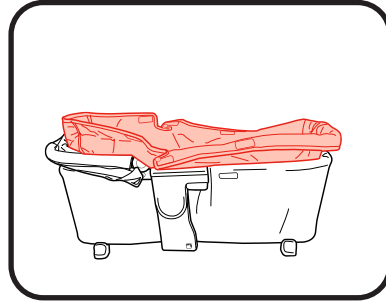

2. Press down on the black tab at the head and foot end of the baseboard and detach the posts from the baseboard by rotating them up.

2. Appuyer sur la languette noire située aux extrémités de la tête et du pied du panneau de la base et détacher les montants du panneau en les faisant pivoter vers le haut.

2. Presione hacia abajo la pestaña negra en los extremos de la cabeza y de los pies de la tablilla base y desconecte los postes de la tablilla base girándolos.

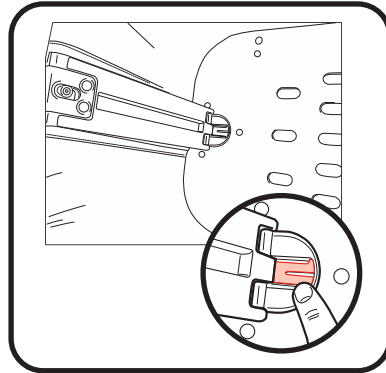

3. Press up on the tabs at the sides of the carry cot from the bottom, and then rotate the mounts around the top rail to collapse the product.

3. Appuyer sur les languettes situées sur les côtés du porte-bébé à partir du bas, puis faire pivoter les supports autour de la traverse supérieure pour replier le produit.

3. Presione hacia arriba las pestañas en los costados del moisés de transporte desde abajo, y luego gire los montantes alrededor de la barandilla superior para plegar el producto.

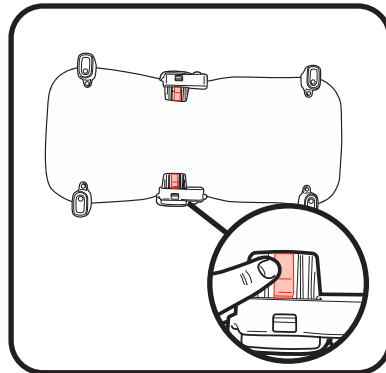

5-A Care & Maintenance • Soins et entretien • Cuidado y mantenimiento

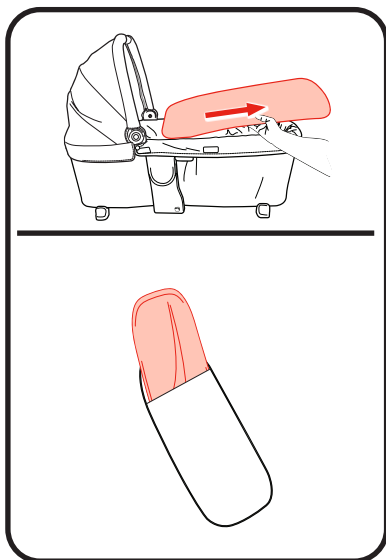

1. Remove mattress pad from mattress cover for cleaning.

1. Retirer le matelas de la housse de matelas pour le nettoyage.

1. Saque la almohadilla del colchón de la funda para lavarla.

FROM TIME TO TIME, CHECK YOUR CARRY COT for worn parts, torn material or stitching. Replace parts as needed. Use only Graco® replacement parts.

MATTRESS COVER & CARRY COT LINER:

- Machine wash separately using a warm gentle cycle and mild detergent.
- Do not bleach.
- Do not iron.
- Do not place fabric in the dryer. Lay flat to dry.

CARRY COT BASE, CANOPY, BOOT & MATTRESS PAD:

- Wipe clean using a damp cloth.
- Do not bleach.
- Do not iron.

INSPECTER CE PORTE-BÉBÉ DE TEMPS EN TEMPS afin de repérer toute vis relâchée, pièce usée, matériel déchiré ou couture décousue. Remplacer les pièces au besoin. Utiliser seulement des pièces de rechange Graco®.

HOUSSE DE MATELAS ET DOUBLURE DE PORTE-BÉBÉ :

- Laver à la machine séparément à l'eau tiède au cycle délicat et avec du savon doux.
- N'utiliser aucun agent de blanchiment.
- Ne pas repasser.
- Ne pas placer le tissu dans la sècheuse. Étendre à plat pour sécher.

BASE DE PORTE-BÉBÉ, BALDAQUIN, TABLIER ET MATELAS :

- Nettoyer en essuyant avec un linge humide.
- N'utiliser aucun agent de blanchiment.
- Ne pas repasser.

COMPRUEBE EL ESTADO DEL MOISÉS DE VEZ EN CUANDO por si existieran partes gastadas, costuras o materiales rotos. Reemplace las partes según sea necesario. Utilice sólo repuestos Graco®.

FUNDA DEL COLCHÓN Y REVESTIMIENTO DEL MOISÉS DE TRANSPORTE:

- Lave a máquina por separado en el ciclo para prendas delicadas con agua templada y detergente suave.
- No utilice blanqueador.
- No planche.
- No ponga la tela en la secadora. Extienda en plano para secar.

BASE DEL MOISÉS DE TRANSPORTE, CAPOTA, FUNDA PROTECTORA Y ALMOHADILLA DEL COLCHÓN:

- Limpie con un paño húmedo.
- No utilice blanqueador.
- No planche.

- 5-B • Replacement Parts**
 - **Warranty Information (USA)**
 - **Pièces de rechange**
 - **Renseignements sur la garantie (au Canada)**
 - **Piezas de repuesto**
 - **Información sobre la garantía (EE.UU.)**

To purchase parts or accessories or for warranty information in the United States, please contact us at the following:

Para comprar piezas o accesorios o para obtener información sobre la garantía en los Estados Unidos, por favor comuníquese con nosotros en:

www.gracobaby.com
or/o
1-800-345-4109

To purchase parts or accessories or for warranty information in Canada, please contact us at the following:

Pour commander des pièces ou pour obtenir des renseignements sur la garantie au Canada, communiquer avec nous :

www.gracobaby.ca
or/ou
1-800-345-4109

- 5-C • Product Registration (USA)**
 - **Enregistrement du produit (États-Unis)**
 - **Registro del producto (EE.UU.)**

To register your Graco product from within the U.S.A. visit us online at www.gracobaby.com/productregistration or return registration card provided with your product. We currently do not accept product registrations from those living outside the United States of America.

Pour inscrire votre produit Graco aux États-Unis, visiter notre site Internet www.gracobaby.com/productregistration ou retrouver la carte d'enregistrement fournie avec le produit. Pour le moment nous n'acceptons pas d'inscriptions de produits des résidents hors des États-Unis.

Para registrar su producto Graco desde dentro de los EE.UU., visitenos en línea en www.gracobaby.com/productregistration o envíe la tarjeta de registro provista con su producto. Actualmente no aceptamos registros de los productos de quienes viven fuera de los Estados Unidos de América.