

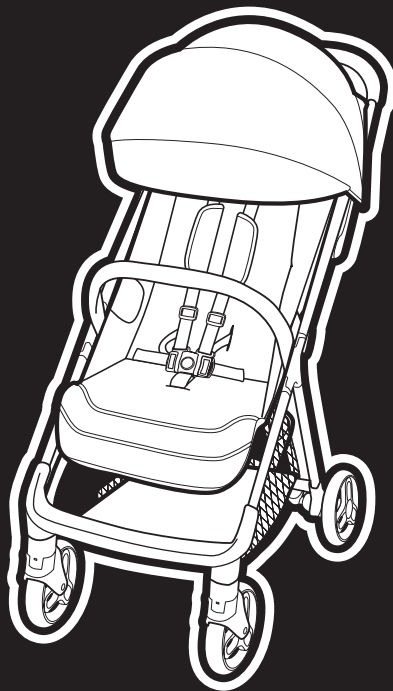

Ready2Jet™ • Prêt2Jet Stroller • Poussette • Cochecito

Owner's Manual • Manual du propriétaire • Manual del propietario



www.gracobaby.com

www.gracobaby.ca

©2024 Graco® NWL0001636434D 12/24

1 WARNING • MISE EN GARDE • ADVERTENCIA

Pages • Páginas 4-9

2 Features • Caractéristiques • Características

Pages • Páginas 10-11

- 2-A Parts List • Liste des pièces • Lista de piezas**
- 2-B Ready2Jet™ Use Positions • Position d'utilisation de Prêt2Jet
• Posiciones de uso del Ready2Jet™**

3 Assembly • Assemblage • Ensamblaje

Pages • Páginas 12-18

- 3-A To Open Stroller • Ouverture de la poussette • Para abrir el cochecito**
- 3-B Rear Wheels • Roulettes arrières • Ruedas traseras**
- 3-C Front Wheels • Roulettes avant • Ruedas delanteras**
- 3-D Child's Belly Bar • Barre abdominale pour enfant • Barra del estómago para niños**
- 3-E Parent Cup Holder • Porte-gobelet pour adulte • Portavasos para padres**

4 Use • Utilisation • Uso

Pages • Páginas 19-35

- 4-A Canopy • Baldaquin • Capota**
- 4-B Brakes • Les freins • Frenos**
- 4-C Footrest • Repose-pieds • Apoyapié**
- 4-D To Recline Seat • Pour incliner le siège
• Para reclinar el asiento**
- 4-E To Secure Child • Installation sécuritaire de l'enfant
• Para sujetar al niño**
- 4-F Harness Covers • Housses du harnais • Fundas del arnés**
- 4-G To Attach Graco® Infant Car Seat
• Pour fixer le dispositif de retenue pour bébé Graco®
• Cómo instalar el asiento de automóvil para bebé Graco®**
- 4-H To Fold Stroller • Plier la poussette • Para plegar el cochecito**

- 5-A Care & Maintenance • Soins et entretien**
 - Cuidado y mantenimiento
- 5-B Replacement Parts/Warranty Information**
 - Pièces de rechange/Renseignements sur la garantie
 - Piezas de repuesto/Información sobre la garantía
- 5-C Product Registration • Enregistrement du produit**
 - Registro del producto

! WARNING

Failure to follow these warnings and the assembly instructions could result in serious injury or death.

- **PLEASE SAVE OWNER'S MANUAL FOR FUTURE USE.**
- **ADULT ASSEMBLY REQUIRED.**
- **NEVER LEAVE CHILD UNATTENDED.** Always keep child in view while in stroller.
- **AVOID SERIOUS INJURY** from falling or sliding out. Always use seat belt. After fastening buckles, adjust belts to get a snug fit around your child.
- **AVOID FINGER ENTRAPMENT:** Use care when folding and unfolding the stroller. Be certain the stroller is fully erected and latched before allowing your child near the stroller.
- **AVOID STRANGULATION:** **DO NOT** place items with a string around your child's neck, suspend strings from this product, or attach strings to toys.
- **NEVER USE STROLLER ON STAIRS** or escalators. You may suddenly lose control of the stroller or your child may fall out. Also, use extra care when going up or down a step or curb.
- **STROLLER TO BE USED** only at walking speed. Product not intended for use while jogging, skating, etc.
- **USE OF THE STROLLER** with a child weighing more than 50 lb (22.5 kg) or taller than 45 in. (114 cm) will cause excessive wear and stress on the stroller. Use the stroller with only one child at a time.
- **TO PREVENT TIPPING,** never place purses, shopping bags, parcels or accessory items (other than approved Graco stroller bags) on the handle. Never place anything on the canopy. Do not place more than 10 lb (4.5 kg) in the stroller storage basket, 1 lb (.45 kg) in the cup holder. **EXCESSIVE WEIGHT MAY CAUSE A HAZARDOUS UNSTABLE CONDITION TO EXIST.**
- **TO AVOID BURNS,** never put hot liquids in the cup holder.
- **DO NOT** use storage basket as a child carrier.
- **DO NOT ALLOW** your child to stand on the basket. It may collapse and cause injury.
- **NEVER PLACE** child in the stroller with head toward footrest.
- **NEVER ALLOW YOUR STROLLER** to be used as a toy.
- **DISCONTINUE USING YOUR STROLLER** should it become damaged or broken.
- **CAREGIVER MUST** always help child get into and out of the stroller.

! WARNING

- **CAREGIVER MUST** always ensure the brakes are engaged when placing child into stroller.

USING GRACO® INFANT CAR SEAT WITH STROLLER:

- **TO AVOID INJURY TO YOUR CHILD: THIS PRODUCT IS COMPATIBLE WITH MOST GRACO® INFANT CAR SEATS.**

For additional questions or for more information on compatibility please call Graco's customer service number:

1-800-345-4109

or **scan for compatibility.**

Improper use of this stroller with other

manufacturers' car seats may result in serious injury or death.

- **READ THE MANUAL** provided with your Graco car seat before using it with your stroller.



- **FALL HAZARD:** Always check that infant car seat is securely attached to stroller by pulling up on the car seat.
- **ALWAYS SECURE** your child with the car seat harness when using the car seat in the stroller. If your child is already in the car seat, check that the child is secured with the harness.
- Improper use of this stroller with a car seat may result in serious injury or death.
- See Graco infant car seat owners manual for maximum size of child.

⚠ MISE EN GARDE

Manquer de suivre ces avertissements et les instructions d'assemblage peut entraîner de sérieuses blessures ou un décès.

- **PRIÈRE DE CONSERVER LE MODE D'EMPLOI POUR UNE UTILISATION SUBSÉQUENTE.**
- **ASSEMBLAGE PAR UN ADULTE REQUIS.**
- **NE JAMAIS LAISSER** l'enfant sans surveillance. Toujours garder l'enfant à portée de vue lorsqu'il est assis dans cette poussette.
- **ÉVITER LES BLESSURES GRAVES SUITE À UNE CHUTE OU EN GLISSANT :** Toujours se servir de la ceinture de sécurité. Après avoir attaché les boucles, ajuster les ceintures pour un ajustement serré autour de votre enfant.
- **ÉVITER LE COINCEMENT DES DOIGTS :** Faire preuve de prudence au moment de plier ou déplier ce produit. S'assurer que la poussette est entièrement déployée et verrouillée avant de permettre à l'enfant de s'en approcher.
- **ÉVITER L'ÉTRANGLEMENT :** Il ne faut PAS placer d'articles à ficelle autour du cou d'un enfant, suspendre des cordons à ce produit ni attacher un cordon à un jouet.
- **NE JAMAIS UTILISER LA POUSSETTE DANS LES ESCALIERS** ou les escaliers mécaniques. Il y a danger de perdre la maîtrise de la poussette ou que l'enfant en tombe. Faire également preuve de prudence en montant ou descendant une marche ou une chaîne de trottoir.
- **LA POUSSETTE NE DOIT ÊTRE UTILISÉE** qu'à vitesse de marche. Ce produit n'est pas conçu pour utiliser en faisant du jogging, du patin, etc.
- **L'USAGE DE LA POUSSETTE** avec un enfant pesant plus de 22,5 kg (50 livres) ou mesurant plus de 114 cm (45 po) occasionnera une usure et une tension excessive à la poussette. Utilisez la poussette avec seulement un enfant à la fois.
- **AFIN DE PRÉVENIR LES RISQUES DE BASCULEMENT,** ne jamais placer de sacs à main ou de magasinage, de colis ou d'accessoires (autres que les sacs à poussette Graco approuvés) sur la poignée. Ne jamais placer quoi que ce soit sur le baldaquin. Ne jamais placer plus de 4,5 kg (10 lb) dans le porte-bagages de la poussette, et de 0,45 kg (1 lb) dans le porte-gobelet. **UN PESO EXCESIVO PUEDE CAUSAR QUE OCURRA UNA SITUACIÓN PELIGROSA DE INESTABILIDAD.**
- **POUR ÉVITER LES BRÛLURES,** ne jamais placer de liquide chaud dans le porte-gobelet.
- **AFIN DE PRÉVENIR LES RISQUES DE BASCULEMENT, NE PAS** utiliser le panier de rangement comme porte-enfant.

MISE EN GARDE

- **NE PAS PERMETTRE** à l'enfant de se tenir debout sur le porte-bagages. Il pourrait s'affaisser et causer des blessures.
- **AFIN DE PRÉVENIR LES RISQUES DE BASCULEMENT, NE JAMAIS PLACER** l'enfant dans la poussette avec la tête vers l'avant de la poussette.
- **AFIN DE PRÉVENIR LES RISQUES DE BASCULEMENT, NE JAMAIS LAISSER LA POUSSETTE** être utilisée comme jouet.
- **AFIN DE PRÉVENIR LES RISQUES DE BASCULEMENT, CESSER D'UTILISER VOTRE POUSSETTE** si elle est endommagée ou brisée.
- **UN ADULTE RESPONSABLE DOIT** toujours aider l'enfant à entrer et sortir de la poussette.
- **UN ADULTE RESPONSABLE DOIT** toujours s'assurer que les freins sont bien engagés avant d'installer l'enfant dans la poussette.

AFIN DE PRÉVENIR LES RISQUES DE BASCULEMENT, DU SIÈGE D'AUTO POUR BÉBÉ GRACO® AVEC LA POUSSETTE :

- **POUR ÉVITER LES BLESSURES POUR VOTRE ENFANT : CE PRODUIT EST COMPATIBLE AVEC LA PLUPART DES SIÈGES D'AUTO POUR BÉBÉ DE GRACO®.** Pour toute question supplémentaire ou pour obtenir plus d'informations sur la compatibilité, veuillez appeler le numéro du service client de Graco : 1-800-345-4109 ou **scannez pour vérifier la compatibilité.**



Tout mauvais usage de cette poussette avec un siège d'auto d'une autre marque peut occasionner des blessures graves ou mortelles.

- **LIRE LE MANUEL** fourni avec votre siège d'auto Graco avant de l'utiliser avec cette poussette.
- **DANGER DE CHUTE :** toujours s'assurer que le siège d'auto pour bébé est solidement fixé à la poussette en tirant sur le siège.
- **TOUJOURS INSTALLER** l'enfant avec le harnais du siège de voiture en utilisant le siège de voiture dans la poussette. Si votre enfant est déjà dans le siège de voiture, vérifier qu'il est bien installé avec le harnais.
- Tout mauvais usage de cette poussette avec un dispositif de retenue pour enfant peut occasionner des blessures graves ou mortelles.
- Consulter le manuel du propriétaire du siège d'auto pour bébé de Graco pour connaître la taille maximale d'un enfant installé dans le siège.

! ADVERTENCIA

Si no se obedecen estas advertencias y se siguen las instrucciones de montaje, podría resultar en lesiones graves o la muerte.

- **POR FAVOR, GUARDE EL MANUAL DEL PROPIETARIO PARA USO FUTURO.**
- **REQUIERE QUE LO ENSAMBLE UN ADULTO.**
- **NUNCA DEJE A UN NIÑO SIN ATENDER.** Mantenga siempre al niño a la vista mientras está en el cochecito.
- **EVITE SERIAS LESIONES** de caídas o resbalones. Use siempre el cinturón de seguridad. Después de ajustar las hebillas, ajuste las correas para obtener un calce apretado alrededor de su niño.
- **EVITE EL ATRAPAMIENTO DE LOS DEDOS:** Tenga cuidado cuando pliega y despliega el cochecito. Asegúrese de que el cochecito esté completamente ensamblado y trabado antes de permitir que el niño se acerque al mismo.
- **EVITE LA ESTRANGULACIÓN.** **NO** ponga artículos con un cordón alrededor del cuello del niño, suspenda cordones de este producto ni ponga cordones a los juguetes.
- **NUNCA USE EL COCHECITO EN ESCALERAS** o escaleras mecánicas. Podría perder repentinamente el control del cochecito o el niño podría caerse. Además, use mucho cuidado cuando sube o baja un escalón o bordillo.
- **EL COCHECITO DEBE USARSE** solamente a la velocidad del caminar. El producto no debe usarse para correr, patinar, etc.
- **EL USO DE UN COCHECITO** con un niño que pesa más de 50 libras (22.5 kg) o es más alto que 45 pulgadas (114 cm) causará desgaste y tensión excesiva en el cochecito. Use el cochecito solamente con un niño a la vez.
- **PARA PREVENIR QUE EL COCHECITO SE VUELQUE,** nunca ponga carteras, bolsas, paquetes o accesorios (si no son las bolsas para cochecito aprobadas por Graco) en la manija. No ponga nunca nada sobre la capota. No ponga más de 10 libras (4.5 kg) en la canasta de almacenamiento del cochecito, ni más de 1 libra (.45 kg) en el portavasos. **UN PESO EXCESIVO PUEDE CAUSAR QUE OCURRA UNA SITUACIÓN PELIGROSA DE INESTABILIDAD.**
- **PARA EVITAR QUEMADURAS,** nunca ponga líquidos calientes en el portavasos para padres.
- **NO** use la canasta de almacenamiento como transportador para niños.
- **NO DEJE** que el niño se pare sobre la canasta. Podría desarmarse y causar lesiones.
- **NUNCA PONGA** al niño en el cochecito con la cabeza hacia el apoyapié.

⚠️ ADVERTENCIA

- **NUNCA DEJE QUE EL COCHECITO** se use como un juguete.
- **DEJE DE USAR SU COCHECITO** si resulta dañado o roto.
- **LA PERSONA A CARGO DEL CUIDADO** debe ayudar siempre al niño a subirse y bajarse del cochecito.
- **LA PERSONA A CARGO DEL CUIDADO** debe tener la seguridad de que los frenos estén activados cuando ponga al niño en el cochecito.

USO DEL ASIENTO DE AUTOMÓVIL PARA BEBÉ GRACO® CON EL COCHECITO:

- **PARA EVITAR LESIONES A SU NIÑO: ESTE PRODUCTO ES COMPATIBLE CON LA MAYORÍA DE LOS ASIENTOS DE AUTOMÓVIL PARA BEBÉ DE GRACO®.** Si tiene preguntas adicionales, o para más información sobre la compatibilidad, llame al número de atención al cliente de Graco al 1-800-345-4109 o **escanee para ver la compatibilidad.** El uso inadecuado de este cochecito con asientos de automóvil de otros fabricantes podría resultar en lesiones serias o la muerte.
- **LEA EL MANUAL** incluido con su asiento de automóvil de Graco antes de usarlo con su cochecito.



- **PELIGRO DE CAÍDAS:** Verifique siempre que el asiento de automóvil para bebé esté debidamente asegurado al cochecito tirando del asiento de automóvil hacia arriba.
- **ASEGURE SIEMPRE** a su niño con el arnés del asiento de automóvil cuando usa el asiento de automóvil en el cochecito. Si su niño ya está en el asiento de automóvil, verifique que esté asegurado con el arnés.
- El uso inadecuado de este cochecito con un asiento de automóvil podría resultar en lesiones serias o la muerte.
- Vea el manual del propietario del asiento de automóvil para bebé de Graco para determinar el tamaño máximo del niño.

2-A Parts List • Liste des pièces • Lista de piezas

Check that you have all the parts for this model **BEFORE** assembling your product. If any parts are missing, call Customer Service.

No tools required.

Vérifiez que vous avez toutes les pièces pour ce modèle **AVANT** d'assembler votre produit. S'il vous manque des pièces, communiquez avec notre service à la clientèle.

Aucun outil requis.

Verifique que tenga todas las piezas de este modelo **ANTES** de ensamblar su producto. Si falta alguna pieza, llame al Departamento de Servicio al Cliente.

No requiere herramientas.

All models • Tous modèles • Todos modelos



MISSING PARTS? US consumers only

¿PIEZAS PERDIDAS? Consumidores de Estados Unidos solamente

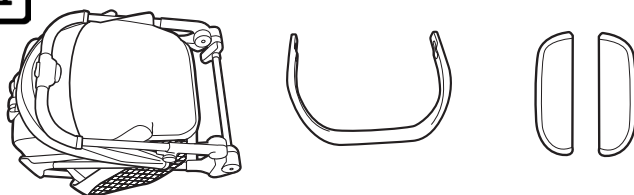

Parts shipped in basket • Pièces expédiées dans le porte-bagages • Piezas enviadas en la canasta

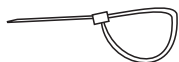
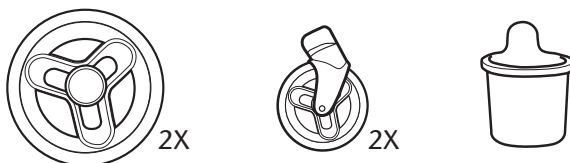

Ziptie

Attaches Rapides

Cordón

⚠ WARNING

- Remove and **IMMEDIATELY** discard the zip tie.

⚠ MISE EN GARDE

- Retirer les attaches rapides et les jeter **IMMÉDIATEMENT**.

⚠ ADVERTENCIA

- Quite y deseche **INMEDIATAMENTE** el cordón.

**2-B Ready2Jet™ Use Positions • Position
d'utilisation de Prêt2Jet • Posiciones de uso
del Ready2Jet™**

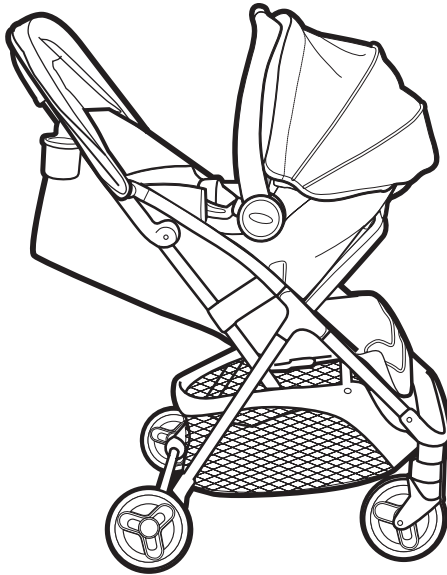
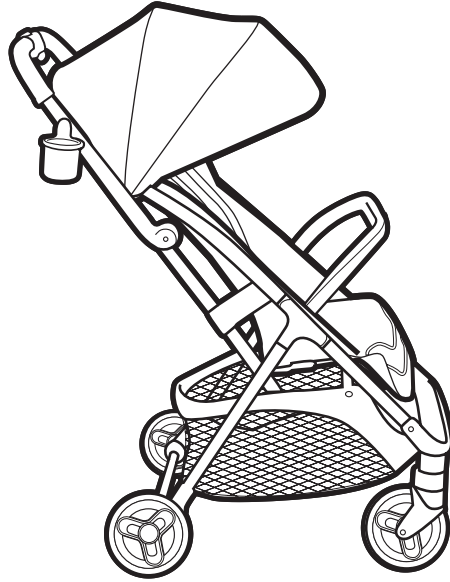

2 Features
• Características
• Características

3-A To Open Stroller • Ouverture de la poussette • Para abrir el cochecito

Before assembly be sure to place stroller on top of a piece of cardboard or other protective cover to prevent damage to floor surface.

Avant le montage, s'assurer de placer la poussette sur un support, un carton ou une housse protectrice pour prévenir les dommages à la surface du plancher.

Antes de ensamblarlo, asegúrese de poner el cochecito arriba de un pedazo de cartón u otro tipo de protección para prevenir el daño a la superficie del piso.

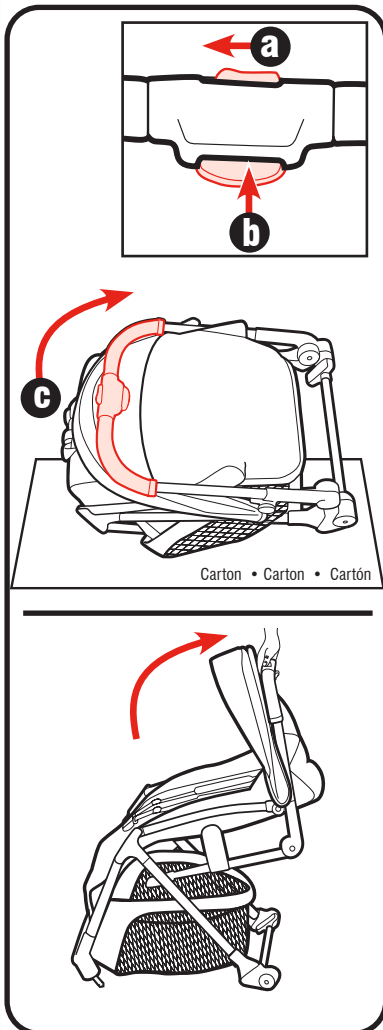

- To open stroller:
 - slide thumb switch;
 - squeeze handle lever and lift up
 - lift up handle

- Ouvrir la poussette:
 - faire glisser l'interrupteur au pouce;
 - appuyer sur le levier de la poignée et le soulever
 - soulever la poignée

- Para abrir el cochecito:
 - deslice la perilla del pulgar;
 - apriete la palanca de la manija y levántela
 - levante la manija

2. **CHECK** that the stroller is completely latched open every time you open the stroller and before continuing with the rest of the assembly steps.

2. **VÉRIFIER** que la poussette est entièrement verrouillée en position ouverte à chaque ouverture et avant d'effectuer les autres étapes du montage.

2. **VERIFIQUE** que el cochecito esté completamente abierto y trabado cada vez que lo abre y antes de continuar con los pasos de ensamblaje restantes.

Remove wheels and cup holder from basket and put aside for next steps.

Retirer les roues et le porte-gobelet du porte-bagages et les mettre de côté pour les prochaines étapes.

Retire las ruedas y el portavasos de la canasta y guárdelos para los siguientes pasos.

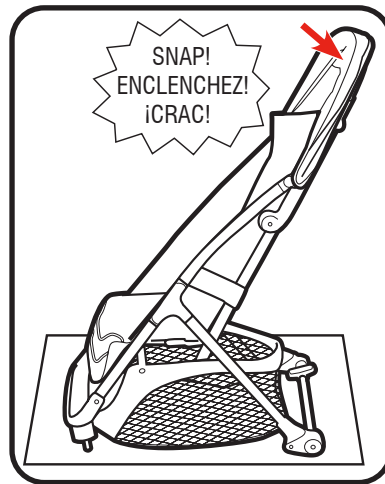

Parts shipped in basket

- Pièces expédiées dans le porte-bagages
- Piezas enviadas en la canasta



2X



2X



3 Assembly
• Assemblage
• Ensamblaje

3-B Rear Wheels • Roulettes arrières • Ruedas traseras



2X

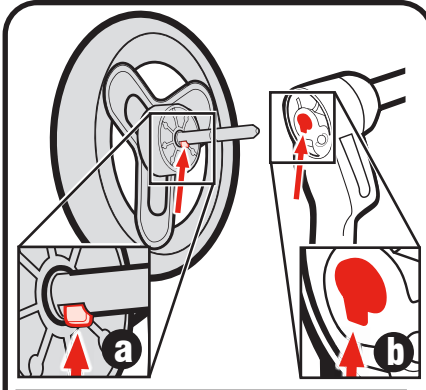

1. Turn stroller over. Locate tab (a) on pin of rear wheels and slot (b) in stroller and align them.
Attach rear wheels to stroller as shown.

1. Retournez la poussette. Localiser la languette (a) sur la goupille de la roulette arrière et la fente (b) dans le cadre de la poussette et les aligner. Fixer les roulettes arrière à la poussette, tel qu'illustré.

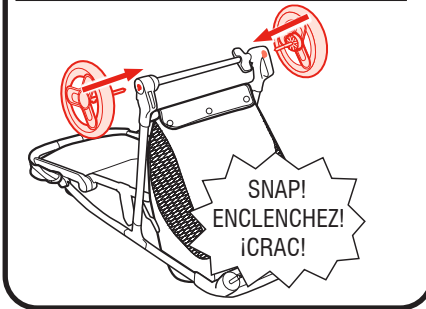

1. Vuelque el cochecito. Localice la lengüeta (a) en el pasador de la rueda trasera y la ranura (b) en el armazón del cochecito y alinéelas. Sujete las ruedas traseras al cochecito como se indica.

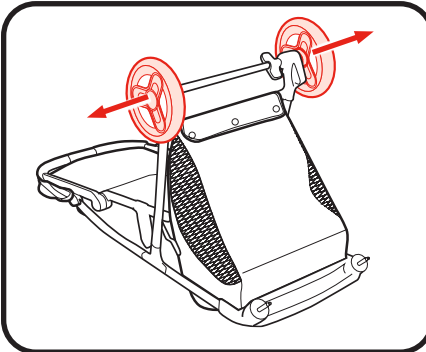

2. **CHECK** that wheels are securely attached by pulling on wheel assemblies.

2. **ASSUREZ-VOUS** que les roues sont attachées solidement en tirant sur les assemblages de roue.

2. **VERIFIQUE** que las ruedas estén bien sujetadas, tirando de los montajes de las ruedas.

NOTE: For wheel removal see Care & Maintenance.

REMARQUE : Pour retirer les roulettes, voir Soins et entretien.

NOTA: Para retirar las ruedas, consulte Cuidado y mantenimiento.

3-C Front Wheels • Roulettes avant • Ruedas delanteras



1. Attach front wheels to stroller as shown.

1. Fixer la roulette avant à la poussette, tel qu'illustré.

1. Sujete las ruedas delanteras al cochecito como se indica.

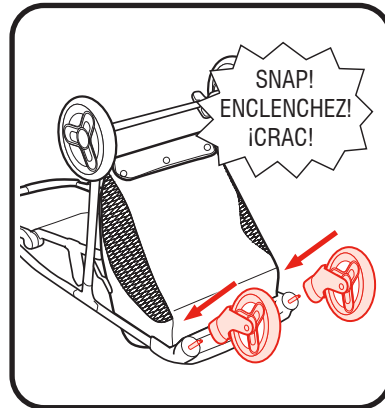

2. **CHECK** that wheels are securely attached by pulling on wheel assemblies.

2. **ASSUREZ-VOUS** que les roues sont attachées solidement en tirant sur les assemblages de roue.

2. **VERIFIQUE** que las ruedas estén bien sujetadas, tirando de los montajes de las ruedas.

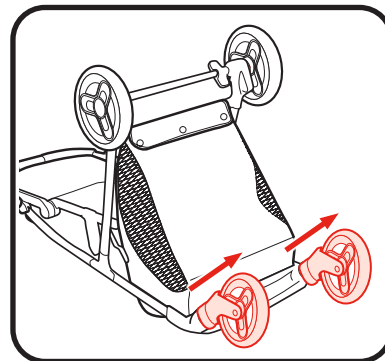

3 Assembly
• Assemblage
• Ensamblaje

NOTE: For wheel removal see Care & Maintenance.

REMARQUE : Pour retirer les roulettes, voir Soins et entretien.

NOTA: Para retirar las ruedas, consulte Cuidado y mantenimiento.

3-D Child's Belly Bar • Barre abdominale pour enfant • Barra del estómago para niños

! WARNING

Always secure your child with the seat belt. The belly bar is not a restraint device. Use care when installing the belly bar on the stroller with a child in the stroller.

! MISE EN GARDE

Toujours attacher l'enfant avec la ceinture de sécurité. La barre abdominale n'est pas un dispositif de retenue. Faire preuve de prudence au moment d'installer la barre abdominale à la poussette lorsqu'il y a un enfant dedans.

! ADVERTENCIA

Siempre sujete a su niño con el cinturón de seguridad. La barra del estómago no es un dispositivo de seguridad. Use precaución al instalar la barra del estómago en el cochecito cuando un niño esté dentro del mismo.

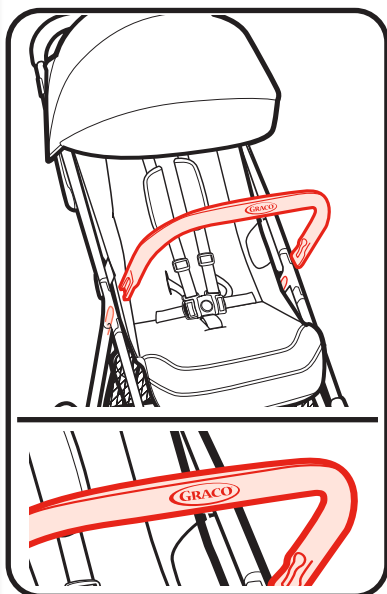

1. Attach child's belly bar onto belly bar mounts.

CHECK that Graco logo is aligned as shown.

1. Fixer la barre abdominale pour enfant sur les supports destinés à cet effet.

VÉRIFIER que le logo Graco est aligné de la manière indiquée.

1. Sujete la barra del estómago para niños a los montantes para la barra del estómago.

VERIFIQUE que el logotipo de Graco esté alineado tal como se muestra.

2. Pull on child's belly bar to ensure it is secure.

2. Tirer sur la barre abdominale pour enfant afin de s'assurer qu'elle est solidement fixée en place.

2. Tire de la barra del estómago para niños para asegurarse de que esté sujeta.

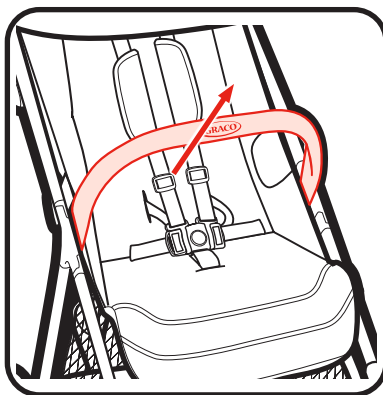

3. To remove child's belly bar, press buttons on inside of both ends, and pull off.

3. Pour retirer la barre abdominale pour enfant, appuyer sur les boutons situés à l'intérieur des deux extrémités, et soulever.

3. Para retirar la barra del estómago para niños, presione los botones en el interior de cada extremo y tire de la barra.

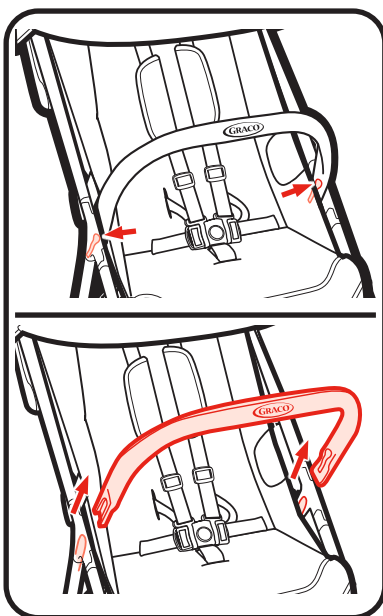

3 Assembly

- Assemblage
- Ensamblaje

3-E Parent Cup Holder • Porte-gobelet pour adulte • Portavasos para padres

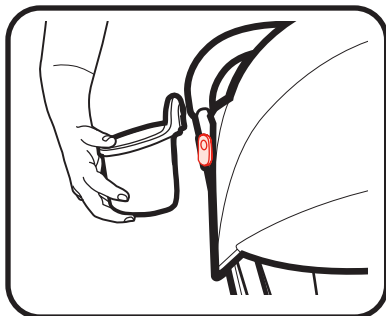

1. Line up opening in cup holder with mount on stroller and press onto stroller tube.

1. Aligner l'ouverture du portegobelet avec le support situé sur la poussette et appuyer sur le tube de la poussette.

1. Alinee la abertura en el portavasos con el montante en el cochecito y presione sobre el tubo del cochecito.

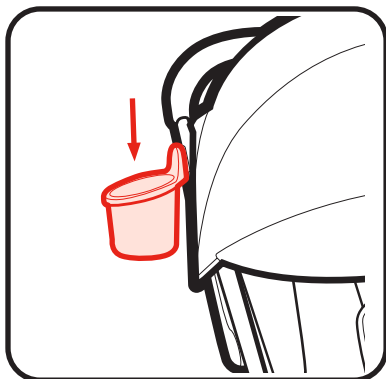

2. **MAKE SURE** cup holder is snapped securely into mount by pulling down.

2. **S'ASSURER** que le porte-gobelet est bien enclenché sur le support.

2. **ASEGÚRESE** de que el portavasos esté trabado con seguridad en el montante al tirar hacia abajo.

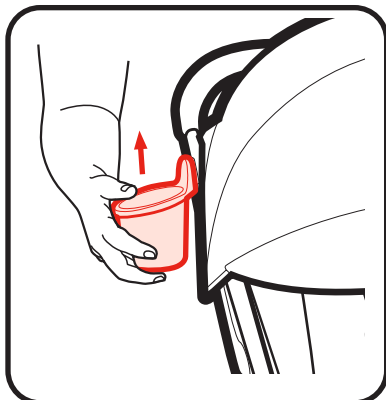

3. To remove, pull up on cup holder. Cup holder is dishwasher safe (top rack only.)

3. Pour le retirer, tirer sur le porte-gobelet. Le porte-gobelet se lave au lave-vaisselle (panier du haut seulement).

3. Para retirar, tire hacia arriba del portavasos. El portavasos se puede lavar en el lavaplatos (solo en la rejilla superior).

4-A Canopy • Baldaquin • Capota

1. Pull forward to open canopy.

1. Tirer vers l'avant pour ouvrir le baldaquin.

1. Tire hacia adelante para abrir la capota.

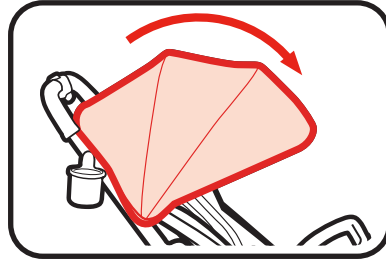

2. Push backwards to close canopy.

2. Pousser vers l'arrière pour fermer le baldaquin.

2. Empuje hacia atrás para cerrar la capota.

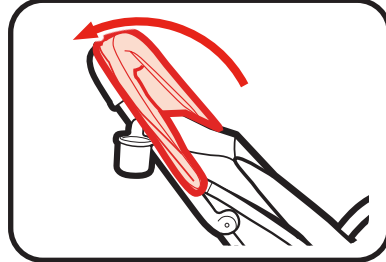

3. Pull canopy visor out for use, push back under rim of canopy when not in use.

3. Tirer la visière du baldaquin vers l'extérieur pour l'utiliser et la repousser sous la bordure du baldaquin lorsqu'il n'est pas utilisé.

3. Tire la visera de la capota hacia afuera para usarla y empújela hacia atrás debajo del borde de la capota cuando no la usa.

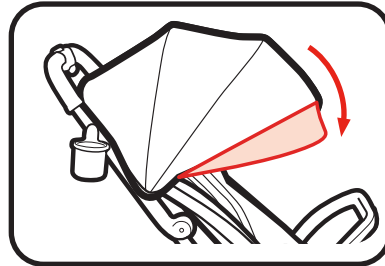

4-B Brakes • Les freins • Frenos

! WARNING

Always apply both brakes. **Check** that brakes are on by trying to push stroller.

! MISE EN GARDE

Toujours utiliser les deux freins. **Vérifiez** que les freins fonctionnent en essayant de pousser la poussette.

! ADVERTENCIA

Siempre use ambos frenos. **Inspeccione** los frenos tratando de empujar el cochecito.

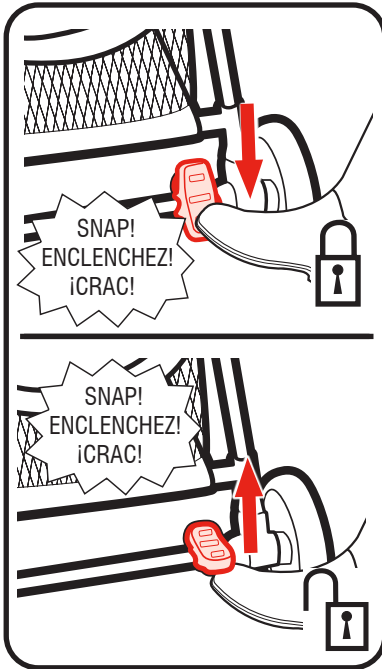

1. Push down on brake to lock brakes.

1. Abaisser les freins pour les verrouiller.

1. Empuje hacia abajo los frenos para trabarlos.

2. Push up on brake to unlock brakes.

2. Relever les freins pour les déverrouiller.

2. Empuje hacia arriba los frenos para destrabarlos.

4-C Footrest • Repose-pieds • Apoyapié

1. To raise footrest, lift up as shown.

1. Pour relever le repose-pieds, soulever tel qu'illustré.

1. Para levantar el apoyapié, levántelo hacia arriba como se indica.

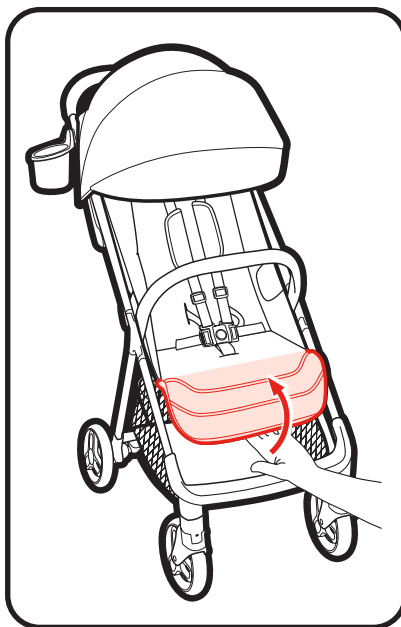

2. To lower, press buttons on bottom of foot rest and raise or lower footrest.

2. Pour ajuster, appuyer sur les boutons situés au bas du repose-pieds et soulever ou abaisser le repose-pieds.

2. Para bajarlo, presione los botones del fondo del apoyapié y levante o baje el apoyapié.

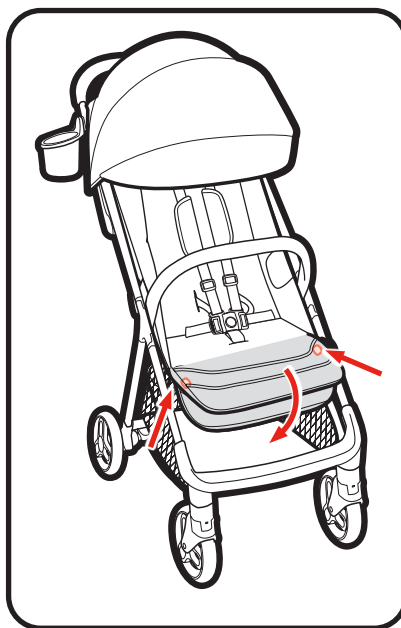

4-D To Recline Seat • Pour incliner le siège • Para reclinar el asiento

! WARNING

When making adjustments to the stroller seat, make sure child's head, arms, and legs are clear of moving seat parts and stroller frame.

! MISE EN GARDE

Lorsque vous faites des ajustements au siège de la poussette, s'assurer que la tête de l'enfant, les bras, et les jambes soient dégagés des pièces du siège en mouvement et de l'armature de la poussette.

! ADVERTENCIA

Cuando realiza ajustes al asiento del cochecito, asegúrese de que la cabeza, brazos y piernas del niño estén lejos de las piezas del asiento que se mueven y del armazón del cochecito.

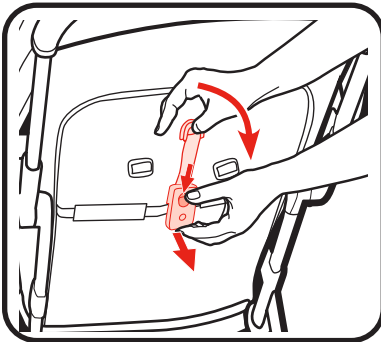

1. **To recline**, push button down and pull seat towards the rear.

1. **Pour incliner**, pousser le bouton vers le bas et tirer le siège vers l'arrière.

1. **Para reclinarlo**, empuje el botón hacia abajo y tire el asiento hacia la parte trasera.

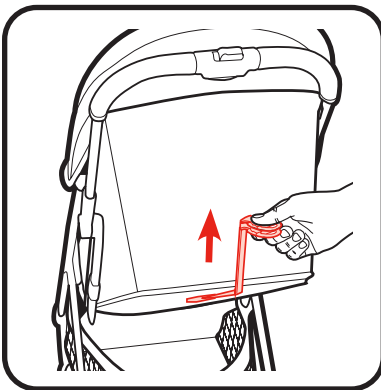

2. **To raise**, pull both straps up.

2. **Pour relever**, tirer les deux courroies vers le haut.

2. **Para levantarlo**, tire ambas correas hacia arriba.

4-E To Secure Child • Installation sécuritaire de l'enfant • Para sujetar al niño

! WARNING **Falling Hazard:** Always use the seat belt.

! MISE EN GARDE

Danger de chute : toujours se servir de la ceinture de sécurité.

! ADVERTENCIA

Peligro de caídas: Use siempre el cinturón de seguridad.

5 Point Harness • Harnais à 5 points • Arnés de 5 puntos

1. To open, press button on buckle to release the waist straps.

1. Pour ouvrir, appuyer sur le bouton de la boucle pour libérer les courroies abdominales.

1. Para abrirlo, presione el botón de la hebilla para liberar las correas de la cintura.

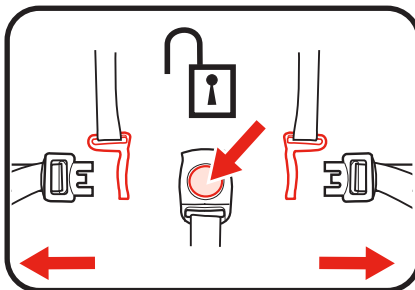

2. To close, slide shoulder strap connectors onto waist straps and insert into buckle.

2. Pour fermer, glisser les courroies d'épaule dans les courroies de la taille et verrouiller dans la boucle d'entrejambe.

2. Para cerrarlo, deslice los conectores de las correas para los hombros en las correas de la cintura e insértelos en la hebilla.

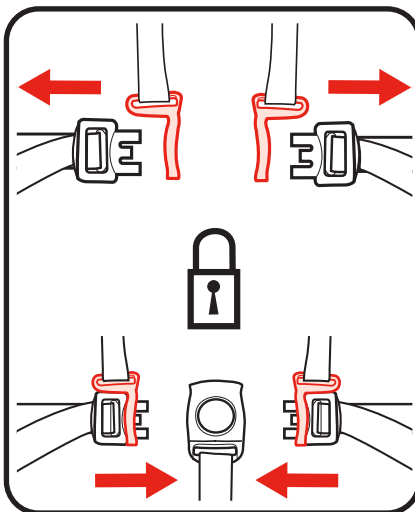

4 Use
• Utilisation • Uso

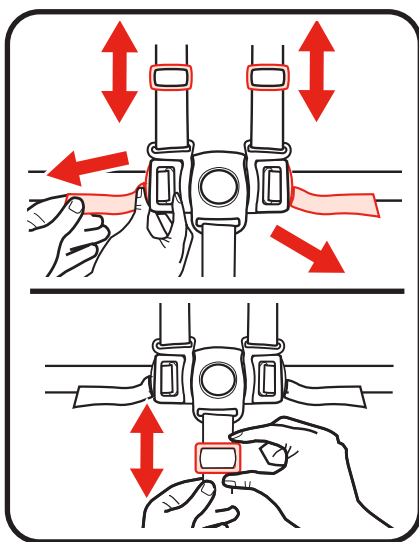

3. Use slide adjuster on shoulder, waist and crotch straps for tighter adjustment. To adjust harness height, see page 27.

3. Utiliser les dispositifs de réglage à glissière aux épaules et à la taille pour un ajustement plus précis. Pour régler la hauteur du harnais, voir la page 27.

3. Use el ajustador deslizable en las correas para los hombros, la cintura y la entrepierna para ajustarlas más apretadamente. Para ajustar la altura del arnés, vea la página 27.

3 Point Harness • Harnais à 3 point • Arnés de 3 puntos

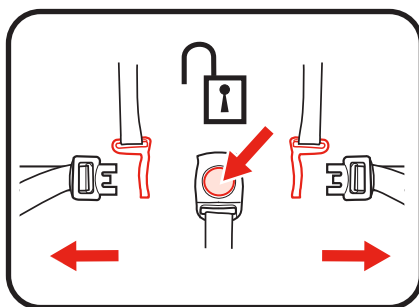

1. To open, press button on buckle to release the waist straps.

1. Pour ouvrir, appuyer sur le bouton de la boucle pour libérer les courroies abdominales.

1. Para abrirlo, presione el botón de la hebilla para liberar las correas de la cintura.

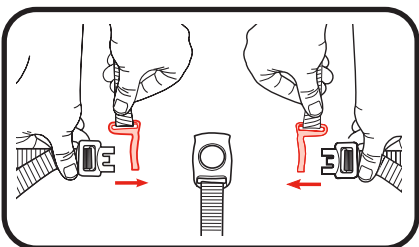

2. Slide shoulder strap connectors off of waist straps.

2. Faire glisser les connecteurs de courroies d'épaule pour les détacher des courroies abdominales.

2. Deslice los conectores de la correa para los hombros para quitarlos de las correas para la cintura de las correas para la cintura.

3. Remove shoulder straps from stroller.

3. Retirer les courroies d'épaule de la poussette.

3. Quite las correas para los hombros del cochecito.

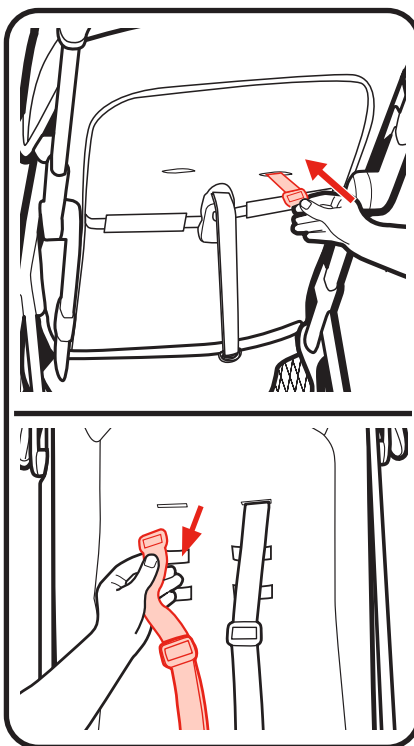

4. Attach waist straps to harness buckle as shown.

4. Fixer les courroies abdominales à la boucle du harnais, tel qu'illustré.

4. Sujete las correas para la cintura a la hebilla del arnés como se indica.

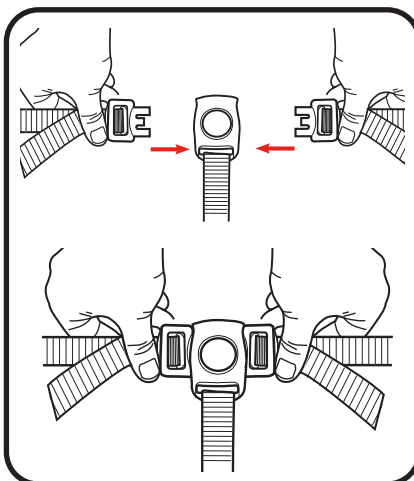

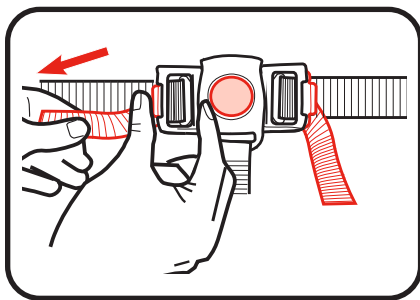

5. Use slide adjuster at waist for tighter adjustment.

5. Utiliser les boucles de réglage à la taille pour un ajustement plus précis.

5. Use el ajustador deslizable de la cintura para ajustarlo más apretadamente.

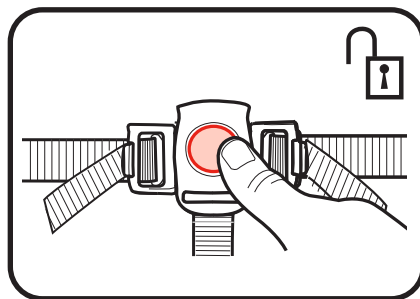

6. To open, press button on buckle to release the waist straps.

6. Pour ouvrir, appuyer sur le bouton de la boucle pour libérer les courroies abdominales.

6. Para abrirlo, presione el botón de la hebilla para liberar las correas de la cintura.

Adjusting Shoulder Harness position • Réglage de la position du harnais d'épaules • Para la posición del arnés para los hombros

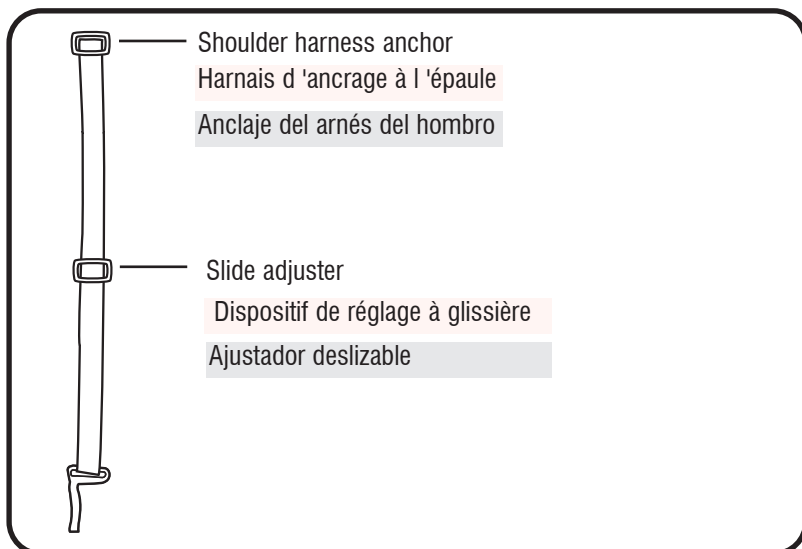

1. To adjust harness height, insert shoulder straps into desired loop.

1. Pour régler la hauteur du harnais, insérer les courroies d'épaule dans la boucle souhaitée.

1. Para ajustar la altura del arnés, inserte las correas para los hombros en el bucle que desee.

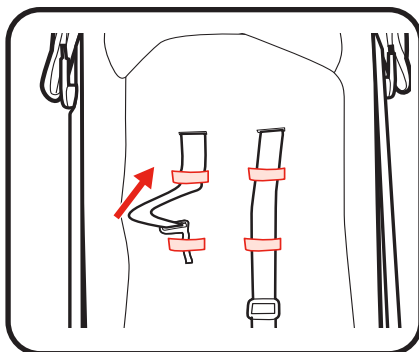

2. Use slide adjuster for further adjustment.

2. Utiliser le dispositif de réglage pour modifier l'ajustement.

2. Use el ajustador deslizable para realizar ajustes adicionales.

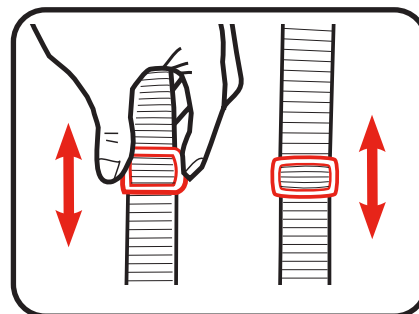

4-F Harness Covers • Housses du harnais • Fundas del arnés

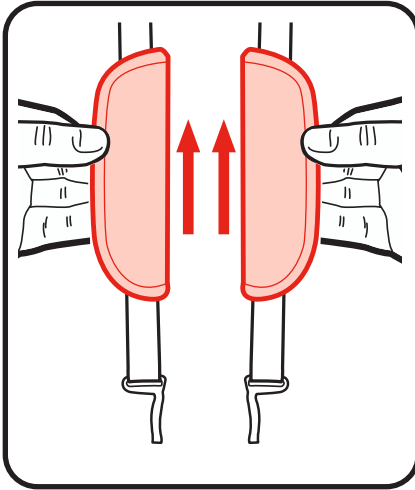

1. To attach harness covers, slide onto harness straps.

1. Glisser les housses du harnais sur les courroies du harnais pour les fixer.

1. Para sujetar las fundas del arnés, deslízalas sobre las correas del arnés.

4-G To Attach Graco® Infant Car Seat

- Pour fixer le dispositif de retenue pour bébé Graco® • Cómo instalar el asiento de automóvil para bebé Graco®

For models that do not come with an infant car seat one may be purchased separately.

WARNING

TO AVOID INJURY TO YOUR CHILD: THIS PRODUCT IS COMPATIBLE WITH GRACO® INFANT CAR SEATS.

For additional questions or for more information on compatibility please call Graco's customer service number: 1-800-345-4109 or **scan for compatibility**. Improper use of this stroller with other manufacturers' car seats may result in serious injury or death. Read the manual provided with your Graco car seat before using it with your stroller.



- Always secure your child with the car seat harness when using the car seat in the stroller. If your child is already in the car seat, **check that the child is secured with the harness.**

Pour les modèles qui n'ont pas un porte-bébé, vous pouvez en acheter un séparément.

MISE EN GARDE

POUR ÉVITER LES BLESSURES POUR VOTRE ENFANT : CE PRODUIT EST COMPATIBLE AVEC LES SIÈGES D'AUTO POUR BÉBÉ DE GRACO®.

Pour toute question supplémentaire ou pour obtenir plus d'informations sur la compatibilité, veuillez appeler le numéro du service client de Graco : 1-800-345-4109 ou **scannez pour vérifier la compatibilité**. Tout mauvais usage de cette poussette avec un siège d'auto d'une autre marque peut occasionner des blessures sérieuses ou mortelles. Lire le manuel d'utilisation fourni avec le porte-bébé Graco avant de l'utiliser avec cette poussette.



- Toujours attacher votre enfant avec le harnais du porte-bébé quand vous l'utilisez avec la poussette. Si votre enfant est déjà dans le porte-bébé, **assurez-vous que l'enfant est attaché avec le harnais.**

En los modelos que no incluyen un asiento de automóvil, se puede comprar uno por separado.

⚠️ ADVERTENCIA

PARA EVITAR LESIONES A SU NIÑO: ESTE PRODUCTO ES COMPATIBLE CON LOS ASIENTOS DE AUTOMÓVIL PARA BEBÉ DE GRACO®. Si tiene preguntas adicionales, o para más información sobre la compatibilidad, llame al número de atención al cliente de Graco al 1-800-345-4109 o **escanee para ver la compatibilidad.** El



uso inadecuado de este cochecito con asientos de automóvil de otros fabricantes podría resultar en lesiones serias o la muerte. Lea el manual incluido con su asiento de automóvil de Graco antes de usarlo con su cochecito.

- Asegure siempre a su niño con el arnés del asiento de automóvil cuando usa el asiento de automóvil en el cochecito. Si su niño ya está en el asiento de automóvil, **verifique que esté asegurado con el arnés.**

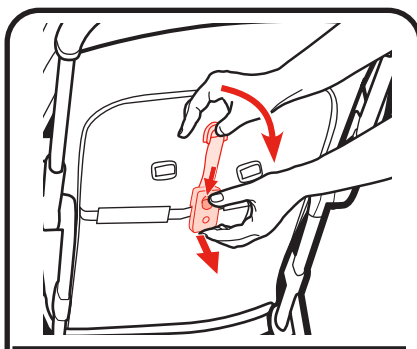

1. Recline the stroller seat back to its lowest position. Fold the canopy.

1. Incliner le siège de la poussette en position la plus basse. Pliez le baldaquin.

1. Recline el asiento del cochecito hacia atrás hasta la posición más baja. Pliegue la capota.

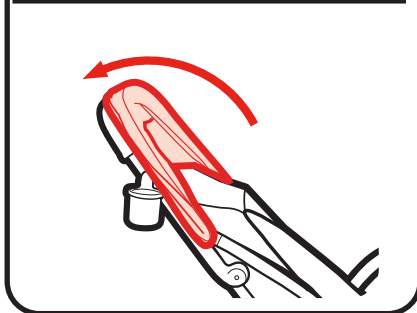

2. Find mounts in seat.
2. Localiser les supports du siège.
2. Localice los montantes en el asiento.

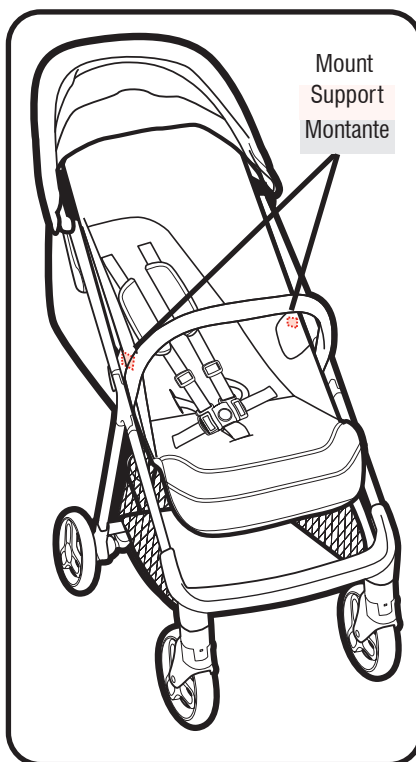

3. Insert car seat into stroller and push down on car seat until the latches snap into the Click Connect™ mounts.
3. Insérer le siège d'auto dans la poussette en appuyant dessus jusqu'à ce que les loquets s'enclenchent sur les supports Click Connect™.
3. Ponga el asiento de automóvil en el cochecito y empuje el asiento de automóvil hacia abajo hasta que se trabe en los montantes Click Connect™.

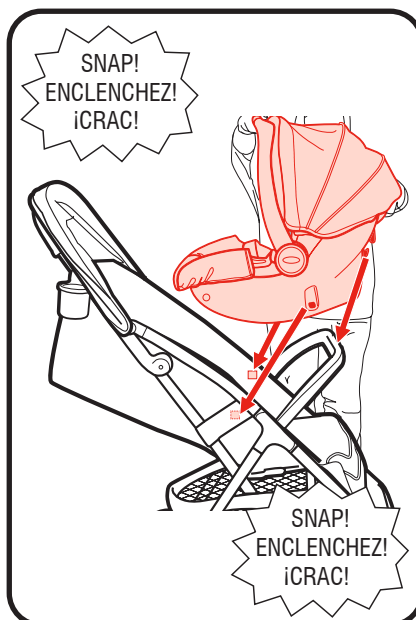

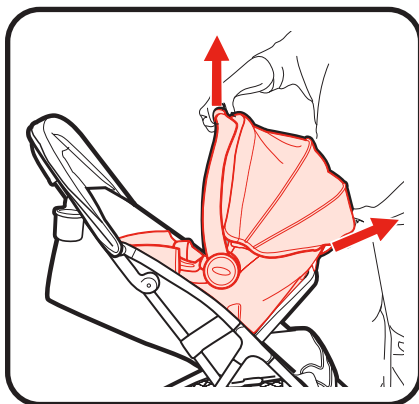
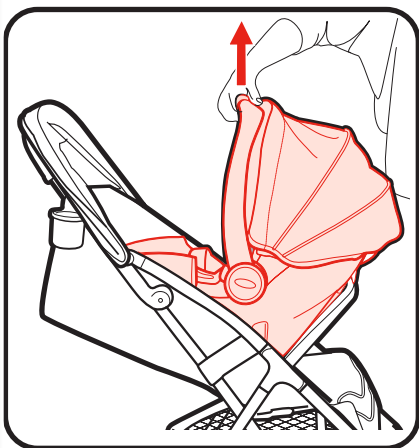

4. **Check that infant car seat is securely attached by pulling up on it.**

4. **Assurez-vous que le dispositif de retenue pour enfant est attaché solidement en tirant vers le haut.**

4. **Verifique que el asiento de automóvil esté sujetado debidamente tirando hacia arriba del mismo.**

5. **To remove car seat:** squeeze release handle at back of car seat, and lift car seat out of the stroller.

5. **Pour retirer le dispositif de retenue pour enfant :** pressez la poignée de déclenchement derrière le dispositif de retenue pour enfant, et soulevez le dispositif de retenue pour enfant hors de la poussette.

5. **Para sacar el asiento de automóvil:** apriete la manija de liberación que se encuentra detrás del asiento de automóvil y levante el asiento de automóvil del cochecito.

4-H To Fold Stroller • Plier la poussette • Para plegar el cochecito

1. Before folding stroller:
 - (a) remove infant car seat if in use
 - (b) unlock brakes
 - (c) fold the canopy.

1. Avant de replier la poussette :
 - (a) retirer le siège d'auto pour bébé lorsqu'il est utilisé;
 - (b) débloquer les freins
 - (c) pliez le baldaquin.

1. Antes de plegar el cochecito:
 - (a) saque el asiento de automóvil para bebé si está en uso
 - (b) desbloquee los frenos
 - (c) pliegue la capota.

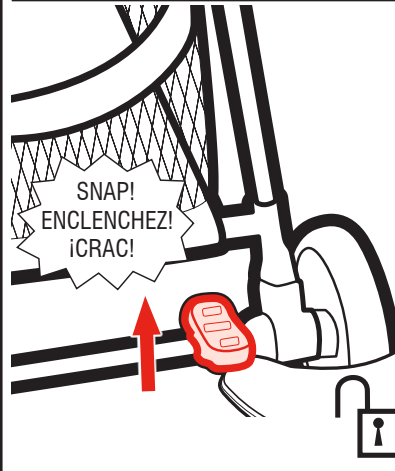
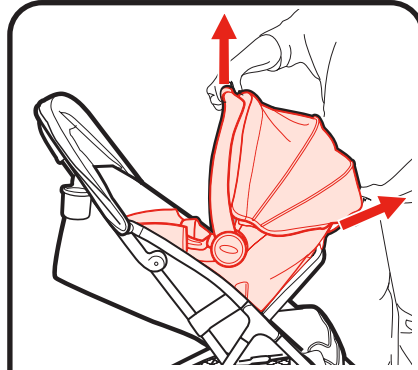

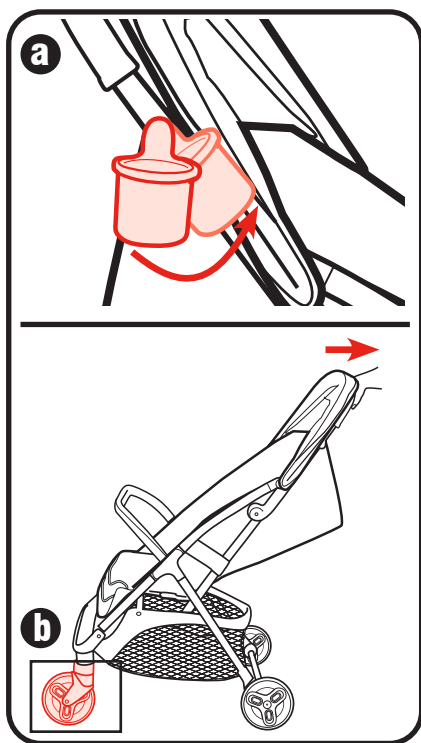

Tips:

- (a) Rotate cup holder for more compact fold.
- (b) Pull stroller to rotate front wheels as shown.

Conseils :

- (a) Faire pivoter le porte-gobelet pour un repli plus compact.
- (b) Tirer la poussette pour faire pivoter les roulettes avant, tel qu'illustré.

Consejos:

- (a) Gire el portavasos para un pliegue más compacto.
- (b) Tire del cochecito para hacer girar las ruedas delanteras como se muestra.

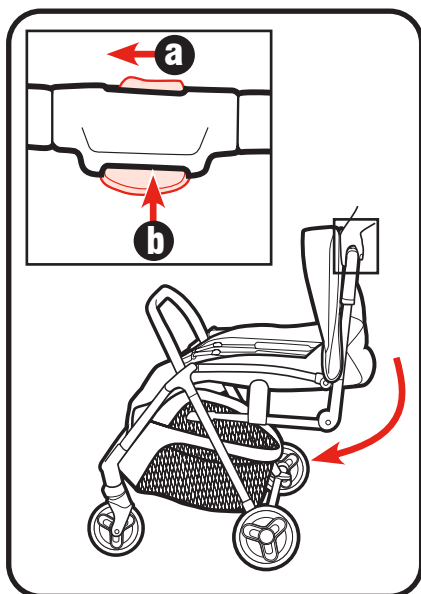

- 2. To fold stroller:
 - (a) slide thumb switch;
 - (b) squeeze handle lever

- 2. Plier la poussette:
 - (a) faire glisser l'interrupteur au pouce;
 - (b) comprimer le levier de la poignée

- 2. Para plegar el cochecito:
 - (a) deslice la perilla del pulgar;
 - (b) apriete la palanca de la manija

3. **CHECK** that the stroller is secure.

3. **VÉRIFIER** que la poussette est bien enclenchée.

3. **VERIFIQUE** que el cochecito esté seguro.

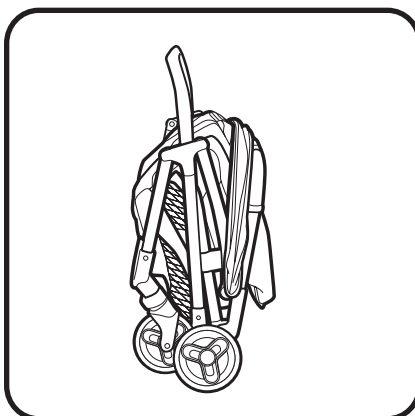

4. Carry by belly bar.

4. Transporter par la barre abdominale.

4. Transpórtelo por la barra del estómago.

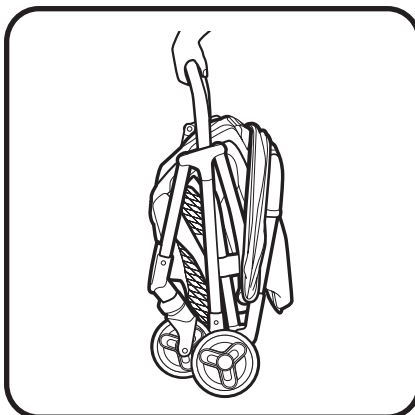

5-A Care and Maintenance • Soins et entretien Cuidado y mantenimiento

- **DO NOT MACHINE WASH SEAT.** It should only be wiped with a mild soap, taking care not to soak the material. **NO BLEACH.**
- **TO CLEAN STROLLER FRAME,** use only household soap and warm water. **NO BLEACH** or detergent.
- **FROM TIME TO TIME CHECK YOUR STROLLER** for loose screws, worn parts, torn material or stitching. Replace or repair the parts as needed. Use only Graco replacement parts.
- **EXCESSIVE EXPOSURE TO SUN OR HEAT** could cause fading or warping of parts.
- **IF STROLLER BECOMES WET,** open canopy and allow to dry thoroughly before storing.
- **IF WHEEL SQUEAKS,** use a light oil (e.g., 3-in-1, or sewing machine oil). It is important to get the oil into the axle and wheel assembly as illustrated.
- **WHEN USING YOUR STROLLER AT THE BEACH** completely clean your stroller afterward to remove sand and salt from mechanisms and wheel assemblies. Push release button to remove wheel assemblies.

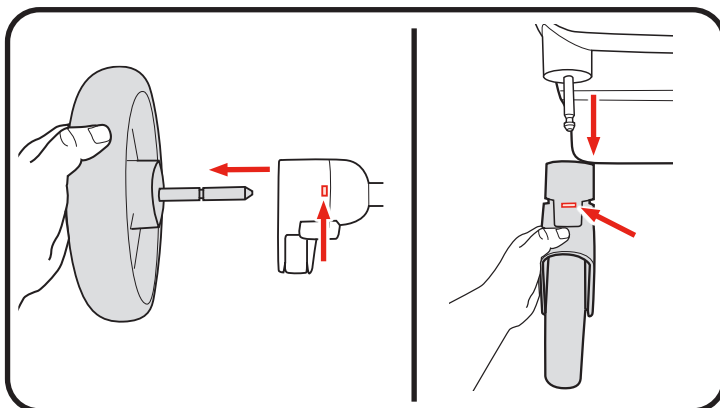
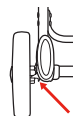

- **NE PAS LAVÉ LE CADRE DE SIÈGE À LA MACHINE.** Il ne doit être nettoyé qu'avec un savon doux en prenant garde de ne pas détremper le tissu. **NE PAS UTILISER DE JAVELLISANT.**
- **POUR NETTOYER L'ARMATURE DE LA POUSSETTE,** utilisez un savon de ménage et de l'eau tiède. **PAS D'EAU DE JAVEL** ou détergent.
- **DE TEMPS EN TEMPS, VÉRIFIEZ VOTRE POUSSETTE** pour des vis desserrées, pièces usagées, tissu ou couture déchiré. Remplacez ou réparez ces pièces si nécessaire. Utilisez seulement les pièces de remplacement Graco.
- **UNE EXPOSITION PROLONGÉE AU SOLEIL** peut provoquer une décoloration prématurée du tissu et du plastique.
- **SI LA POUSSETTE EST MOUILLÉE,** ouvrez le baldaquin et laissez sécher complètement avant l'entreposage.
- **SI LES ROUES GRINCENT,** utilisez une huile légère (i.e. 3 dans 1, ou bien une huile pour machine à coudre). Il est important de déposer l'huile dans l'essieu de la roue.
- **LORSQUE VOUS UTILISEZ VOTRE POUSSETTE À LA PLAGE,** prenez soin de bien la nettoyer après l'usage afin d'enlever le sable et le sel du mécanisme et des roues. Appuyer sur le bouton de déverrouillage pour retirer les modules de roulette.

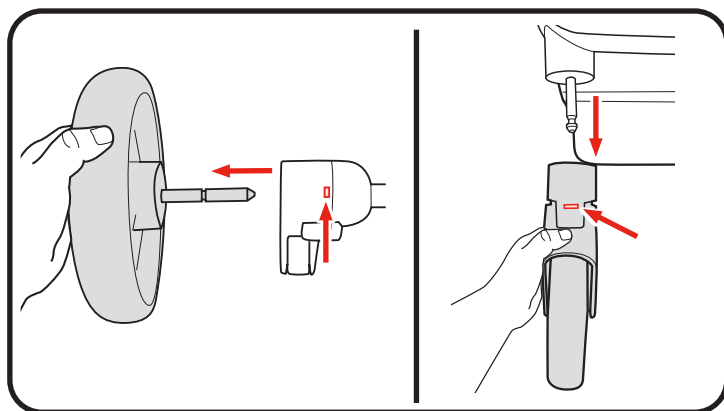
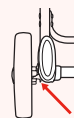

- **NO LAVE EL ASIENTO A MÁQUINA.** Solamente debe limpiarse con un jabón suave, teniendo en cuenta que no se empape la tela. **NO USE BLANQUEADOR.**
- **PARA LIMPIAR EL ARMAZÓN DEL COCHECITO,** use solamente jabón de uso doméstico y agua tibia. **NO use BLANQUEADOR ni detergente.**
- **DE VEZ EN CUANDO, INSPECCIONE EL COCHECITO** para determinar si hay tornillos flojos, piezas gastadas, material o costuras rotas. Cambie o repare las piezas según sea necesario. Use solamente repuestos de marca Graco.
- **EL CONTACTO EXCESIVO CON EL SOL O EL CALOR** podría causar que se destiña o se tuerzan algunas piezas.
- **SI EL COCHECITO SE MOJA,** abra la capota y déjelo secarse completamente antes de guardarlo.
- **SI LAS RUEDAS HACEN RUIDO,** use un aceite liviano (por ej., 3-en-1, o aceite para máquinas de coser). Es importante hacer penetrar el aceite en el eje y equipo de la rueda como se ilustra.
- **CUANDO USA EL COCHECITO EN LA PLAYA,** limpie el cochecito completamente después para sacar la arena y la sal de los mecanismos y equipos de las ruedas. Presione el botón de liberación para retirar los equipos de las ruedas.

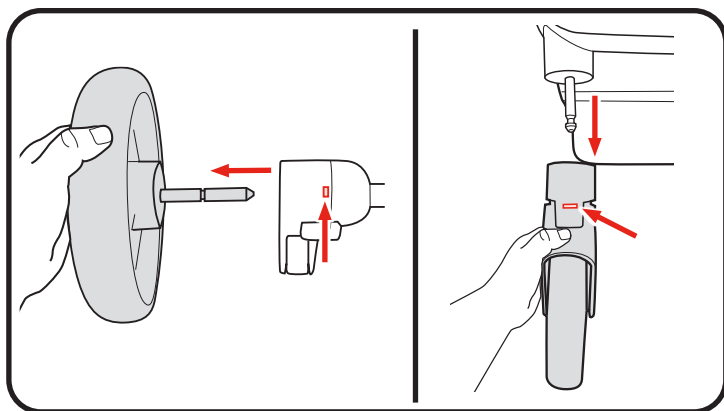
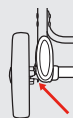

Notes • Notas

**5 Care • Entretien
• Cuidado**

5-B Replacement Parts/Warranty Information

- Pièces de rechange/Renseignements sur la garantie
- Piezas de repuesto/Información sobre la garantía

To purchase parts or accessories or for warranty information in the **United States**, please contact us at the following:

Para comprar piezas o accesorios o para obtener información sobre la **garantía en los Estados Unidos**, por favor comuníquese con nosotros en:

www.gracobaby.com
or/o
1-800-345-4109

To purchase parts or accessories or for warranty information in **Canada**, please contact us at the following:

Pour commander des pièces ou pour obtenir des renseignements sur la **garantie au Canada**, communiquer avec nous :

www.gracobaby.ca
or/ou
1-800-345-4109

5-C Product Registration

- Enregistrement du produit
- Registro del producto

To register your Graco product from within the U.S.A. visit us online at www.gracobaby.com/productregistration or return registration card provided with your product. In Canada, visit www.gracobaby.com/productregistration to register your product.

Pour inscrire votre produit Graco aux États-Unis, visiter notre site Internet www.gracobaby.com/productregistration ou retourner la carte d'enregistrement fournie avec le produit. Au Canada, visiter www.gracobaby.com/productregistration pour enregistrer votre produit.

Para registrar su producto Graco dentro de los EE. UU., visítenos en línea en www.gracobaby.com/productregistration o envíe la tarjeta de registro provista con su producto. En Canadá visite, www.gracobaby.com/productregistration para registrar su producto.