

Healthometer®

Digital Scale

www.healthometer.com

NOTE: BEFORE USING THE SCALE, REMOVE THE RED PLASTIC TAB FROM THE BACK OF THE SCALE TO ACTIVATE THE BATTERY.

Scale Use

1. Choose pounds (LB) or kilograms (KG) using the selector switch located on the back of the scale.
2. Place the scale on a flat surface. A hard surface is best for maximum accuracy.
3. Before each weigh in, tap the lower right corner of the scale. The scale will calibrate and display “----”, then “0.0” and either “LB” or “KG”.
4. Step onto the scale and position your feet so that your weight is distributed evenly over the scale platform. Stand still while the scale calculates your weight. The scale will attempt to calculate your weight for 20 seconds and if it can't detect a stable weight, the display will clear, go back to “0.0” and begin calculating again.
5. Whether you remain standing on the scale or you step off the scale immediately after your weight has displayed, your weight will continue to display for a few seconds and then turn off automatically.

CARE: Periodically wipe scale surface down with a DRY cloth to remove dust. Ensure there is no weight being applied to the scale while not in use to prevent battery drainage.

CAUTION: Weight exceeding the capacity (330 LB /150 KG) may damage your scale. This scale is designed for personal use only, not commercial/industrial use. This scale is not waterproof; avoid contact with excessive moisture.

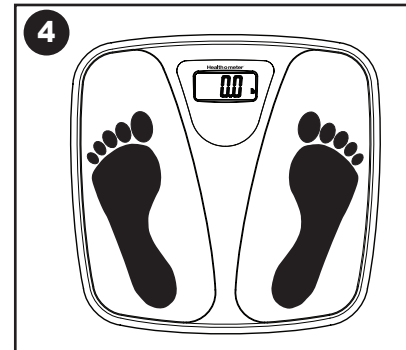
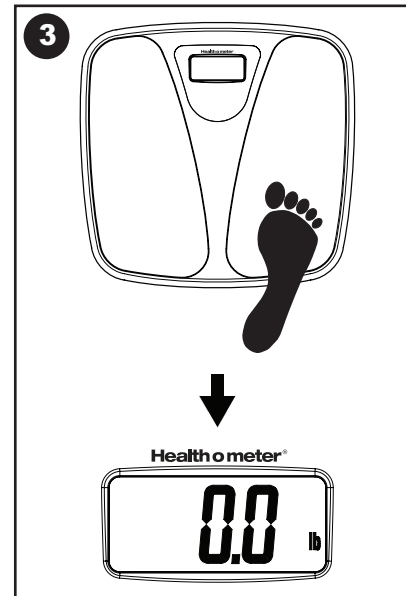
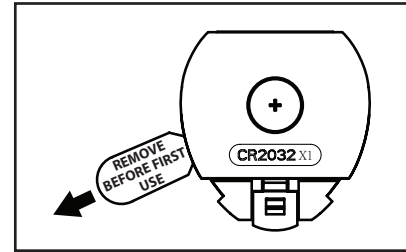

NOTA: ANTES DE USAR LA BALANZA, RETIRE LA LENGUETA ROJA DE PLÁSTICO EN LA PARTE TRASERA DE LA BALANZA PARA ACTIVAR LA PILA.

Operación de la Balanza

1. En la parte trasera de la balanza, seleccione libras (LB) ó kilogramos (KG).
2. Coloque la balanza en una superficie plana. Es preferible una superficie firme para mayor precisión y consistencia en el peso.
3. Antes de pesarse, pulse con el pie en la esquina inferior derecha de la balanza. La balanza se calibrará y luego mostrará “0.0” con “LB” ó “KG”.
4. Párese sobre la balanza y coloque los pies de tal manera que su peso quede distribuido uniformemente sobre la plataforma de la balanza. No se mueva durante este proceso. La pantalla intentará calcular su peso durante 20 segundos. Si no puede detectar un peso estable, la pantalla mostrará “0.0” y comenzará a calcular nuevamente.
5. Sin importar si el usuario continua parado sobre la plataforma o si se baja de ella inmediatamente después de aparecer su peso, la pantalla mostrará su peso por algunos segundos y luego se apagará automáticamente.

CUIDADO DE LA BALANZA: Periódicamente limpie su balanza con un paño SECO. No aplique ningún peso a la balanza cuando no esta siendo utilizada para evitar el desgaste de la pila.

PRECAUCIÓN: Un peso mayor a la capacidad de la balanza (330 LB /150 KG) puede dañar su unidad. Este producto está diseñado para uso personal solamente, no para uso comercial ni industrial. Esta balanza no es resistente al agua. Evite el contacto con humedad excesiva.

Battery

This scale includes one CR2032 battery. When “LO” appears on the display, replace the battery.

Battery Replacement

- a. Locate the battery cover on the back of the scale.
- b. Push the locking tab and pull the battery cover upwards.
- c. Use the tip of a pen to loosen the battery. Hold the scale at an angle to allow the battery to slide out.
- d. Insert a new battery with the “+” side facing up.
- e. Replace the battery cover.

NOTE: The Lithium coin battery used in this product contains perchlorate material. Special handling may apply in California. For more information go to: www.dtsc.ca.gov/hazardouswaste/perchlorate.

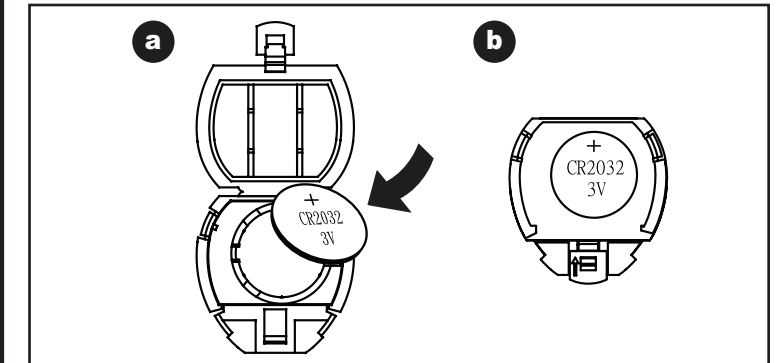

Pila

Esta balanza incluye una (1) pila CR2032. Si aparece “LO” en la pantalla, reemplace la pila.

Reemplazo de la Pila

- a. Localice la cubierta de pilas en la parte trasera de la balanza.
- b. Presione la lengüeta de seguridad y retire la cubierta.
- c. Use la punta de un bolígrafo para liberar la pila mientras sostiene la balanza inclinada para que salga de su casilla.
- d. Inserte una (1) pila nueva con el signo “+” hacia arriba..
- e. Coloque nuevamente la cubierta de pilas.

NOTA: La batería circular de litio utilizada en este producto contiene perclorato, por lo que puede requerir un manejo especial en California. Para mayor información, visite: www.dtsc.ca.gov/hazardouswaste/perchlorate.

FCC

POTENTIAL FOR RADIO/TELEVISION INTERFERENCE

This product has been tested and found to comply with the limits for a Class B digital device, pursuant to part 15 of the FCC rules. These limits are designed to provide reasonable protection against harmful interference in a residential installation. The product generates, uses, and can radiate radio frequency energy and, if not installed and used in accordance with the instructions, may cause harmful interference to radio communications. However, there is no guarantee that the interference will not occur in a particular installation. If the product does cause harmful interference to radio or television reception, which can be determined by turning the product on or off, the user is encouraged to try to correct the interference by one or more of the following measures: a) Reorient or relocate the receiving antenna; b) Increase the separation between the product and the receiver; c) Connect the product into an outlet on a circuit different from that to which the receiver is connected; d) Consult the dealer or an experienced radio/TV technician for help. Changes or modifications not expressly approved by the party responsible for compliance could void the user's authority to operate the equipment.

INTERFERENCIA POTENCIAL EN RADIO Y TELEVISIÓN

Este producto ha sido probado y se determinó que cumple con los límites de un dispositivo digital Clase B, de acuerdo a lo estipulado en la Parte 15 de las Reglas de la FCC. Estos límites están diseñados para proporcionar protección razonable en una instalación residencial contra interferencias perjudiciales. Este equipo genera, utiliza y puede irradiar energía de radiofrecuencia y si no es instalado y utilizado de acuerdo a las instrucciones, puede ocasionar interferencia perjudicial para las radiocomunicaciones. Sin embargo, no existe ninguna garantía de que no ocurrirá una interferencia en una instalación particular. Si este equipo llegara a ocasionar interferencia perjudicial para la recepción de radio y TV, la cual puede ser determinada encendiendo y apagando el equipo, se le recomienda al usuario intentar corregir la interferencia mediante una o más de las medidas siguientes: a) Cambiar la orientación o ubicación de la antena receptora; b) Aumentar la separación entre el equipo y el receptor; c) Conectar el equipo al tomacorriente de un circuito diferente de aquel al cual está conectado el receptor; d) Consultar a un distribuidor autorizado o técnico experimentado de radio / TV para asistencia adicional. Los cambios o modificaciones realizados en este equipo que no estén aprobados expresamente por la compañía responsable del cumplimiento de este artículo, pueden invalidar el derecho del usuario a utilizar dicho equipo.

5 YEAR LIMITED WARRANTY

PLEASE DO NOT RETURN THIS PRODUCT TO ANY OF THESE ADDRESSES OR TO THE PLACE OF PURCHASE.

Sunbeam Products, Inc. doing business as Jarden Consumer Solutions or if in Canada, Sunbeam Corporation (Canada) Limited doing business as Jarden Consumer Solutions (collectively "JCS") warrants that for a period of five years from the date of purchase, this product will be free from defects in material and workmanship. JCS, at its option, will repair or replace this product or any component of the product found to be defective during the warranty period. Replacement will be made with a new or remanufactured product or component. If the product is no longer available, replacement may be made with a similar product of equal or greater value. This is your exclusive warranty. Do NOT attempt to repair or adjust any electrical or mechanical functions on this product. Doing so will void this warranty. This warranty is valid for the original retail purchaser from the date of initial retail purchase and is not transferable. Keep the original sales receipt. Proof of purchase is required to obtain warranty performance. JCS dealers, service centers, or retail stores selling JCS products do not have the right to alter, modify or in any way change the terms and conditions of this warranty. This warranty does not cover normal wear of parts or damage resulting from any of the following: negligent use or misuse of the product, use on improper voltage or current, use contrary to the operating instructions, disassembly, repair or alteration by anyone other than JCS or an authorized JCS service center. Further, the warranty does not cover: Acts of God, such as fire, flood, hurricanes and tornadoes.

What are the limits on JCS's Liability?

JCS shall not be liable for any incidental or consequential damages caused by the breach of any express, implied or statutory warranty or condition. Except to the extent prohibited by applicable law, any implied warranty or condition of merchantability or fitness for a particular purpose is limited in duration to the duration of the above warranty. JCS disclaims all other warranties, conditions or representations, express, implied, statutory or otherwise. JCS shall not be liable for any damages of any kind resulting from the purchase, use or misuse of, or inability to use the product including incidental, special, consequential or similar damages or loss of profits, or for any breach of contract, fundamental or otherwise, or for any claim brought against purchaser by any other party. Some provinces, states or jurisdictions do not allow the exclusion or limitation of incidental or consequential damages or limitations on how long an implied warranty lasts, so the above limitations or exclusion may not apply to you. This warranty gives you specific legal rights, and you may also have other rights that vary from province to province, state to state or jurisdiction to jurisdiction.

How to Obtain Warranty Service

In the U.S.A.: If you have any question regarding this warranty or would like to obtain warranty service, please call 1 800-672-5625 and a convenient service center address will be provided to you.

In Canada: If you have any question regarding this warranty or would like to obtain warranty service, please call 1 800-667-8623 and a convenient service center address will be provided to you.

In the U.S.A., this warranty is offered by Sunbeam Products, Inc. doing business as Jarden Consumer Solutions located in Boca Raton, Florida 33431. In Canada, this warranty is offered by Sunbeam Corporation (Canada) Limited doing business as Jarden Consumer Solutions, located at 20 B Hereford Street, Brampton, Ontario L6Y 0M1. If you have any other problem or claim in connection with this product, please write our Consumer Service Department.

PLEASE DO NOT RETURN THIS PRODUCT TO ANY OF THESE ADDRESSES OR TO THE PLACE OF PURCHASE.

© 2010 Sunbeam Products, Inc. doing business as Jarden Consumer Solutions. All rights reserved. Distributed by Sunbeam Products, Inc. doing business as Jarden Consumer Solutions, Boca Raton, Florida 33431. Printed in China.

GARANTÍA LIMITADA DE 5 AÑOS

Sunbeam Products, Inc. operando bajo el nombre de Jarden Consumer Solutions, o en Canadá, Sunbeam Corporation (Canada) Limited operando bajo el nombre de Jarden Consumer Solutions, (en forma conjunta, "JCS"), garantiza que por un período de cinco años a partir de la fecha de compra, este producto estará libre de defectos de materiales y mano de obra. JCS, a su elección, reparará o reemplazará este producto o cualquier componente del mismo que presente defectos durante el período de garantía. El reemplazo se realizará por un producto o componente nuevo o reparado. Si el producto ya no estuviera disponible, se lo reemplazará por un producto similar de valor igual o superior. Ésta es su garantía exclusiva. No intente reparar o ajustar ninguna función eléctrica o mecánica de este producto. Al hacerlo eliminará ésta garantía. La garantía es válida para el comprador minorista original a partir de la fecha de compra inicial y la misma no es transferible. Conserve el recibo de compra original. Para solicitar servicio en garantía se requiere presentar un recibo de compra. Los agentes y centros de servicio de JCS o las tiendas minoristas que venden productos de JCS no tienen derecho a alterar, modificar ni cambiar de ningún otro modo los términos y las condiciones de esta garantía. Esta garantía no cubre el desgaste normal de las piezas ni los daños que se produzcan como resultado de uso negligente o mal uso del producto, uso de voltaje incorrecto o corriente inapropiada, uso contrario a las instrucciones operativas, y desarme, reparación o alteración por parte de un tercero ajeno a JCS o a un Centro de Servicio autorizado por JCS. Asimismo, la garantía no cubre actos fortuitos tales como incendios, inundaciones, huracanes y tornados.

¿Cuál es el límite de responsabilidad de JCS?

JCS no será responsable de daños incidentales o emergentes causados por el incumplimiento de alguna garantía o condición expresa, implícita o legal. Excepto en la medida en que lo prohíba la ley aplicable, cualquier garantía o condición implícita de comerciabilidad o aptitud para un fin determinado se limita, en cuanto a su duración, al plazo de la garantía antes mencionada. JCS queda exenta de toda otra garantías, condiciones o manifestaciones, expresa, implícita, legal o de cualquier otra naturaleza. JCS no será responsable de ningún tipo de daño que resulte de la compra, uso o mal uso del producto, o por la imposibilidad de usar el producto, incluidos los daños incidentales, especiales, emergentes o similares, o la pérdida de ganancias, ni de ningún incumplimiento contractual, sea de una obligación esencial o de otra naturaleza, ni de ningún reclamo iniciado contra el comprador por un tercero. Algunas provincias, estados o jurisdicciones no permiten la exclusión o limitación de los daños incidentales o emergentes ni las limitaciones a la duración de las garantías implícitas, de modo que es posible que la exclusión o las limitaciones antes mencionadas no se apliquen en su caso. Esta garantía le otorga derechos legales específicos y es posible que usted tenga otros derechos que varían de un estado, provincia o jurisdicción a otro.

Cómo solicitar el servicio en garantía

En los Estados Unidos: Si tiene alguna pregunta sobre esta garantía o desea recibir servicio de garantía, llame al 1-800-672-5625 y podrá obtener la dirección del centro de servicio que le resulte más conveniente.

En Canadá: Si tiene alguna pregunta sobre esta garantía o desea recibir servicio de garantía, llame al 1-800-667-8623 y podrá obtener la dirección del centro de servicio que le resulte más conveniente.

En los Estados Unidos, esta garantía es ofrecida por Sunbeam Products, Inc. operando bajo el nombre de Jarden Consumer Solutions, Boca Raton, Florida 33431. En Canadá, esta garantía es ofrecida por Sunbeam Corporation (Canada) Limited operando bajo el nombre de Jarden Consumer Solutions, 20 B Hereford Street, Brampton, Ontario L6Y 0M1. Si usted tiene otro problema o reclamo en conexión con este producto, por favor escriba al Departamento de Servicio al Consumidor.

FAVOR DE NO DEVOLVER ESTE PRODUCTO AL LUGAR DE LA COMPRA NI A LAS DIRECCIONES MENCIONADAS EN ESTE DOCUMENTO.

© 2010 Sunbeam Products, Inc., operando bajo el nombre de Jarden Consumer Solutions. Todos los derechos reservados. Distribuido por Sunbeam Products, Inc. operando bajo el nombre de Jarden Consumer Solutions, Boca Raton, Florida 33431. Impreso en China