

NWL0001690386D
6/25



GoMax™

BASE DE ASIENTO DE AUTOMÓVIL PARA BEBÉ

Lea este manual de instrucciones

No instale ni use este sistema de seguridad para niños hasta que haya leído y entendido las instrucciones en este manual.

NO USAR DEBIDAMENTE ESTE SISTEMA DE SEGURIDAD PARA NIÑOS AUMENTA EL RIESGO DE LESIONES GRAVES O LA MUERTE EN UN ACCIDENTE O AL DETENERSE REPENTINAMENTE.

GUARDE ESTAS INSTRUCCIONES PARA USO FUTURO.

www.gracobaby.com

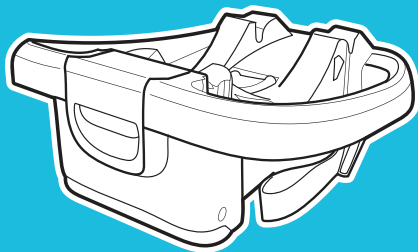

Importante

Páginas 4-9

- 1-A** ¡Bienvenido a la familia Graco!
- 1-B** Advertencias de seguridad
- 1-C** Instalación en aeronaves

Características

Páginas 10-13

- 2-A** Características del base del asiento de automóvil
- 2-B** Cómo sacar el asiento de automóvil de la base
- 2-C** Cómo sujetar el asiento de automóvil a la base
- 2-D** Elegir la ubicación del asiento en el vehículo
- 2-E** ¿Qué método de instalación debo usar?

Uso orientado hacia atrás

Páginas 14-30

- 3-A** Lista de verificación del uso orientado hacia atrás
- 3-B** Instalación con base con el acoplamiento de anclaje inferior
- 3-C** Instalación con la base con el cinturón de seguridad del vehículo

Información del vehículo *Páginas 31-35*

- 4-A** **Cómo sacar el acoplamiento de anclaje inferior**
- 4-B** **Asientos peligrosos del vehículo**
- 4-C** **Cinturones de seguridad del vehículo**

Cuidado y limpieza *Página 35*

- 5-A** **Limpieza del arnés y del acoplamiento de anclaje inferior**



1 Importante

1-A ¡Bienvenido a la familia Graco!

Este base es compatible SÓLO con de los asientos de automóvil para bebé GoMax™ de Graco®.

La seguridad de su niño depende de usted. **Ningún asiento de automóvil garantiza la protección contra lesiones en toda situación, pero su utilización correcta ayuda a reducir el riesgo de lesiones graves o la muerte. LEA ESTE MANUAL CON ATENCION.**

Esta sistema de seguridad infantil cumple con todas las normas Federales de seguridad para automóviles.

Aunque parezca fácil determinar cómo usar este asiento de automóvil por su cuenta, debe seguir las instrucciones detalladas en este manual de instrucciones para asegurar que los pasos que siguen se cumplen correctamente.

Si necesita ayuda

En los EE.UU., por favor, comuníquese con nuestro Departamento de Servicio al Cliente con cualquier pregunta que pudiera tener sobre piezas, uso o mantenimiento. Cuando se comunica con nosotros, por favor tenga listo el número de modelo y la fecha de fabricación para que lo podamos ayudar más eficientemente. Estos números pueden encontrarse en una etiqueta ubicada en el respaldo de su asiento de automóvil.

Contáctenos en **www.gracobaby.com o llame al 1-800-345-4109.**

Para recursos adicionales o para que un técnico en seguridad de pasajeros infantiles inspeccione su asiento, por favor visite los siguientes sitios Web:

www.nhtsa.gov • www.seatcheck.org • www.safekids.org

Registre este sistema de seguridad para niños

Por favor, llene la tarjeta de registro con franqueo prepago sujeta al arnés y envíela hoy mismo por correo o regístrese en línea en **www.gracobaby.com/carseatregistration**.

Los sistemas de seguridad para niños pueden ser retirados del mercado por problemas de seguridad. Debe registrar este sistema para que lo podamos contactar en dicho caso. Envíe su nombre, dirección y el número del modelo del sistema y la fecha de fabricación a:

Graco Children's Products, Inc.
Attn: Customer Service
P.O. Box 169, Elverson, PA 19520-9901
o llame al 1-800-345-4109

**o inscribese en línea en
www.gracobaby.com/carseatregistration**

Para obtener información sobre el retiro del mercado, llame a la línea gratuita de información de seguridad del vehículo automotor del Gobierno de EE.UU. al 1-888-327-4236 (TTY: 1-800-424-9153) o visite <http://www.NHTSA.gov>.

Como referencia futura o si cambia de dirección, registre el nombre del modelo, número del modelo, fecha de fabricación y fecha de compra de este asiento de automóvil más abajo. Puede encontrar esta información en la tarjeta de registro si todavía la tiene o en la etiqueta con la fecha que está en el respaldo del asiento de automóvil.

Nombre del modelo _____

Número de modelo _____

Fecha de fabricación _____

Fecha de compra _____



1 Importante

1-B Advertencias de seguridad

! ¡ADVERTENCIA!

No cumplir estas instrucciones y las de las etiquetas del sistema de seguridad para niños podría causar el choque del niño contra el interior del vehículo durante una parada repentina o un accidente.

! Según las estadísticas de accidentes, los niños están más seguros cuando están debidamente sujetos en una de las posiciones del asiento trasero, que en una posición del asiento delantero.



El centro del asiento trasero puede ser el lugar más seguro durante un posible impacto lateral.



! **NUNCA PONGA ESTE SISTEMA DE SEGURIDAD PARA NIÑOS ORIENTADO HACIA ATRÁS EN UN ASIENTO DEL VEHICULO EQUIPADO CON UNA BOLSA DE AIRE DELANTERA ACTIVA.**

Si la bolsa de aire se infla, puede golpear al niño y al asiento de automóvil con mucha fuerza causar lesiones graves o la muerte de su niño.

! Consulte el manual del propietario de su vehículo para obtener más información sobre las bolsas de aire y el uso de un asiento de automóvil.

! Si su vehículo no tiene un asiento trasero, consulte el manual del propietario de su vehículo.

! Los niños están más seguros viajando orientado hacia atrás y deben orientarse hacia atrás siempre que sea posible hasta que alcancen la altura o el peso máximo para sentarse orientados

hacia atrás que corresponde con su asiento de automóvil. Los asientos de automóvil convertibles y todo-en-uno de Graco tienen límites mayores, permitiendo que los niños viajen orientados hacia atrás por más tiempo después de que su asiento de automóvil para bebé quede demasiado pequeño. Asegúrese de verificar las leyes locales y estatales, además de las recomendaciones de la AAP y la NHTSA para el uso del asiento de automóvil.*

- ! Elija el lugar adecuado para el asiento de automóvil en su vehículo.
- ! Sujete el asiento de automóvil con el cinturón de seguridad del vehículo o el sistema de acoplamiento de anclaje inferior que se ha colocado correctamente según las indicaciones en este manual.
- ! El sistema de cinturones de seguridad del vehículo DEBE sujetar firmemente el asiento de automóvil. No todos los cinturones de seguridad de todos los vehículos se pueden utilizar con un asiento de automóvil.
- ! Si el cinturón de seguridad del vehículo no sujeta firmemente el asiento de automóvil, lea la sección 4-C "cinturones de seguridad del vehículo" y el manual del propietario de su vehículo.
- ! Sujete siempre el asiento de automóvil con el sistema de acoplamiento de anclaje inferior o el cinturón de seguridad del vehículo, incluso cuando esté desocupado. En un accidente, un asiento de automóvil sin sujetar puede lastimar a los pasajeros.
- ! NO use el asiento de automóvil si ha resultado dañado o si faltan piezas.

*Graco apoya las directrices para asientos de automóvil de la Academia Norteamericana de Pediatría y de la Administración Nacional de Seguridad en Carreteras. Visite www.gracobaby.com/en-US/safety para obtener información sobre las recomendaciones del uso del asiento de automóvil.

! Se debe reemplazar el asiento de automóvil tras haber sido sometido a un accidente. ¡NO lo use de nuevo! Un accidente podría causar daños ocultos y su utilización repetida podría causar lesiones graves o la muerte.

! NO use acoplamientos ni piezas que no sean proporcionados por Graco, excepto una alfombrilla o una toalla fina para proteger el asiento del vehículo, o toallas enrolladas o un fideo de plástico para piscina para ayudar a lograr que el asiento de automóvil se nivele. Su uso podría alterar el desempeño del asiento de automóvil.

! NO retire el sistema de acoplamiento de anclaje inferior del asiento de automóvil. Si usa el cinturón de seguridad del vehículo para sujetar el asiento de automóvil, debe almacenar los conectores del sistema de acoplamiento de anclaje inferior.

! Nunca deje al niño solo, inclusive cuando duerme. El niño podría enredarse en las correas del arnés y estrangularse o ahogarse.

! El asiento de automóvil orientado hacia atrás debe nivelarse correctamente:

- Una posición demasiada reclinada podría causar lesiones o la eyección del asiento.
- Una posición demasiada vertical podría causar dificultad respiratoria.



! No conecte nunca dos conectores del sistema de acoplamiento de anclaje inferior a un punto de anclaje inferior del vehículo a menos que el fabricante del vehículo lo especifique.

! No use ambos el cinturón de seguridad del vehículo y los cinturones del acoplamiento de anclaje inferior al mismo tiempo cuando usa el asiento de automóvil orientado hacia atrás.



1 Importante

Vida útil del asiento de automóvil

DEJE de usar este asiento de automóvil y tírelo a la basura 7 años después de la fecha de fabricación. Busque la etiqueta en el respaldo del asiento de automóvil.

Graco Children's Products Inc. aconseja no prestar ni transferir un asiento de automóvil a menos que usted conozca la historia completa del producto. Tampoco aconsejamos la compra de un asiento de automóvil de segunda mano.

1-C Instalación en aeronaves



La **base** de este sistema de seguridad para niños NO está certificada para el uso en aeronaves.

Consulte a la aerolínea sobre sus políticas específicas.

2-A Características del asiento de automóvil

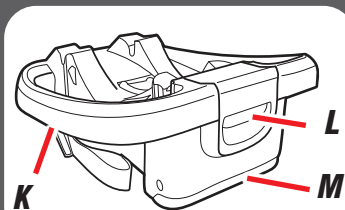
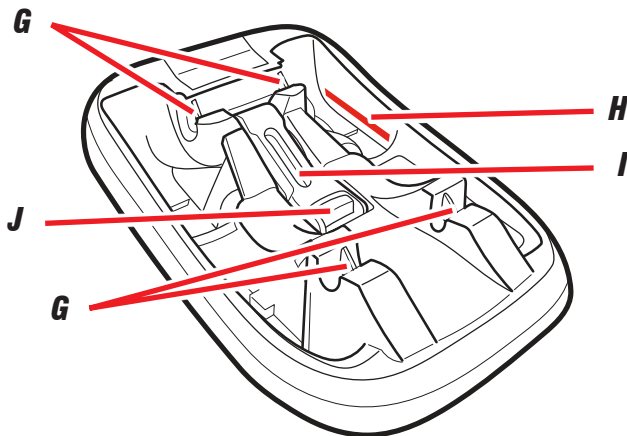

- G** Traba de la base del asiento de automóvil
- H** La Línea del Nivel
- I** Traba SnugLock® del cinturón
- J** Palanca de liberación de la Traba SnugLock® del cinturón
- K** Acoplamiento de anclaje inferior
- L** Palanca de reclinación de la base
- M** Pie de reclinación de la base

2-B Cómo sacar el asiento de automóvil de la base

Para sacar el asiento de automóvil de la base

Desde la parte posterior del asiento de automóvil, apriete la palanca de liberación y levante el asiento de automóvil para extraerlo de la base.

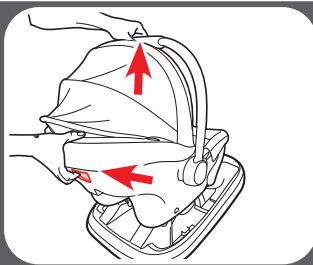

2-C Cómo sujetar el asiento de automóvil a la base

Instalación del asiento de automóvil en la base

Alinee la barra de seguridad de la parte delantera y trasera del asiento de automóvil con las trabas de la base. Ponga el asiento de automóvil en la base. Empuje hacia abajo del asiento de automóvil. Escuchará un “clic” cuando está trabado.

Tire hacia arriba de las esquinas delanteras y traseras del asiento para asegurarse de que esté trabado.

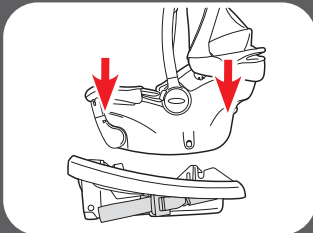
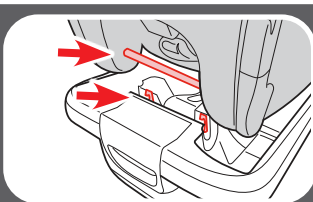

2-D Elegir la ubicación del asiento en el vehículo

Consulte el manual del dueño del vehículo para identificar los lugares del asiento. Consulte la sección 4 para obtener información adicional.

Algunos vehículos tienen requerimientos específicos sobre dónde se puede instalar el asiento de automóvil, por lo tanto, consulte el manual del dueño de su vehículo para obtener las posiciones disponibles para el asiento.

⚠ ¡ADVERTENCIA!



NUNCA ponga este sistema de seguridad para niños orientado hacia atrás en un asiento del vehículo equipado con bolsa de aire delantera activa.

En caso de no tener asiento trasero, consulte el manual del propietario del vehículo para ver cómo usar el sistema de seguridad para bebés.

2-E ¿Qué método de instalación debo usar?

Este asiento de automóvil se puede instalar en su vehículo usando el cinturón de seguridad del vehículo O el sistema de acoplamiento de anclaje inferior. Ambos sistemas son igualmente seguros. **NO USE LOS DOS AL MISMO TIEMPO.**

El sistema de acoplamiento de anclaje inferior le permite sujetar apretadamente su asiento de automóvil en el automóvil sin usar el cinturón de seguridad del vehículo y posiblemente lograr un mejor calce. Todos los vehículos modelo 2003 y más nuevos deben tener un sistema de acoplamiento de anclaje inferior a pesar de que algunos fabricantes comenzaron a incluir el sistema de acoplamiento de anclaje inferior antes. Los manuales del propietario de algunos vehículos emplean el término ISOFIX para identificar el sistema de acoplamiento de anclaje inferior.

Consulte el manual del propietario de su vehículo para obtener el lugar y uso exacto. Consulte la sección 4 para obtener información adicional.

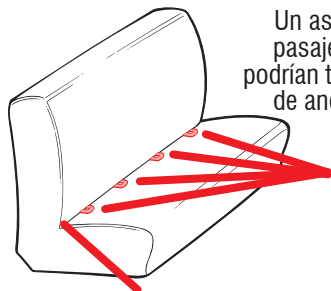

Unión del asiento del vehículo

Un asiento típico de un vehículo de pasajeros. Otros tipos de vehículos podrían tener el sistema de acoplamiento de anclaje inferior en otros lugares.

anclajes inferiores del vehículo

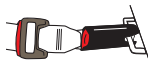

3-A Lista de verificación del uso orientado hacia atrás

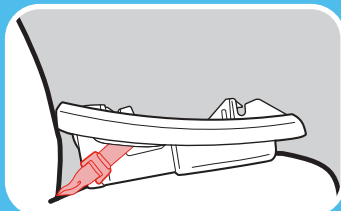

Correa del acoplamiento de anclaje inferior

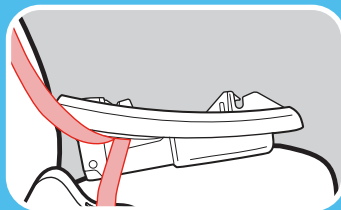

Cinturón de seguridad del vehículo para el regazo y el hombro

Orientado hacia atrás:

- El asiento de automóvil **DEBE** estar orientado hacia atrás en el asiento trasero del vehículo.
- Asegúrese de que la correa del acoplamiento de anclaje inferior o el cinturón de seguridad del vehículo pase por la vía del cinturón orientada hacia atrás marcada con una etiqueta azul.
- Instale este asiento de automóvil apretadamente en su vehículo. Cuando se instala con la Correa del acoplamiento de anclaje inferior o el cinturón de seguridad del vehículo, el asiento de automóvil **no debería moverse** en la vía del cinturón más de 1 pulgada (2.5 cm) de un lado a otro y de delante hacia atrás.
- Asegúrese de verifique la línea del nivel de reclinación adecuado.
- Asegúrese que la base de un mínimo de 80% en el asiento del vehículo.

Los niños están más seguros

viajando orientado hacia atrás y deben orientarse hacia atrás siempre que sea posible hasta que alcancen la altura o el peso máximo para sentarse orientados hacia atrás que corresponde con su asiento de automóvil. Los asientos de automóvil convertibles y todo-en-uno de Graco tienen límites mayores, permitiendo que los niños viajen orientados hacia atrás por más tiempo después de que su asiento de automóvil para bebé quede demasiado pequeño. Asegúrese de verificar las leyes locales y estatales, además de las recomendaciones de la AAP y la NHTSA para el uso del asiento de automóvil.

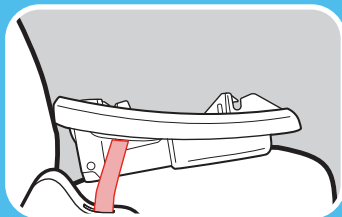

Cinturón de seguridad del vehículo para el regazo solamente

⚠ ¡ADVERTENCIA!



NUNCA use el sistema de seguridad para niños orientado hacia atrás en un asiento del vehículo equipado con bolsa de aire delantera activa.

3 Orientado hacia atrás

3-B Instalación con base con el acoplamiento de anclaje inferior

Consulte el manual del dueño de su vehículo para obtener el lugar y uso del acoplamiento de anclaje inferior

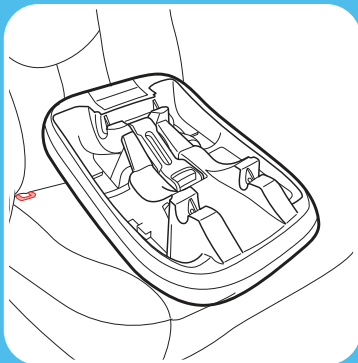

1. Poner la base en el asiento trasero del vehículo

Ponga la base plana en el asiento del vehículo. Empújela hacia atrás hasta que el frente de la base toque el respaldo del asiento del vehículo. Ponga la base en el centro entre los anclajes inferiores del acoplamiento de anclaje inferior.

Si lo permite el manual del instrucciones de su vehículo, la posición de sentado en el centro se puede usar si el espacio del anclaje es 28 cm (11 pulg.)

2. Saque los ganchos del acoplamiento de anclaje inferior del lugar de almacenamiento

Desenganche los conectores del anclaje inferior y sáquelos de su almacenamiento.

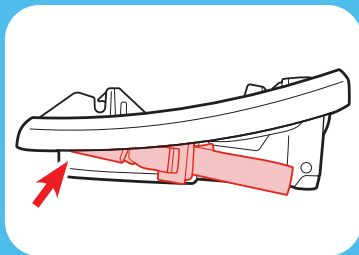

3. Abra la traba SnugLock®

Empuje la palanca de liberación y abra la traba.

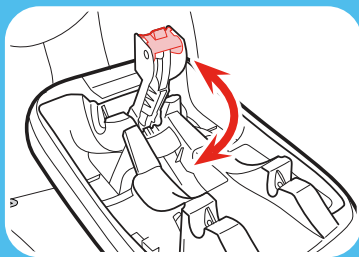
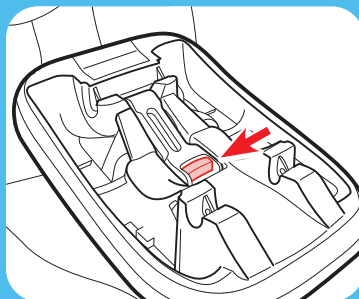

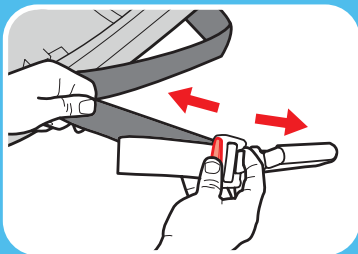

4. **Extienda la correa del acoplamiento de anclaje inferior**

Para facilitar la instalación, extienda la correa del acoplamiento de anclaje inferior hasta alcanzar su máxima longitud al oprimir el botón gris y tirar de la correa.

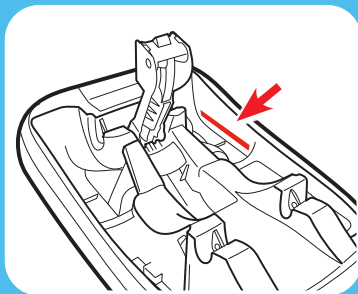

5. **Verifique la línea del nivel orientado hacia atrás**

La línea roja del nivel en el costado del asiento **DEBE ESTAR NIVELADA** con el suelo.

Una vez que el asiento esté instalado, asegúrese de que la burbuja en el indicador de nivel se encuentre completamente bajo las líneas azules.

Vuelva a ajustar la inclinación si es necesario.

6. Reclinación de la base

Si la línea de nivel roja no está nivelada con el suelo, **DEBE** ajustar la posición de reclinación.

Para ajustar la posición de reclinación, apriete la palanca de reclinación de la base que se encuentra en el frente de la base y levante o baje la base hasta la posición de reclinación apropiada.

Vuelva a comprobar la línea del nivel.

Cuando el pie esté completamente extendido y la línea del nivel no esté nivelada con el suelo, puede levantar el pie y colocar una toalla enrollada o un fideo de piscina debajo del pie hasta que la línea esté nivelada con el suelo.

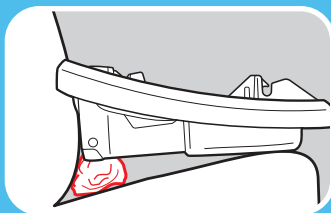
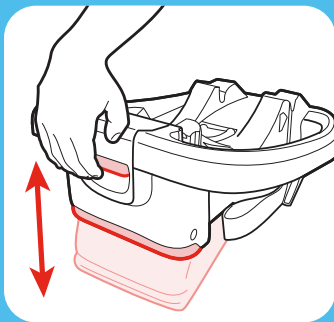

3 Orientado
hacia atrás

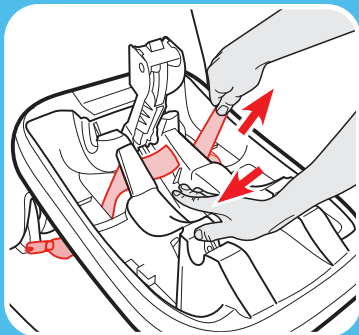
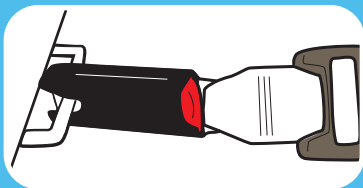

7. Sujetar los ganchos del acoplamiento de anclaje inferior a los anclajes inferiores del acoplamiento de anclaje inferior del vehículo

La correa del acoplamiento de anclaje inferior debe mantenerse todo lo posible en la posición plana sin doblarse.

8. Elimine la flojedad

Oprima con firmeza hacia abajo desde arriba de la base mientras tira del extremo libre de la correa del acoplamiento de anclaje inferior para eliminar la flojedad.

No tire de la correa con fuerza excesiva.

9. Cierre la traba SnugLock®

Cierre la traba en la parte superior de la correa del acoplamiento de anclaje inferior.

Cierre la traba hasta que escuche un “clic”.

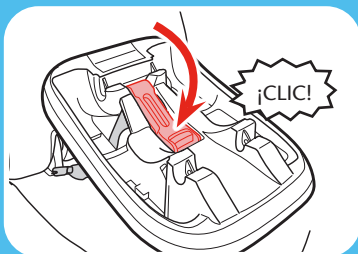

¡ADVERTENCIA!

Mantenga las manos lejos del lugar de la traba cuando la cierra.

10. Pruebe la tensión

Agarre los costados del base donde se encuentra la correa del acoplamiento de anclaje inferior y deslice el asiento de un lado a otro y de atrás hacia delante.

Si el base se mueve menos de 1 pulgada (2.5 cm), está suficientemente tensionado.

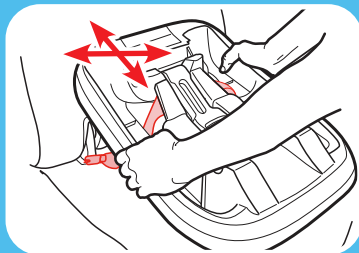

**3 Orientado
hacia atrás**

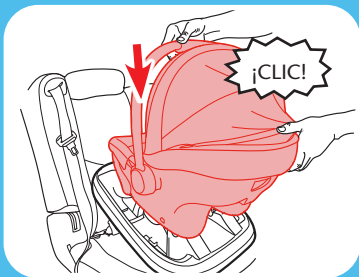

11. Sujetar el asiento de automóvil a la base

Coloque el asiento de automóvil en la base. Empuje hacia abajo la parte delantera y trasera del asiento de automóvil y la manija hasta que oiga un clic.

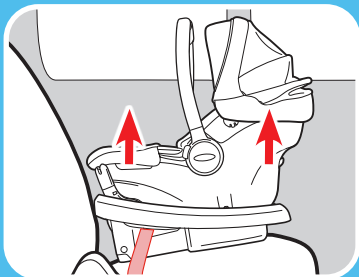

Pruebe para asegurarse de que el asiento de automóvil esté sujetado tirando hacia arriba de las esquinas delanteras y traseras del asiento de automóvil.

12. Verifique el indicador del nivel

El vehículo **DEBE** estar nivelado con el piso. Verifique el nivel con el niño en el sistema de seguridad.

- Coloque la burbuja bajo las líneas azules para asegurarse de que el asiento esté nivelado.
- Para una posición más reclinada, coloque la burbuja en la línea de color azul claro.
- Para una posición más vertical, la burbuja puede estar en la línea de color azul oscuro de manera parcial o completa.
- Si la burbuja no está bajo las líneas azules, el sistema de seguridad para niños **NO** está nivelado. Debe ajustar la posición de reclinación.

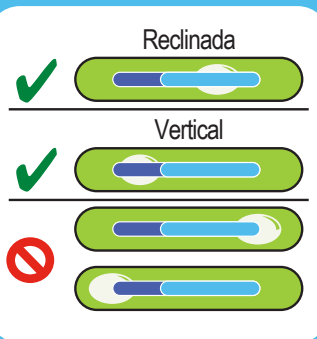
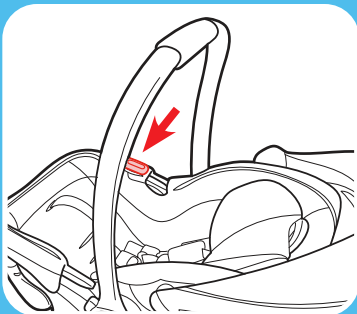

3-C Instalación con la base con el cinturón de seguridad del vehículo

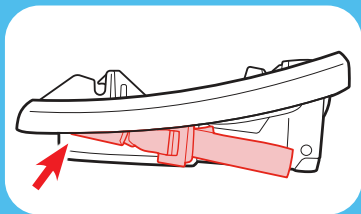

1. **Guardar los conectores del accesorio de anclaje inferior**

Sujete los conectores del accesorio de anclaje inferior a las barras de plástico que se encuentran a los lados de la base como se indica.

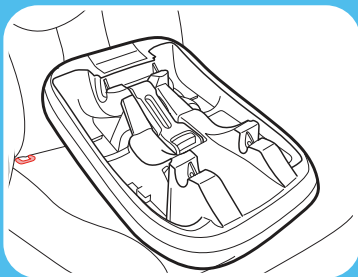

2. **Poner la base en el asiento trasero del vehículo**

Ponga la base plana en el asiento del vehículo. Empújela hacia atrás hasta que el frente de la base toque el respaldo del asiento del vehículo.

3. Abra la traba **SnugLock®**

Empuje la palanca de liberación para abrir la traba.

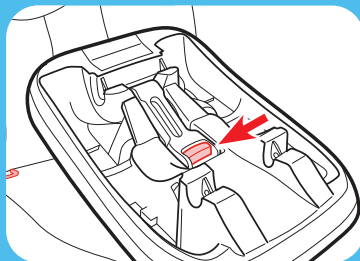

4. Verifique la línea del nivel orientado hacia atrás

La línea roja del nivel en el costado del asiento **DEBE ESTAR NIVELADA** con el suelo.

Una vez que el asiento esté instalado, asegúrese de que la burbuja en el indicador de nivel se encuentre completamente bajo las líneas azules.

Vuelva a ajustar la reclinación si es necesario.

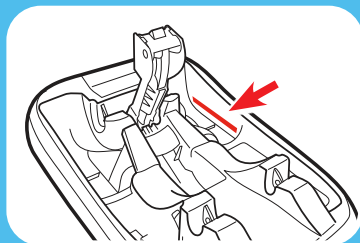
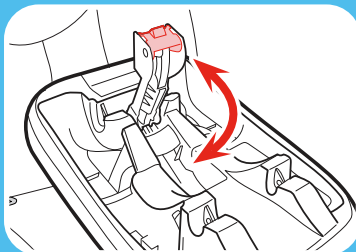

3 Orientado
hacia atrás

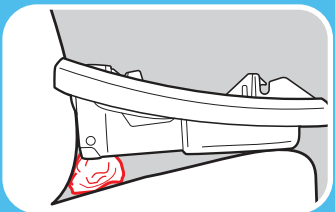
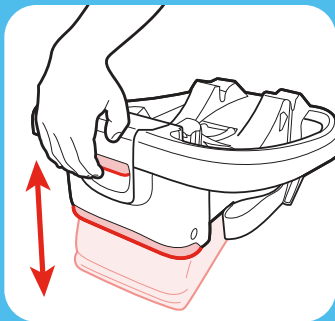

5. Reclinación de la base

Si la línea de nivel roja no está nivelada con el suelo, **DEBE** ajustar la posición de reclinación.

Para ajustar la posición de reclinación, apriete la palanca de reclinación de la base que se encuentra en el frente de la base y levante o baje la base hasta la posición de reclinación apropiada.

Vuelva a comprobar la línea del nivel.

Cuando el pie esté completamente extendido y la línea del nivel no esté nivelada con el suelo, puede levantar el pie y colocar una toalla enrollada o un fideo de piscina debajo del pie hasta que la línea esté nivelada con el suelo.

6. Pase el cinturón de seguridad del vehículo

Pase el cinturón de seguridad del vehículo por la vía del cinturón orientada hacia atrás (marcada con una etiqueta azul) y trábelo. El cinturón de seguridad debe estar lo más plano posible y sin doblarse.

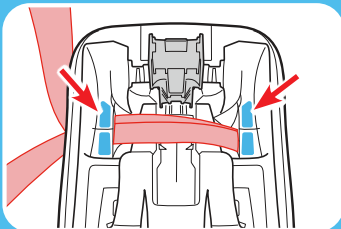
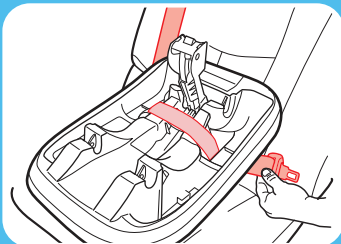

Consulte el manual del propietario de su vehículo sobre el uso del cinturón de seguridad del vehículo

7. Tensione el cinturón de seguridad del vehículo

Oprima con firmeza hacia abajo desde la parte superior de la base mientras tira el cinturón del hombro para eliminar la flojedad.

No tire de la correa con fuerza excesiva.

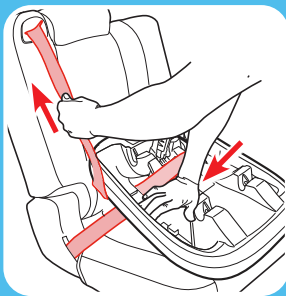

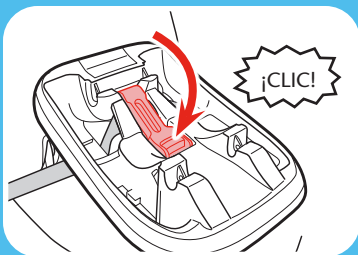

8. Cierre la traba SnugLock®

Empuje hacia abajo el brazo hasta que escuche que el acoplamiento de anclaje inferior se traba.

⚠ ¡ADVERTENCIA!

Mantenga las manos lejos del lugar de la traba cuando la cierra.

9. Probar la tensión

Agarre ambos costados de la base donde está el cinturón de seguridad y empuje y tire de la base de un costado a otro y de adelante hacia atrás. Si la base se mueve menos de 1 pulgada (2.5 cm), está suficientemente tensionada.

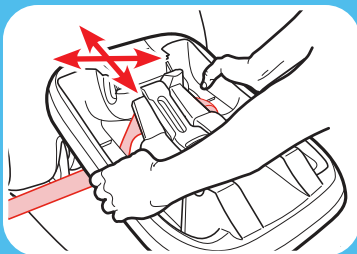

10. Sujetar el asiento de automóvil a la base

Coloque el asiento de automóvil en la base. Empuje hacia abajo la parte delantera y trasera del asiento de automóvil y la manija hasta que oiga un clic.

Pruebe para asegurarse de que el asiento de automóvil esté sujeto tirando hacia arriba de las esquinas delanteras y traseras del asiento de automóvil.

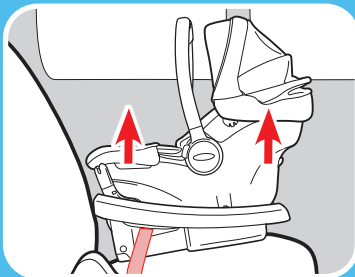
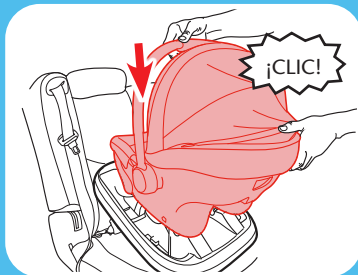

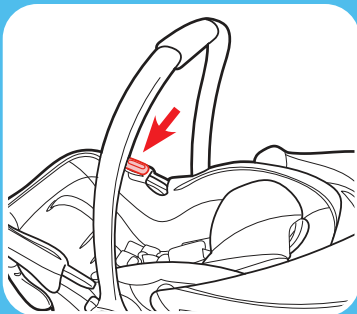

Reclinada



Vertical



11. Verifique el indicador del nivel

El vehículo **DEBE** estar nivelado con el piso.

Verifique el nivel con el niño en el sistema de seguridad.

- Coloque la burbuja bajo las líneas azules para asegurarse de que el asiento esté nivelado.
- Para una posición más reclinada, coloque la burbuja en la línea de color azul claro.
- Para una posición más vertical, la burbuja puede estar en la línea de color azul oscuro de manera parcial o completa.
- Si la burbuja no está bajo las líneas azules, el sistema de seguridad para niños **NO** está nivelado. Debe ajustar la posición de reclinación.

4-A Cómo sacar el acoplamiento de anclaje inferior

- 1. Empuje el botón mientras tira la correa del acoplamiento de anclaje inferior para aflojarla**
- 2. Oprima la botón de liberación del acoplamiento de anclaje inferior**
- 3. Tírelo lejos del punto de anclaje**

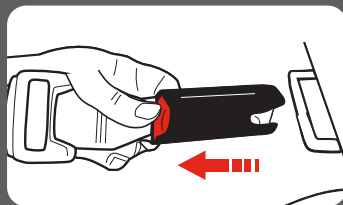
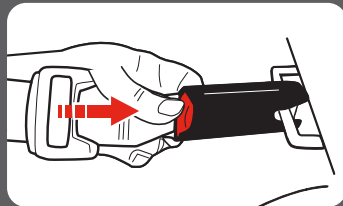
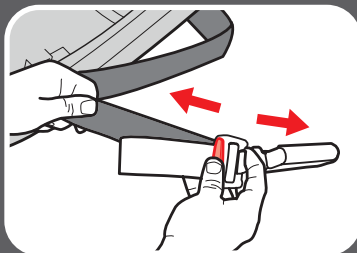

4-B Asientos peligrosos del vehículo

Nunca instale este asiento de automóvil en asientos de vehículos orientados hacia atrás o el costado.



4-C Cinturones de seguridad del vehículo

Consulte el manual del dueño de su vehículo sobre el uso del cinturón de seguridad del vehículo

Este asiento de automóvil se puede instalar usando un cinturón de seguridad del vehículo. Para lograrlo, necesitará cambiar el cinturón de seguridad al modo trabado para usar con asientos de automóvil. En los cinturones de seguridad de algunos vehículos, esto se logra con la placa de seguridad; en los cinturones de seguridad de otros vehículos, se logra con el retractor.

Términos del cinturón de seguridad del vehículo

Retractor

Un dispositivo que enrolla el cinturón de seguridad del vehículo que no se usa. A menudo está oculto en el interior de paneles de las paredes del vehículo o en el respaldo del vehículo.

Placa de seguridad

El extremo macho de un cinturón de seguridad con la lengüeta plateada.

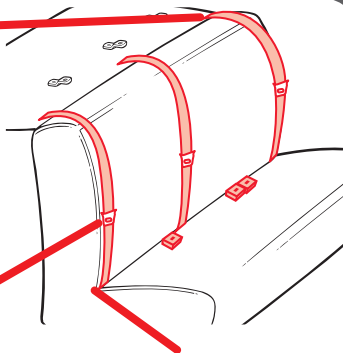

Recodo del asiento

El lugar donde se unen el asiento y el respaldo.

Identificación del tipo de su cinturón de seguridad

Hay dos tipos diferentes de cinturones de seguridad del vehículo que se pueden usar con este asiento de automóvil:

Cinturón de seguridad para el regazo y el hombro

Tres puntos de conexión.

Cinturón de seguridad para el regazo solamente

Dos puntos de conexión.

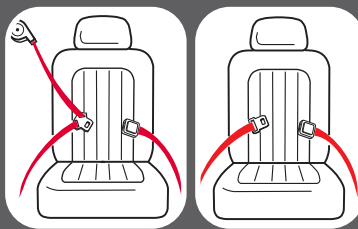

33



4 Información
del vehículo

Los siguientes tipos de cinturones de seguridad del vehículo **NO** se pueden usar con seguridad con este asiento de automóvil:



Cinturón para el regazo con cinturón motorizado para el hombro



Cinturón para el regazo o cinturón de seguridad del vehículo para el hombro montado en la puerta

Cinturones de adelante de la unión del asiento

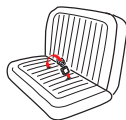

En algunos automóviles, es posible que no ajuste apretadamente. Lea el manual de su automóvil y del asiento de automóvil.

Instalación del cinturón para el regazo/hombro

Consulte siempre el manual del dueño de su vehículo para obtener información específica sobre los cinturones de seguridad de su vehículo.

La mayoría de los vehículos fabricados después de 1996 tienen retractores Mixtos en el asiento trasera. Si tiene alguna pregunta sobre su tipo de retractor, consulte el manual del dueño de su vehículo, llame a Graco o visite www.gracobaby.com/vehicle-seatbelt-information.

Para verificar que tenga un retractor Cambiable, tire **lentamente** del cinturón para sacarlo por completo y luego permita que se retraiga varias pulgadas. Trate de tirar del cinturón para sacarlo por completo de nuevo. Si no se puede sacar, el retractor es **Cambiable**. Siga los pasos en las secciones de orientación hacia atrás de este manual.

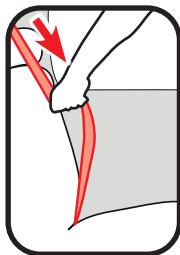

5-A Limpieza del arnés y del acoplamiento de anclaje inferior

Lave la superficie solamente con un jabón suave y un paño mojado. **NO SUMERJA LAS CORREAS DEL ARNÉS o LA CORREA DEL Acoplamiento DE ANCLAJE INFERIOR EN AGUA.** Hacerlo podría debilitar las correas.

Si las correas del arnés o cinturón del acoplamiento de anclaje inferior están deshilachados o muy sucios, comuníquese con servicio al cliente en www.gracobaby.com o al 1-800-345-4109.



Piezas de repuesto

Para comprar piezas o acoplamientos en los Estados Unidos,
por favor comuníquese con nosotros en:

www.gracobaby.com

o

1-800-345-4109