

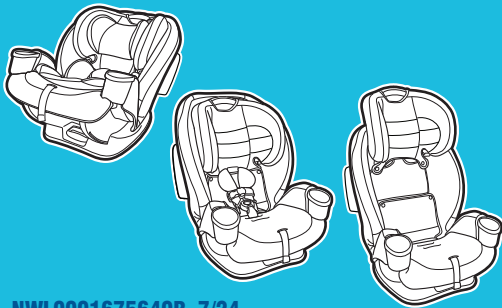

TrioGrow™ SnugLock®

3-EN-1 ASIENTO DE AUTOMÓVIL

Lea este manual de instrucciones



NWL0001675640B 7/24

No instale ni use este sistema de seguridad para niños hasta que haya leído y entendido las instrucciones en este manual.

NO USAR DEBIDAMENTE ESTE SISTEMA DE SEGURIDAD PARA NIÑOS AUMENTA EL RIESGO DE LESIONES GRAVES O LA MUERTE EN UN ACCIDENTE O AL DETENERSE REPENTINAMENTE.

1 Importante

Páginas 6-27

1-A Guía rápida a su manual

1-B ¡Bienvenido a la familia Graco!

1-C Modo correcto de uso

1-D Antes de Empezar

Registre este asiento de automóvil

Si necesita ayuda

Certificación

Vida útil del asiento de automóvil

Protección del asiento del vehículo

Durante el uso en clima cálido

1-E Advertencias de seguridad

2 Característica

Páginas 28-35

2-A Características del asiento de automóvil

3 Orientado hacia atrás

Páginas 36-60

- 3-A Orientado Hacia Atrás**
- 3-B Instalación Orientado Hacia Atrás con los Anclajes Inferiores**
- 3-C Instalación Orientado Hacia Atrás con el Cinturón de seguridad del vehículo**

4 Orientado hacia adelante

Páginas 61-84

- 4-A Orientado Hacia Adelante**
- 4-B Instalación Orientado Hacia Adelante con el LATCH**
- 4-C Instalación Orientado Hacia Adelante con el Cinturón de seguridad del vehículo**

5 Asiento elevado

Páginas 85-101

5-A Asiento elevado

5-B Instalación del asiento elevado

6 Asegurar al niño

Páginas 102-112

6-A Asegurar al niño con el arnés de 5 puntos

6-B Asegurar al niño en el asiento con respaldo

7 Accesorios

Páginas 113-114

8 Cómo mover los conectores del anclaje inferior

Páginas 115-119

9 Información adicional

Páginas 120-134

- 9-A** Cómo desinstalar el LATCH
- 9-B** Elegir la ubicación del asiento en el vehículo
- 9-C** Lugares peligrosos para el asiento en el vehículo
- 9-D** Cinturones de seguridad del vehículo
- 9-E** Instalación en aeronaves

10 Cuidado y limpieza

Páginas 135-142

- 10-A** Limpieza de la almohadilla del asiento
- 10-B** Limpieza de la hebilla de la entrepierna
- 10-C** Limpieza del arnés, los anclajes inferiores y la sujeción superior



1 Importante

1-A Guía rápida a su manual

Este asiento de automóvil es para niños de:

Orientado hacia atrás: 5 a 40 libras (2.2 a 18 kg)

Orientado hacia adelante: 26.5 a 65 libras (12 a 30 kg)

Asiento elevado: 40-100 lb (18.1-45 kg)

- Los bebés de peso inferior a 26.5 libras (12 kg) **DEBEN** usar este sistema de seguridad para niños orientado hacia atrás. Consulte la sección 1-C para obtener información adicional.

Nota: Bebés prematuros o de bajo peso al nacer podrían correr peligro adicional en un vehículo o aeronave. Según la Academia Americana de Pediatría, estos bebés podrían sufrir dificultades respiratorias si se recuestan de forma incorrecta en un asiento de automóvil. Cuando instala el asiento orientado hacia atrás, use la edad corregida para prematuros. Graco aconseja que pida a su médico o al personal del hospital que examinen a su niño y que le recomienden el asiento de automóvil adecuado o una cama para automóviles antes de que usted y su niño salgan del hospital.

Instale los Portavasos

Requiere que lo arme un adulto

Debe instale los Portavasos.

Para sujetar los Portavasos, ponga el Portavasos derecho en el costado derecho del asiento y el izquierdo en el izquierdo. Deslice el gancho en el Portavasos en la ranura del asiento, luego gire el fondo del Portavasos hacia abajo hasta que escuche "clic". Escuchará un "clic" cuando estén asegurados en su lugar.

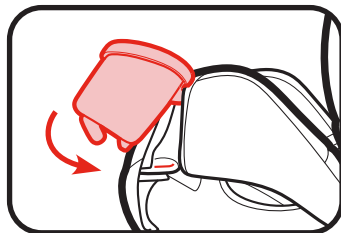
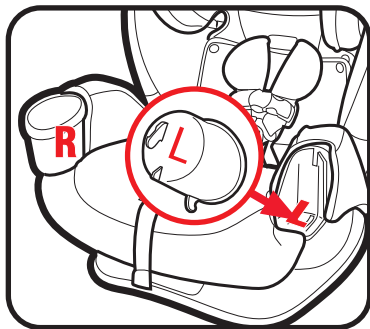

1 Importante



1 Importante

Conozca su asiento de automóvil

Consulte la sección 2-A para ver todas las características de este asiento de automóvil.

¿Qué lugar del asiento debería usar?

El mejor lugar para colocar este asiento de automóvil es uno que:

- Es el que recomienda el manual del propietario de su vehículo, y
- Resulta en una instalación segura de este asiento de automóvil.

Algunos vehículos tienen requerimientos específicos sobre dónde se puede instalar el asiento de automóvil, por lo tanto, consulte el manual del dueño de su vehículo para obtener las posiciones disponibles para el asiento, si las hay.

Consulte la sección 9-B y 9-C de este manual Y el manual del propietario de su vehículo.

Según las estadísticas de accidentes, el lugar más seguro para su niño en cualquier vehículo es el asiento trasero. El centro del asiento trasero puede ser el lugar más seguro durante un posible impacto lateral.



i
1 Importante

¿Qué método de instalación debería usar?

Esta base del asiento de automóvil para bebé se puede instalar en su vehículo usando el cinturón de seguridad del vehículo **O** el sistema LATCH **O** Accesorio del Anclaje Inferior. Todos son igualmente seguros. **INSTALAR USANDO SOLO UN MÉTODO.**

Cinturón de seguridad del vehículo: Consulte la sección 9 de este manual y el manual del propietario de su vehículo para aprender cómo instalar su asiento de automóvil con las cinturonas de seguridad del vehículo.

LATCH o Accesorio del Anclaje Inferior: El sistema LATCH o Accesorio del Anclaje Inferior le permite sujetar apretadamente su asiento de seguridad en el automóvil sin usar el cinturón de seguridad del vehículo y posiblemente lograr un mejor calce. Todos los vehículos modelo 2003 y más nuevos deben tener un sistema LATCH a pesar de que algunos fabricantes comenzaron a incluir el sistema LATCH antes. Los manuales del dueño de algunos vehículos emplean el término ISOFIX para identificar el sistema LATCH.



1 Importante

¿Qué es LATCH?

LATCH consiste en anclajes inferiores y un anclaje de sujeción, los cuales están incorporados a su vehículo, y anclajes inferiores y una correa que están incorporados al asiento de automóvil. Los anclajes inferiores se usan EN LUGAR del cinturón de seguridad del vehículo para asegurar el asiento infantil de automóvil al vehículo. La correa se usa ADEMÁS de los anclajes inferiores O el cinturón de seguridad del vehículo para asegurar el asiento de automóvil cuando esté orientado hacia adelante al vehículo.

Consulte el manual del propietario de su vehículo para obtener el lugar y uso exacto.

Anclaje de sujeción del vehículo



Unión del asiento del vehículo

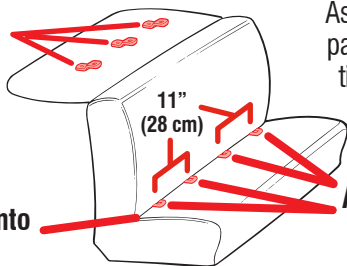

Asiento típico de un vehículo de pasajeros. Es posible que otros tipos de vehículos tengan los anclajes inferiores y la correa en otras posiciones.

Anclaje inferior del vehículo



Quando instale este asiento de automóvil

Accesorio del Anclaje Inferior

El accesorio del anclaje inferior consiste en dos anclajes inferiores que están incorporados a su vehículo, y conectores de anclaje que están incorporados a su asiento de automóvil. Consulte la sección 3-B, 4-B y 5-B de este manual Y el manual del propietario de su vehículo.

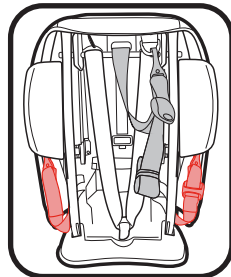
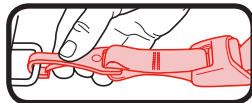

i
1 Importante

Cinturón de seguridad del vehículo

Hay dos tipos de cinturones de seguridad del vehículo que se pueden usar. El cinturón para el regazo y el hombro o cinturón de seguridad solamente para el regazo.

Use solamente la configuración del cinturón de seguridad para el regazo y el hombro.

Consulte la sección 3-C, 4-C y 5-B de este manual Y el manual del propietario de su vehículo.

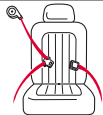
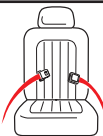
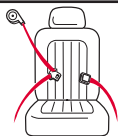



1 importante

¿Permite el asiento que su niño quepa correctamente?

Para tener la seguridad de que su niño esté debidamente sujetado, consulte la sección 3, 4 y 5 para entender todas las medidas que debe tomar para ajustar correctamente el asiento de automóvil para que quepa su niño.

Para orientado hacia atrás, usted necesita ajustar:

Altura del arnés

(A) Las correas del arnés deben estar a o apenas por debajo de los hombros del niño (B) y la parte de arriba de la cabeza debe estar por lo menos a 1 pulgada (2.5 cm) por debajo de la palanca de ajuste del apoyacabeza. Revise la sección 6.

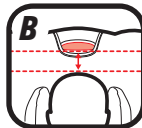

Posición de la hebilla (C)

La ranura correcta es la que está más cerca de su niño sin estar debajo de él. Revise la sección 6.

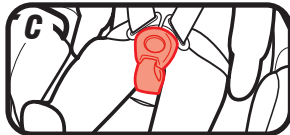

Tensión del arnés (D)

Si sus dedos pueden deslizarse de las correas del arnés sin apretar las correas, está tensionado lo suficiente. Revise la sección 6.

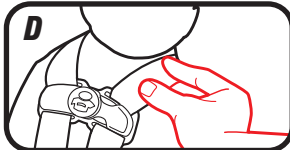

Para orientado hacia adelante, usted necesita ajustar:

Altura del arnés orientado hacia adelante

Las correas del arnés deben estar parejas o apenas por encima de los hombros del niño **(A)** y la parte de arriba de los oídos del niño debe estar por debajo de la parte de arriba del apoyacabeza **(B)**. Revise la sección 6.

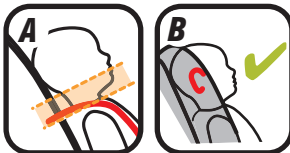

Posición de la hebilla (C)

La ranura correcta es la que está más cerca de su niño sin estar debajo de él. Revise la sección 6.

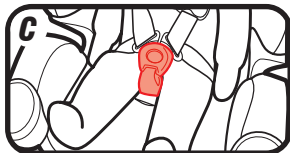

Tensión del arnés (D)

Si sus dedos pueden deslizarse de las correas del arnés sin apretar las correas, está tensionado lo suficiente. Revise la sección 6.

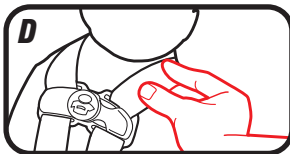

Para el asiento para niños, necesita ajustar:

Use el cinturón para el regazo y el hombro solamente



Posición del cinturón para el regazo

El cinturón para el regazo debe estar detrás del apoyabrazos y pasar a través de las caderas y los muslos de su niño.

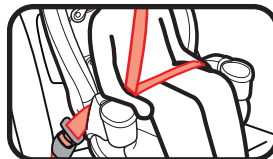

Posición del cinturón para el hombro

El cinturón para el hombro debe cruzar el hombro entre el cuello y el borde del hombro.



Instalación orientado hacia atrás

El asiento de automóvil no se mueve más de 1 pulgada (2.5 cm) en la vía del cinturón (A)

Revise la sección 3

Verifique la línea del nivel (B)

Revise la sección 3

Las correas del arnés al nivel de o apenas por debajo de los hombros del niño (C)

Revise la sección 6

Presilla del pecho al nivel de las axilas del niño (D)

Revise la sección 6

No puede apretar las correas del arnés al nivel de los hombros (E)

Revise la sección 6

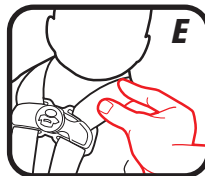
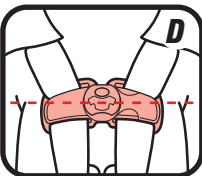
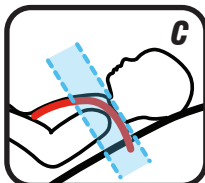
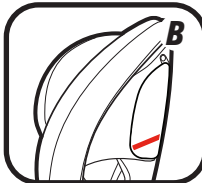
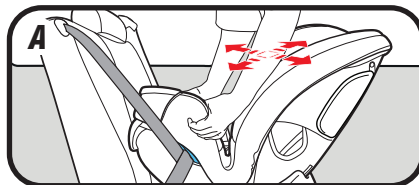

i
1 Importante

Instalación orientado hacia adelante

Use la correa de sujeción superior cuando está orientado hacia adelante (A) Cuando se utiliza correcta, el anclaje de sujeción superior ayuda a reducir el riesgo de lesiones en un accidente o al detenerse repentinamente. Consulte la sección 4.

El asiento de automóvil no se mueve más de 1 pulgada (2.5 cm) en la vía del cinturón (B)

Consulte la sección 4.

Las correas del arnés están a o apenas por arriba de los hombros del niño (C)

Consulte la sección 6.

La presilla del pecho está a la altura de las axilas (D) Consulte la sección 6.

No se puede apretar las correas del arnés en el hombro (E)

Consulte la sección 6.

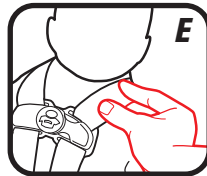
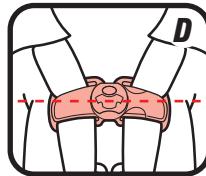
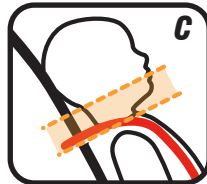
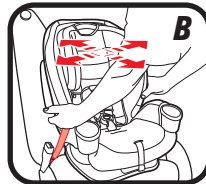
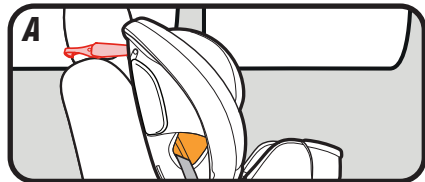

Asiento para niños

Nunca use solamente el cinturón para el regazo

Consulte la sección 5.



Cinturón para el regazo detrás del apoyabrazos y que cruza bajo en las caderas y los muslos

Consulte la sección 5.

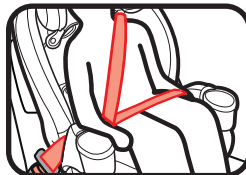

El cinturón para el hombro cruza el hombro, entre el cuello y el borde del hombro

Consulte la sección 5.

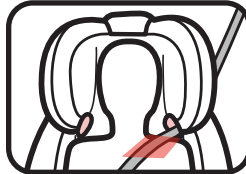

i
1 Importante



1 Importante

1-B ¡Bienvenido a la familia Graco!

La seguridad de su niño depende de usted. Ningún asiento de automóvil garantiza la protección contra lesiones en toda situación, pero su utilización correcta ayuda a reducir el riesgo de lesiones graves o la muerte.

Aunque parezca fácil determinar cómo usar este asiento de automóvil por su cuenta, debe seguir las instrucciones detalladas en este manual de instrucciones para asegurar que los pasos que siguen se cumplen correctamente.

Visite: www.gracobaby.com/en-US/safety para más información sobre las normas de seguridad de los asientos de automóvil de Graco.



1 Importante

1-C Modo correcto de uso

5 libras (2.2 kg)	26.5 libras (12 kg)	40 libras (18.1 kg)	65 libras (30 kg)	100 libras (45 kg)
----------------------	------------------------	------------------------	----------------------	-----------------------

Orientado hacia atrás con el arnés de 5 puntos: Deben medir 49" (125 cm) o menos: Niños de 5 a 26.5 libras (2.2 a 12 kg) y menos de 1 año de edad **DEBEN** estar orientados hacia atrás. 26.5 a 40 libras (12 a 18 kg) **DEBERÍAN** estar orientados hacia atrás.*

Orientado hacia adelante con el arnés de 5 puntos: Deben medir 49" (125 cm) o menos: Niños de 26.5 a 40 libras (12 a 18 kg) que pueden sentarse sin ayuda **PUEDEN** estar orientados hacia adelante. 40 a 65 libras (18 a 30 kg) **DEBERÍAN** estar orientados hacia adelante.*

El modo asiento para niños con el cinturón de seguridad del vehículo para el hombro y el regazo Deben medir 43 a 57" (110.1 a 145 cm) y 4 años o más de edad. Niños de 40 a 65 libras (18.1 a 30 kg) **PUEDEN** usar el modo asiento para niños. Más de 65 libras (30 kg) **DEBEN** usar el modo asiento para niños.*

*Consulte las leyes locales y de su estado y las recomendaciones de la AAP/NHTSA. Vea las páginas 24 y 25.



1 Importante

1-D Antes de empezar

Registre este asiento de automóvil

Por favor, llene la tarjeta de registro con franqueo prepago sujeta al arnés y envíela hoy mismo por correo **o regístrese en línea en www.gracobaby.com/carseatregistration**.

Los sistemas de seguridad para niños pueden ser retirados del mercado por problemas de seguridad. Debe registrar este sistema para que lo podamos contactar en dicho caso. Envíe su nombre, dirección y el número del modelo del sistema y la fecha de fabricación a:

Graco Children's Products, Inc.

Attn: Customer Service

P.O. Box 169, Elverson, PA 19520-9901

o llame al 1-800-345-4109

o inscríbese en línea en www.gracobaby.com/carseatregistration

Para obtener información sobre el retiro del mercado, llame a la línea gratuita de información de seguridad del vehículo automotor del Gobierno de EE.UU. al 1-888-327-4236 (TTY: 1-800-424-9153) o visite <http://www.NHTSA.gov>.



1 Importante

Como referencia futura o si cambia de dirección, registro el nombre del modelo, número del modelo, fecha de fabricación y fecha de compra de este asiento de automóvil en el lugar que sigue. Puede encontrar esta información en la tarjeta de registro si todavía la tiene o en la etiqueta con la fecha que está en el respaldo del asiento de automóvil.

Nombre del modelo _____

Número de modelo _____

Fecha de fabricación _____

Fecha de compra _____

Si necesita ayuda

En los EE.UU., por favor, comuníquese con nuestro Departamento de Servicio al Cliente con cualquier pregunta que pudiera tener sobre piezas, uso o mantenimiento. Cuando se comunica con nosotros, por favor tenga listo el número de modelo y la fecha de fabricación para que lo podamos ayudar más eficientemente. Estos números pueden encontrarse en una etiqueta ubicada en el respaldo de su asiento de automóvil.

Para recursos adicionales o para que un técnico en seguridad de pasajeros infantiles inspeccione su asiento, por favor visite los siguientes sitios Web:

www.nhtsa.gov • www.seatcheck.org • www.safekids.org



1 importante

Certificación

Este sistema de seguridad para niños cumple con o excede todos los requisitos requeridos por la Norma Federal 213 de Seguridad de Automóviles para uso en automóviles.



Este sistema de seguridad para niños está certificado para su uso en aeronaves cuando se usa con el sistema de arnés. Úselo solamente en un asiento de aeronave orientado hacia adelante. Use las instrucciones para la instalación en un vehículo y la sección 9-E para pasar el cinturón de seguridad para el regazo de la aeronave sobre la traba. Para la instalación orientada hacia atrás, vea la sección 3-C y para la instalación orientada hacia adelante, vea la sección 4-C. Vea la sección 9-D, "Cinturones de seguridad del vehículo" y la sección 9-E, "Instalación en aeronaves". Consulte a la aerolínea sobre sus políticas específicas.



Este sistema de seguridad para niños no está certificado para su uso en aeronaves cuando se usa como asiento porque las aeronaves no tienen cinturones para los hombros.

Vida útil del asiento de automóvil

DEJE de usar este asiento de automóvil y recíclalo 10 años después de la fecha de fabricación. Busque la etiqueta en el respaldo del asiento de automóvil.

Graco Children's Products Inc. aconseja no prestar ni transferir un asiento de automóvil a menos que usted conozca la historia completa del producto. Tampoco aconsejamos la compra de un asiento de automóvil de segunda mano.

Protección del asiento del vehículo

Proteja el asiento del vehículo. Use una alfombrilla, una toalla o una manta fina debajo y detrás del asiento de automóvil.

Uso durante clima cálido

Las piezas del asiento de automóvil se pueden calentar mucho cuando están bajo el sol o cuando hace calor. **Para evitar quemaduras, compruebe siempre la temperatura del asiento antes de sentar al niño.**



1 Importante

1-E Advertencias de seguridad

Ningún asiento de automóvil garantiza la protección contra lesiones en toda situación, pero su utilización correcta ayuda a reducir el riesgo de lesiones graves o la muerte.

LEA ESTE MANUAL CON ATENCION.

⚠ ¡ADVERTENCIA!

No cumplir estas instrucciones y las de las etiquetas del sistema de seguridad para niños podría causar el choque del niño contra el interior del vehículo durante una parada repentina o un accidente.



! NUNCA PONGA ESTE SISTEMA DE SEGURIDAD PARA NIÑOS ORIENTADO HACIA ATRÁS EN UN LUGAR DEL ASIENTO DEL VEHÍCULO EQUIPADO CON UNA BOLSA DE AIRE DELANTERA ACTIVA.

Si la bolsa de aire se infla, puede golpear al niño y al asiento de automóvil con mucha fuerza y causar lesiones graves o la muerte de su niño.

! Consulte el manual del dueño de su vehículo para obtener más información sobre las bolsas de aire y el uso de un asiento de automóvil.

! Si su vehículo no tiene un asiento trasero, consulte el manual del dueño de su vehículo.

! Graco recomienda asegurarse de que la base esté un mínimo del 80% en el asiento del vehículo cuando usa el arnés de 5 puntos.

! Los niños están más seguros viajando orientado hacia atrás y deben orientarse hacia atrás siempre que sea posible hasta que alcancen la altura o el peso máximo para sentarse orientados hacia atrás que corresponde con su asiento de automóvil. Luego, los niños deben viajar orientado hacia adelante utilizando el sistema del arnés incorporado



1 Importante

siempre que sea posible hasta que alcancen la altura o el peso máximo para sentarse orientados hacia adelante que corresponde con su asiento de automóvil. En ese momento, los niños deben viajar en un asiento para niños con posicionamiento del cinturón. Ya no necesitará utilizar un asiento para niños cuando el cinturón de seguridad del vehículo se ajuste al niño adecuadamente, típicamente al alcanzar los 4 pies con 9 pulgadas (145 cm) de altura y cuando tenga entre 8 y 12 años de edad. Asegúrese de verificar las leyes locales y estatales, además de las recomendaciones de la AAP y la NHTSA para el uso del asiento de automóvil.*

! Elija el modo de empleo correcto para el asiento de automóvil de acuerdo al tamaño de su niño. Los niños que pesan menos de 26.5 libras (12 kg) DEBEN usar este asiento de automóvil orientado hacia atrás.

! Elija el lugar adecuado para el asiento de automóvil en su vehículo.

! Sujete el asiento de automóvil con el cinturón de seguridad del vehículo o el accesorio del anclaje inferior que se ha colocado correctamente según las indicaciones en este manual.

*Graco apoya las directrices para asientos de automóvil de la Academia Norteamericana de Pediatría y de la Administración Nacional de Seguridad en Carreteras. Visite www.gracobaby.com/en-US/safety para obtener información sobre las recomendaciones del uso del asiento de automóvil.



! El sistema de cinturones de seguridad del vehículo DEBE sujetar firmemente el asiento de automóvil. No todos los cinturones de seguridad de todos los vehículos se pueden utilizar con un asiento de automóvil.

! Si el cinturón de seguridad del vehículo no sujeta firmemente el asiento de automóvil, lea la sección 9-D “cinturones de seguridad del vehículo” y el manual del dueño de su vehículo.

! Sujete siempre el asiento de automóvil con el accesorio del anclaje inferior o el cinturón de seguridad del vehículo, incluso cuando esté desocupado. En un accidente, un asiento de automóvil suelto puede lastimar a los pasajeros.

! Se debe reemplazar el asiento de automóvil tras haber sido sometido a un accidente. ¡NO lo use de nuevo! Un accidente podría causar daños ocultos y su utilización repetida podría causar lesiones graves o la muerte.

! NO use el asiento de automóvil si ha resultado dañado o si faltan piezas.

! NO use accesorios ni piezas que no sean proporcionados por Graco, excepto una alfombrilla o una toalla fina para proteger el asiento del vehículo, o toallas enrolladas o un fideo de plástico para piscina para ayudar a lograr que el asiento de automóvil se nivele. Su uso podría alterar el desempeño del asiento de automóvil.

! NO retire el sistema LATCH del asiento de automóvil. Si usa el cinturón de seguridad del vehículo para sujetar el asiento de automóvil, debe almacenar los ganchos del sistema de anclajes inferiores.

! Nunca deje al niño solo, inclusive cuando duerme. El niño podría enredarse en las correas del arnés y estrangularse o asfixiarse.

! El asiento de automóvil orientado hacia atrás debe nivelarse correctamente:

- **Una posición demasiado reclinada podría causar lesiones o la eyección del asiento.**
- **Una posición demasiado vertical podría causar dificultad respiratoria.**



! No conecte nunca dos conectores del anclaje inferior a un anclaje inferior del vehículo a menos que el fabricante del vehículo lo especifique.

! No use ambos, el cinturón de seguridad del vehículo y el accesorio del anclaje inferior, al mismo tiempo cuando usa el asiento de automóvil orientado hacia atrás o adelante.

2-A Características del asiento de automóvil

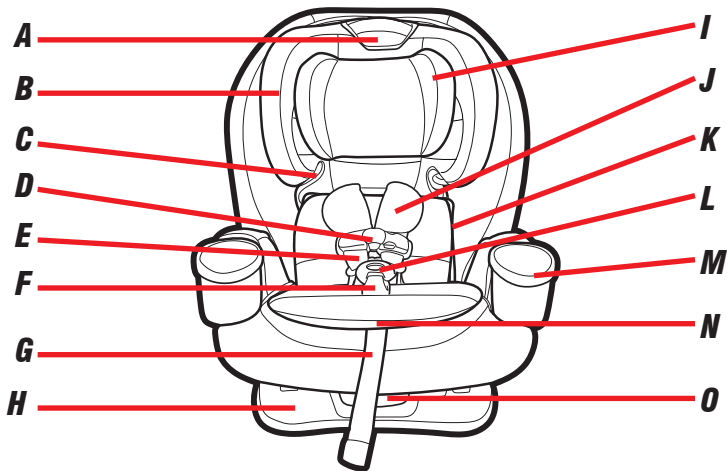

- A Palanca de ajuste del apoyacabeza/arnés**
- B Apoyacabeza**
- C Asiento elevado Guía del cinturón del hombro**
- D Presilla del pecho**
- E Correa del arnés**
- F Correa de la hebilla**
- G Correa de ajuste del arnés**
- H Base del asiento**
- I Soporte de la cabeza**
- J Funda del arnés**
- K Soporte del cuerpo**
- L Hebilla**
- M Portavasos**
- N Palanca de liberación del arnés**
(debajo de la almohadilla del asiento)
- O Manija de inclinación**

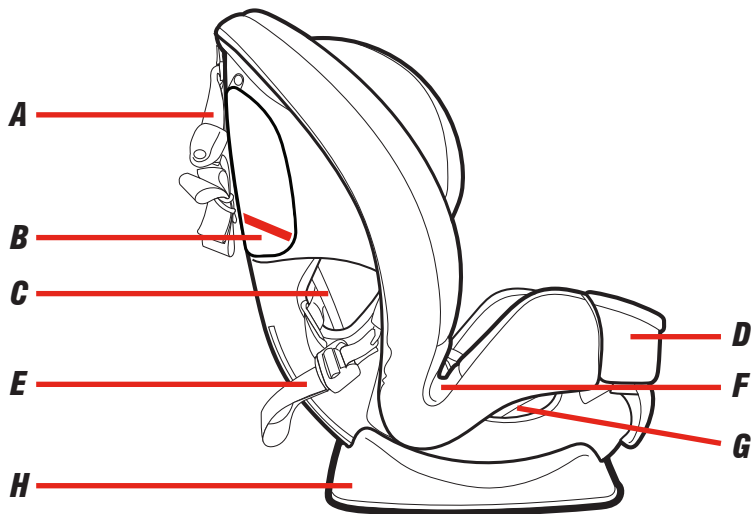

A Anclaje

B Línea del nivel

C Vía del cinturón orientada hacia adelante

D Portavasos

E Correa del anclaje inferior

F Guía del cinturón para el regazo

G Vía del cinturón orientada hacia atrás

H Base



2 Características

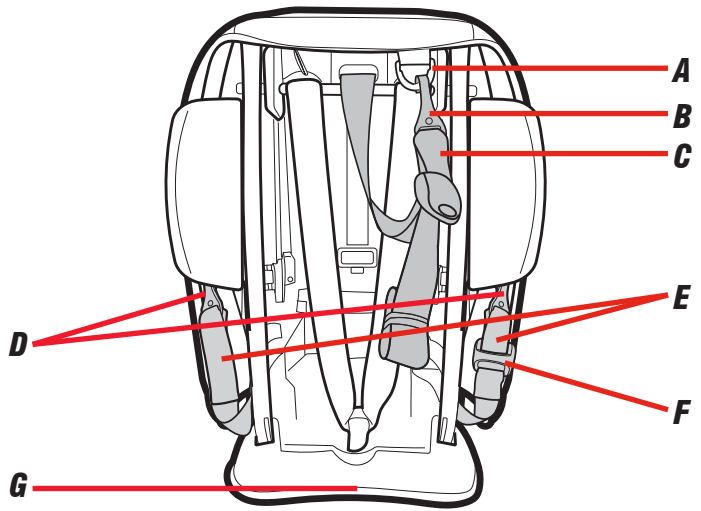

- A Anillo de enganche del sistema de fijación***
- B Gancho del anclaje***
- C Correa del anclaje***
- D Almacenamiento del conector del anclaje inferior***
- E Correa de los anclajes inferiores***
- F Ajustador de los anclajes inferiores***
- G Almacenamiento del manual de instrucciones***



2 Características

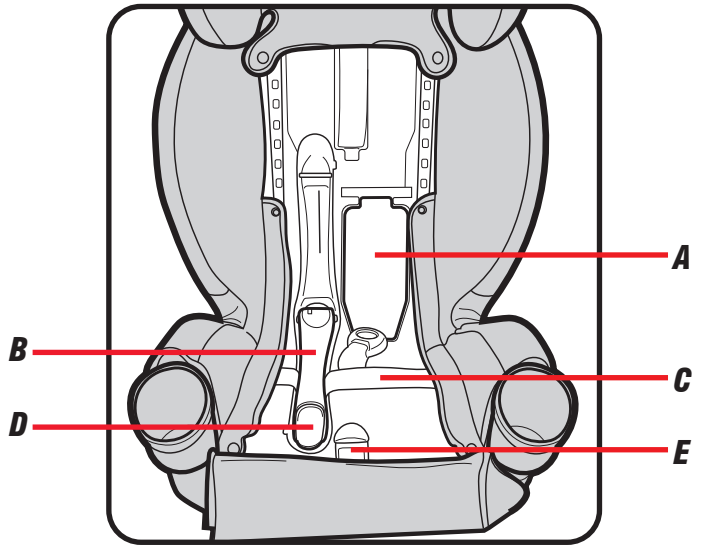

- A** *Compartimiento de almacenamiento para el arnés*
- B** *Traba SnugLock®*
- C** *Correa de los anclajes inferiores*
- D** *Botón de liberación de la traba SnugLock®*
- E** *Palanca de liberación del arnés*

3-A Orientado hacia atrás

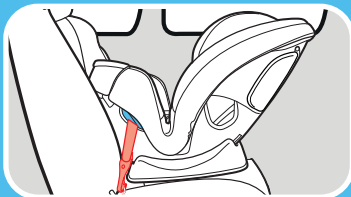

Correa del anclaje inferior

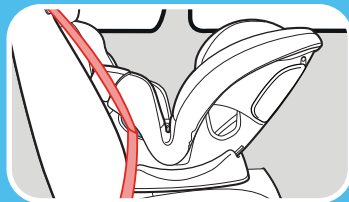

Cinturón de seguridad del vehículo para el regazo y el hombro

Orientado hacia atrás:
5 a 40 libras (2.2 a 18 kg)
y cuya cabeza está por lo
menos a 1 pulgada (2.5 cm) por debajo
de la palanca de ajuste del apoyaca-
beza

- Los bebés de peso inferior a 26.5 libras (12 kg) **DEBEN** usar este sistema de seguridad para niños **orientado hacia atrás**.
- Ponga el asiento de automóvil orientado hacia atrás en el asiento trasero del vehículo.
- Asegúrese de que la correa de los anclajes inferiores o cinturón de seguridad del vehículo pase por la vía del cinturón orientada hacia atrás marcada con una etiqueta azul.
- Instale este asiento de automóvil apretadamente en su vehículo. El asiento de automóvil **no debería moverse** en la vía del cinturón más de 1 pulgada (2.5 cm) de un lado a otro, o de adelante hacia atrás.
- La línea roja del nivel en el costado del asiento **DEBE ESTAR NIVELADA** con el suelo.

- Las correas del arnés necesitan estar **parejas o apenas por debajo** de la parte de arriba de los hombros del niño y la presilla del pecho **en el nivel de las axilas.**

Los niños están más seguros viajando orientado hacia atrás y deben orientarse hacia atrás siempre que sea posible hasta que alcancen la altura o el peso máximo para sentarse orientados hacia atrás que corresponde con su asiento de automóvil. Luego, los niños deben viajar orientado hacia adelante utilizando el sistema del arnés incorporado siempre que sea posible hasta que alcancen la altura o el peso máximo para sentarse orientados hacia adelante que corresponde con su asiento de automóvil. Asegúrese de verificar las leyes locales y estatales, además de las recomendaciones de la AAP y la NHTSA para el uso del asiento de automóvil.

¡ADVERTENCIA!



NUNCA use el sistema de seguridad para niños orientado hacia atrás en un asiento del vehículo equipado con bolsa de aire delantera activa.

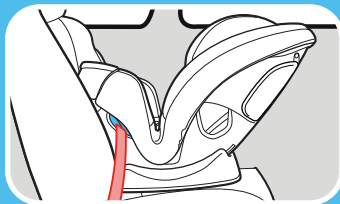

Cinturón de seguridad del vehículo para el regazo



**3 Orientado
hacia atrás**

3-B Instalación Orientado Hacia Atrás con los Anclajes Inferiores

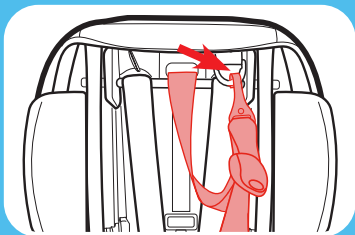

Visite www.gracobaby.com y la página del producto del asiento de automóvil TrioGrow™ SnugLock® para ver los videos sobre la instalación.

1. Almacenar la correa de sujeción superior

Conecte el gancho de sujeción a la parte trasera del asiento como se indica.

2. Extraiga los conectores del anclaje inferior de su lugar de almacenamiento

Desenganche los conectores del anclaje inferior y sáquelos de su almacenamiento.

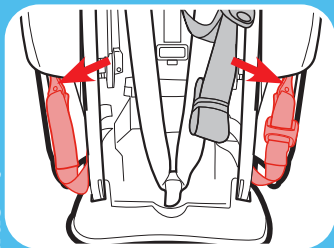

3. Asegúrese que la correa de los anclajes inferiores esté en la vía del cinturón orientada hacia atrás marcado con una etiqueta azul

En caso contrario, consulte la sección 8 para mover el anclaje inferior.

4. Recline el asiento de automóvil

Tire de la manija de adelante del sistema de seguridad para niños y ajústelo en una de las tres posiciones orientadas hacia atrás.

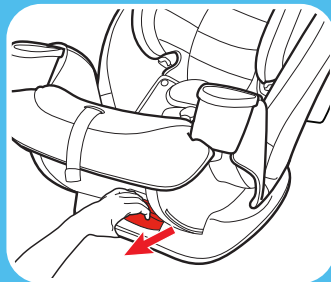
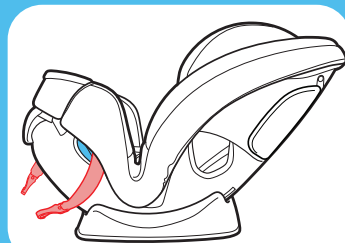
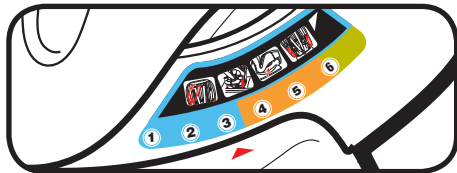

3 Orientado
hacia atrás

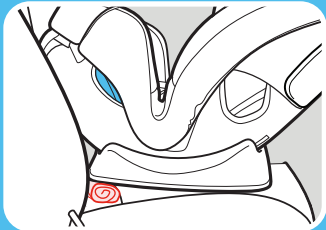
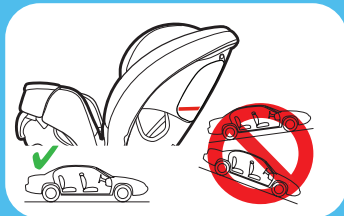
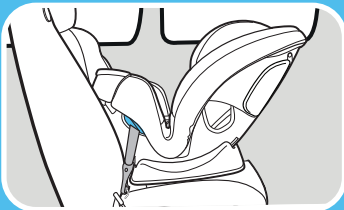

5. **Ponga el asiento de automóvil orientado hacia atrás en el asiento trasero del vehículo**

Ponga el asiento de automóvil orientado hacia atrás en el asiento del vehículo y céntrelo entre los anclajes inferiores. La base debe estar lo más plana posible sobre el asiento del vehículo.

Nota: Asegúrese que la base de un mínimo de 80% en el asiento del vehículo.

6. **Verifique la línea del nivel**

La línea roja del nivel en el costado del asiento **DEBE ESTAR NIVELADA** con el suelo. Vuelva a ajustarlo si sea necesario.

Si sea necesario, se pueden poner toallas enrolladas debajo del asiento de automóvil, en el lugar donde se une el asiento del vehículo hasta que la línea del nivel esté completamente nivelada con el piso.

7. Extienda la correa de los anclajes inferiores

Para facilitar la instalación, extienda la correa de los anclajes inferiores hasta alcanzar su máxima longitud al oprimir el botón gris y tirando de la correa.

8. Exponga la SnugLock® traba

A. Afloje las correas del arnés. Empuje hacia abajo la palanca de liberación del arnés mientras tira hacia afuera las correas del arnés en la presilla del pecho.

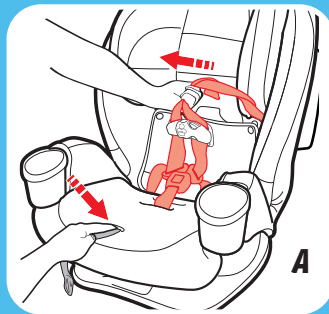
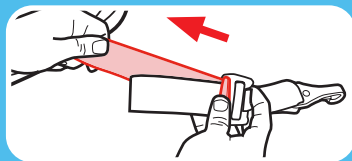

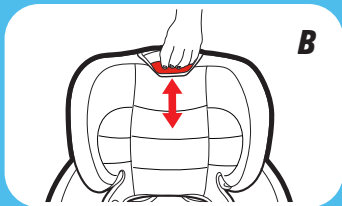

3 Orientado
hacia atrás

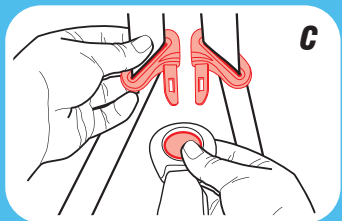

B. Eleve el apoyacabeza a la posición más alta.

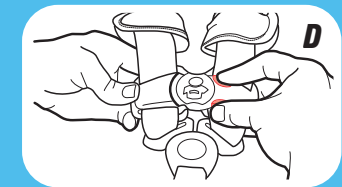

C. Desenganche la hebilla.



D. Destrabe la presilla del pecho.

E. Destrate la almohadilla del asiento

Destrate los dos broches.

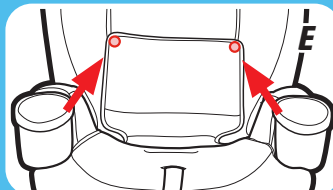

F. Tire la almohadilla del asiento hacia atrás para ver el armazón de plástico

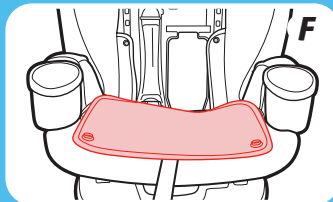

G. Levante la aleta de la almohadilla del apoyacabeza

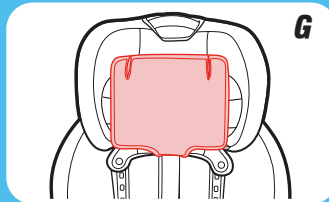

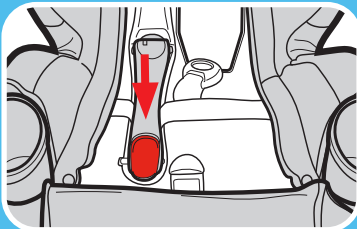

3 Orientado
hacia atrás

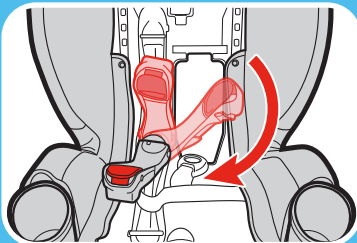

9. Abra la traba SnugLock®

Empuje la palanca para abrir la traba SnugLock®.



10. Gire la traba SnugLock® si resulta necesario

Si la traba SnugLock® está en la vía del cinturón orientada hacia adelante, gírela hacia abajo y hacia la vía del cinturón orientada hacia atrás.

Proceda al paso siguiente si la traba SnugLock® ya está en la vía del cinturón orientada hacia atrás.

11. Asegúrese de que la correa de los anclajes inferiores pase por debajo de la traba SnugLock®

La correa de los anclajes inferiores debe mantenerse en posición plana sin doblarse.

Asegúrese de que la correa de los anclajes inferiores esté delante de la correa de hebilla cuando la hebilla está en la posición más interior, y detrás de la correa cuando está en posición más exterior.

12. Sujete los conectores del anclaje inferior a los anclajes inferiores del vehículo

La correa debe mantenerse en posición plana sin doblarse.

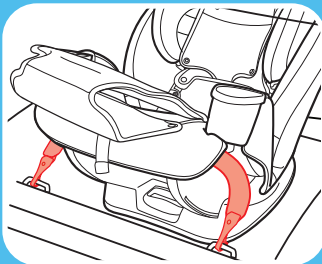
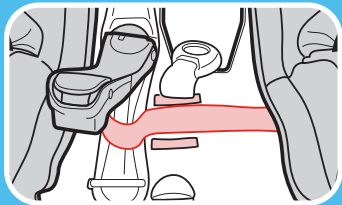
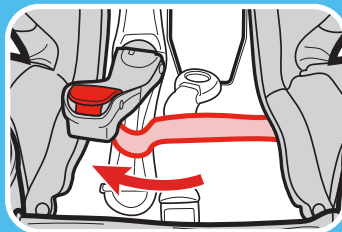
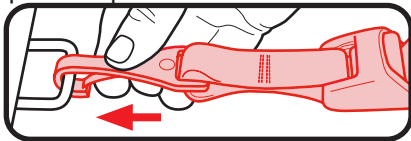

**3 Orientado
hacia atrás**

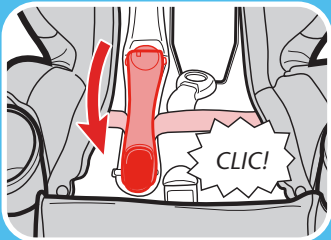
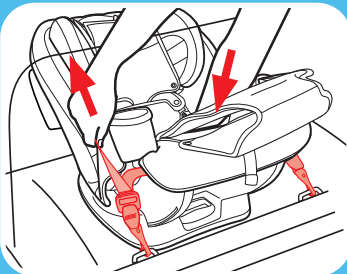

¡ADVERTENCIA!

Use precaución cuando cierra la traba. Ponga las manos y otros objetos extraños lejos del lugar de la traba.

13. **Tensione la correa de los anclajes inferiores**

Oprima hacia abajo con firmeza en el centro del asiento de automóvil mientras tensa la correa de los anclajes inferiores. No tire de la correa con fuerza excesiva.

Podría ser necesario tensionarla a través de la vía del cinturón orientada hacia atrás como se indica.

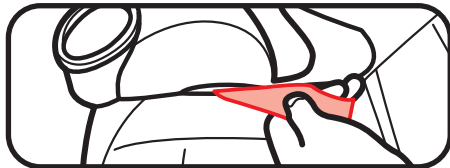

14. **Cierre la traba SnugLock®**

Cuando se ha eliminado la flojedad, cierre la traba SnugLock® hasta que escuche un “clic”. Asegúrese de que la correa de los anclajes inferiores pase por debajo de la traba SnugLock®.

15. Pruebe la tensión

Agarre los costados del asiento de automóvil donde se encuentra el anclaje inferior y deslícelo de un lado a otro y de atrás hacia adelante.

Si el asiento se mueve menos de 1 pulgada (2.5 cm), está suficientemente tensionado.

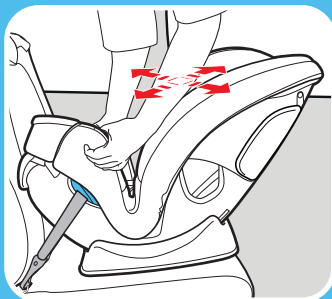

16. Vuelva a colocar la almohadilla del asiento

Mueva el apoyacabeza a la posición correcta para su niño.



3 Orientado
hacia atrás

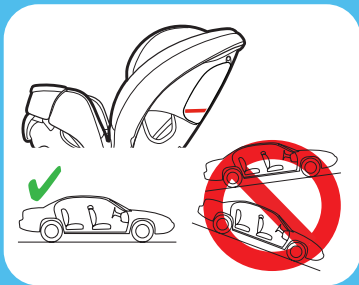

17. Verifique la línea del nivel

La línea roja del nivel en el costado del asiento **DEBE ESTAR NIVELADA** con el suelo. Vuelva a ajustarlo si sea necesario.

Si sea necesario, se pueden poner toallas enrolladas debajo del asiento de automóvil, en el lugar donde se une el asiento del vehículo hasta que la línea del nivel esté completamente nivelada con el piso.

Consulte la sección 6 para asegurar a su niño.

Vuelva a verificar la línea del nivel con el niño en el asiento.

¿Está todo correcto?

El asiento de automóvil no se mueve más de 1 pulgada (2.5 cm) en la vía del cinturón

La línea roja del nivel DEBE ESTAR NIVELADA con el suelo.



Las correas del arnés están a o apenas por debajo de los hombros del niño.

Consulte la sección 6

La presilla del pecho está a la altura de las axilas

Consulte la sección 6

No se puede apretar las correas del arnés en el hombro

Consulte la sección 6

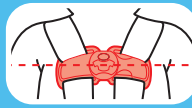
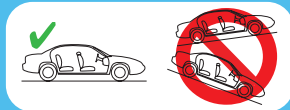

3-C Instalación orientado hacia atrás con el cinturón de seguridad del vehículo

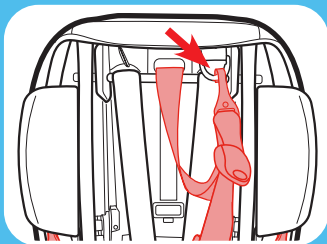
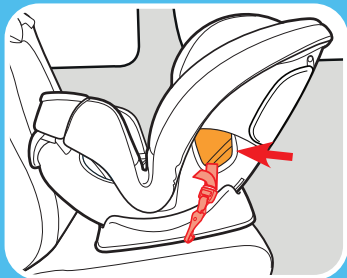

Visite www.gracobaby.com y la página del producto del asiento de automóvil TrioGrow™ SnugLock® para ver los videos sobre la instalación.

1. **Asegúrese que la correa del anclaje inferior esté en la vía del cinturón orientada hacia adelante marcada con una etiqueta naranja**

En caso contrario, consulte la sección 8 para mover el anclaje inferior.

2. **Guarde los conectores del anclaje inferior y la correa**

Sujete el gancho de sujeción y los conectores del anclaje inferior a las barras de plástico como se indica.

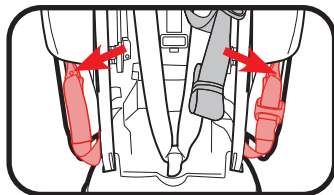

3. *Recline el asiento de automóvil*

Tire de la manija de adelante del sistema de seguridad para niños y ajústelo en una de las tres posiciones orientadas hacia atrás.

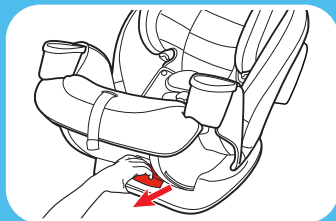

4. *Ponga el asiento de automóvil orientado hacia atrás en el asiento trasero del vehículo*

Ponga el asiento de automóvil orientado hacia atrás en el asiento del vehículo y céntralo entre los anclajes inferiores. La base debe estar lo más plana posible sobre el asiento del vehículo.

Nota: Asegúrese que la base de un mínimo de 80% en el asiento del vehículo.

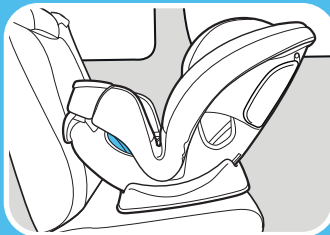

3 Orientado
hacia atrás

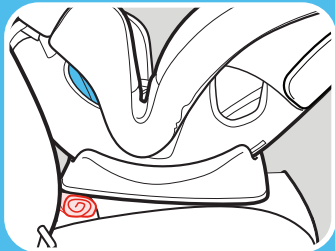
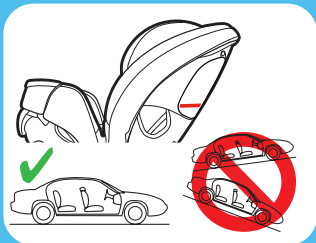

5. Verifique la línea del nivel

La línea roja del nivel en el costado del asiento **DEBE ESTAR NIVELADA** con el suelo. Vuelva a ajustarlo si sea necesario.

Si sea necesario, se pueden poner toallas enrolladas debajo del asiento de automóvil, en el lugar donde se une el asiento del vehículo hasta que la línea del nivel esté completamente nivelada con el piso.

Consulte la sección 6 para asegurar a su niño.

Vuelva a verificar la línea del nivel con el niño en el asiento.

6. Exponga la SnugLock® traba

A. Afloje las correas del arnés. Empuje hacia abajo la palanca de liberación del arnés mientras tira hacia afuera las correas del arnés en la presilla del pecho.

B. Eleve el apoyacabeza a la posición más alta.

C. Desenganche la hebilla.

D. Destrabe la presilla del pecho.

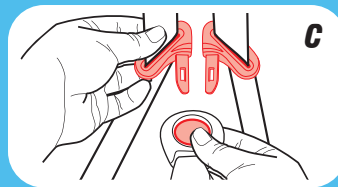
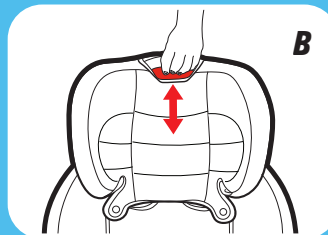
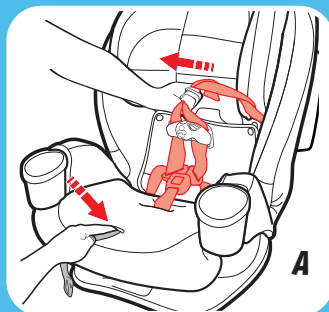
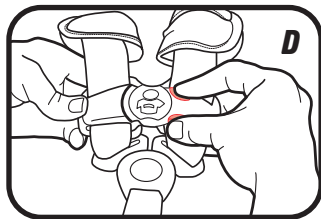

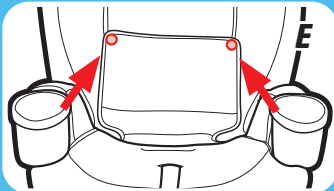

E. Destrate la almohadilla del asiento

Destrate los dos broches.

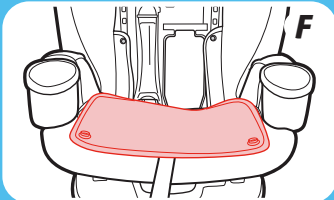

F. Tire la almohadilla del asiento hacia atrás para ver el armazón de plástico

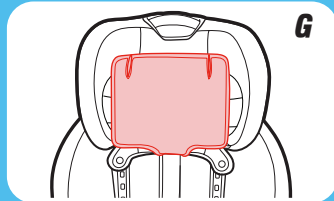

G. Levante la aleta de la almohadilla del apoyacabeza

7. Abra la traba SnugLock®

Empuje la palanca para abrir la traba SnugLock®.

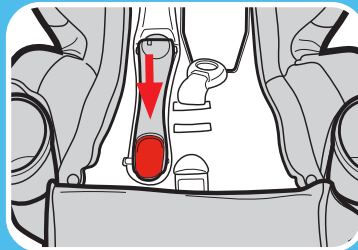

8. Gire la traba SnugLock® si resulta necesario

Si la traba SnugLock® está en la vía del cinturón orientada hacia adelante, gírela hacia abajo y hacia la vía del cinturón orientada hacia atrás.

Proceda al paso siguiente si la traba SnugLock® ya está en la vía del cinturón orientada hacia atrás.

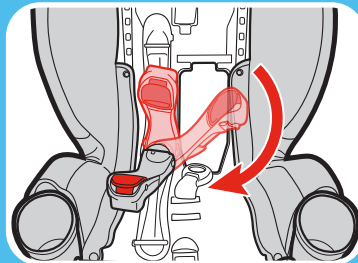

 3 Orientado hacia atrás

Consulte el manual del dueño de su vehículo para obtener el uso del cinturón de seguridad del vehículo

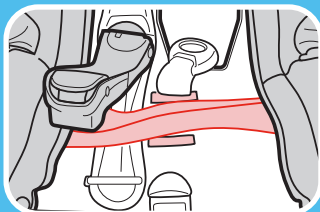
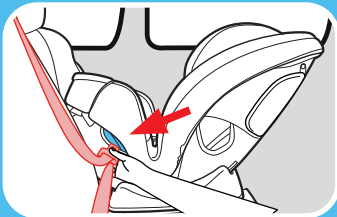

9. Pase el cinturón de seguridad del vehículo por debajo de la traba SnugLock®

Pase el cinturón de seguridad del vehículo por la vía del cinturón orientada hacia atrás (marcada con una etiqueta azul) y sáquelo del otro lado. Cierre la hebilla. El cinturón de seguridad debe estar lo más plano posible y sin doblarse.



Asegúrese de que el cinturón de seguridad del vehículo esté delante de la correa de hebilla cuando la hebilla está en la posición más interior, y detrás de la correa cuando está en posición más exterior.

10. **Tensione el cinturón de seguridad del vehículo**

Oprima hacia abajo con firmeza en el centro del asiento de automóvil. Tire del cinturón del hombro para eliminar la flojedad.

No tire del cinturón de seguridad del vehículo con fuerza excesiva.

11. **Cierre la traba SnugLock®**

Cuando se ha eliminado la flojedad, cierre la traba SnugLock® hasta que escuche un “clic”. Asegúrese de que el cinturón de seguridad del vehículo pase por debajo de la traba SnugLock®.

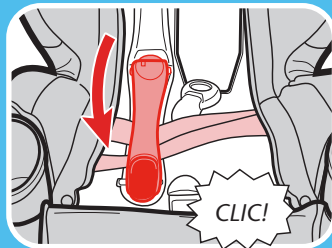
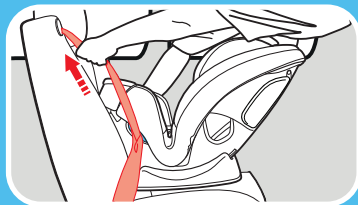

¡ADVERTENCIA!

Use precaución cuando cierra la traba. Ponga las manos y otros objetos extraños lejos del lugar de la traba.

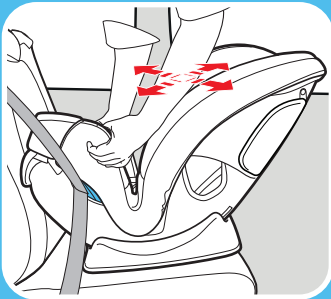

12. **Pruebe la tensión**

Agarre los costados del asiento donde se encuentra el cinturón de seguridad del vehículo y deslice el asiento de automóvil de un lado a otro y de atrás hacia adelante.

Si el asiento se mueve menos de 1 pulgada (2.5 cm), está suficientemente tensionado.



13. **Vuelva a colocar la almohadilla del asiento**

Mueva el apoyacabeza a la posición correcta para su niño.

14. Verifique la línea del nivel

La línea roja del nivel en el costado del asiento **DEBE ESTAR NIVELADA** con el suelo. Vuelva a ajustarlo si sea necesario.

Si sea necesario, se pueden poner toallas enrolladas debajo del asiento de automóvil, en el lugar donde se une el asiento del vehículo hasta que la línea del nivel esté completamente nivelada con el piso.

Consulte la sección 6 para asegurar a su niño.

Vuelva a verificar la línea del nivel con el niño en el asiento.

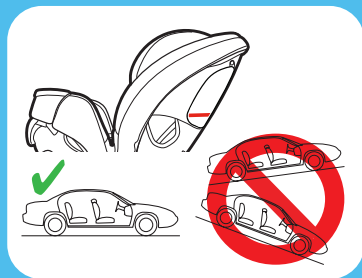

**3 Orientado
hacia atrás**

¿Está todo correcto?

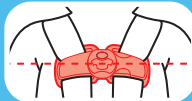
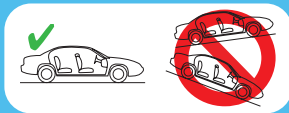

El asiento de automóvil no se mueve más de 1 pulgada (2.5 cm) en la vía del cinturón

La línea roja del nivel DEBE ESTAR NIVELADA con el suelo.



Las correas del arnés están a o apenas por debajo de los hombros del niño.

Consulte la sección 6

La presilla del pecho está a la altura de las axilas

Consulte la sección 6

No se puede apretar las correas del arnés en el hombro

Consulte la sección 6

4-A Orientado hacia adelante

Orientado hacia adelante:
26.5 a 65 libras (12 a 30 kg)
49 pulgadas (125 cm) o menos



- Para niños más de 40 libras (18 kg) **DEBE** usar la posición de reclinación 5.
- Ponga el asiento de automóvil orientado hacia adelante en el asiento trasero del vehículo.
- Asegúrese de que la correa de los anclajes inferiores o cinturón de seguridad del vehículo pase por la vía del cinturón orientada hacia adelante marcada con una etiqueta naranja.
- Las correas del arnés necesitar estar **parejas o apenas por arriba** de la parte de arriba de los hombros del niño y la presilla del pecho **en el nivel de las axilas**.

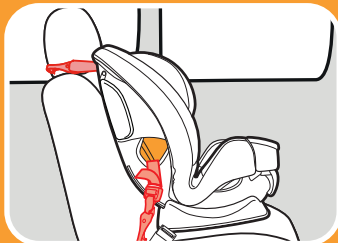

LATCH

No instale usando este método para un niño que pesa más de 45 libras (20 kg)

4 Orientado
hacia adelante

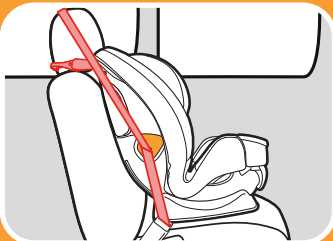

Cinturón de seguridad para el regazo y el hombro con la sujeción superior

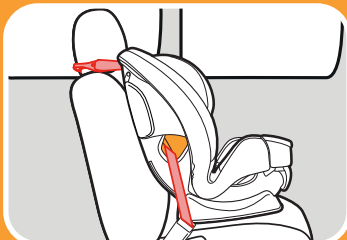

Cinturón de seguridad para el regazo con la sujeción superior

- Instale este asiento de automóvil apretadamente en su vehículo. El asiento de automóvil **no debería moverse** en la vía del cinturón orientada hacia adelante más de 1 pulgada (2.5 cm) de un lado a otro, o de adelante hacia atrás.
- Los niños están más seguros viajando orientado hacia atrás y deben orientarse hacia atrás siempre que sea posible hasta que alcancen la altura o el peso máximo para sentarse orientados hacia atrás que corresponde con su asiento de automóvil. Luego, los niños deben viajar orientado hacia adelante utilizando el sistema del arnés incorporado siempre que sea posible hasta que alcancen la altura o el peso máximo para sentarse orientados hacia adelante que corresponde con su asiento de automóvil. En ese momento, los niños deben viajar en un asiento para niños con posicionamiento del cinturón. Asegúrese de verificar las leyes locales y estatales, además de las recomendaciones de la AAP y la NHTSA para el uso del asiento de automóvil.

4-B Instalación Orientado Hacia Adelante con el LATCH

Consulte el manual del dueño de su vehículo para obtener el lugar y uso del LATCH. No instale anclajes inferiores cuando un niño pese más de 45 libras (20 kg)

Visite www.gracobaby.com y la página del producto del asiento de automóvil TrioGrow™ SnugLock® para ver los videos sobre la instalación.

- 1. Extraiga los conectores del anclaje inferior de su lugar de almacenamiento**
- 2. Asegúrese que la correa de los anclajes inferiores esté en la vía del cinturón orientada hacia adelante marcada con una etiqueta naranja**

Caso contrario, consulte la sección 8 para mover el anclaje inferior.

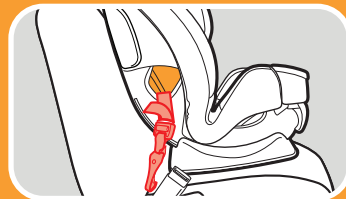
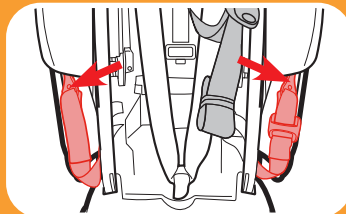

**4 Orientado
hacia adelante**

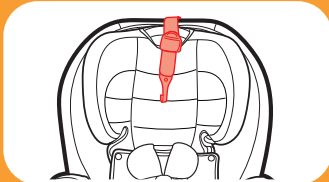
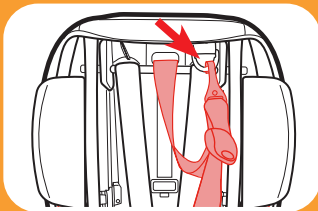
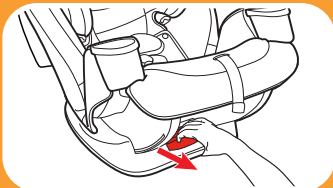

3. Recline el asiento de automóvil

Tire hacia afuera la manija de reclinación y ponga el asiento de automóvil en la posición de reclinación 4, 5 o 6.

Para niños más de 40 libras (18 kg) **DEBE** usar la posición de reclinación 5.

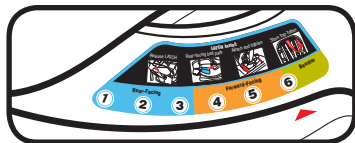

4. Destrabe el gancho de almacenamiento de la barra de almacenamiento

Destrabe la sujeción y póngalo en el asiento.

5. Ponga el asiento de automóvil orientado hacia adelante en el asiento trasero del vehículo

Ponga el asiento de automóvil orientado hacia adelante en el asiento del vehículo y céntralo entre los anclajes inferiores. La base debe estar lo más plana posible sobre el asiento del vehículo.

Nota: Asegúrese que la base de un mínimo de 80% en el asiento del vehículo.

6. Extienda la correa de los anclajes inferiores

Para facilitar la instalación, extienda la correa de los anclajes inferiores hasta alcanzar su máxima longitud al oprimir el botón gris y tirar de la correa.

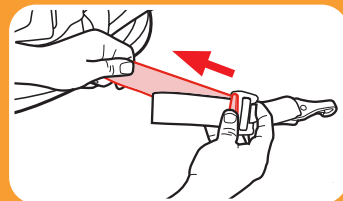
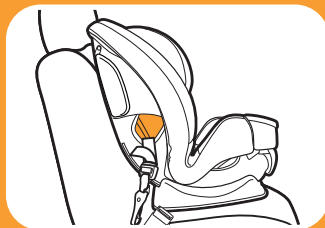

**4 Orientado
hacia adelante**

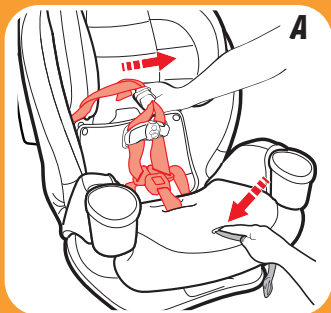

7. Exponga la SnugLock® traba

A. Afloje las correas del arnés. Empuje hacia abajo la palanca de liberación del arnés mientras tira hacia afuera las correas del arnés en la presilla del pecho.

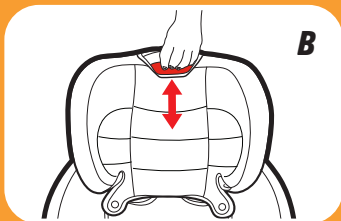

B. Eleve el apoyacabeza a la posición más alta.



4 Orientado
hacia adelante

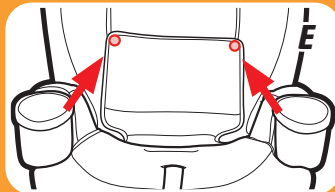
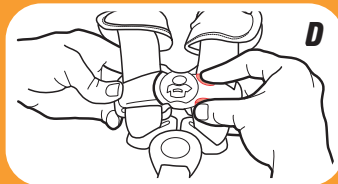
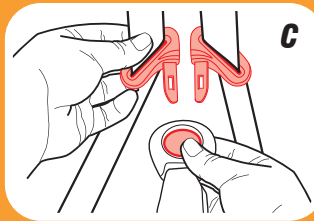

C. Desenganche la hebilla.

D. Destrabe la presilla del pecho.

E. Destrabe la almohadilla del asiento

Destrabe los dos broches.

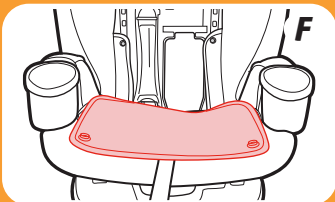

4 Orientado
hacia adelante

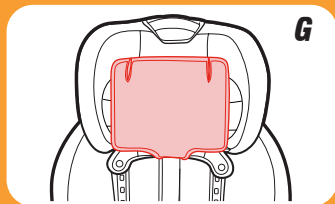

F. Tire la almohadilla del asiento hacia atrás para ver el armazón de plástico

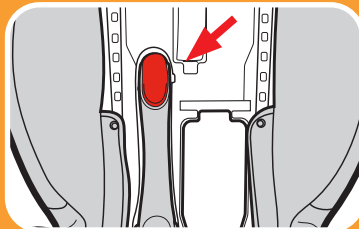

G. Levante la aleta de la almohadilla del apoyacabeza



8. Abra la traba SnugLock®

Empuje la palanca para abrir la traba SnugLock®.

9. Gire la traba SnugLock® si resulta necesario

Si la traba SnugLock® está en la vía del cinturón orientada hacia atrás, gire la traba SnugLock® hacia arriba y hacia la vía del cinturón orientada hacia adelante.

Proceda al paso siguiente si la traba SnugLock® ya está en la vía del cinturón orientada hacia atrás.

10. Asegúrese de que la correa de los anclajes inferiores pase por debajo de la traba SnugLock®

La correa de los anclajes inferiores debe mantenerse en posición plana sin doblarse.

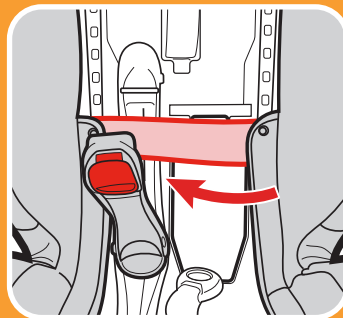
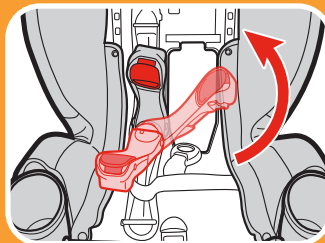

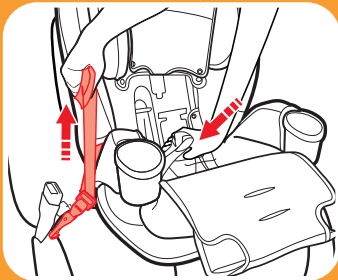
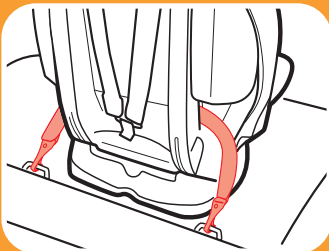

4 Orientado
hacia adelante

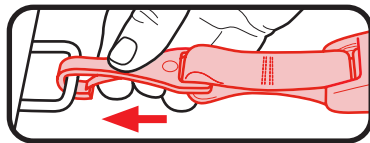

11. Sujete los conectores de los anclajes inferiores a los anclajes inferiores del vehículo

La correa de los anclajes inferiores debe mantenerse en posición plana sin doblarse.



12. Tensione la correa de los anclajes inferiores

Oprima hacia abajo y hacia atrás con firmeza en el centro del asiento de automóvil mientras tensa la correa de los anclajes inferiores. No tire de la correa con fuerza excesiva.

13. Cierre la traba SnugLock®

Cuando se ha eliminado la flojedad, cierre la traba SnugLock® hasta que escuche un “clic”. Asegúrese de que la correa de los anclajes inferiores pase por debajo de la traba SnugLock®.

⚠ ¡ADVERTENCIA!

Use precaución cuando cierra la traba. Ponga las manos y otros objetos extraños lejos del lugar de la traba.

14. Conecte el gancho de sujeción

Extienda el anclaje superior levantando la traba del anclaje y sujételo.

Consulte el manual del dueño del vehículo para determinar el lugar específico.

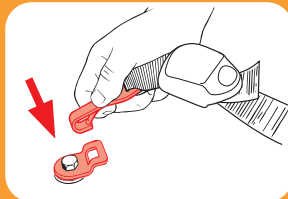
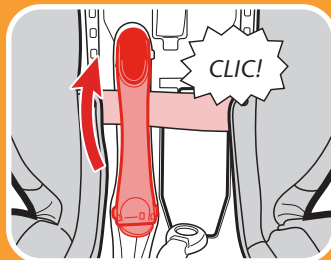
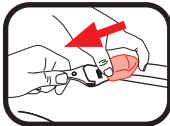

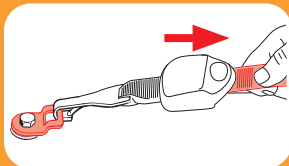

4 Orientado
hacia adelante

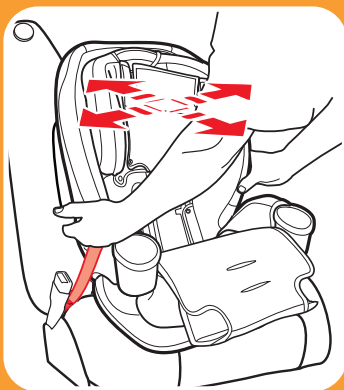

15. *Tensione la correa de sujeción superior*

Elimine la flojedad.



16. *Pruebe la tensión*

Agarre los costados del asiento de automóvil donde se encuentra el anclaje inferior y deslícelo de un lado a otro y de atrás hacia adelante.

Si el asiento se mueve menos de 1 pulgada (2.5 cm), está suficientemente tensionado.

Consulte la sección 6-A para asegurar a su niño.

17. Vuelva a colocar la almohadilla del asiento

Mueva el apoyacabeza a la posición correcta para su niño.



4 Orientado
hacia adelante

¿Está todo correcto?

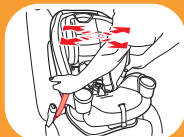

El asiento de automóvil no se mueve más de 1 pulgada (2.5 cm) en la vía del cinturón

Las correas del arnés están a o apenas por arriba de los hombros del niño.

Consulte la sección 6

La presilla del pecho está a la altura de las axilas

Consulte la sección 6

No se puede apretar las correas del arnés en el hombro

Consulte la sección 6

4-C Instalación hacia adelante con el cinturón de seguridad del vehículo

Visite www.gracobaby.com y la página del producto del asiento de automóvil TrioGrow™ SnugLock® para ver los vídeos sobre la instalación.

- 1. Asegúrese que la correa de los anclajes inferiores esté en la vía del cinturón orientada hacia atrás marcado con una etiqueta azul**

Caso contrario, consulte la sección 8 para mover la correa de los anclajes inferiores.

- 2. Guarde los conectores del anclaje inferior**

Sujete los conectores del anclaje inferior a las barras de plástico como se indica.

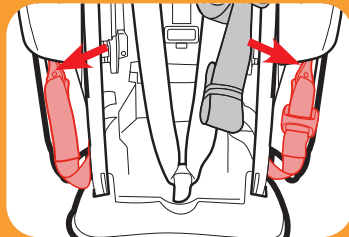
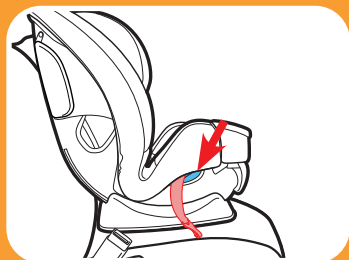

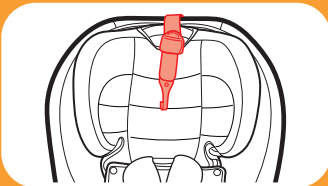
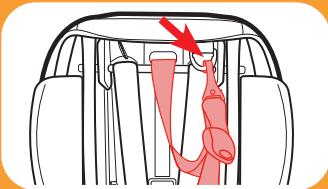
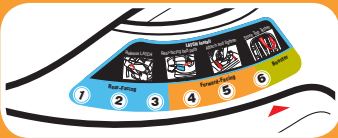

3. Recline el asiento de automóvil

Tire hacia afuera la manija de inclinación y ponga el asiento de automóvil en la posición de inclinación 4, 5 o 6.

**Para niños más de 40 libras (18 kg)
DEBE usar la posición de inclinación 5.**

4. Destrahe el gancho de almacenamiento de la barra de almacenamiento

Destrahe la sujeción y póngala en el asiento.

5. Ponga el asiento de automóvil orientado hacia adelante en el asiento trasero del vehículo

Ponga el asiento de automóvil orientado hacia adelante en el asiento del vehículo. La base debe estar lo más plana posible sobre el asiento del vehículo.

Nota: Asegúrese que la base de un mínimo de 80% en el asiento del vehículo.

6. Exponga la SnugLock® traba

A. Afloje las correas del arnés. Empuje hacia abajo la palanca de liberación del arnés mientras tira hacia afuera las correas del arnés en la presilla del pecho.

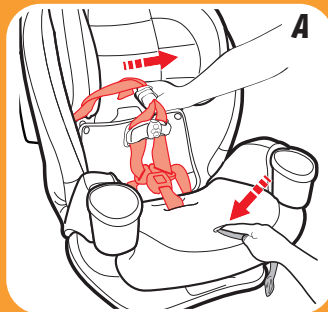
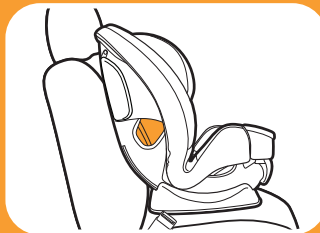



4 Orientado
hacia adelante

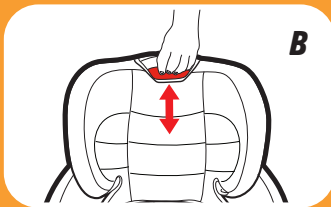

4 Orientado
hacia adelante

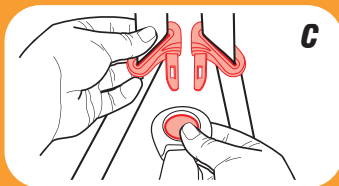

B. Eleve el apoyacabeza a la posición más alta.

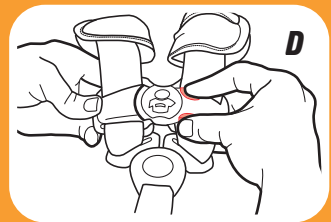

C. Desenganche la hebilla.



D. Destrabe la presilla del pecho.

E. Destrate la almohadilla del asiento

Destrate los dos broches.

F. Tire la almohadilla del asiento hacia atrás para ver el armazón de plástico

G. Levante la aleta de la almohadilla del apoyacabeza

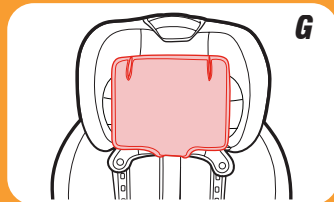
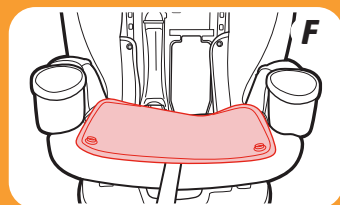
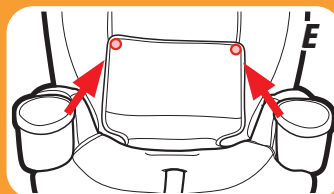

4 Orientado
hacia adelante

4 Orientado
hacia adelante

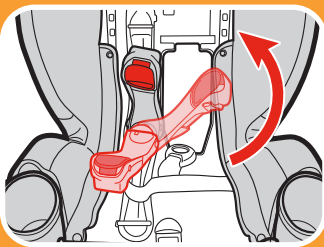
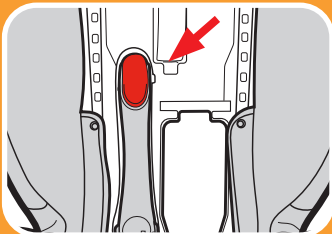

7. Abra la traba SnugLock®

Empuje la palanca para abrir la traba SnugLock®.

8. Gire la traba SnugLock® si resulta necesario

Si el brazo de la traba SnugLock® está en la vía del cinturón orientada hacia atrás, gire el brazo hacia arriba y hacia la vía del cinturón orientada hacia adelante.

Proceda al paso siguiente si el brazo de la traba ya está en la vía del cinturón orientada hacia adelante.

Consulte el manual del dueño de su vehículo sobre el uso del cinturón de seguridad del vehículo

9. Pase el cinturón de seguridad del vehículo

Pase el cinturón de seguridad del vehículo por la vía del cinturón orientada hacia adelante (marcada con una etiqueta naranja) y sáquelo del otro lado. Cierre la hebilla. El cinturón de seguridad debe estar lo más plano posible y sin doblarse.

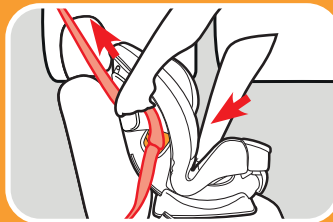
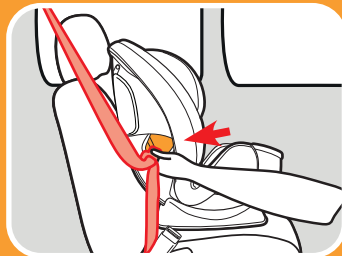
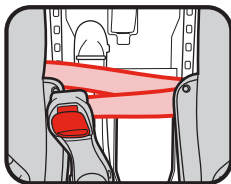

10. Tensione el cinturón de seguridad del vehículo

Oprima hacia abajo y hacia atrás con firmeza en el centro del asiento de automóvil. Tire del cinturón de seguridad del vehículo para el hombro para tensionarlo mientras pone el sobrante en el retractor. No tire de la correa con fuerza excesiva.

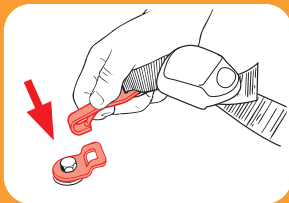
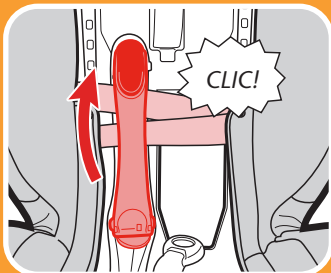

11. Cierre la traba SnugLock®

Cuando se ha eliminado la flojedad, cierre la traba SnugLock® hasta que escuche un “clic”. Asegúrese de que la correa de los anclajes inferiores pase por debajo de la traba SnugLock®.

! ¡ADVERTENCIA!

Use precaución cuando cierra la traba.
Ponga las manos y otros objetos extraños
lejos del lugar de la traba.

12. Conecte el gancho de sujeción

Extienda el anclaje superior levantando la traba del anclaje y sujételo.

Consulte el manual del dueño del vehículo para determinar el lugar específico.



13. Tensione la correa de anclaje superior

Empuje el asiento de automóvil hacia atrás mientras tensiona la correa de anclaje superior para eliminar la flojedad.

14. Pruebe la tensión

Agarre los costados del asiento donde se encuentra el cinturón de seguridad del vehículo y deslice el asiento de automóvil de un lado a otro y de atrás hacia adelante. Si el asiento se mueve menos de 1 pulgada (2.5 cm), está suficientemente tensionado.

Consulte la sección 6-A para asegurar a su niño.

15. Vuelva a colocar la almohadilla del asiento

Mueva el apoyacabeza a la posición correcta para su niño.

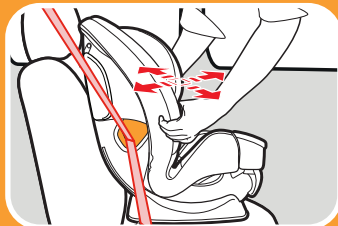
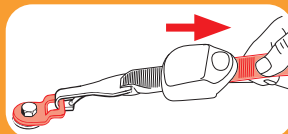

4 Orientado
hacia adelante

¿Está todo correcto?



El asiento de automóvil no se mueve más de 1 pulgada (2.5 cm) en la vía del cinturón

Las correas del arnés están a o apenas por arriba de los hombros del niño.

Consulte la sección 6

La presilla del pecho está a la altura de las axilas

Consulte la sección 6

No se puede apretar las correas del arnés en el hombro

Consulte la sección 6

5-A Asiento elevado

**Uso del asiento:
40 a 100 lb (18.1 a 45 kg)
43 a 57 pulgadas
(110.1 a 145 cm)
por lo menos de cuatro
años de edad**



- Ponga el asiento de automóvil orientado hacia adelante en el asiento trasero del vehículo.
- Asegúrese de que el cinturón de seguridad del vehículo para el regazo esté apretadamente ajustado y bajo en la cadera del niño y que pase por detrás del apoyabrazos en la vía del cinturón del asiento marcado con una etiqueta verde.
- Los cinturones del vehículo **DEBEN** estar planos contra el niño y **NO DEBEN** estar doblados.
- El cinturón de seguridad del vehículo para el hombro se ajusta apretadamente y deberá estar entre el cuello del niño y el borde del hombro.
- **Nunca** use el cinturón de seguridad del vehículo solamente para el regazo a través del frente del niño.
- **NO** ponga el cinturón de seguridad del vehículo para el hombro debajo del brazo del niño o su



**Cinturón de seguridad
del vehículo para el
regazo y el hombro**



**5 Asiento
elevado**

5 Asiento elevado



Nunca use el cinturón de seguridad del vehículo solamente para el regazo a través del frente del niño.

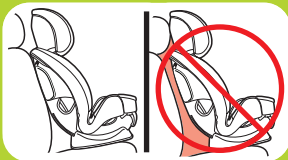

espalda.

- **NO** deje que su niño se afloje o salga por abajo del asiento.
- **NO** ponga el cinturón de seguridad del vehículo sobre la parte de arriba de los apoyabrazos.
- El apoyacabeza del asiento del vehículo **NO DEBE** crear un espacio entre el asiento del vehículo y el asiento.
- El frente del asiento **NO DEBE** quedar suspendido en el frente del asiento del vehículo.
- Si el niño no puede mantener el cinturón de seguridad del vehículo debidamente colocado, **NO** use este asiento. Use un asiento de automóvil diferente.

Al orientarse hacia adelante, los niños deben utilizar el sistema del arnés incorporado siempre que sea posible hasta que alcancen la altura o el peso máximo para sentarse orientados hacia adelante que corresponde con su asiento de automóvil. En ese momento, los niños deben viajar en un asiento para niños con posicionamiento del cinturón. Ya no necesitará utilizar un asiento para niños cuando el cinturón de seguridad del vehículo se ajuste al niño adecuadamente, típicamente al alcanzar los 4 pies con 9 pulgadas (145 mm) de altura y cuando tenga entre 8 y 12 años de edad. Asegúrese de verificar las leyes locales y estatales, además de las recomendaciones de la AAP y la NHTSA para el uso del asiento de automóvil.

5-B Instalación del asiento elevado

1. Guarde el sistema del arnés

A. Saque las fundas del arnés

Para sacarlas, destrabe las tiras de sujeción y sáquelas.

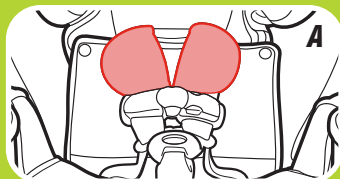

B. Afloje las correas del hombro todo lo posible.

Empuje hacia abajo la palanca de liberación del arnés mientras tira hacia afuera las correas del arnés en la presilla del pecho.

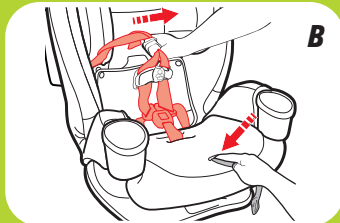

C. Eleve el apoyacabeza a la posición más alta.

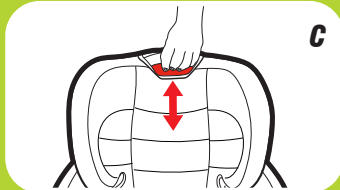

 5 Asiento elevado

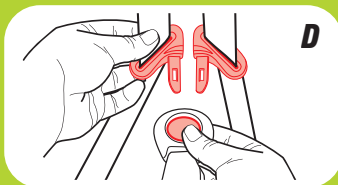

D. Desenganche la hebilla.

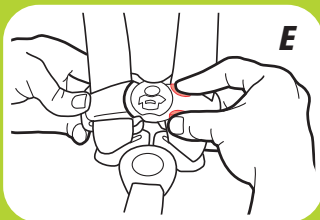

E. Destrabe la presilla del pecho.

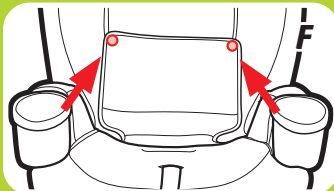

**F. Destrabe la almohadilla del
asiento**

Destrabe los dos broches.

G. Tire la almohadilla del asiento hacia atrás para ver el armazón de plástico

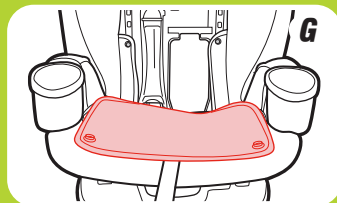

H. Levante la aleta de la almohadilla del apoyacabeza

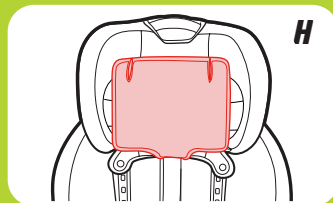

I. Saque la correa de la hebilla

Desde el fondo del asiento de automóvil, gire el retén de metal al costado para poder pasarlo por la ranura con mayor facilidad.

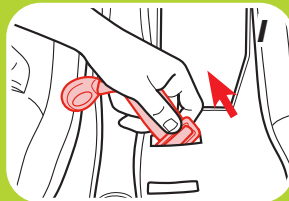

 5 Asiento elevado

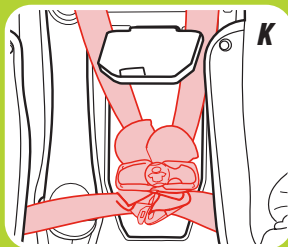
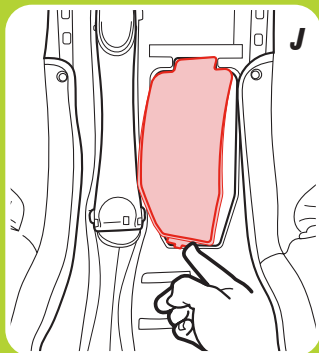

- J. Abra la puerta de almacenamiento del arnés**
- K. Ponga el arnés, presilla del pecho, las fundas del arnés, lengüetas de la hebilla y la hebilla en el interior del compartimiento de almacenamiento y cierre la puerta**

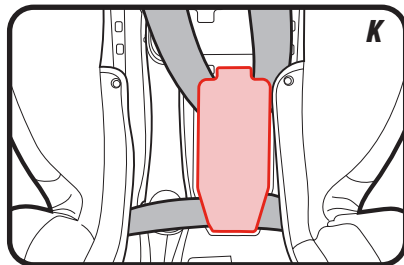

L. Vuelva a colocar la almohadilla del asiento

Mueva el apoyacabeza a la posición correcta para su niño.

2. Ajuste el asiento de automóvil

Ajustar a orientada hacia adelante posición de reclinación 6.

3. Ponga el asiento de automóvil orientado hacia adelante en el asiento trasero del vehículo

Ponga el asiento de automóvil orientado hacia adelante en el asiento del vehículo y céntrelo entre los anclajes inferiores. La base debe estar lo más plana posible sobre el asiento del vehículo.

Asegúrese de que la base quede **completamente** en el asiento del vehículo.

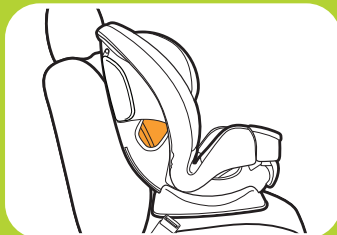
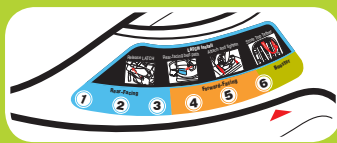

**5 Asiento
elevado**

Pase al paso 19 en la página 101 si no usa el LATCH

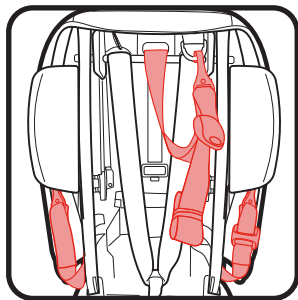

Graco permite sujetar el asiento de automóvil con el sistema de LATCH en el modo elevado. El niño **DEBE ESTAR SUJETADO** con el cinturón de seguridad del vehículo para el hombro y el regazo. Se puede usar el LATCH en el modo elevado independientemente del peso del niño hasta las 100 libras (45 kg).

Verifique lo siguiente antes de usar el LATCH en el modo asiento elevado:

- El anclaje inferior **NO** interfiere con ningunas de las correas o hebillas del asiento del vehículo.

Si el anclaje inferior interfiere con los cinturones de seguridad del vehículo o si la posición elegida no tiene anclajes inferiores, usted **DEBE** guardar los conectores de los anclajes inferiores. Guarde los conectores del anclaje inferior sujetándolos a las barras de plástico como se indica. Guarde la correa como se indica. Sujete siempre el asiento de automóvil con el sistema LATCH o el cinturón de seguridad del vehículo, incluso cuando esté desocupado. En un accidente, un asiento de automóvil suelto puede lastimar a los pasajeros.

4. Extraiga los conectores del anclaje inferior de su lugar de almacenamiento

5. Asegúrese que la correa de los anclajes inferiores esté en la vía del cinturón orientada hacia adelante marcada con una etiqueta naranja

En caso contrario, consulte la sección 8 para mover el anclaje inferior.

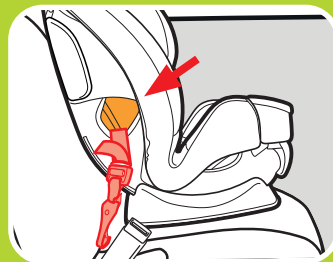
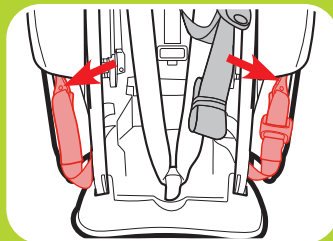

**5 Asiento
elevado**

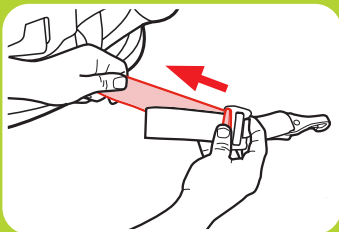
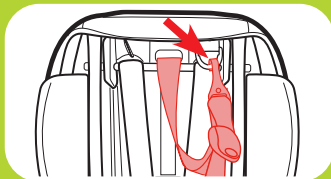

6. Destrate la correa de sujeción superior del lugar de almacenamiento y póngala en el asiento

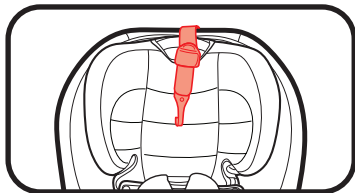

7. Extienda la correa de los anclajes inferiores

Para facilitar la instalación, extienda la correa de los anclajes inferiores hasta alcanzar su máxima longitud al oprimir el botón gris y tirar de la correa.

8. Exponga la SnugLock® traba

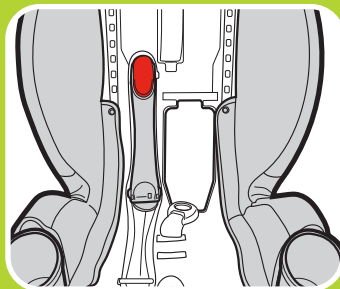

9. Abra la traba SnugLock®

Empuje la palanca para abrir la traba SnugLock®.

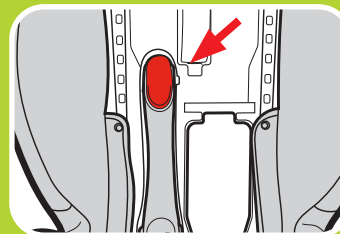

5 Asiento
elevado

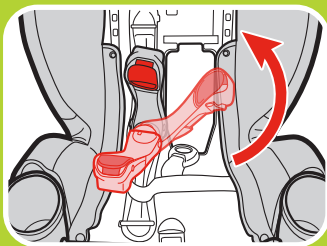

10. Gire la traba SnugLock® si resulta necesario

Si el brazo de la traba SnugLock® está en la vía del cinturón orientada hacia atrás, gire el brazo hacia arriba y hacia la vía del cinturón orientada hacia adelante.

Proceda al paso siguiente si el brazo de la traba ya está en la vía del cinturón orientada hacia adelante.

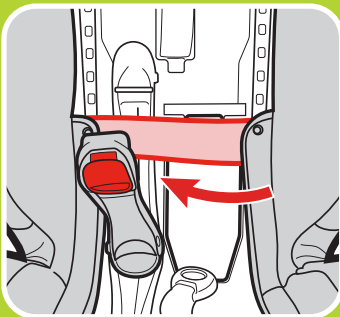

11. Asegúrese de que la correa de los anclajes inferiores pase por debajo de la traba SnugLock®

La correa de los anclajes inferiores debe mantenerse en posición plana sin doblarse.

12. Sujete los conectores del anclaje inferior a los anclajes inferiores del vehículo

La correa de los anclajes inferiores debe mantenerse en posición plana sin doblarse.

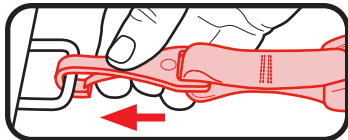

13. Tensione la correa de los anclajes inferiores

Oprima hacia abajo con firmeza en el centro del asiento de automóvil mientras tensiona la correa de los anclajes inferiores. No tire de la correa con fuerza excesiva.

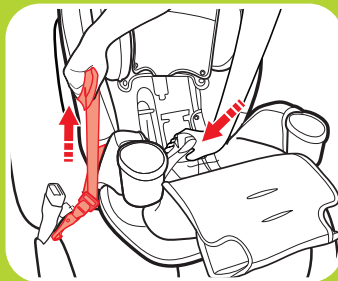
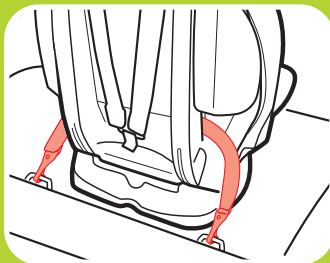

5 Asiento
elevado

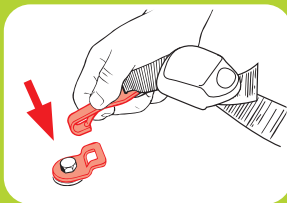
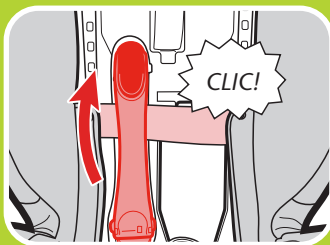

14. Cierre la traba SnugLock®

Cuando se ha eliminado la flojedad, cierre la traba SnugLock® hasta que escuche un “clic”. Asegúrese de que la correa de los anclajes inferiores pase por debajo de la traba SnugLock®.

⚠ ¡ADVERTENCIA!

Use precaución cuando cierra la traba. Ponga las manos y otros objetos extraños lejos del lugar de la traba.

15. Conecte el gancho de sujeción

Extienda el anclaje superior levantando la traba del anclaje y sujételo.

Consulte el manual del dueño del vehículo para determinar el lugar específico.



16. **Tensione la correa de sujeción superior**

Elimine la flojedad.

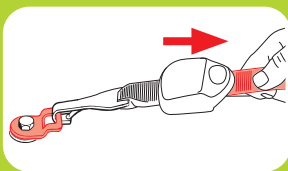

17. **Pruebe la tensión**

Agarre los costados del asiento donde se encuentra la correa de los anclajes inferiores y deslice el asiento de un lado a otro y de atrás hacia adelante

Si el asiento se mueve menos de 1 pulgada (2.5 cm), está suficientemente tensionado.

Consulte la sección 6-B para asegurar a su niño.

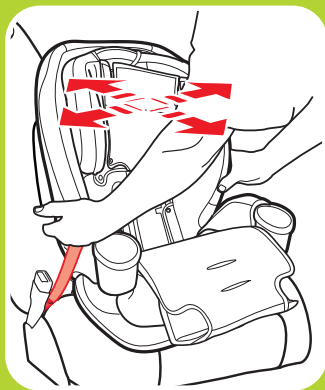

5 Asiento
elevado

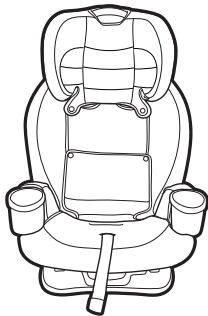

18. Vuelva a colocar la almohadilla del asiento

Mueva el apoyacabeza a la posición correcta para su niño.

19. Pase el cinturón de seguridad del vehículo para el hombro por la guía del cinturón del hombro en el apoyacabeza

Consulte la sección 6-B para asegurar a su niño.

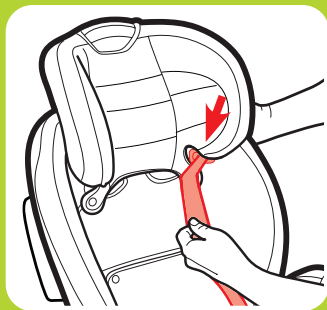



5 Asiento
elevado

⚠ ¡ADVERTENCIA!

¡ADVERTENCIA! En clima frío, no use trajes para nieve o prendas abultadas en su niño cuando lo coloca en el asiento de automóvil. La ropa abultada puede prevenir que las correas del arnés se ajusten correctamente. Para mantener cálido al niño, sujete a su niño en el asiento de automóvil y ponga una frazada alrededor de él o ponga la chaqueta del niño al revés después de sujetarlo.

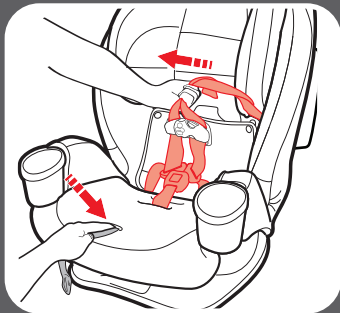

6-A Asegurar al niño con el arnés de 5 puntos



1. Afloje las correas del arnés

Empuje hacia abajo la palanca de liberación del arnés mientras tira hacia afuera las correas del arnés en la presilla del pecho.

Destrabe la presilla del pecho y la hebilla de la entrepierna. Ponga las correas del arnés a un lado.

2. Coloque a su niño en el asiento

Asegúrese de que la espalda del niño esté plana contra el respaldo del asiento de automóvil.

Evite ropa acolchada o pesada. Usarla prevendrá que las correas del arnés se tensionen debidamente. Puede poner una frazada sobre el niño después de haber asegurado al niño.

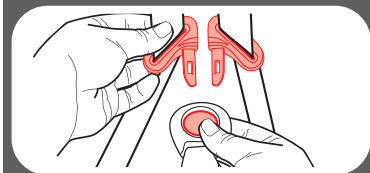
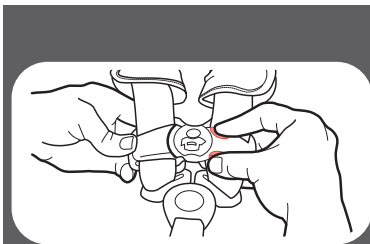

6 Asegurar
al niño



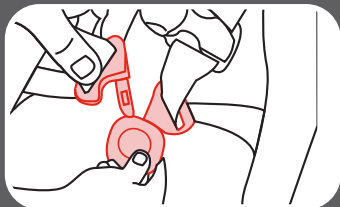

Orientado hacia atrás



Orientado hacia adelante



3. Ponga las correas del arnés sobre los hombros del niño y trabe la hebilla

Escuchará un “clic” cuando las lengüetas de la hebilla estén aseguradas en su lugar. Tire de cada lengüeta de la hebilla para asegurarse de que esté instalada con seguridad.

4. Asegúrese de que las correas del arnés estén a la altura correcta

Orientado hacia atrás: Las correas del arnés deben estar **a o apenas por debajo** de los hombros del niño. La parte de arriba de la cabeza **debe estar por lo menos 1” (2.5 cm) por debajo** de la manija de ajuste del apoyacabeza.

Orientado hacia adelante: Las correas del arnés deben estar **a o apenas por encima** de los hombros del niño. Parte superior de las orejas del niño por **debajo** de la parte superior de la apoyacabeza.

5. Para elevar o bajar la altura del apoyacabeza/arnés

Oprima la manija de ajuste roja y mueva el apoyacabeza para la altura correcta del arnés.

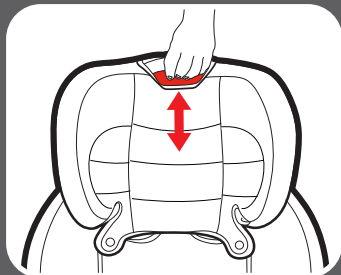

6. Inspeccione la posición de la hebilla de la entretierna

La ranura correcta es la que está más cerca a su niño sin estar debajo del niño.

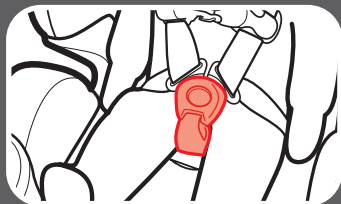

6 Asegurar
al niño



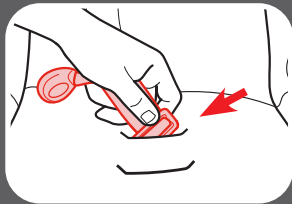
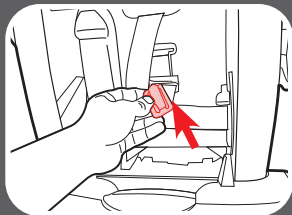
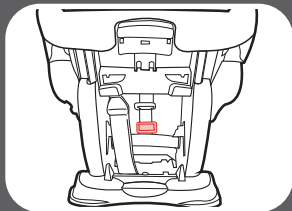

7. *Cómo ajustar la posición de la hebilla de la entrepierna*

Recline el asiento de automóvil y busque el retén de metal debajo del armazón del asiento de automóvil.

8. *Gire el retén de metal e insértelo hacia arriba a través del armazón y la almohadilla*

Desde arriba del asiento de automóvil, tire la hebilla de la entrepierna hacia afuera.

9. *Inserte el retén de metal en la nueva ranura de la hebilla de la entrepierna*

Busque debajo del asiento de automóvil y pase el retén de metal.

10. Tire de la correa de la entretierna para asegurarse de que esté bien segura

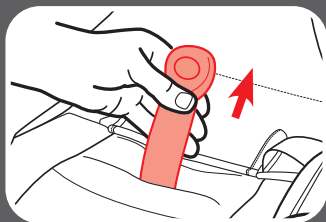

11. Asiento de automóvil orientado hacia atrás con anclaje inferior:

Asegúrese de que la correa de los anclajes inferiores esté **(A)** delante de la correa de hebilla cuando la hebilla está en la posición más interior, y detrás **(B)** de la correa cuando está en posición más exterior y que sea plana y no doblada.

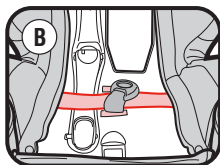
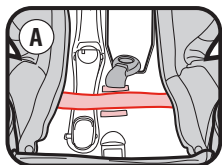

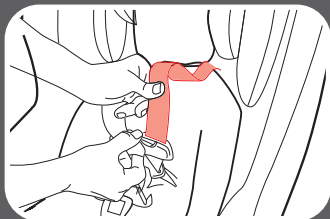
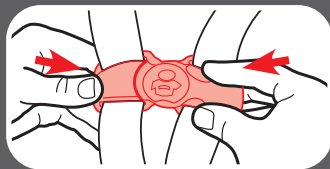

12. Trabe la presilla del pecho

Escuchará un clic cuando la presilla del pecho esté debidamente trabada.

13. Tire para eliminar la flojedad alrededor de la cintura

Tire hacia arriba en la correa del arnés mientras presionar la presilla del pecho hacia abajo. Hágalo en ambos lados.

14. Tensione el arnés tirando la correa de ajuste del arnés

Cuando no puede doblar la cinta del arnés en el hombro de su niño, el arnés está lo suficientemente tenso.

Un arnés tenso no deberá permitir que quede flojo. Se mantiene en una línea casi recta sin doblarse. No aprieta la carne del niño ni empuja el cuerpo del niño en una posición que no sea natural.

15. Eleve la presilla del pecho al nivel de las axilas del niño

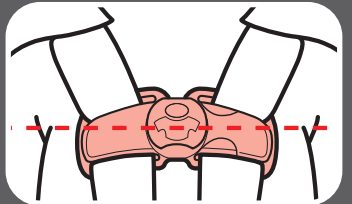
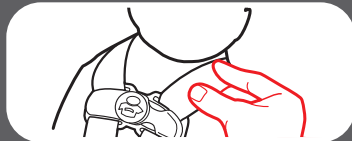
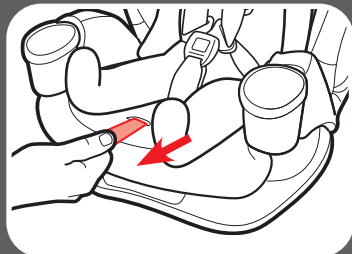

6-B Asegurar al niño en el asiento con respaldo

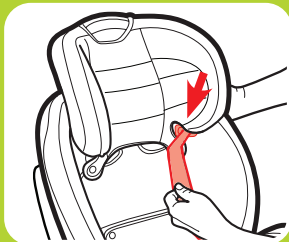

6 Asegurar al niño

⚠ ¡ADVERTENCIA!

¡Advertencia! Use solamente el sistema de cinturón del vehículo para el regazo y el hombro cuando sujete a su niño en el asiento.

1. Ponga el niño en el asiento

Pídale a su niño que se siente en el asiento, con la espalda plana contra el respaldo del asiento.

2. Pase el cinturón de seguridad del vehículo para el hombro por la guía del cinturón de seguridad en el apoyacabeza

3. Trabe el cinturón de seguridad del vehículo para el regazo y el hombro

Tenga la seguridad de que la parte del regazo del cinturón de seguridad del vehículo pasa detrás de los apoyabrazos.

Asegúrese de que la parte del regazo del cinturón de seguridad del vehículo está baja a través de las caderas de su niño.

Tenga la seguridad de que el cinturón de seguridad del vehículo para el hombro pase por el hombro de su niño, entre el cuello y el borde del hombro. Las guías del cinturón deben estar parejas o apenas por encima de los hombros.

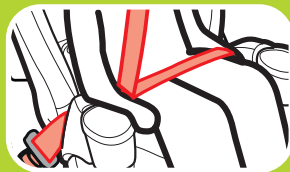

6 Asegurar al niño



¿Está todo correcto?

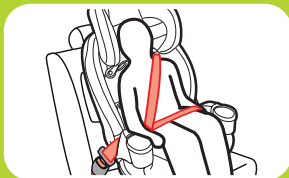

Nunca use solamente el cinturón para el regazo

Cinturón para el regazo detrás del apoyabrazos y que cruza bajo en las caderas y los muslos

El cinturón para el hombro cruza el hombro, entre el cuello y el borde del hombro



6 Asegurar al niño

7-A Accesorios

El soporte del cabeza y el soporte del cuerpo solo se pueden utilizar para niños que pesen menos de 20 lb (9 kg).

Fundas del arnés

Asegúrese de que las fundas del arnés no interfieran con la colocación de la presilla para el pecho a la altura de las axilas.

Para sacarlas, destrabe las tiras de sujeción y sáquelas.

Soporte del cuerpo

Usar solamente en el modo orientado hacia atrás.

El soporte del cuerpo debe usarse si los hombros están debajo de la posición más baja del arnés.

Nunca deje que el soporte del cuerpo se apile o pliegue detrás del niño.

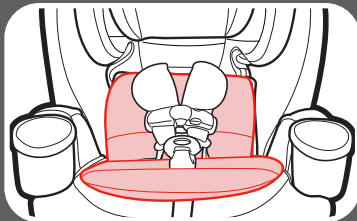
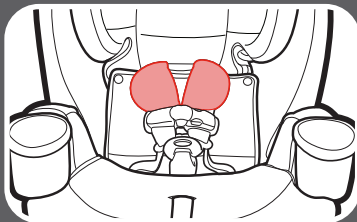

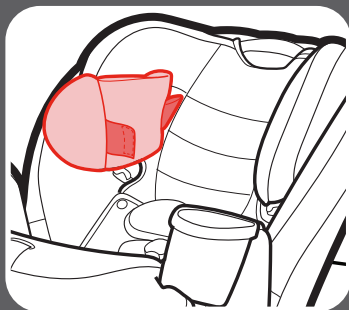
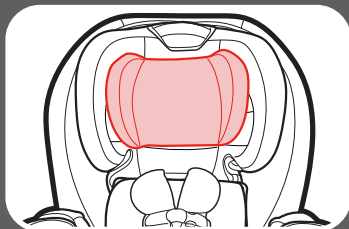

Soporte de la cabeza

Usar solamente en el modo orientado hacia atrás. Para ajustar el soporte, tire hacia arriba hasta lograr la altura deseada. No lo use sin el soporte para el cuerpo.

Para instalarlo, pase las correas del soporte para la cabeza por el apoyacabeza y use las tiras de sujeción para conectar las correas juntas.

Para sacarlo, desabroche las tiras de sujeción y tire las correas para sacarlas del apoyacabeza.

8-A Cómo mover los conectores del anclaje inferior

1. Para facilitar el movimiento del anclaje inferior

- A.** Afloje las correas del arnés.
- B.** Eleve el apoyacabeza a la posición más alta.
- C.** Destrabe la presilla del pecho.
- D.** Destrabe la hebilla.

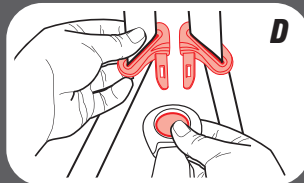
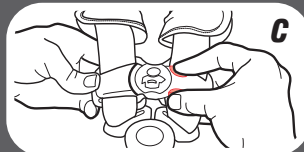
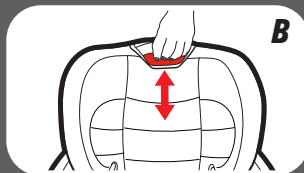
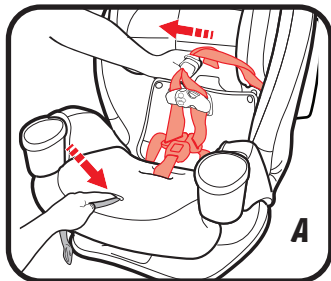

8 Mover
el Anclaje Inferior

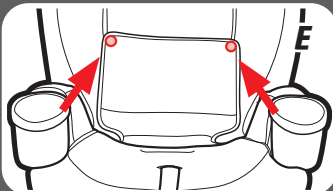

E. Destrate la almohadilla del asiento

Destrate los dos broches.

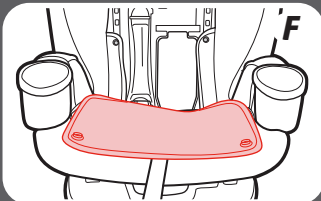

F. Tire la almohadilla del asiento hacia atrás para ver el armazón de plástico

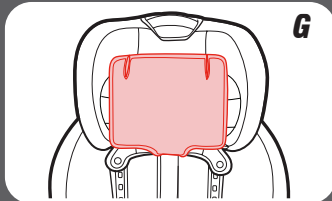

G. Levante la aleta de la almohadilla del apoyacabeza

2. Tire de los conectores del anclaje inferior hasta sacarlos de las aberturas que están en la vía del cinturón.

Tire de los conectores del anclaje inferior hasta sacarlos de las aberturas que están en la vía del cinturón, de forma que los conectores del anclaje inferior descansen encima del asiento.

3. Gire la correa de retención del anclaje inferior hacia las aberturas de la vía de cinturón deseada

Orientada hacia atrás: Gire la correa de retención del anclaje inferior hacia abajo y hacia la parte delantera del asiento.

Orientada hacia delante: Gire la correa de retención del anclaje inferior hacia arriba y hacia la parte superior del asiento.

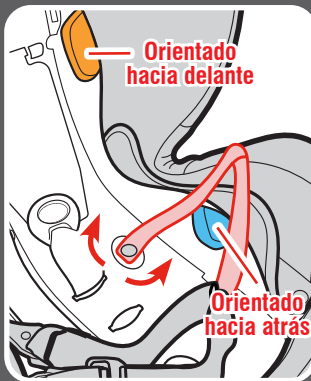
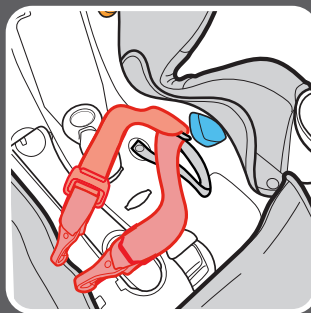

8 Mover
el Anclaje Inferior

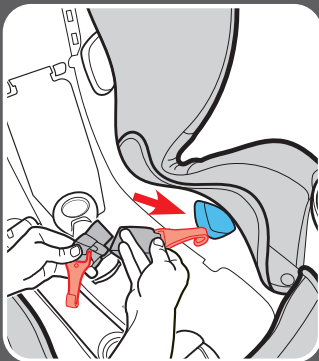

4. Pase los ganchos los anclajes inferiores por las aberturas deseadas de la vía del cinturón en cada costado del asiento de automóvil

Orientado hacia atrás: Asegúrese de que la correa de los anclajes inferiores esté delante de la correa de hebilla cuando la hebilla está en la posición más interior **(A)**, y detrás de la correa cuando está en posición más exterior **(B)** y que sea plana y no doblada.

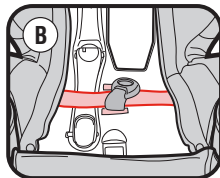
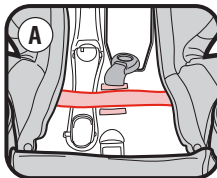

Orientado hacia adelante:

Asegúrese de que el anclaje inferior pase detrás de la correa del arnés, que esté plana y que no esté doblada.

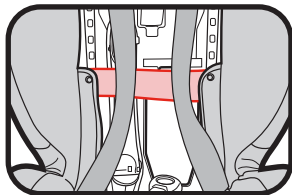

5. Vuelva a colocar la almohadilla del asiento

Mueva el apoyacabeza a la posición correcta para su niño.

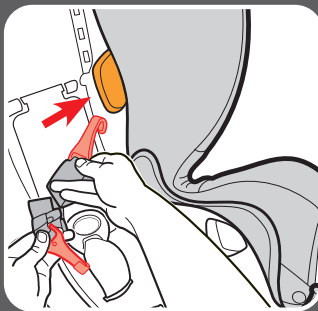

8 Mover
el Anclaje Inferior

9-A Cómo desinstalar el LATCH

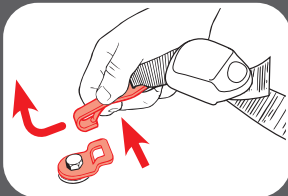
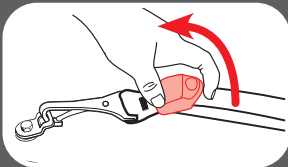
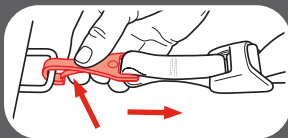

Conectores del anclaje inferior

Oprima el resorte del gancho. Empuje el gancho hacia adentro, levántelo, gírelo y tírelo hacia afuera en el sentido opuesto al punto de anclaje.

Anclaje de sujeción superior

Para sacarlo, levante la traba del anclaje para liberar la tensión.

Oprima el resorte del gancho. Empuje el gancho del anclaje hacia adentro, luego levántelo hacia arriba y aléjelo del anclaje de sujeción.

9-B Elegir la ubicación del asiento en el vehículo

Consulte el manual del dueño del vehículo para identificar los lugares del asiento.

El mejor lugar para colocar este asiento de automóvil es:

- El que recomienda el manual del dueño de su vehículo, y
- Resulta en una instalación segura de este asiento de automóvil

En caso de que no haya un asiento trasero disponible y/o no tiene otra opción que poner al niño que no sea un bebé en un asiento de automóvil orientado hacia atrás en un asiento delantero, la Administración Nacional de Seguridad de Tráfico en Carreteras (NHTSA) recomienda que tome las siguientes medidas:

- Asegurar que el niño esté debidamente sujetado según su edad y tamaño
- Mover el asiento todo lo posible hacia atrás
- Tener la seguridad de que el niño no esté fuera de posición, tal como inclinado hacia adelante en el lugar de despliegue de la bolsa de aire
- Poner el interruptor de activación de la bolsa de aire, si está disponible, en la posición DESACTIVADA



9-C Lugares peligrosos para el asiento en el vehículo

Nunca instale este asiento de automóvil en uno de los siguientes lugares del vehículo:



asientos del vehículo orientados
hacia atrás o hacia el costado



Orientado hacia atrás con una
bolsa de aire delantera activa



modo asiento elevado con un cinturón
de seguridad del vehículo solamente
para el regazo

9-D Cinturones de seguridad del vehículo

Consulte el manual del dueño de su vehículo sobre el uso del

Este asiento de automóvil se puede instalar usando un cinturón de seguridad del vehículo. Para lograrlo, necesitará cambiar el cinturón de seguridad al modo trabado para usar con asientos de automóvil. En los cinturones de seguridad de algunos vehículos, esto se logra con la placa de seguridad; en los cinturones de seguridad de otros vehículos, se logra con el retractor.

Términos del cinturón de seguridad del vehículo

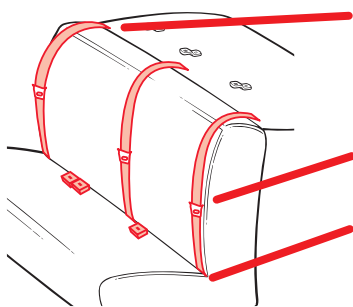

Retractor

Un dispositivo que enrolla el cinturón de seguridad del vehículo que no se usa. A menudo está oculto en el interior de paneles de las paredes del vehículo o en el respaldo del vehículo.

Placa de seguridad

El extremo macho de un cinturón de seguridad con la lengüeta plateada.

Recodo del asiento

El lugar donde se unen el asiento y el respaldo.



Identificación del tipo de su cinturón de seguridad

Hay dos tipos diferentes de cinturones de seguridad del vehículo que se pueden usar con este asiento de automóvil:

Cinturón de seguridad para el regazo y el hombro. Tres puntos de conexión. Se puede usar en todos los modos de uso del asiento de automóvil.

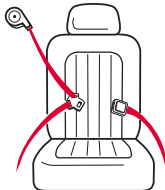

Cinturón para el regazo solamente. Dos puntos de conexión. **SOLAMENTE se puede usar en el modo arnés.**

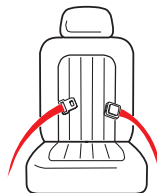

Los siguientes tipos de cinturones de seguridad del vehículo **NO** se pueden usar con seguridad con este asiento de automóvil:



Cinturón para el regazo con cinturón motorizado para el hombro



Cinturón para el regazo o cinturón de seguridad del vehículo para el hombro montado en la puerta

Cinturones adelante del recodo del asiento

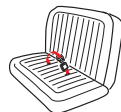

En algunos automóviles, es posible que no ajuste apretadamente. Lea el manual de su automóvil y del asiento de automóvil.

Instalación del cinturón para el regazo/hombro - Modos orientado hacia atrás y adelante

Consulte siempre el manual del dueño de su vehículo para obtener información específica sobre los cinturones de seguridad de su vehículo.

Hay tres tipos de retractores: **ELR (Retractor con trabado de emergencia)**, **ALR (retractor con trabado automático)**, y **Mixto (pasar de ELR a ALR)**. Para determinar su tipo de retractor, use estos pasos:

1. Tire **lentamente** el cinturón hasta la mitad y pare.
2. Deje que el cinturón se retraiga varias pulgadas.
3. Trate de tirar el cinturón más hacia afuera. Si el cinturón no se puede tirar más, es **ALR**. Si se puede tirar más, pase al paso siguiente.
4. Tire **lentamente** el cinturón todo lo posible hacia afuera y luego deje que se retraiga varias pulgadas.
5. Trate de tirar el cinturón todo lo posible de nuevo hacia afuera. Si no se puede tirar, es **Mixto**. Si se puede tirar libremente, es **ELR**.

Nota: La mayoría de los vehículos fabricados después de 1996 tienen retractores Mixtos en el asiento trasera. Si tiene alguna pregunta sobre su tipo de retractor, consulte el manual del dueño de su vehículo o llame a Graco para obtener asistencia.

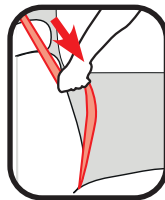

Cómo trabar el cinturón de seguridad del vehículo para el regazo y el hombro

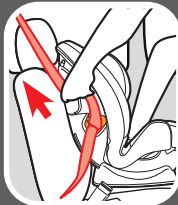
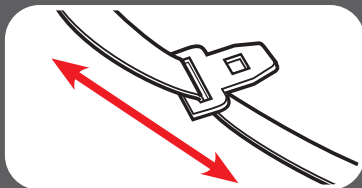

Placa de seguridad deslizante y retractor Mixto

Una placa de seguridad que se desliza con libertad en la correa del cinturón y no puede, por su cuenta, mantener el cinturón apretado contra un asiento de automóvil.

Cuando instala su asiento de automóvil, pase el cinturón de seguridad del vehículo por la vía apropiada del cinturón y trábelo. **Tire lentamente el cinturón de seguridad para el hombro todo lo posible para pasarlo al modo trabado.** Luego, a medida que tira el cinturón de seguridad del vehículo para ajustarlo, ponga el resto de la cinta en el retractor.

Agarre el lado del asiento a la ruta de la correa y deslizar el asiento de lado a lado y de delante hacia atrás. El asiento no debe moverse más de 1 pulgada (2.5 cm).

Nota: Con el cinturón de seguridad del vehículo en este modo trabado, toda la tensión está arriba en el cinturón de seguridad del vehículo para el hombro. Esto podría comenzar a inclinar el asiento de automóvil hacia el costado. Si ocurre, use una presilla de seguridad en lugar de este movimiento del retractor. Consulte la sección Placa de seguridad deslizante y retractor ELR.

Placa de seguridad y retractor ELR

Una placa de seguridad que mantiene tenso el cinturón para el regazo después de que fue ajustado; contiene una barra de metal en la parte de abajo del herraje que “traba” el cinturón en posición.

Cuando instala su asiento de automóvil, pase el cinturón de seguridad del vehículo por la vía apropiada del cinturón y trábelo. Entonces, tire hacia arriba del cinturón de seguridad del vehículo para el hombro para que el cinturón para el regazo se tense alrededor del asiento de automóvil.

Agarre el lado del asiento a la ruta de la correa y deslizar el asiento de lado a lado y de delante hacia atrás. El asiento no debe moverse más de 1 pulgada (2.5 cm).

Nota: Cuando usa el SnugLock® traba, no necesita cambiar el retractor. El SnugLock® traba sujeta el cinturón de seguridad.

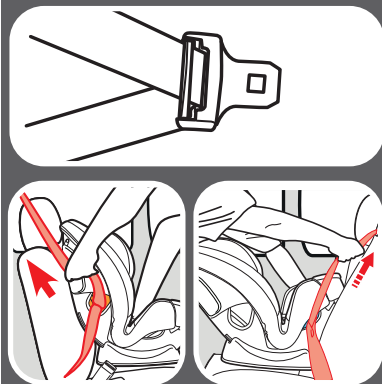

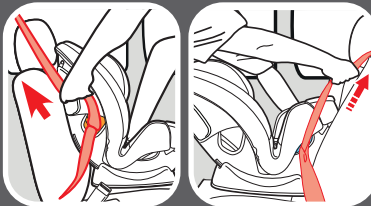
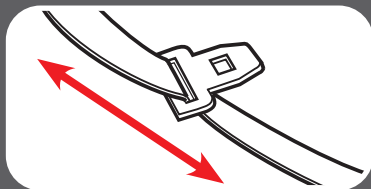

Placa de seguridad deslizante y retractor ALR

Una placa de seguridad que se desliza con libertad en la correa del cinturón y no puede, por su cuenta, mantener el cinturón apretado contra un asiento de automóvil.

Tire lentamente el cinturón de seguridad del vehículo para el hombro todo lo posible hacia afuera.

Pase el cinturón de seguridad del vehículo por la vía apropiada del cinturón y trábelo. Luego, a medida que tira el cinturón de seguridad del vehículo para ajustarlo, ponga el resto de la cinta en el retractor.

Agarre el lado del asiento a la ruta de la correa y deslizar el asiento de lado a lado y de delante hacia atrás. El asiento no debe moverse más de 1 pulgada (2.5 cm).

Placa de seguridad deslizante y retractor ELR

Una placa de seguridad que se desliza con libertad en la correa del cinturón y no puede, por su cuenta, mantener el cinturón apretado contra un asiento de automóvil.

Con este retractor, necesitará usar la presilla de seguridad para trabar el cinturón de seguridad del vehículo.

Para obtener una Presilla de seguridad Ponte en línea en gracobaby.com o llame al 1-800-345-4109

Pase el cinturón de seguridad del vehículo por la vía apropiada del cinturón y trábelo. Ajuste apretadamente el cinturón de seguridad del vehículo. Mientras empuja el asiento hacia abajo, apriete las dos correas juntas detrás de la lengua de la hebilla. Destrahe el cinturón sin permitir que se mueva.

Sujete la presilla de seguridad a los cinturones para el hombro y para el regazo como se indica.

Vuelva a poner el cinturón en la hebilla. Verifique que el cinturón para el regazo no se mueve tirando con fuerza. Si el cinturón se afloja o se alarga, repita el procedimiento.

Nota: Cuando usa el SnugLock® traba, no necesita cambiar la presilla de seguridad. El SnugLock® traba sujeta el cinturón de seguridad.

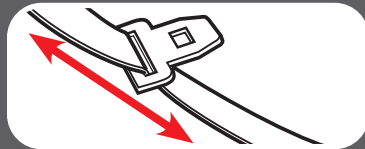

Presilla de seguridad

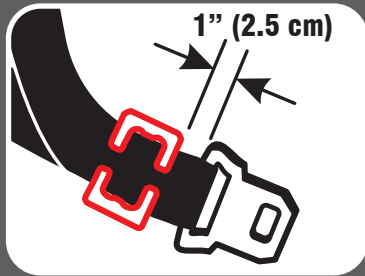

Instalación del cinturón para el regazo

Consulte siempre el manual del dueño de su vehículo para obtener información específica sobre los cinturones de seguridad de su vehículo.



Agarre el lado del asiento a la ruta de la correa y deslice el asiento de lado a lado y de adelante hacia atrás. El asiento no debe moverse más de 1 pulgada (2.5 cm).

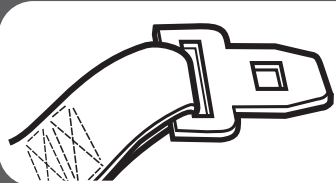

Placa de seguridad y sin retractor

Cuando instala su asiento de automóvil, pase el cinturón de seguridad para el regazo por la vía apropiada del cinturón y trábelo. Entonces, tire hacia arriba de la punta del cinturón para que el cinturón para el regazo se tense alrededor del asiento de automóvil.

Placa de seguridad cosida y ALR

Tire lentamente el cinturón para el regazo todo lo posible hacia afuera. Pase el cinturón de seguridad para el regazo por la vía apropiada del cinturón y trábelo. Luego, tire el cinturón de seguridad para el regazo apretadamente mientras pone todo el resto en el retractor.

9-E Instalación en aeronaves

Este sistema de seguridad para niños está certificado para su uso en aeronaves cuando se usa con el sistema de arnés y **SOLAMENTE** cuando no se usa la traba SnugLock®.

Este sistema de seguridad para niños no está certificado para su uso en aeronaves cuando se usa como asiento para niños porque las aeronaves no tienen cinturones para los hombros. **NUNCA** use el cinturón de seguridad del vehículo solamente para el regazo a través del frente del niño.



9 Información
adicional



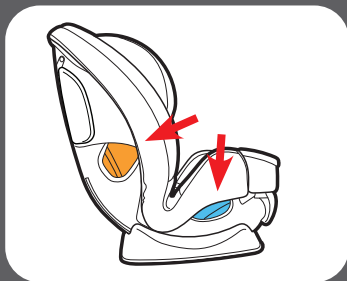

1. **Mueva el anclaje inferior**

Orientado hacia atrás: Si instala el asiento de vehículo orientado hacia atrás, mueva el anclaje inferior hasta que esté en la vía del cinturón orientada hacia delante marcada con una etiqueta naranja.

Mirando hacia adelante: Si instala el asiento de vehículo orientado hacia adelante, mueva el anclaje inferior hasta que esté en la vía del cinturón orientada hacia atrás marcada con una etiqueta azul.

Consulte la sección 8 para mover el anclaje inferior.

2. Pase el cinturón de seguridad de la aeronave por encima de la traba SnugLock®

Pase el cinturón de seguridad de la aeronave por la vía del cinturón hasta pasarlo por el otro lado. Cierre la hebilla. El cinturón de seguridad debe estar lo más plano posible y sin doblarse.

Nota: Podría ser más fácil pasar el cinturón de seguridad de la aeronave al levantar la almohadilla del asiento para ver la vía del cinturón.

Orientado hacia atrás: Asegúrese de que el cinturón de seguridad de la aeronave esté **(A)** delante de la correa con hebilla cuando la hebilla está en la posición más interna y **(B)** detrás cuando está en la posición más externa, y que esté plano y sin doblarse.

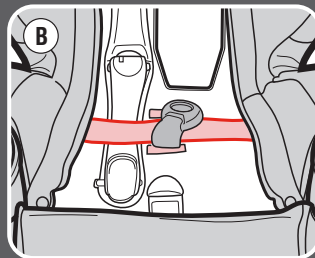
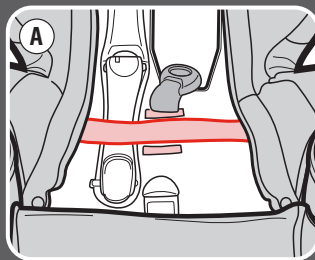

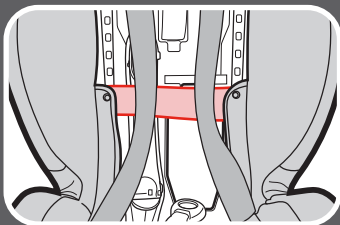

Orientado hacia adelante: Asegúrese de que el cinturón de seguridad de la aeronave pase detrás de la correa del arnés, que esté plano y sin doblarse.

Para instrucciones completas sobre la instalación orientada hacia atrás, vea la sección 3-C y para la instalación orientada hacia adelante, vea la sección 4-C.

10-A Limpieza de la almohadilla del asiento

Funda del soporte para la cabeza

Eleve el apoyacabeza a la posición más alta

Desabroche los dos broches debajo del soporte para la cabeza.

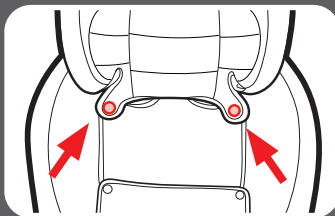
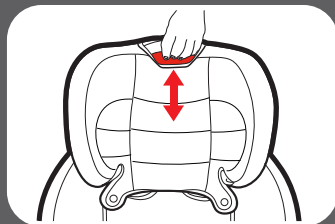

10 Cuidado y
limpieza

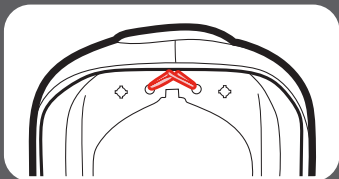

Desenganche los bucles elásticos detrás del soporte para la cabeza.

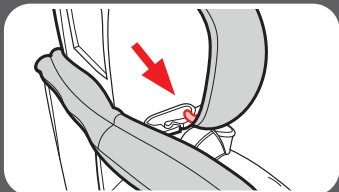

Desenganche los bucles elásticos en el interior de cada guía del cinturón del hombro.

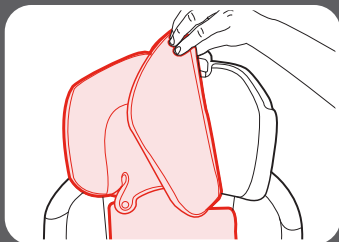

Saque la funda del soporte de la cabeza.

Lave la almohadilla a máquina en agua fría en el ciclo delicado y séquela al aire. **NO USE BLANQUEADOR.**

Para volver a poner la almohadilla del asiento, invierta los pasos anteriores.

Almohadilla del asiento

Desabroche los dos broches.

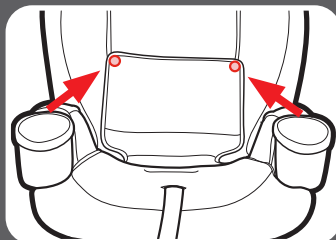

Tire la almohadilla del asiento hacia adelante y desabroche los 2 broches en la parte delantera del asiento.

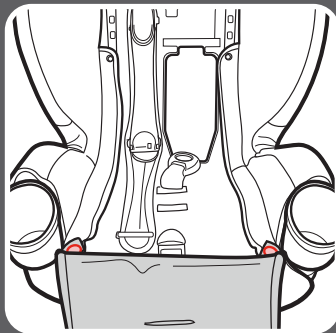

10 Cuidado y limpieza

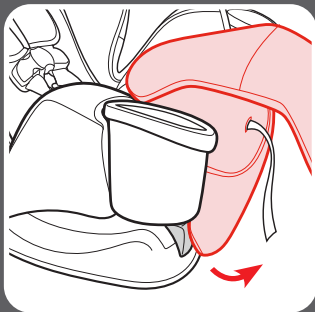
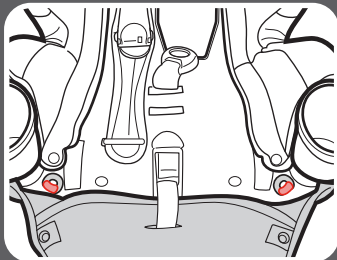

Continúe tirando la almohadilla del asiento hacia adelante y desenganche los 2 bucles elásticos en la parte delantera del asiento.

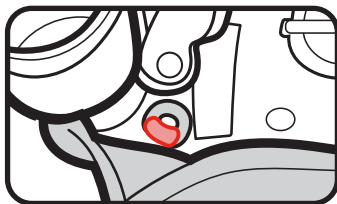

Saque la tela de abajo de cada Portavasos y saque la almohadilla del asiento del armazón.

Lave la almohadilla a máquina en agua fría en el ciclo delicado y séquela al aire. **NO USE BLANQUEADOR.**

Para volver a poner la almohadilla del asiento, invierta los pasos anteriores.

Almohadilla lateral

En cada costado del asiento, desabroche el broche cerca de la vía del cinturón orientada hacia adelante y el broche en la parte delantera del asiento **(A)**.

Saque la tela del apoyabrazos detrás de cada Portavasos **(B)**.

Saque la tela debajo de cada guía del cinturón para el regazo **(C)**.

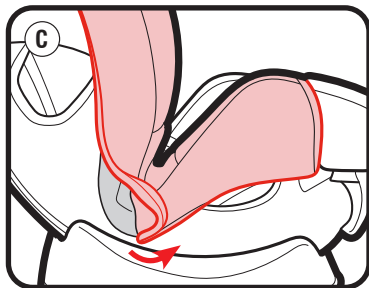
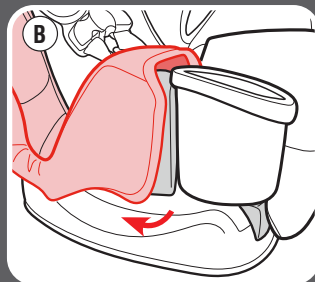
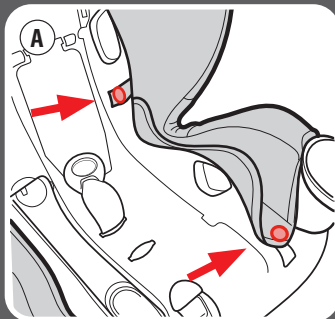

10 Cuidado y
limpieza

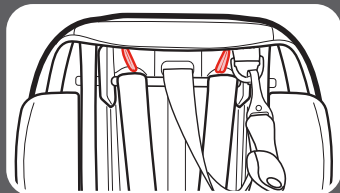

Desenganche los bucles elásticos en la parte trasera del asiento.

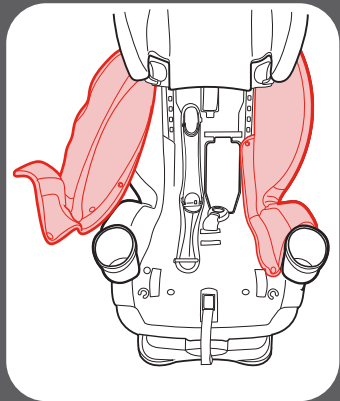

Saque la almohadilla lateral del armazón.

Lave la almohadilla a máquina en agua fría en el ciclo delicado y séquela al aire. **NO USE BLANQUEADOR.**

Para volver a poner la almohadilla del asiento, invierta los pasos anteriores.

10-B Limpieza de la hebilla de la entrepierna

Recline el asiento de automóvil y busque el retén de metal. Gire el retén de metal hacia arriba por el armazón y la almohadilla. Desde adelante, tire la hebilla de la entrepierna hacia afuera.

Para limpiar la hebilla, póngala en una taza de agua tibia y agite suavemente la hebilla. Oprima el botón rojo varias veces mientras está en el agua.

NO SUMERJA LA CORREA DE LA HEBILLA. NO USE JABONES, DETERGENTES DE USO DOMÉSTICO ni LUBRICANTES.

Elimine el exceso de agua y deje secar al aire. Repita los pasos lo necesario hasta que se trabaje con un clic. Vuelva a poner la hebilla en la misma ranura que la sacó. Tire de la hebilla de la entrepierna para asegurarse de que esté bien instalada.

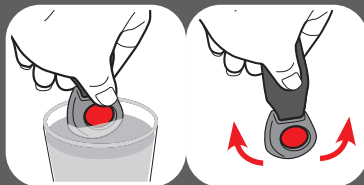
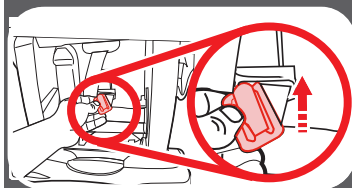

¡ADVERTENCIA! Inspeccione y limpie la hebilla de vez en cuando para eliminar cualquier objeto o desecho que pudiera prevenir que se trabaje.

10-C Limpieza del arnés, los anclajes inferiores y la sujeción superior

Lave la superficie solamente con un jabón suave y un paño mojado. **NO SUMERJA LAS CORREAS DEL ARNÉS, LA CORREA DE LOS ANCLAJES INFERIORES o LA CORREA DE LA SUJECIÓN SUPERIOR EN AGUA.**

Hacerlo podría debilitar las correas.

Si las correas del arnés, la correa de los anclajes inferiores o la correa de la sujeción superior están deshilachados o muy sucios, comuníquese con servicio al cliente en www.gracobaby.com o al 1-800-345-4109.

Notas

Piezas de repuesto

Para comprar piezas o accesorios en los Estados Unidos, por favor comuníquese con nosotros en:

www.gracobaby.com

o
1-800-345-4109

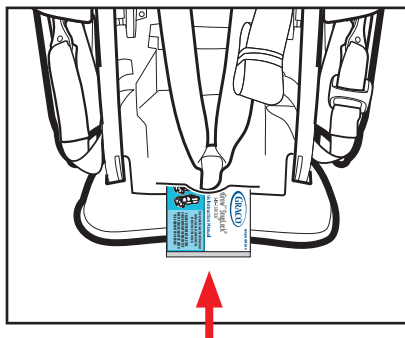

Guarde el manual de instrucciones en la ranura como se indica.