

NWL0001681393G
6/25



GoMax™

ASIENTO DE AUTOMÓVIL PARA BEBÉ

Lea este manual de instrucciones

No instale ni use este sistema de seguridad para niños hasta que haya leído y entendido las instrucciones en este manual.

NO USAR DEBIDAMENTE ESTE SISTEMA DE SEGURIDAD PARA NIÑOS AUMENTA EL RIESGO DE LESIONES GRAVES O LA MUERTE EN UN ACCIDENTE O AL DETENERSE REPENTINAMENTE.

GUARDE ESTAS INSTRUCCIONES PARA USO FUTURO.

www.gracobaby.com



Importante

Páginas 4-11

- 1-A** ¡Bienvenido a la familia Graco!
- 1-B** Advertencias de seguridad
- 1-C** Instalación en aeronaves

Características

Páginas 12-19

- 2-A** Características del asiento de automóvil
- 2-B** Cómo sacar el asiento de automóvil de la base
- 2-C** Cómo sujetar el asiento de automóvil a la base
- 2-D** Cómo ajustar la manija de transporte
- 2-E** Elegir la ubicación del asiento en el vehículo
- 2-F** ¿Qué método de instalación debo usar?

Uso orientado hacia atrás

Páginas 20-46

- 3-A** Lista de verificación del uso orientado hacia atrás
- 3-B** Instale sin base con conectores de los anclajes inferiores rígidos incorporados
- 3-C** Instalación con base con el acoplamiento de anclaje inferior
- 3-D** Instalación con la base con el cinturón de seguridad del vehículo
- 3-E** Instalación sin la base con el cinturón de seguridad del vehículo

Asegurar al niño

Páginas 47-56

- 4-A Ajuste del arnés según el niño
- 4-B Ajuste de la hebilla según el niño
- 4-C Sujetar el niño en el asiento de automóvil
- 4-D Cómo sacar al niño

Uso del transportador

Páginas 57-58

Información del vehículo

Páginas 59-64

- 6-A Cómo retirar los conectores de los anclajes inferiores rígidos incorporados
- 6-B Cómo sacar el acoplamiento de anclaje inferior
- 6-C Asientos peligrosos del vehículo
- 6-D Cinturones de seguridad del vehículo

Accesorios

Página 65

Cuidado y limpieza

Páginas 66-71

- 8-A Limpieza de la almohadilla del asiento
- 8-B Limpieza de la hebilla
- 8-C Limpieza del arnés y del acoplamiento de anclaje inferior



1 Importante

1-A ¡Bienvenido a la familia Graco!

La seguridad de su niño depende de usted. **Ningún asiento de automóvil garantiza la protección contra lesiones en toda situación, pero su utilización correcta ayuda a reducir el riesgo de lesiones graves o la muerte. LEA ESTE MANUAL CON ATENCION.**

Esta sistema de seguridad infantil cumple con todas las normas Federales de seguridad para automóviles.

Aunque parezca fácil determinar cómo usar este asiento de automóvil por su cuenta, debe seguir las instrucciones detalladas en este manual de instrucciones para asegurar que los pasos que siguen se cumplen correctamente.

Si necesita ayuda

En los EE.UU., por favor, comuníquese con nuestro Departamento de Servicio al Cliente con cualquier pregunta que pudiera tener sobre piezas, uso o mantenimiento. Cuando se comunica con nosotros, por favor tenga listo el número de modelo y la fecha de fabricación para que lo podamos ayudar más eficientemente. Estos números pueden encontrarse en una etiqueta ubicada en el respaldo de su asiento de automóvil.

Contáctenos en **www.gracobaby.com o llame al 1-800-345-4109.**

Para recursos adicionales o para que un técnico en seguridad de pasajeros infantiles inspeccione su asiento, por favor visite los siguientes sitios Web:

www.nhtsa.gov • www.seatcheck.org • www.safekids.org



1 Importante

Este asiento de automóvil es para niños de 4 a 30 libras (1.8 a 13.6 kg) y 32 pulgadas (81 cm) o menos.

Nota: Bebés prematuros o de bajo peso al nacer podrían correr peligro adicional en un vehículo o aeronave. Según la Academia Americana de Pediatría, estos bebés podrían sufrir dificultades respiratorias si se recuestan de forma incorrecta en un asiento de automóvil. Use la edad corregida para bebés prematuros. Graco aconseja que pida a su médico o al personal del hospital que examinen a su niño y que le recomienden el asiento de automóvil adecuado o una cama para automóviles antes de que usted y su niño salgan del hospital.

Registre este sistema de seguridad para niños

Por favor, llene la tarjeta de registro con franqueo prepago sujetada al arnés y envíela hoy mismo por correo **o regístrese en línea en www.gracobaby.com/carseatregistration.**

Los sistemas de seguridad para niños pueden ser retirados del mercado por problemas de seguridad. Debe registrar este sistema para que lo podamos contactar en dicho caso. Envíe su nombre, dirección y el número del modelo del sistema y la fecha de fabricación a:

Graco Children's Products, Inc.

Attn: Customer Service

P.O. Box 169, Elverson, PA 19520-9901

o llame al 1-800-345-4109

o inscribese en línea en

www.gracobaby.com/carseatregistration

Para obtener información sobre el retiro del mercado, llame a la línea gratuita de información de seguridad del vehículo automotor del Gobierno de EE.UU. al 1-888-327-4236 (TTY: 1-800-424-9153) o visite <http://www.NHTSA.gov>.



1 Importante

Como referencia futura o si cambia de dirección, registre el nombre del modelo, número del modelo, fecha de fabricación y fecha de compra de este asiento de automóvil más abajo. Puede encontrar esta información en la tarjeta de registro si todavía la tiene o en la etiqueta con la fecha que está en el respaldo del asiento de automóvil.

Nombre del modelo _____

Número de modelo _____

Fecha de fabricación _____

Fecha de compra _____

1-B Advertencias de seguridad



1 Importante

! ¡ADVERTENCIA!

No cumplir estas instrucciones y las de las etiquetas del sistema de seguridad para niños podría causar el choque del niño contra el interior del vehículo durante una parada repentina o un accidente.

! Según las estadísticas de accidentes, los niños están más seguros cuando están debidamente sujetos en una de las posiciones del asiento trasero, que en una posición del asiento delantero.



El centro del asiento trasero puede ser el lugar más seguro durante un posible impacto lateral.

 ! **NUNCA PONGA ESTE SISTEMA DE SEGURIDAD PARA NIÑOS ORIENTADO HACIA ATRÁS EN UN ASIENTO DEL VEHICULO EQUIPADO CON UNA BOLSA DE AIRE DELANTERA ACTIVA.**

Si la bolsa de aire se infla, puede golpear al niño y al asiento de automóvil con mucha fuerza causar lesiones graves o la muerte de su niño.

! Consulte el manual del propietario de su vehículo para obtener más información sobre las bolsas de aire y el uso de un asiento de automóvil.

! Si su vehículo no tiene un asiento trasero, consulte el manual del propietario de su vehículo.

! Los niños están más seguros viajando orientado hacia atrás y deben orientarse hacia atrás siempre que sea posible hasta que alcancen la altura o el peso máximo para sentarse orientados

hacia atrás que corresponde con su asiento de automóvil. Los asientos de automóvil convertibles y todo-en-uno de Graco tienen límites mayores, permitiendo que los niños viajen orientados hacia atrás por más tiempo después de que su asiento de automóvil para bebé quede demasiado pequeño. Asegúrese de verificar las leyes locales y estatales, además de las recomendaciones de la AAP y la NHTSA para el uso del asiento de automóvil.*

- ! Este sistema de seguridad para niños se debe usar solamente con niños que pesan entre 4 y 30 libras (1.8 y 13.6 kg).**
- ! Elija el lugar adecuado para el asiento de automóvil en su vehículo.**
- ! Sujete el asiento de automóvil con el cinturón de seguridad del vehículo o el sistema de acoplamiento de anclaje inferior que se ha colocado correctamente según las indicaciones en este manual.**
- ! El sistema de cinturones de seguridad del vehículo DEBE sujetar firmemente el asiento de automóvil. No todos los cinturones de seguridad de todos los vehículos se pueden utilizar con un asiento de automóvil.**
- ! Si el cinturón de seguridad del vehículo no sujeta firmemente el asiento de automóvil, lea la sección 6-D "cinturones de seguridad del vehículo" y el manual del propietario de su vehículo.**
- ! Sujete siempre el asiento de automóvil con el sistema de acoplamiento de anclaje inferior o el cinturón de seguridad del vehículo, incluso cuando esté desocupado. En un accidente, un asiento de automóvil sin sujetar puede lastimar a los pasajeros.**

*Graco apoya las directrices para asientos de automóvil de la Academia Norteamericana de Pediatría y de la Administración Nacional de Seguridad en Carreteras. Visite www.gracobaby.com/en-US/safety para obtener información sobre las recomendaciones del uso del asiento de automóvil.

! NO use el asiento de automóvil si ha resultado dañado o si faltan piezas.

! Se debe reemplazar el asiento de automóvil tras haber sido sometido a un accidente. ¡NO lo use de nuevo! Un accidente podría causar daños ocultos y su utilización repetida podría causar lesiones graves o la muerte.

! NO use acoplamientos ni piezas que no sean proporcionados por Graco, excepto una alfombrilla o una toalla fina para proteger el asiento del vehículo, o toallas enrolladas o un fideo de plástico para piscina para ayudar a lograr que el asiento de automóvil se nivele. Su uso podría alterar el desempeño del asiento de automóvil.

! NO retire el sistema de acoplamiento de anclaje inferior del asiento de automóvil. Si usa el cinturón de seguridad del vehículo para sujetar el asiento de automóvil, debe almacenar los conectores del sistema de acoplamiento de anclaje inferior.

! Nunca deje al niño solo, inclusive cuando duerme. El niño podría enredarse en las correas del arnés y estrangularse o ahogarse.

! El asiento de automóvil orientado hacia atrás debe nivelarse correctamente:

- Una posición demasiada reclinada podría causar lesiones o la eyección del asiento.
- Una posición demasiada vertical podría causar dificultad respiratoria.



! No conecte nunca dos conectores del sistema de acoplamiento de anclaje inferior a un punto de anclaje inferior del vehículo a menos que el fabricante del vehículo lo especifique.

! No use ambos el cinturón de seguridad del vehículo y los cinturones del acoplamiento de anclaje inferior al mismo tiempo cuando usa el asiento de automóvil orientado hacia atrás.

Compatibilidad

Uso de los cochecitos Graco® con el producto

Para evitar lesiones a su niño: este producto es compatible con la mayoría de los cochecitos Graco®.

Si tiene preguntas adicionales o para obtener más información sobre la compatibilidad, llame al número de servicio al cliente de Graco:

1-800-345-4109 o escanee para verificar la compatibilidad:



Vida útil del asiento de automóvil

DEJE de usar este asiento de automóvil y tírelo a la basura 7 años después de la fecha de fabricación. Busque la etiqueta en el respaldo del asiento de automóvil.

Graco Children's Products Inc. aconseja no prestar ni transferir un asiento de automóvil a menos que usted conozca la historia completa del producto. Tampoco aconsejamos la compra de un asiento de automóvil de segunda mano.

Uso durante clima cálido

Las piezas del asiento de automóvil se pueden calentar mucho cuando están bajo el sol o cuando hace calor. **Para evitar quemaduras, compruebe siempre la temperatura del asiento antes de sentar al niño.**

1-C Instalación en aeronaves

i
1 Importante



Este sistema de seguridad para niños está certificado para el uso en aeronaves cuando se usa sin la base. Úselo solamente en un asiento de la aeronave orientado hacia adelante. Vea las secciones 3-D y 6-D Instalación del cinturón para el regazo.

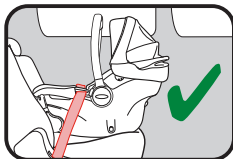

La **base** de este sistema de seguridad para niños NO está certificada para el uso en aeronaves.

Consulte a la aerolínea sobre sus políticas específicas.

Cuando instala su asiento de automóvil, pase el cinturón de seguridad para el regazo por la vía apropiada del cinturón y trábelo. Entonces, tire hacia arriba de la punta del cinturón para que el cinturón para el regazo se tense alrededor del asiento de automóvil.

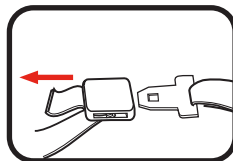

Agarre los costados del asiento donde se encuentra el cinturón de seguridad del vehículo y deslice el asiento de automóvil de un lado a otro y de atrás hacia adelante. Si el asiento se mueve menos de 1 pulgada (2.5 cm), está suficientemente tensionado.

2-A Características del asiento de automóvil



2 Características

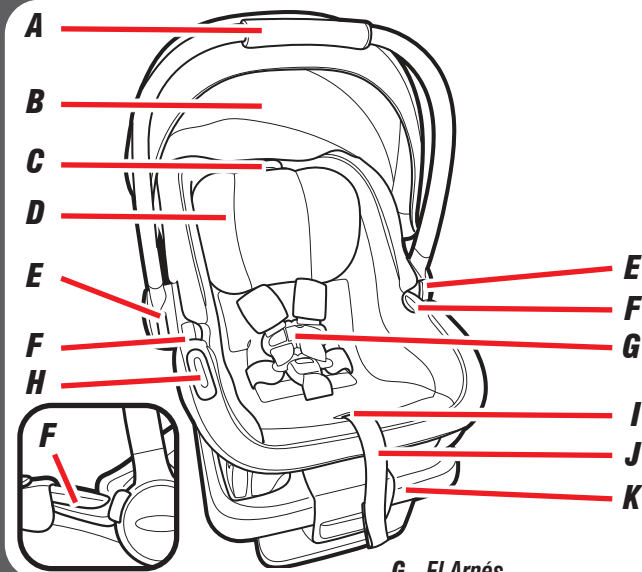

- A** Manija de transporte
- B** Capota
- C** Palanca de ajuste del Apoyacabeza
- D** Apoyacabeza
- E** Botón de ajuste de la manija
- F** Vía del cinturón orientada hacia atrás (Cuando se utiliza sin conectores de los anclajes inferiores rígidos incorporados)

- G** El Arnés
- H** Indicador del Nivel
- I** Palanca de liberación del arnés (debajo de la almohadilla)
- J** Correa de ajuste del arnés
- K** Base removible

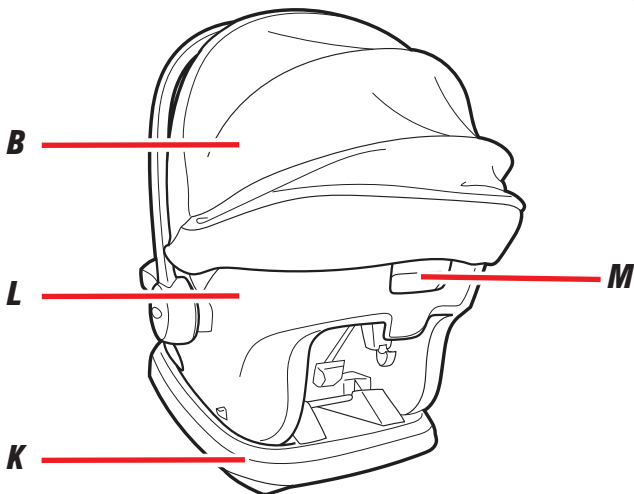

- L** Asiento de automóvil
- M** Palanca de liberación
- N** Fundas del arnés
- O** Correas del arnés
- P** Presilla para el pecho
- Q** Lengüetas de la hebilla
- R** Hebilla
- S** Correa de la hebilla

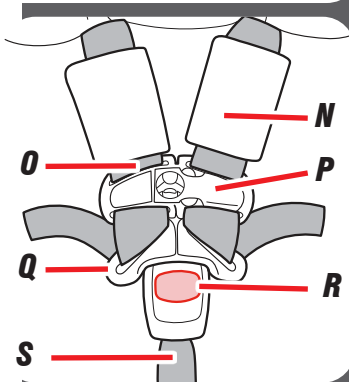

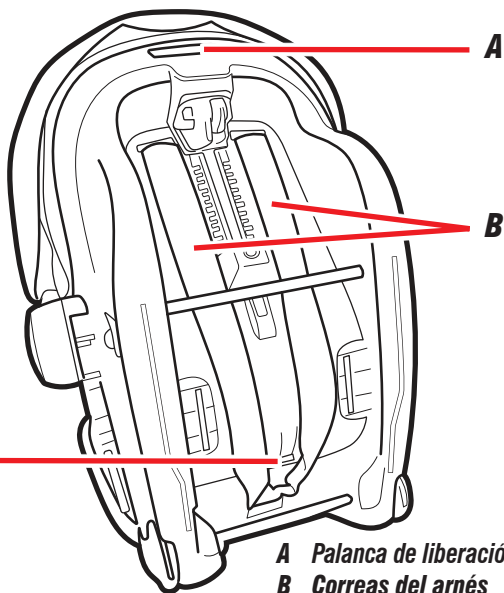

A Palanca de liberación

B Correas del arnés

C Presilla de metal de la hebilla

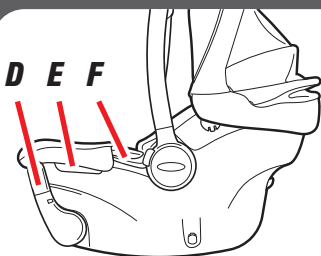

D Conectores de los anclajes inferiores rígidos incorporados

E Manija de ajuste de inclinación

F Vía del cinturón orientada hacia atrás (cuando lo usa sin la base)

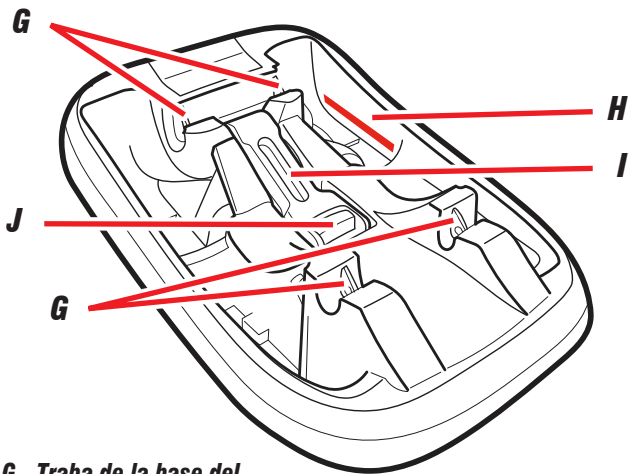

- G** Traba de la base del asiento de automóvil
- H** La Línea del Nivel
- I** Traba SnugLock® del cinturón
- J** Palanca de liberación de la Traba SnugLock® del cinturón
- K** Acoplamiento de anclaje inferior
- L** Palanca de inclinación de la base
- M** Pie de inclinación de la base

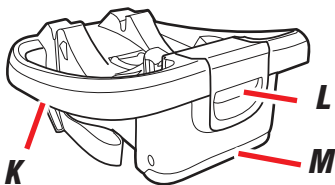

2-B Cómo sacar el asiento de automóvil de la base

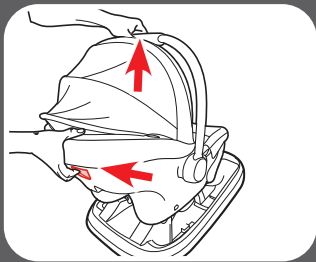

Para sacar el asiento de automóvil de la base

Desde la parte posterior del asiento de automóvil, apriete la palanca de liberación y levante el asiento de automóvil para extraerlo de la base.

2-C Cómo sujetar el asiento de automóvil a la base

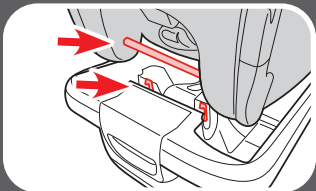

Instalación del asiento de automóvil en la base

Alinee la barra de seguridad de la parte delantera y trasera del asiento de automóvil con las trabas de la base. Ponga el asiento de automóvil en la base. Empuje hacia abajo del asiento de automóvil. Escuchará un “clic” cuando está trabado.

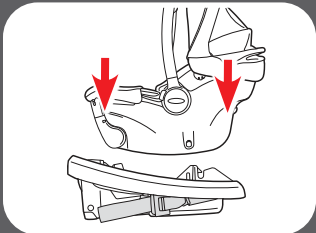

Tire hacia arriba de las esquinas delanteras y traseras del asiento para asegurarse de que esté trabado.

2-D Cómo ajustar la manija de transporte

1. Para girar la manija

Oprima los botones de ajuste de la manija en ambos costados de la manija. Antes de levantar el transportador, **ASEGÚRESE** que la manija esté trabada en posición.

2. La manija tiene cuatro posiciones

Gire la manija a cualquiera de las cuatro posiciones trabadas. Empuje y tire la manija para asegurarse de que esté en la posición trabada. La manija de transporte **DEBE** estar en la posición vertical A cuando lo transporta. La manija puede estar en cualquier posición cuando se lo usa en el vehículo.

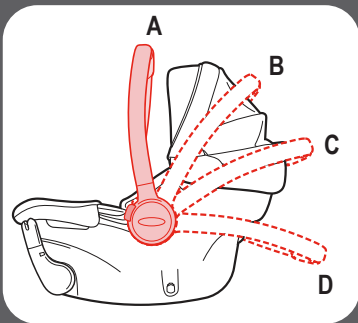

2-E Elegir la ubicación del asiento en el vehículo

Consulte el manual del dueño del vehículo para identificar los lugares del asiento. Consulte la sección 6 para obtener información adicional.

Algunos vehículos tienen requerimientos específicos sobre dónde se puede instalar el asiento de automóvil, por lo tanto, consulte el manual del dueño de su vehículo para obtener las posiciones disponibles para el asiento.

⚠ ¡ADVERTENCIA!



NUNCA ponga este sistema de seguridad para niños orientado hacia atrás en un asiento del vehículo equipado con bolsa de aire delantera activa.

En caso de no tener asiento trasero, consulte el manual del propietario del vehículo para ver cómo usar el sistema de seguridad para bebés.

2-F ¿Qué método de instalación debo usar?

Este asiento de automóvil se puede instalar en su vehículo usando el cinturón de seguridad del vehículo O el sistema de acoplamiento de anclaje inferior. Ambos sistemas son igualmente seguros. **NO USE LOS DOS AL MISMO TIEMPO.**

El sistema de acoplamiento de anclaje inferior le permite sujetar apretadamente su asiento de automóvil en el automóvil sin usar el cinturón de seguridad del vehículo y posiblemente lograr un mejor calce. Todos los vehículos modelo 2003 y más nuevos deben tener un sistema de acoplamiento de anclaje inferior a pesar de que algunos fabricantes comenzaron a incluir el sistema de acoplamiento de anclaje inferior antes. Los manuales del propietario de algunos vehículos emplean el término ISOFIX para identificar el sistema de acoplamiento de anclaje inferior.

Consulte el manual del propietario de su vehículo para obtener el lugar y uso exacto. Consulte la sección 6 para obtener información adicional.

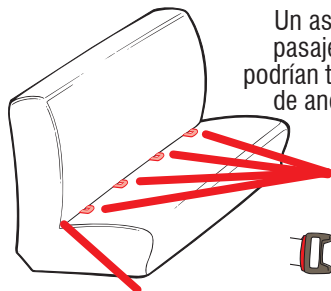

Unión del asiento del vehículo

Un asiento típico de un vehículo de pasajeros. Otros tipos de vehículos podrían tener el sistema de acoplamiento de anclaje inferior en otros lugares.

**anclajes inferiores
del vehículo**

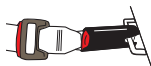

3-A Lista de verificación del uso orientado hacia atrás

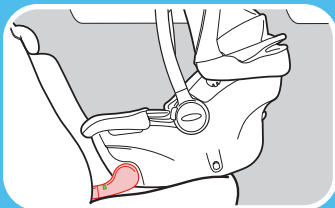

conectores de los anclajes inferiores rígidos incorporados

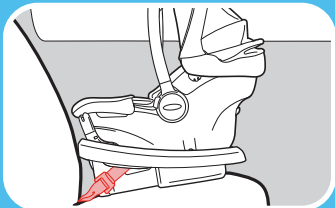

Correa del acoplamiento de anclaje inferior

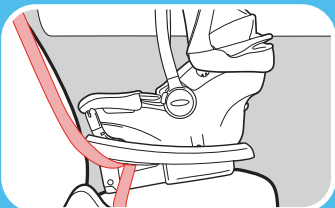

Cinturón de seguridad del vehículo para el regazo y el hombro

Orientado hacia atrás:

4-30 lb (1.8-13.6 kg), y 32 pulgadas (81 cm) o menos



- El asiento de automóvil DEBE estar orientado hacia atrás en el asiento trasero del vehículo.
- Asegúrese de que la correa del acoplamiento de anclaje inferior o el cinturón de seguridad del vehículo pase por la vía del cinturón orientada hacia atrás marcada con una etiqueta azul.
- Instale este asiento de automóvil apretadamente en su vehículo. Cuando se instala con la Correa del acoplamiento de anclaje inferior o el cinturón de seguridad del vehículo, el asiento de automóvil **no debería moverse** en la vía del cinturón más de 1 pulgada (2.5 cm) de un lado a otro y de delante hacia atrás.
- Asegúrese de verificar el indicador del nivel o la línea del nivel de inclinación adecuado.
- Las correas del arnés deben estar **parejas o apenas por debajo** de la parte de arriba de los hombros del niño y la presilla del pecho debe estar en el **nivel de las axilas**.

• Asegúrese que la base de un mínimo de 80% en el asiento del vehículo.
Los niños están más seguros viajando orientado hacia atrás y deben orientarse hacia atrás siempre que sea posible hasta que alcancen la altura o el peso máximo para sentarse orientados hacia atrás que corresponde con su asiento de automóvil. Los asientos de automóvil convertibles y todo-en-uno de Graco tienen límites mayores, permitiendo que los niños viajen orientados hacia atrás por más tiempo después de que su asiento de automóvil para bebé quede demasiado pequeño. Asegúrese de verificar las leyes locales y estatales, además de las recomendaciones de la AAP y la NHTSA para el uso del asiento de automóvil.

¡ADVERTENCIA!



NUNCA use el sistema de seguridad para niños orientado hacia atrás en un asiento del vehículo equipado con bolsa de aire delantera activa.

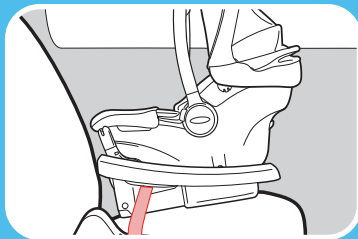

Cinturón de seguridad del vehículo para el regazo solamente

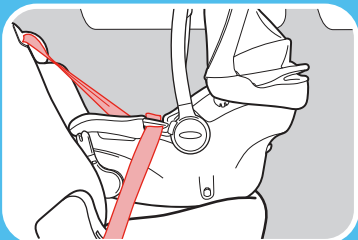

Cinturón de seguridad del vehículo para el regazo y el hombro sin la base

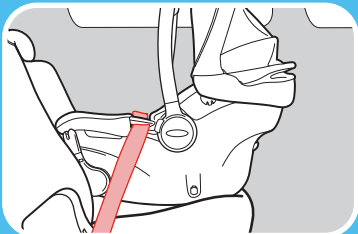

Cinturón de seguridad del vehículo solamente para el regazo sin la base

3 Orientado hacia atrás

3-B Instale sin base con conectores de los anclajes inferiores rígidos incorporados

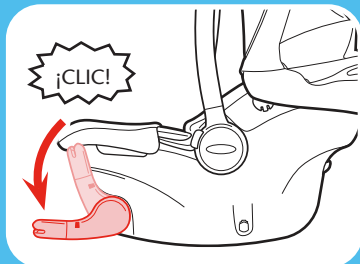

1. Gire los conectores de los anclajes inferiores rígidos incorporados

En la parte delantera del asiento de automóvil, tire hacia abajo de los conectores de los anclajes inferiores rígidos incorporados hasta que oiga un clic.

Nota: Los conectores de los anclajes inferiores rígidos incorporados siempre girarán hacia la posición de reclinación anterior seleccionada.

2. Poner el asiento de automóvil en el asiento trasero del vehículo

Ponga el asiento de automóvil en el asiento del vehículo.

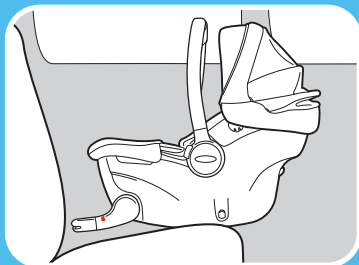

3. Fije los conectores de los anclajes inferiores rígidos incorporados a los anclajes inferiores del vehículo

Deslice el asiento de automóvil en el respaldo del asiento del vehículo y fije los conectores de los anclajes inferiores rígidos incorporados a los anclajes inferiores del vehículo.

Los conectores de los anclajes inferiores rígidos incorporados solo pueden usarse si el espacio de anclaje inferior del vehículo está a 11 pulgadas (28 cm) desde el centro de un anclaje inferior al centro del otro anclaje inferior.

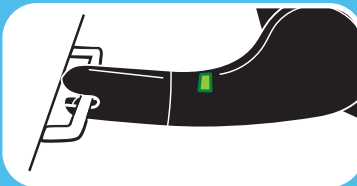
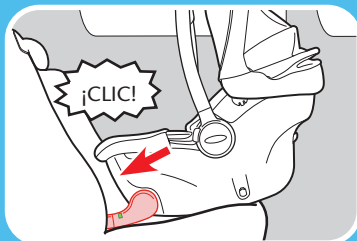
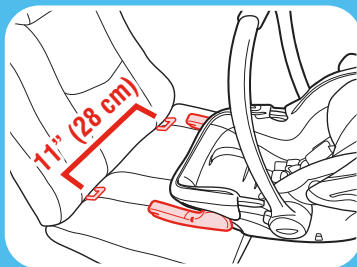

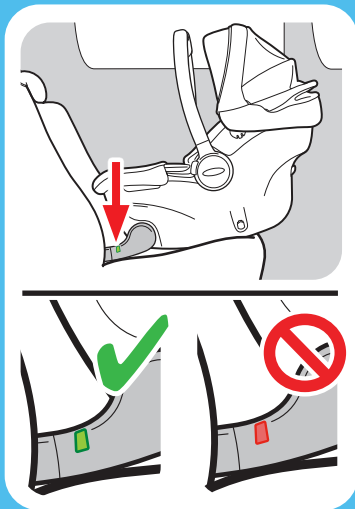

4. Compruebe el indicador de trabado

Compruebe el indicador de trabado en ambos conectores de los anclajes inferiores rígidos.

Si el indicador está rojo, el asiento de automóvil **NO** está seguro.

El asiento de automóvil está seguro cuando **AMBOS** indicadores aparecen verdes.

5. Verifique el indicador del nivel

El vehículo **DEBE** estar nivelado con el piso.

- Coloque la burbuja bajo las líneas azules para asegurarse de que el asiento esté nivelado.
- Para una posición más reclinada, coloque la burbuja en la línea de color azul claro.
- Para una posición más vertical, la burbuja puede estar en la línea de color azul oscuro de manera parcial o completa.
- Si la burbuja no está bajo las líneas azules, el sistema de seguridad para niños **NO** está nivelado. Debe ajustar la posición de inclinación.

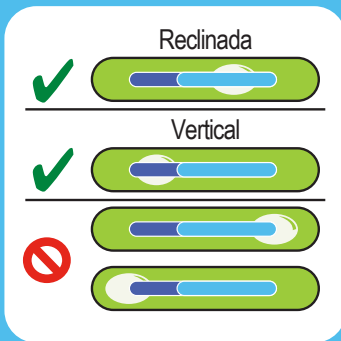
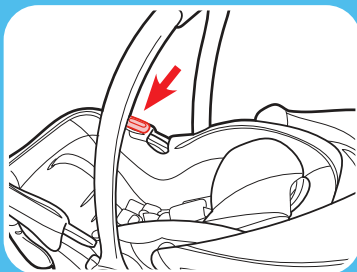

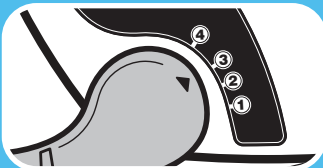
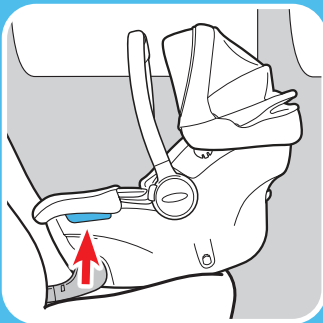

Nota: En algunos vehículos, el asiento de automóvil puede quedar demasiado apretado para ajustar fácilmente la reclinación. Si es así, desconecte el asiento de automóvil del vehículo y, a continuación, tire hacia abajo de los conectores de los anclajes inferiores rígidos incorporados y ajuste la reclinación antes de conectar los conectores de los anclajes inferiores rígidos incorporados al vehículo.

6. Recline el asiento de automóvil

Si la burbuja del indicador de nivel no está debajo de la línea correcta para la edad de su niño, debe ajustar la posición de reclinación.

Para ajustar la reclinación, apriete la palanca de reclinación situada en el lado izquierdo del asiento de automóvil y mueva el asiento hacia arriba o hacia abajo hasta una de las cuatro posiciones de reclinación. Vuelva a comprobar el indicador del nivel.

Nota: Los conectores de los anclajes inferiores rígidos incorporados siempre girarán hacia la posición de reclinación anterior seleccionada.

Vuelva a comprobar el indicador del nivel con el niño en el sistema de seguridad para niños.

Nota: Si los conectores de los anclajes inferiores rígidos incorporados están en posición bajada y desea guardarlos, simplemente apriete la palanca de liberación situada en la parte posterior del asiento de automóvil. Consulte la sección 6-A para obtener información adicional.

3-C Instalación con base con el acoplamiento de anclaje inferior

Consulte el manual del dueño de su vehículo para obtener el lugar y uso del acoplamiento de anclaje inferior

1. Poner la base en el asiento trasero del vehículo

Ponga la base plana en el asiento del vehículo. Empújela hacia atrás hasta que el frente de la base toque el respaldo del asiento del vehículo. Ponga la base en el centro entre los anclajes inferiores del acoplamiento de anclaje inferior.

Si lo permite el manual de instrucciones de su vehículo, la posición de sentado en el centro se puede usar si el espacio del anclaje es 28 cm (11 pulg.)

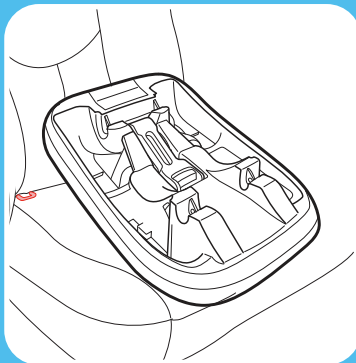

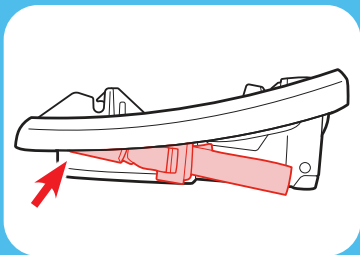

**3 Orientado
hacia atrás**

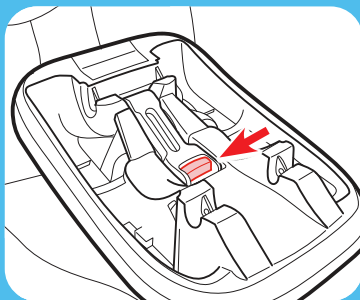

2. Saque los ganchos del acoplamiento de anclaje inferior del lugar de almacenamiento

Desenganche los conectores del anclaje inferior y sáquelos de su almacenamiento.



3. Abra la traba SnugLock®

Empuje la palanca de liberación y abra la traba.

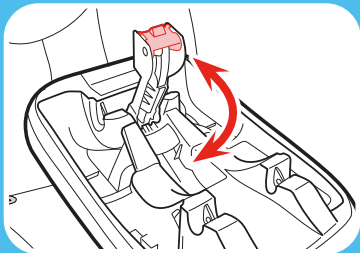

4. Extienda la correa del acoplamiento de anclaje inferior

Para facilitar la instalación, extienda la correa del acoplamiento de anclaje inferior hasta alcanzar su máxima longitud al oprimir el botón gris y tirar de la correa.

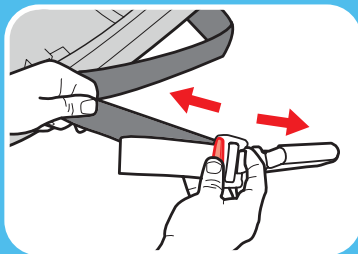

5. Verifique la línea del nivel orientado hacia atrás

La línea roja del nivel en el costado del asiento **DEBE ESTAR NIVELADA** con el suelo.

Una vez que el asiento esté instalado, asegúrese de que la burbuja en el indicador de nivel se encuentre completamente bajo las líneas azules.

Vuelva a ajustar la inclinación si es necesario.

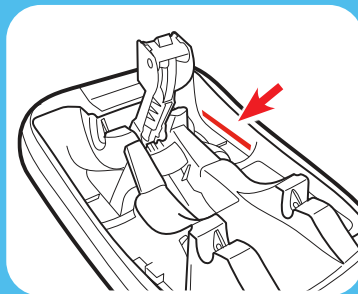

3 Orientado hacia atrás

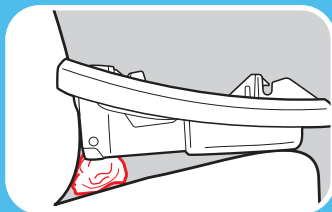
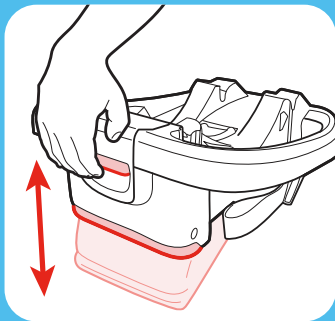

6. Reclinación de la base

Si la línea de nivel roja no está nivelada con el suelo, **DEBE** ajustar la posición de reclinación.

Para ajustar la posición de reclinación, apriete la palanca de reclinación de la base que se encuentra en el frente de la base y levante o baje la base hasta la posición de reclinación apropiada.

Vuelva a comprobar la línea del nivel.

Cuando el pie esté completamente extendido y la línea del nivel no esté nivelada con el suelo, puede levantar el pie y colocar una toalla enrollada o un fideo de piscina debajo del pie hasta que la línea esté nivelada con el suelo.

7. Sujetar los ganchos del acoplamiento de anclaje inferior a los anclajes inferiores del acoplamiento de anclaje inferior del vehículo

La correa del acoplamiento de anclaje inferior debe mantenerse todo lo posible en la posición plana sin doblarse.

8. Elimine la flojedad

Oprima con firmeza hacia abajo desde arriba de la base mientras tira del extremo libre de la correa del acoplamiento de anclaje inferior para eliminar la flojedad.

No tire de la correa con fuerza excesiva.

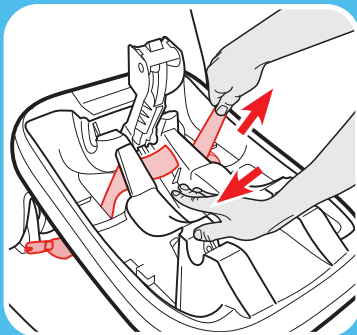
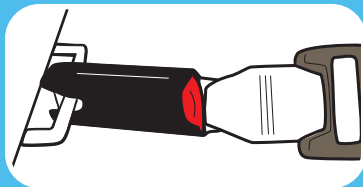

3 Orientado hacia atrás

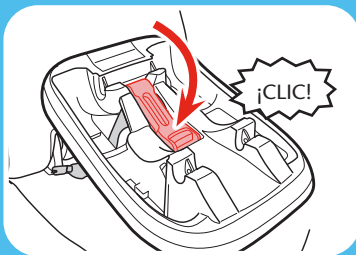

9. Cierre la traba SnugLock®

Cierre la traba en la parte superior de la correa del acoplamiento de anclaje inferior.

Cierre la traba hasta que escuche un “clic”.

¡ADVERTENCIA!

Mantenga las manos lejos del lugar de la traba cuando la cierra.

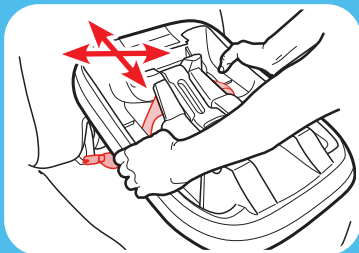

10. Pruebe la tensión

Agarre los costados del base donde se encuentra la correa del acoplamiento de anclaje inferior y deslice el asiento de un lado a otro y de atrás hacia delante.

Si el base se mueve menos de 1 pulgada (2.5 cm), está suficientemente tensionado.

11. Sujetar el asiento de automóvil a la base

Coloque el asiento de automóvil en la base. Empuje hacia abajo la parte delantera y trasera del asiento de automóvil y la manija hasta que oiga un clic.

Pruebe para asegurarse de que el asiento de automóvil esté sujetado tirando hacia arriba de las esquinas delanteras y traseras del asiento de automóvil.

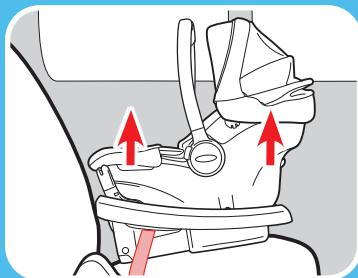
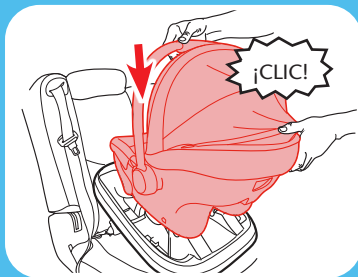

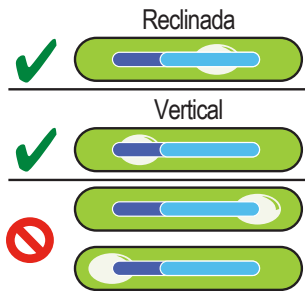
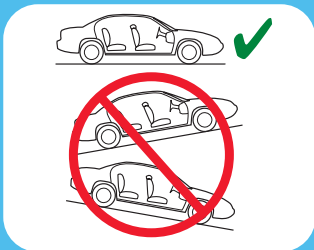
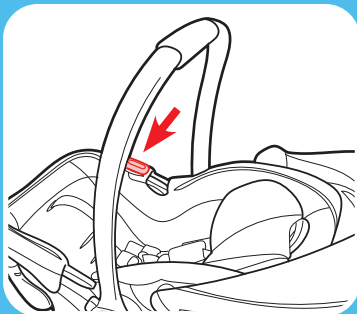

12. Verifique el indicador del nivel

El vehículo **DEBE** estar nivelado con el piso. Verifique el nivel con el niño en el sistema de seguridad.

- Coloque la burbuja bajo las líneas azules para asegurarse de que el asiento esté nivelado.
- Para una posición más reclinada, coloque la burbuja en la línea de color azul claro.
- Para una posición más vertical, la burbuja puede estar en la línea de color azul oscuro de manera parcial o completa.
- Si la burbuja no está bajo las líneas azules, el sistema de seguridad para niños **NO** está nivelado. Debe ajustar la posición de reclinación.

3-D Instalación con la base con el cinturón de seguridad del vehículo

1. Guardar los conectores del accesorio de anclaje inferior

Sujete los conectores del accesorio de anclaje inferior a las barras de plástico que se encuentran a los lados de la base como se indica.

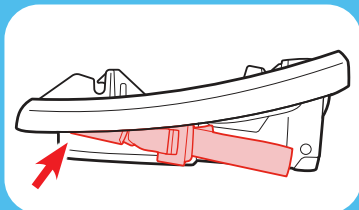

2. Poner la base en el asiento trasero del vehículo

Ponga la base plana en el asiento del vehículo. Empújela hacia atrás hasta que el frente de la base toque el respaldo del asiento del vehículo.

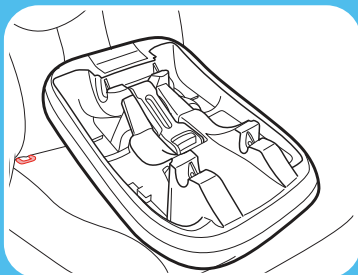

3 Orientado
hacia atrás

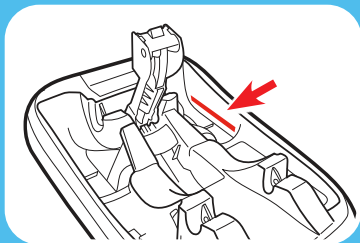
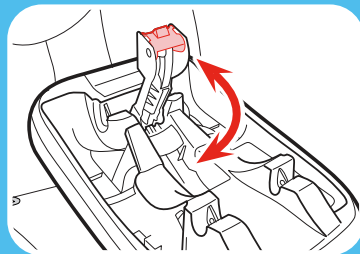
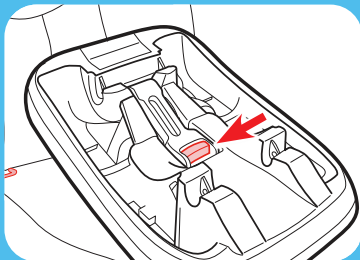

3. Abra la traba *SnugLock®*

Empuje la palanca de liberación para abrir la traba.

4. Verifique la línea del nivel orientado hacia atrás

La línea roja del nivel en el costado del asiento **DEBE ESTAR NIVELADA** con el suelo.

Una vez que el asiento esté instalado, asegúrese de que la burbuja en el indicador de nivel se encuentre completamente bajo las líneas azules.

Vuelva a ajustar la inclinación si es necesario.

5. Reclinación de la base

Si la línea de nivel roja no está nivelada con el suelo, **DEBE** ajustar la posición de reclinación.

Para ajustar la posición de reclinación, apriete la palanca de reclinación de la base que se encuentra en el frente de la base y levante o baje la base hasta la posición de reclinación apropiada.

Vuelva a comprobar la línea del nivel.

Cuando el pie esté completamente extendido y la línea del nivel no esté nivelada con el suelo, puede levantar el pie y colocar una toalla enrollada o un fideo de piscina debajo del pie hasta que la línea esté nivelada con el suelo.

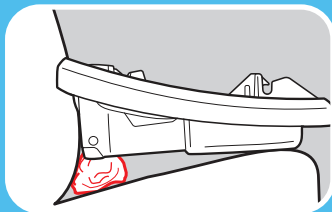
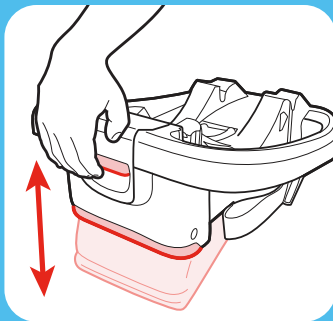

3 Orientado
hacia atrás

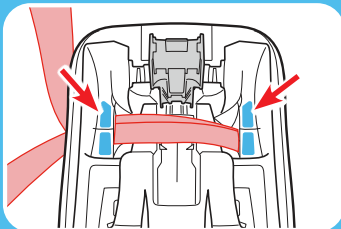
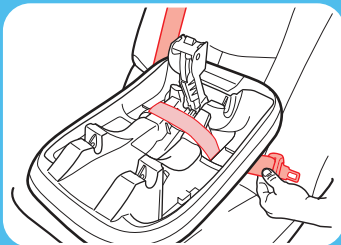

Consulte el manual del propietario de su vehículo sobre el uso del cinturón de seguridad del vehículo

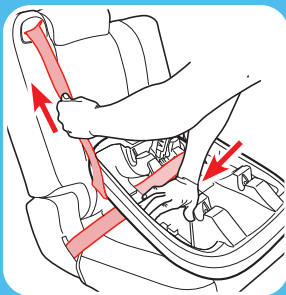

6. Pase el cinturón de seguridad del vehículo

Pase el cinturón de seguridad del vehículo por la vía del cinturón orientada hacia atrás (marcada con una etiqueta azul) y trábelo. El cinturón de seguridad debe estar lo más plano posible y sin doblarse.

7. Tensione el cinturón de seguridad del vehículo

Oprima con firmeza hacia abajo desde la parte superior de la base mientras tira el cinturón del hombro para eliminar la flojedad.

No tire de la correa con fuerza excesiva.

8. Cierre la traba SnugLock®

Empuje hacia abajo
el brazo hasta que
escuche que el
acoplamiento de
anclaje inferior se traba.

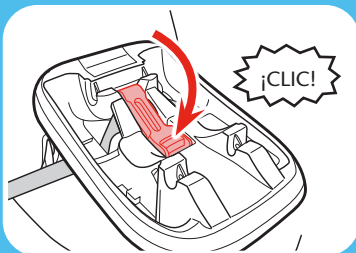

⚠ ¡ADVERTENCIA!

Mantenga las manos lejos del lugar de la traba cuando la cierra.

**3 Orientado
hacia atrás**

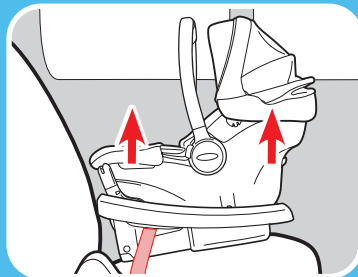
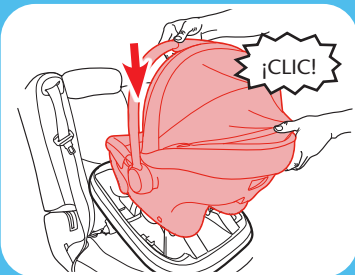
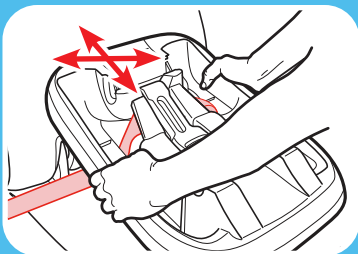

9. Probar la tensión

Agarre ambos costados de la base donde está el cinturón de seguridad y empuje y tire de la base de un costado a otro y de adelante hacia atrás. Si la base se mueve menos de 1 pulgada (2.5 cm), está suficientemente tensionada.

10. Sujetar el asiento de automóvil a la base

Coloque el asiento de automóvil en la base. Empuje hacia abajo la parte delantera y trasera del asiento de automóvil y la manija hasta que oiga un clic.

Pruebe para asegurarse de que el asiento de automóvil esté sujeto tirando hacia arriba de las esquinas delanteras y traseras del asiento de automóvil.

11. Verifique el indicador del nivel

El vehículo **DEBE** estar nivelado con el piso.

Verifique el nivel con el niño en el sistema de seguridad.

- Coloque la burbuja bajo las líneas azules para asegurarse de que el asiento esté nivelado.
- Para una posición más reclinada, coloque la burbuja en la línea de color azul claro.
- Para una posición más vertical, la burbuja puede estar en la línea de color azul oscuro de manera parcial o completa.
- Si la burbuja no está bajo las líneas azules, el sistema de seguridad para niños **NO** está nivelado. Debe ajustar la posición de inclinación.

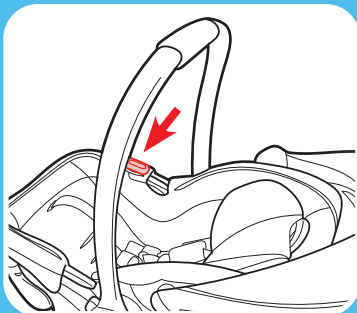

Reclinada



Vertical



3 Orientado
hacia atrás

3-E Instalación sin la base con el cinturón de seguridad del vehículo

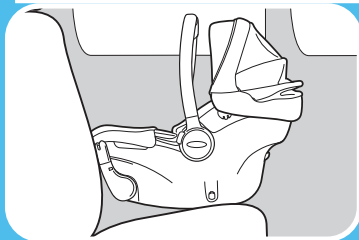

1. Poner el asiento de automóvil en el asiento trasero del vehículo

Ponga el asiento de automóvil en el asiento del vehículo. Empújela hacia atrás hasta que el frente del asiento de automóvil toque el respaldo del asiento del vehículo.

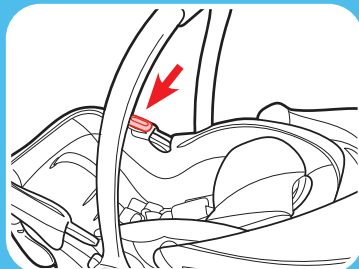

2. Verifique el indicador del nivel

El vehículo **DEBE** estar nivelado con el piso.



- Coloque la burbuja bajo las líneas azules para asegurarse de que el asiento esté nivelado.
- Para una posición más reclinada, coloque la burbuja en la línea de color azul claro.
- Para una posición más vertical, la burbuja puede estar en la línea de color azul oscuro de manera parcial o completa.
- Si la burbuja no está bajo las líneas azules, el sistema de seguridad para niños NO está nivelado. Debe ajustar la posición de reclinación.

Si es necesario, se pueden poner toallas enrolladas debajo del asiento, en el lugar donde se une el asiento del vehículo hasta que la línea del nivel esté completamente nivelada con el piso.

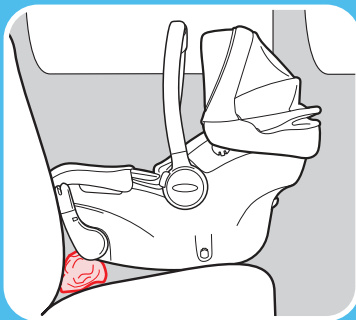
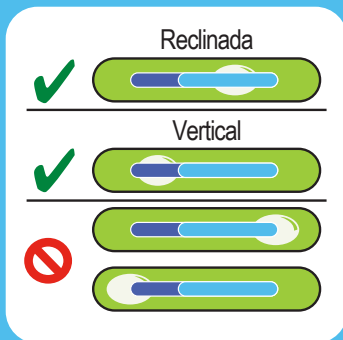

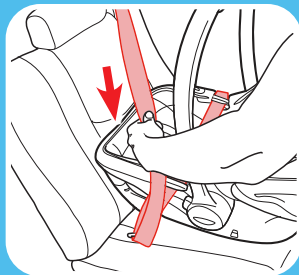
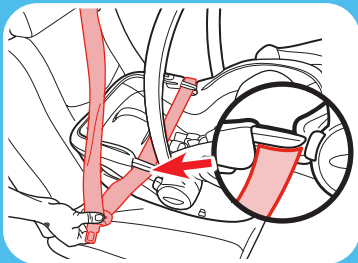

3. Pasar el cinturón de seguridad del vehículo

Pase el cinturón de seguridad del vehículo por la vía del cinturón orientada hacia atrás (marcada con una etiqueta azul) y trábelo. El cinturón del asiento no debe estar doblado.

4. Trabar el cinturón de seguridad del vehículo

En la mayoría de los vehículos de hoy, **tire lentamente el cinturón de seguridad del vehículo para el hombro todo hacia afuera** y luego deje que entre. Escuchará un sonido. Lentamente tire hacia afuera del cinturón y debería estar trabado. Caso contrario, consulte el manual del propietario de su vehículo y la sección 6-D.

5. *Tensionar el cinturón de seguridad del vehículo*

Ponga su antebrazo a través del asiento de automóvil **en la vía del cinturón y empuje hacia abajo**. Tire del cinturón para el hombro para tensionarlo mientras pone el sobrante en el retractor.

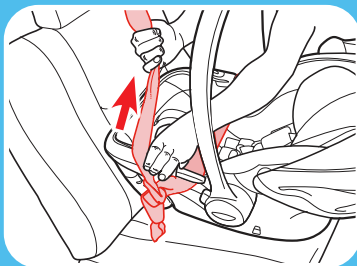

6. *Probar la tensión*

Agarre los costados del asiento donde se encuentra el cinturón de seguridad del vehículo y empuje y tire el asiento de automóvil de un lado a otro y de adelante hacia atrás.

Si el asiento de automóvil se mueve menos de 1 pulgada (2.5 cm), está suficientemente tensionado.

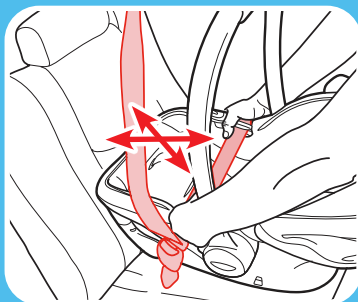

3 Orientado
hacia atrás

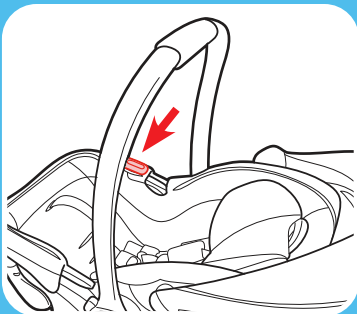

Reclinada



Vertical



7. Verifique el indicador del nivel

El vehículo **DEBE** estar nivelado con el piso. Verifique el nivel con el niño en el sistema de seguridad.

- Coloque la burbuja bajo las líneas azules para asegurarse de que el asiento esté nivelado.

- Para una posición más reclinada, coloque la burbuja en la línea de color azul claro.

- Para una posición más vertical, la burbuja puede estar en la línea de color azul oscuro de manera parcial o completa.

- Si la burbuja no está bajo las líneas azules, el sistema de seguridad para niños **NO** está nivelado. Debe ajustar la posición de reclinación.

Si es necesario, se pueden poner toallas enrolladas debajo del asiento, en el lugar donde se une el asiento del vehículo hasta que la línea del nivel esté completamente nivelada con el piso.

4-A Ajuste del arnés según el niño



4 asegurar
al niño

1. Aflojar las correas del arnés

Empuje hacia abajo la palanca de liberación del arnés bajo la almohadilla del asiento mientras tira hacia afuera las correas del arnés en la presilla del pecho.

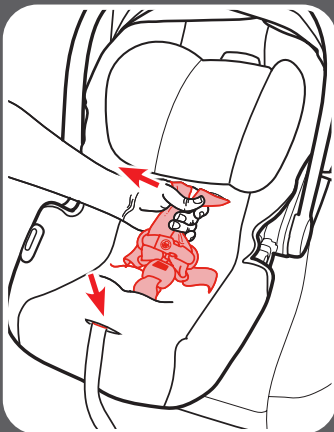

2. Liberar la presilla del pecho

Oprima los botones de liberación de la presilla del pecho y sepárelos.

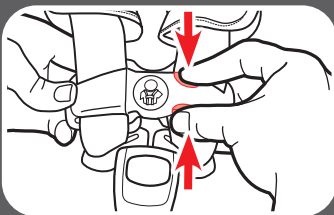



4 asegurar
al niño

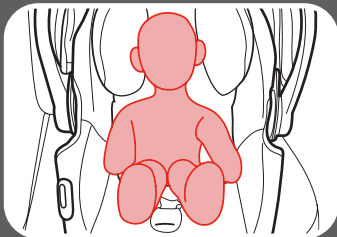

3. ***Destrabar la hebilla***

Oprima el botón rojo y saque las lengüetas de la hebilla. Ponga las correas del arnés en los costados.

4. ***Colocar a su niño en el asiento***

Asegúrese de que la espalda del niño esté plana contra el respaldo del asiento de automóvil.

⚠ ¡ADVERTENCIA!

¡ADVERTENCIA! En clima frío, no use trajes para nieve o prendas abultadas en su niño cuando lo coloca en el asiento de automóvil. La ropa abultada puede prevenir que las correas del arnés se ajusten correctamente. Para mantener cálido al niño, sujete a su niño al asiento de automóvil y ponga una frazada alrededor de él o ponga el saco del niño al revés después de sujetarlo.

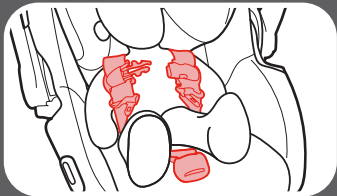

5. ***Poner las correas del arnés sobre los hombros del niño***

6. Verificar la altura del arnés

Las correas del arnés **DEBEN ESTAR AL NIVEL DE O APENAS POR DEBAJO** de los hombros del niño.

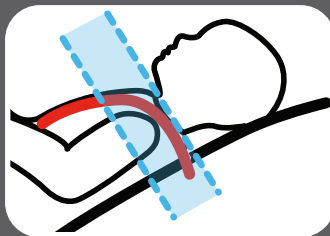

7. La parte de arriba de la cabeza DEBE ESTAR POR LO MENOS A 1 PULGADA (2.5 cm) POR DEBAJO de la parte de arriba del asiento de automóvil.

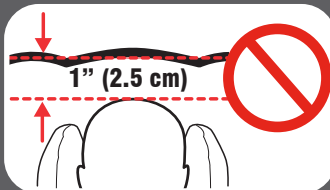

Para cambiar la altura del arnés:

Saque al niño del sistema de seguridad para niños y afloje las correas del arnés.

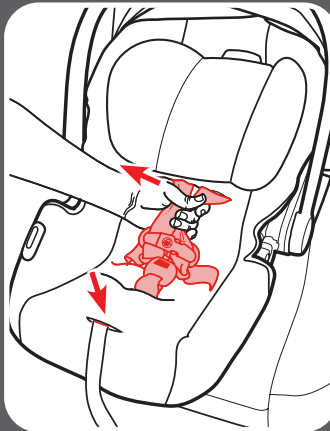

4 asegurar
al niño



4 asegurar al niño

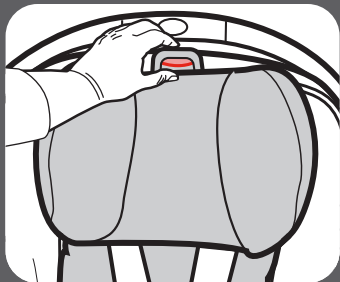

Presione los botones de ajuste de Apoyacabeza como se indica.

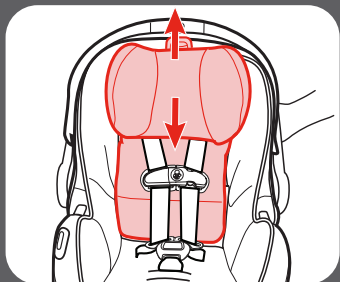

Mueva el Apoyacabeza hacia arriba o abajo hasta alcanzar la posición adecuada de la altura del arnés



En el caso de bebés más pequeños, acorte el Apoyacabeza poniendo el fondo de la aleta debajo del soporte como se indica.

4-B Ajuste de la hebilla según el niño



4 asegurar
al niño

1. Verificar la posición de la hebilla

La ranura correcta es la que está más cerca de su niño sin estar debajo de él.

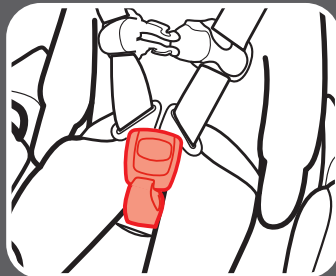

2. Para cambiar la posición de la hebilla

Saque al niño del asiento. Desde el fondo del asiento de automóvil, inserte la presilla de metal de la hebilla hacia arriba por el armazón y la almohadilla. Desde el frente, tire la hebilla hacia afuera de la almohadilla y el armazón.

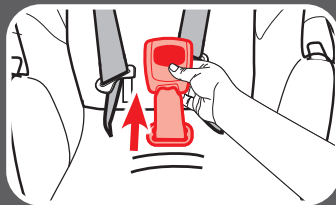
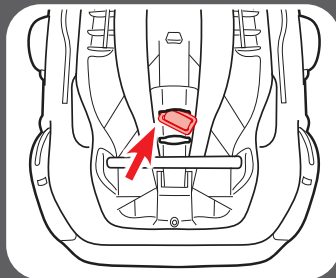



4 asegurar al niño

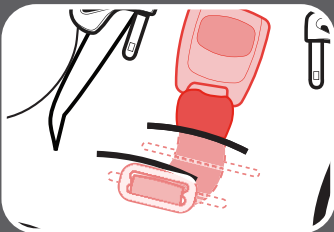
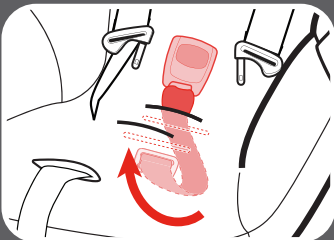
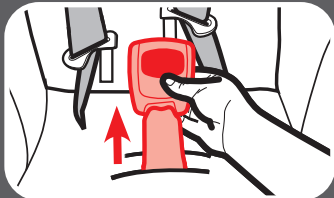
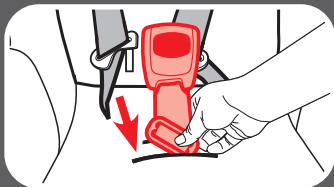

3. **Insertar la presilla de metal en el nuevo lugar**

Empuje la presilla de metal hacia abajo por la almohadilla y el armazón. Asegúrese de que el botón rojo de la hebilla mira hacia afuera.

4. **Tirar hacia arriba de la hebilla para verificar que esté sujeta**

Asegúrese de que la presilla de metal de la hebilla pase completamente por la almohadilla y el armazón.

Para acortar la hebilla para bebés con peso bajo al nacer

(El peso mínimo es 1.8 kg [4 libras]):

Cuando la presilla de la correa de la entrepierna está en la ranura trasera de la entrepierna, ponga la presilla en la ranura delantera de la entrepierna en el asiento pero no la pase por la almohadilla del asiento.

La presilla de la correa de la entrepierna debe permanecer plana contra el asiento.

4-C Sujetar el niño en el asiento de automóvil



4 asegurar
al niño

1. **Poner las correas del arnés sobre los hombros del niño**

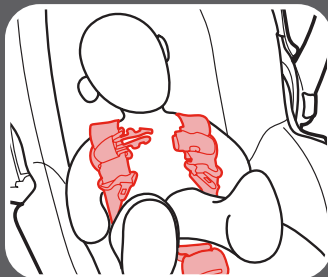

2. **Hebilla**

Escuchará un “clic” cuando las lengüetas de la hebilla estén aseguradas en su lugar. Tire de cada lengüeta de la hebilla para asegurarse de que esté instalada con seguridad.

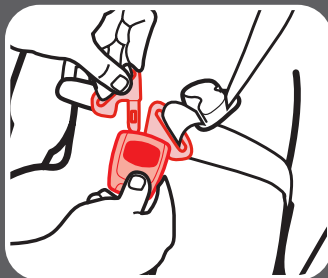

3. **Trabar la presilla del pecho**

Escuchará un clic cuando la presilla del pecho esté debidamente sujeta.

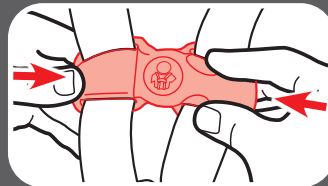



4 asegurar al niño

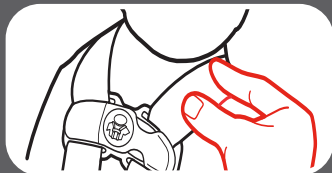
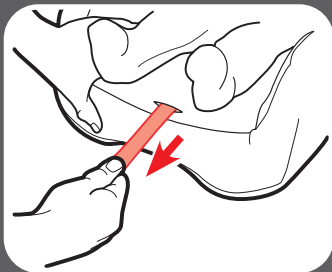
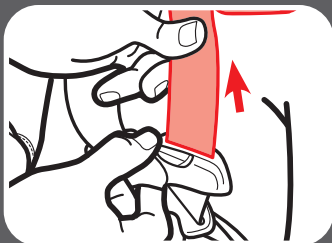

4. Eliminar el exceso de flojedad alrededor de la cintura

Tire hacia arriba de la correa del arnés al empujar hacia abajo la presilla del pecho. Hágalo en ambos costados.

5. Tensionar el arnés tirando la correa de ajuste del arnés

Cuando no puede doblar la cinta del arnés en el hombro de su niño, el arnés está lo suficientemente tenso.

Un arnés tenso no deberá permitir que quede flojo. Se mantiene en una línea casi recta sin doblarse. No aprieta la carne del niño ni empuja el cuerpo del niño en una posición que no sea natural.

6. Levante la presilla del pecho al nivel de las axilas del niño

7. Verificar la tensión

Tensionela más si es necesario.

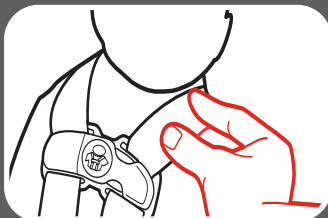
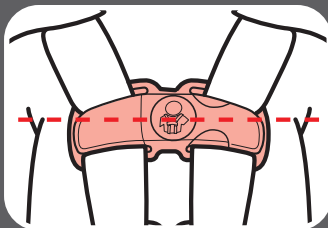

**4 asegurar
al niño**



4-D Cómo sacar al niño

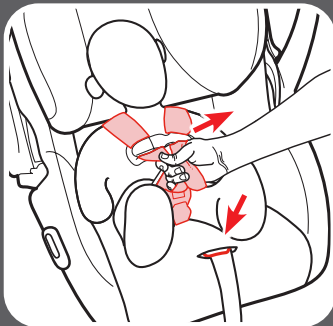

1. Aflojar las correas del arnés

Empuje hacia abajo la palanca de liberación del arnés bajo la almohadilla del asiento mientras tira hacia afuera las correas del arnés en la presilla del pecho.

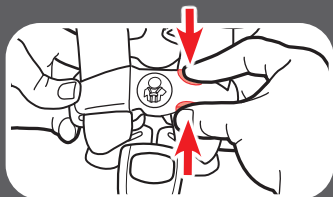

2. Liberar la presilla del pecho

Oprima los botones de liberación de la presilla del pecho y sepárelos.

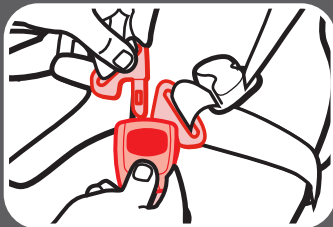

3. Destrabar al niño

Oprima el botón rojo y saque las lengüetas de la hebilla. Saque al niño del asiento.

5-A Uso del transportador

¡ADVERTENCIA!

Lea todas las instrucciones antes de usar el transportador para bebé. Guarde estas instrucciones para uso futuro. No use el transportador para bebé si está dañado o roto.

NUNCA deje a un niño sin atender. Esté siempre a un brazo de distancia del transportador.

PELIGRO DE ASFIXIA: En superficies blandas, el transportador para bebé puede darse la vuelta y asfixiar al niño. **NUNCA** ponga el transportador sobre una cama, sofá u otra superficie blanda.

PELIGRO DE ESTRANGULACIÓN: Niños se han **ESTRANGULADO** con correas del arnés sueltas o parcialmente sujetadas. Sujete totalmente al niño incluso cuando usa el transportador fuera del vehículo.

PELIGRO DE CAÍDAS: Los movimientos del niño pueden causar que el transportador se mueva. **NUNCA** ponga el transportador sobre mesadas, mesas u otras superficies elevadas.

MANTENGA LOS CORDONES E HILOS LEJOS DEL NIÑO. Los cordones e hilos pueden causar la estrangulación. **NO** ponga el asiento cerca de una ventana donde los cordones de persianas o cortinas puedan estrangular al niño. **NO** cuelgue cordones sobre o arriba del asiento. **NO** agregue cordones a los juguetes.



5 Uso del
transportador

¡ADVERTENCIA!

Peligro de caídas:

El portabebés se puede caer de un carrito de supermercado. No lo use en un carrito de supermercado.



6-A Cómo retirar los conectores de los anclajes inferiores rígidos incorporados

Para retirar el asiento de automóvil del vehículo

Desde la parte posterior del asiento de automóvil, apriete la palanca de liberación y, a continuación, tire del asiento de automóvil para separarlo del respaldo del asiento del vehículo.

Nota: Si los conectores de los anclajes inferiores incorporados están en posición bajada y desea guardarlos, simplemente apriete la palanca de liberación situada en la parte posterior del asiento de automóvil.

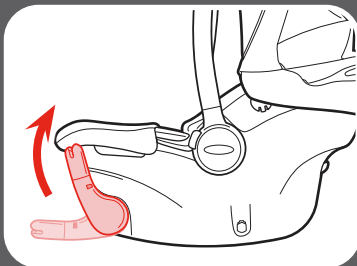
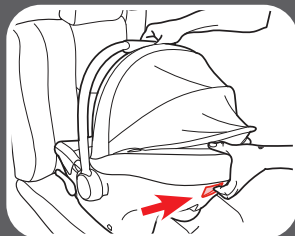
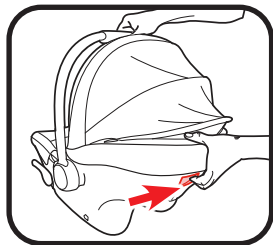

¡ADVERTENCIA!

Mantenga las manos alejadas de los conectores de los anclajes inferiores rígidos incorporados cuando utilice la palanca de liberación.



6-B Cómo sacar el acoplamiento de anclaje inferior

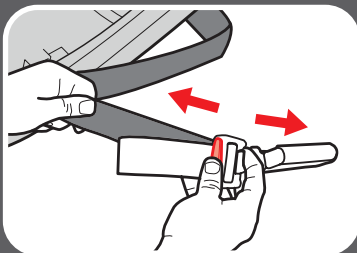

1. Empuje el botón mientras tira la correa del acoplamiento de anclaje inferior para aflojarla

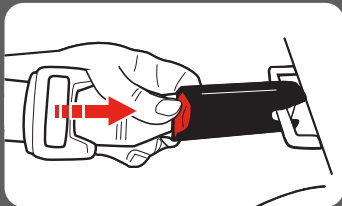

2. Oprima la botón de liberación del acoplamiento de anclaje inferior

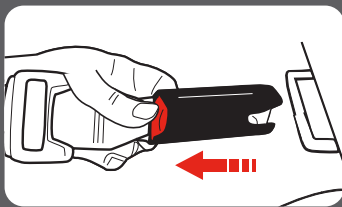

3. Tírelo lejos del punto de anclaje

6-C Asientos peligrosos del vehículo

Nunca instale este asiento de automóvil en asientos de vehículos orientados hacia atrás o el costado.



6-D Cinturones de seguridad del vehículo

Consulte el manual del dueño de su vehículo sobre el uso del cinturón de seguridad del vehículo

Este asiento de automóvil se puede instalar usando un cinturón de seguridad del vehículo. Para lograrlo, necesitará cambiar el cinturón de seguridad al modo trabado para usar con asientos de automóvil. En los cinturones de seguridad de algunos vehículos, esto se logra con la placa de seguridad; en los cinturones de seguridad de otros vehículos, se logra con el retractor.



Términos del cinturón de seguridad del vehículo

Retractor

Un dispositivo que enrolla el cinturón de seguridad del vehículo que no se usa. A menudo está oculto en el interior de paneles de las paredes del vehículo o en el respaldo del vehículo.

Placa de seguridad

El extremo macho de un cinturón de seguridad con la lengüeta plateada.

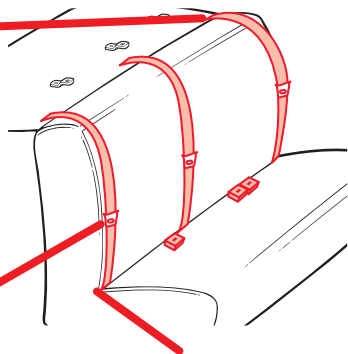

Recodo del asiento

El lugar donde se unen el asiento y el respaldo.

Identificación del tipo de su cinturón de seguridad

Hay dos tipos diferentes de cinturones de seguridad del vehículo que se pueden usar con este asiento de automóvil:

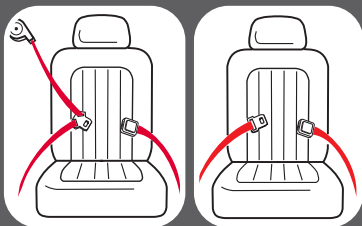

Cinturón de seguridad para el regazo y el hombro

Tres puntos de conexión.

Cinturón de seguridad para el regazo solamente

Dos puntos de conexión.

Los siguientes tipos de cinturones de seguridad del vehículo **NO** se pueden usar con seguridad con este asiento de automóvil:



Cinturón para el regazo con cinturón motorizado para el hombro



Cinturón para el regazo o cinturón de seguridad del vehículo para el hombro montado en la puerta

Cinturones de adelante de la unión del asiento

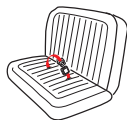

En algunos automóviles, es posible que no ajuste apretadamente. Lea el manual de su automóvil y del asiento de automóvil.



Instalación del cinturón para el regazo/hombro

Consulte siempre el manual del dueño de su vehículo para obtener información específica sobre los cinturones de seguridad de su vehículo.

La mayoría de los vehículos fabricados después de 1996 tienen retractores Mixtos en el asiento trasera. Si tiene alguna pregunta sobre su tipo de retractor, consulte el manual del dueño de su vehículo, llame a Graco o visite www.gracobaby.com/vehicle-seatbelt-information.

Para verificar que tenga un retractor Cambiable, tire **lentamente** del cinturón para sacarlo por completo y luego permita que se retraiga varias pulgadas. Trate de tirar del cinturón para sacarlo por completo de nuevo. Si no se puede sacar, el retractor es **Cambiable**. Siga los pasos en las secciones de orientación hacia atrás de este manual.

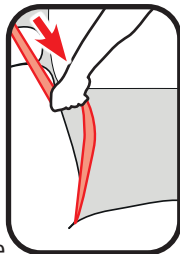

7-A Accesorios *(en selectos modelos)*



Accesorios

7

!ADVERTENCIA!

Para prevenir eyección durante paradas repentinas o choques: el soporte del cuerpo se pueden utilizar SOLAMENTE para niños de 12 lb (5 kg) o menos.

Soporte del cuerpo

Para sacarlo, tire el cojín del cuerpo desde atrás de las correas del arnés.

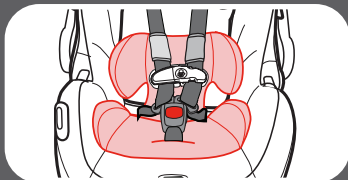

Fundas del arnés

Asegúrese de que las fundas del arnés no interfieran con la colocación de la presilla para el pecho a la altura de las axilas.

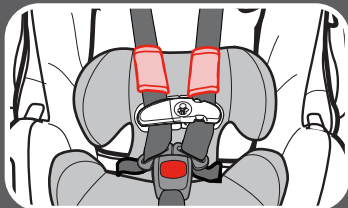

Si su modelo no incluye un soporte del cuerpo, puede usar una toalla enrollada como se indica.

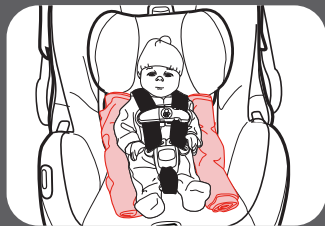

8-A Limpieza de la almohadilla del asiento

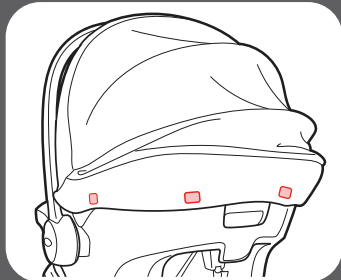
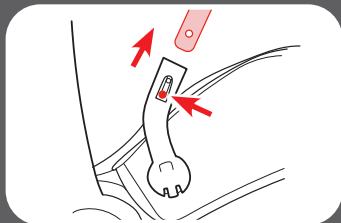
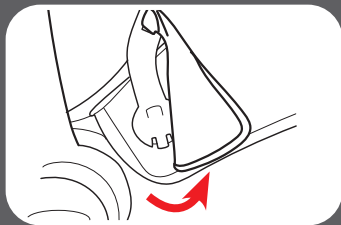

1. Sacar la capota

Aparte la tela de la capota para descubrir el brazo de la capota..

Empuje el botón de liberación de la capota mientras tira de la capota para eliminar.

Repita del otro lado.

Deshechar las 4 tiras de sujeción debajo de la parte trasera de la capota.

2. Soporte de la Cabeza

Mueva la aleta del apoyacabeza a un lado y suelte los nudos de elástico de cada lado del apoyacabeza.

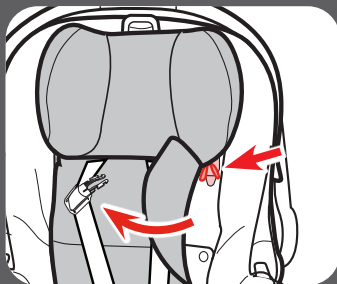

Tire de las correas del arnés y tire de la almohadilla hacia arriba, separándola del apoyacabeza.

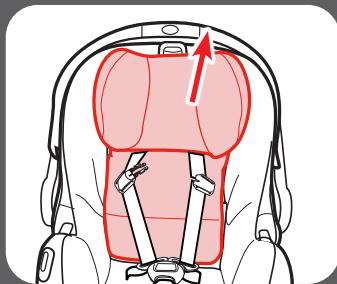

3. Broches de la almohadilla del asiento

Destrate los 4 broches de la almohadilla del asiento.

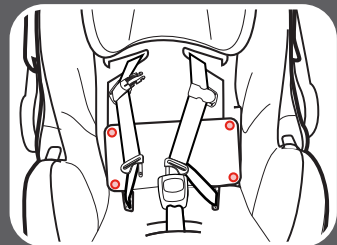

8 Cuidado y limpieza

8 Cuidado y limpieza

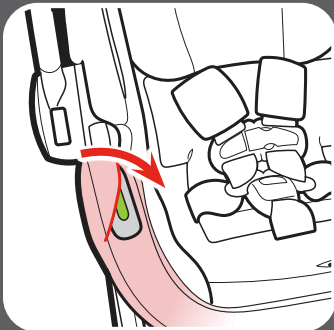
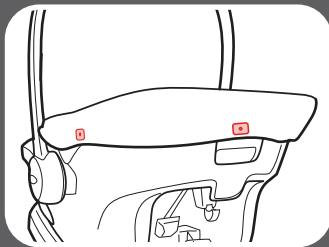
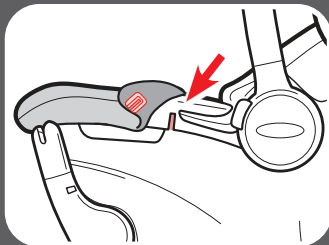

Desabroche el pestillo deslizante situado cerca de cada vía del cinturón tirando de la tela de la almohadilla del asiento hacia abajo y hacia fuera.

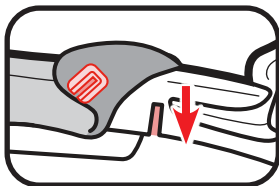

Extraiga los 3 pasadores de la parte posterior del armazón del asiento de automóvil.

Extraiga con cuidado la almohadilla de alrededor del indicador del nivel y, a continuación, del armazón.

4. Pestaña Interior

A cada lado debajo de la almohadilla del asiento, deslice la pestaña delgada hacia afuera entre la espuma del asiento y el armazón del asiento.

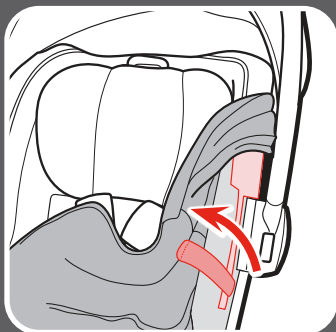

5. Sacar la almohadilla del armazón

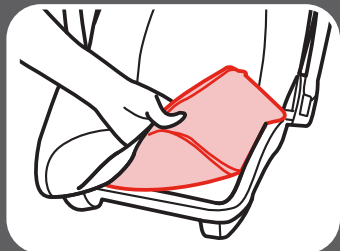

Lave la almohadilla y la capota a máquina en agua fría con un jabón suave en el ciclo delicado y séquela al aire. NO USE BLANQUEADOR.

Invierta los pasos para volver a colocar la almohadilla en el armazón. Asegúrese de que las correas del arnés no estén dobladas.

**8 Cuidado
y limpieza**

8-B Limpieza de la hebilla

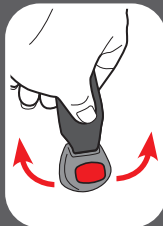
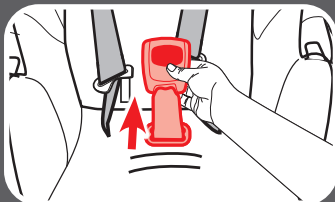
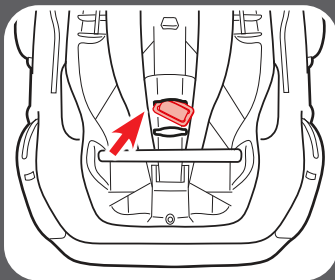

Sacar la hebilla para limpiarla

Desde el fondo del asiento de automóvil, inserte la presilla de metal de la hebilla hacia arriba por el armazón y la almohadilla. Desde el frente, tire la hebilla hacia afuera de la almohadilla y el armazón.

Para limpiar la hebilla, póngala en una taza de agua tibia y agite suavemente la hebilla. Oprima el botón rojo varias veces mientras está en el agua.

NO SUMERJA LA CORREA DE LA HEBILLA. NO USE JABONES, DEJERGENTES DE USO DOMESTICO ni LUBRICANTES

Elimine el exceso de agua y deje secar al aire. Repita los pasos lo necesario hasta que se trabaje con un clic. Vuelva a poner la hebilla en la misma ranura que la sacó. Tire hacia arriba de la hebilla para tener la seguridad de que esté asegurada.

¡ADVERTENCIA! Inspeccione y limpie la hebilla de vez en cuando para eliminar cualquier objeto o desecho que pudiera prevenir que se trabaje.

8-C Limpieza del arnés y del acoplamiento de anclaje inferior

Lave la superficie solamente con un jabón suave y un paño mojado. **NO SUMERJA LAS CORREAS DEL ARNÉS o LA CORREA DEL Acoplamiento DE ANCLAJE INFERIOR EN AGUA.** Hacerlo podría debilitar las correas.

Si las correas del arnés o cinturón del acoplamiento de anclaje inferior están deshilachados o muy sucios, comuníquese con servicio al cliente en www.gracobaby.com o al 1-800-345-4109.



8 Cuidado
y limpieza

Piezas de repuesto

Para comprar piezas o acoplamientos en los Estados Unidos,
por favor comuníquese con nosotros en:

www.gracobaby.com

o

1-800-345-4109



Guarde el manual de instrucciones en el bolsillo situado debajo de la almohadilla del asiento, en el lado izquierdo del asiento. La ubicación está marcada con el icono del libro de instrucciones.

