

# baby jogger®

## city prix™

JOGGER X BIKE TRAILER  
REMOLQUE PARA BICICLETA JOGGER X  
REMORQUE POUR JOGGING ET VÉLO

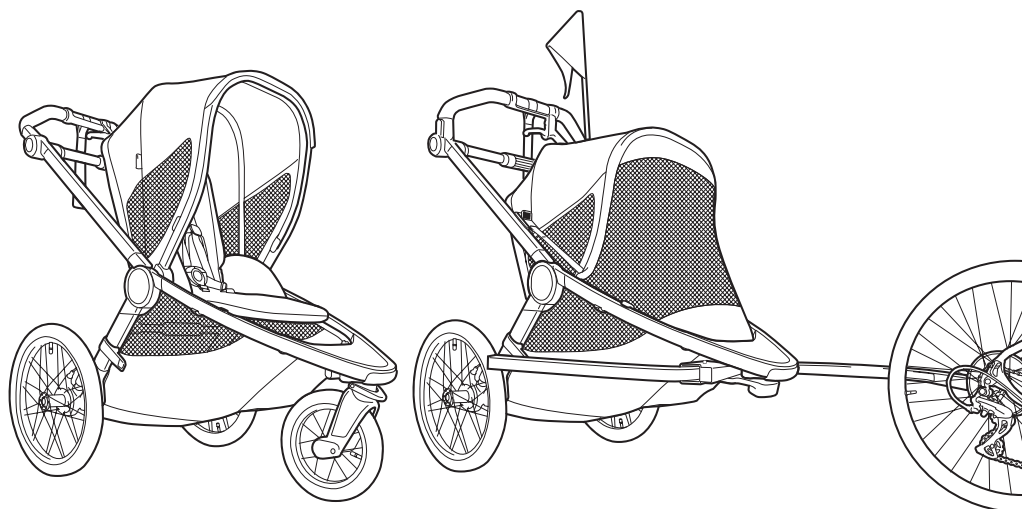

©2024 Baby Jogger NWL0001608462B 5/24

ASSEMBLY INSTRUCTIONS  
INSTRUCCIONES DEL ENSAMBLAJE  
DIRECTIVES DE MONTAGE

babyjogger.com  
babyjogger.ca

## Stroller / Bike Trailer Use Positions

Posiciones de uso del cochecito / remolque para bicicleta

Position d'utilisation de la poussette / remorque pour vélo

Bike Trailer Conversion Kit included on certain models  
or sold separately as an accessory.

Kit de conversión de remolque para bicicleta incluido en algunos  
modelos o vendido por separado como accesorio.

Trousse de conversion pour remorque de vélo incluse pour certains  
modèles ou vendue séparément comme accessoire.

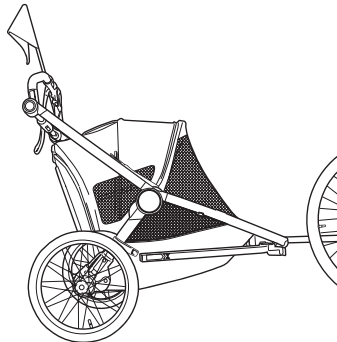
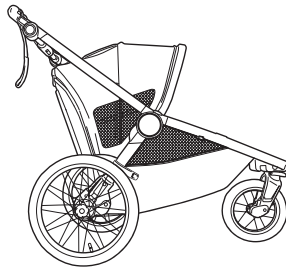
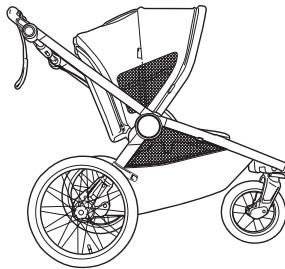

# Stroller Mode

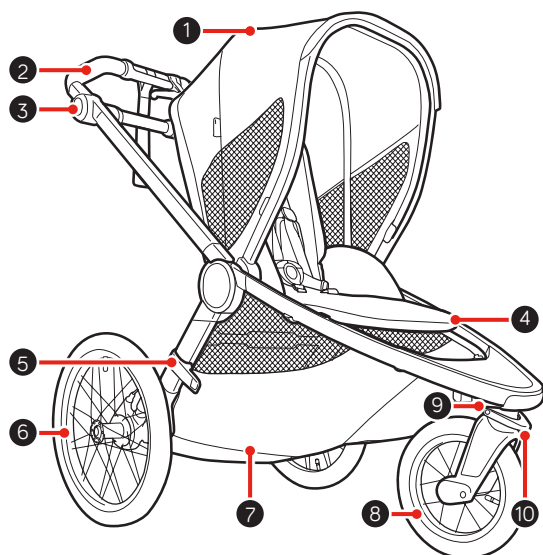

- 1 Canopy
- 2 Handlebar
- 3 Handle Height Adjustment Buttons
- 4 Leg Support Incline
- 5 Auto-Lock
- 6 Rear Wheel
- 7 Storage Basket
- 8 Front Wheel
- 9 Front Wheel Release Button
- 10 Swivel/Lock
- 11 Harness Strap
- 12 Harness Pads
- 13 Harness Buckle
- 14 Crotch Cover
- 15 Deceleration Brake
- 16 Frame Fold Actuator
- 17 Jogging Strap
- 18 Recline Lever
- 19 Seat Back Storage Backpack
- 20 Seat Slider Actuator
- 21 Parking Brake
- 22 Rear Wheel Release Button
- 23 Weathershield
- 24 Sun Shade
- 25 Bug Screen

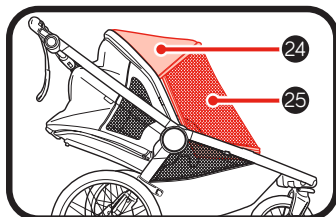
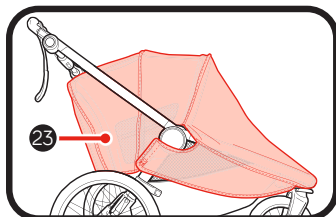
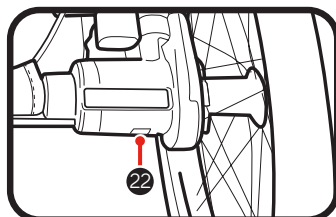
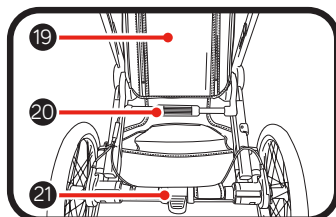
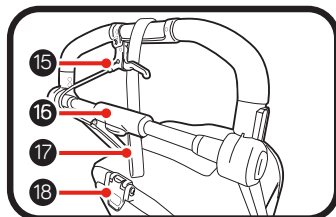
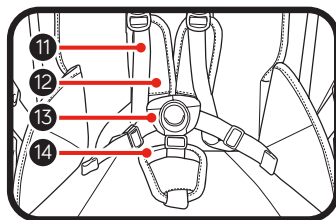

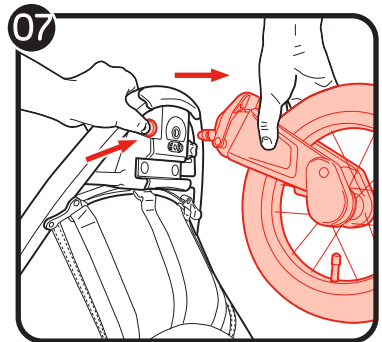
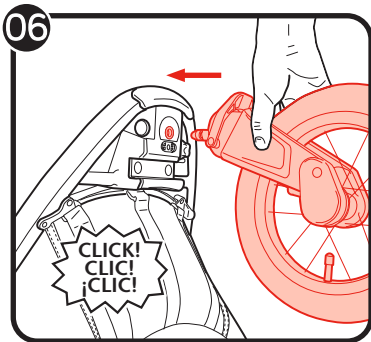
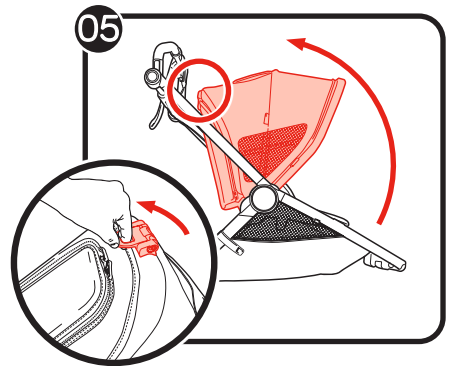
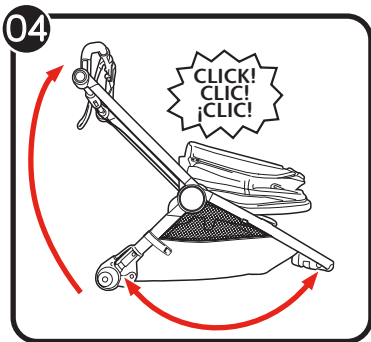
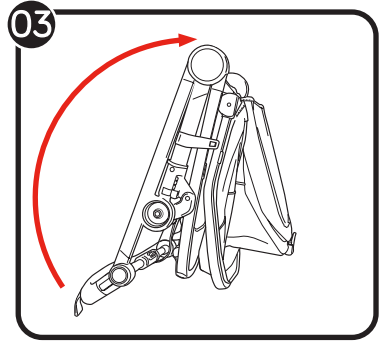
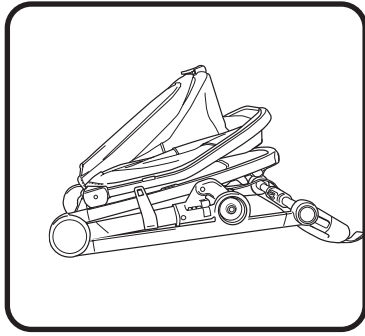
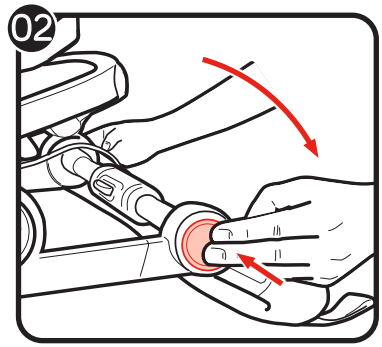
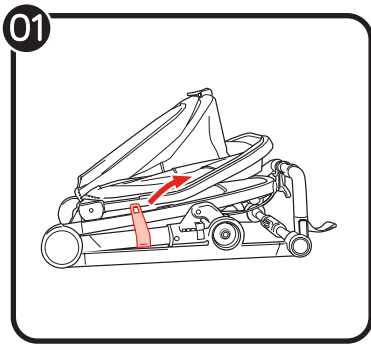

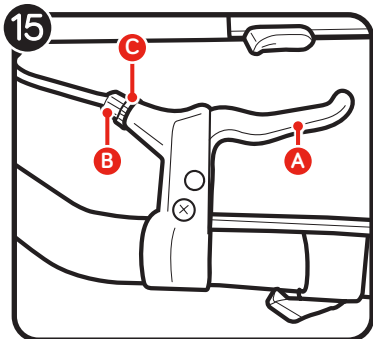
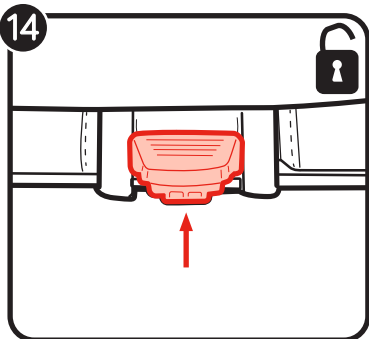
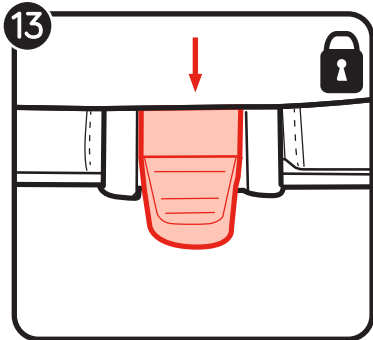
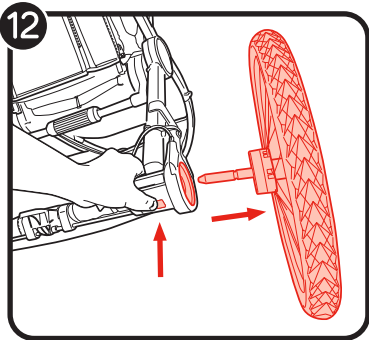
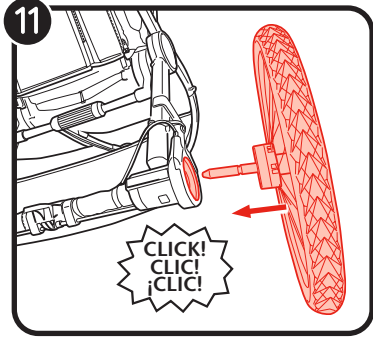
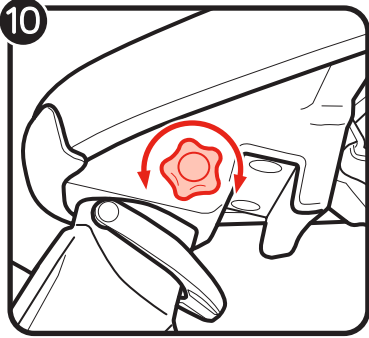
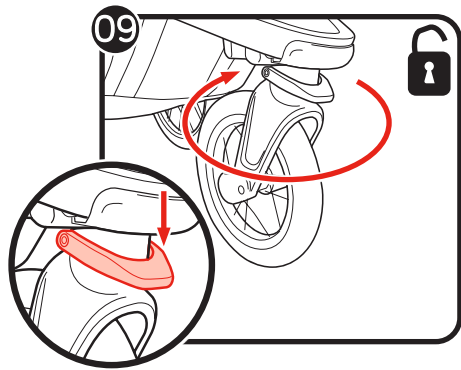
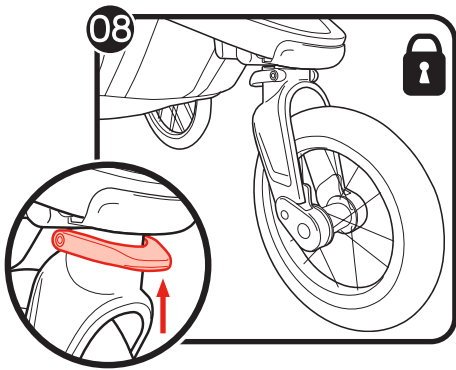

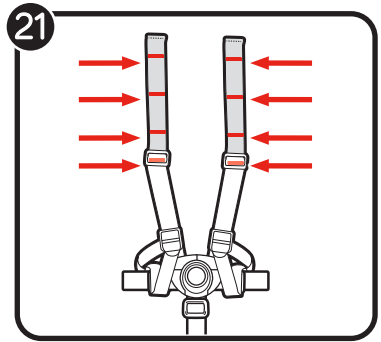
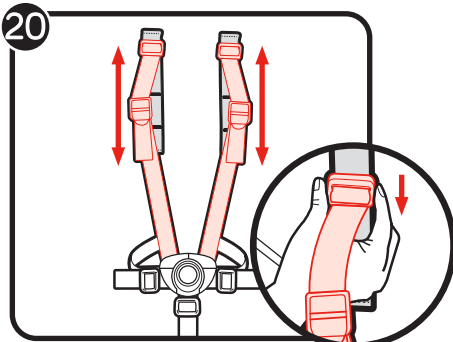
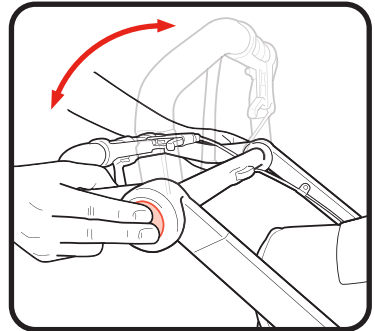
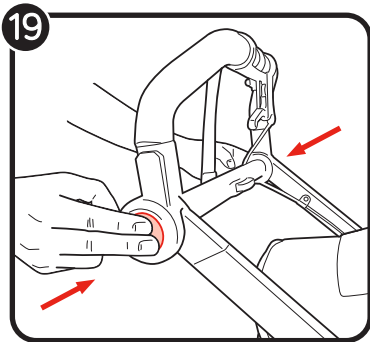
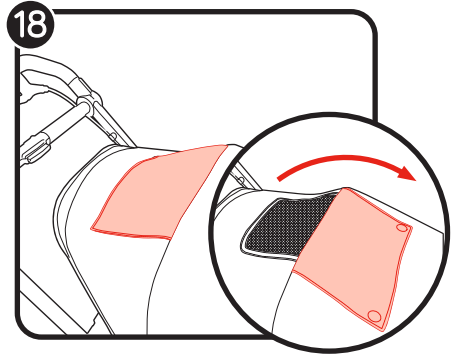
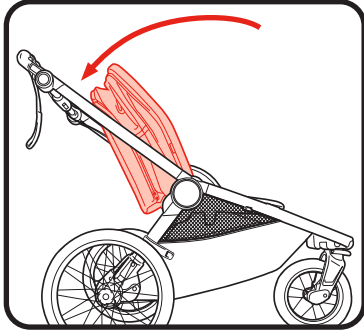
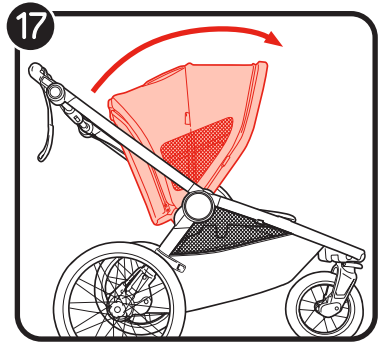
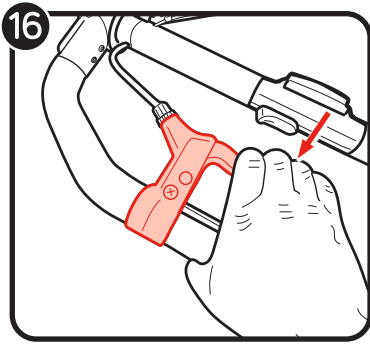

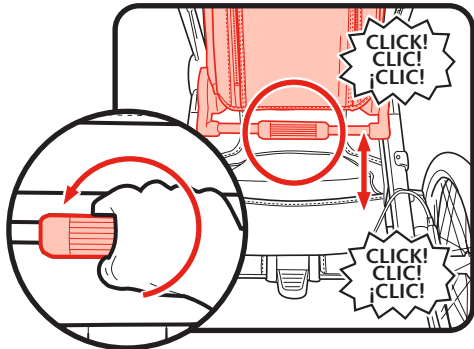
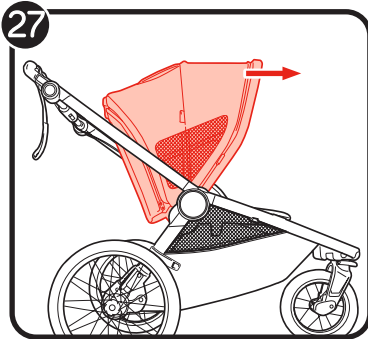
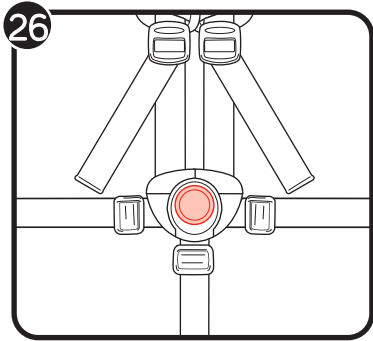
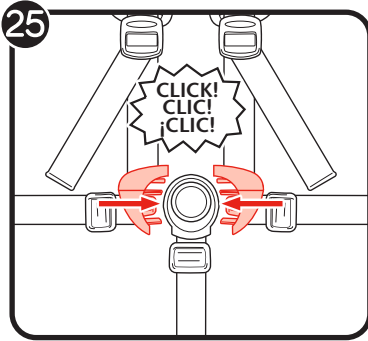
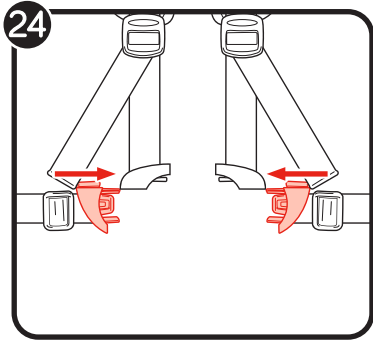
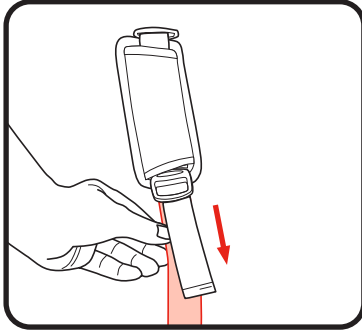
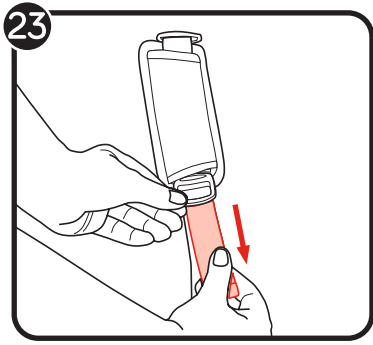
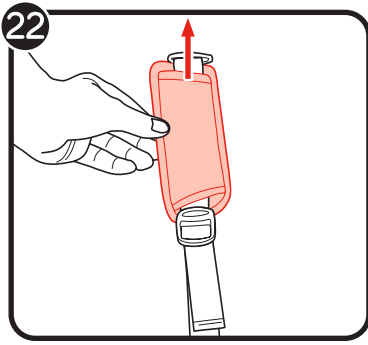

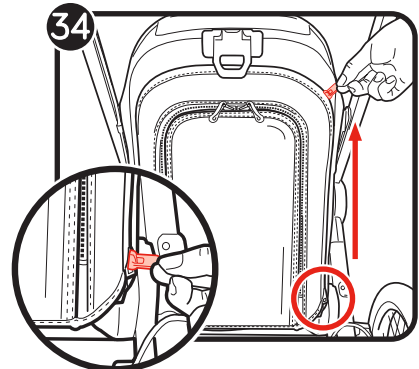
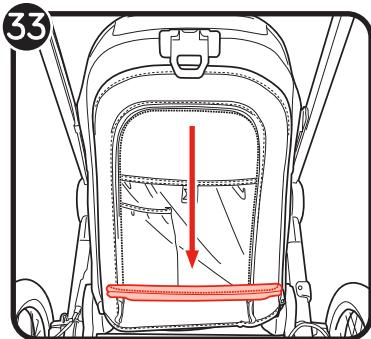
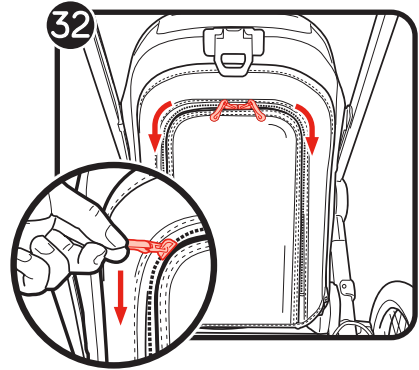
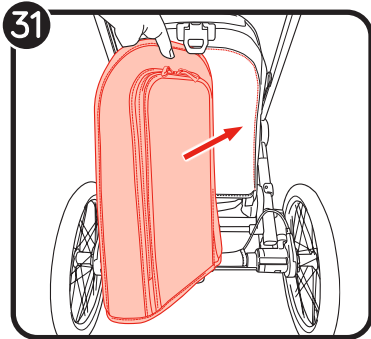
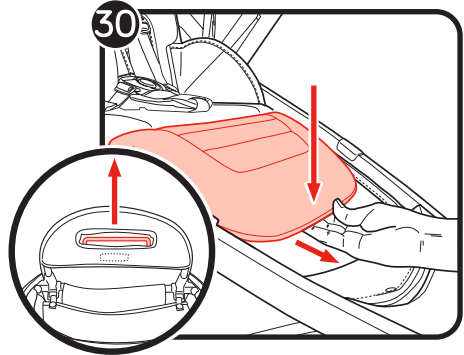
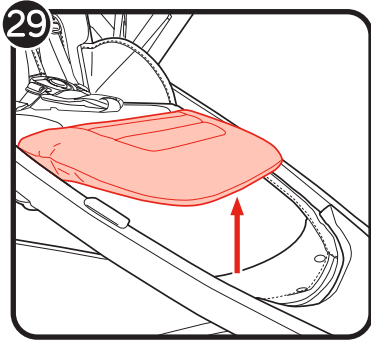
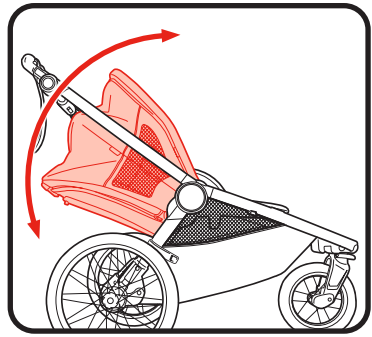
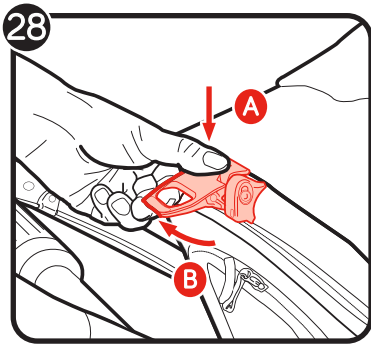



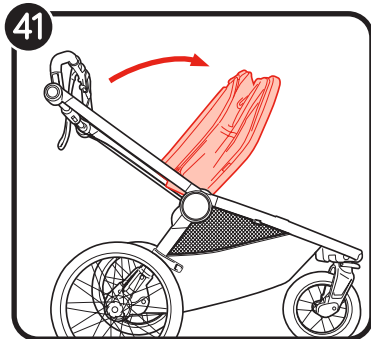
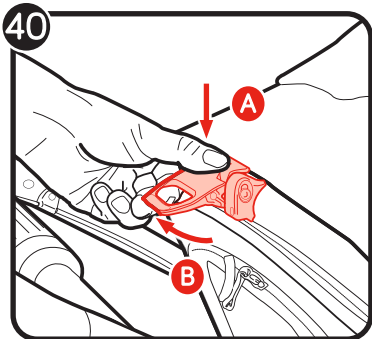
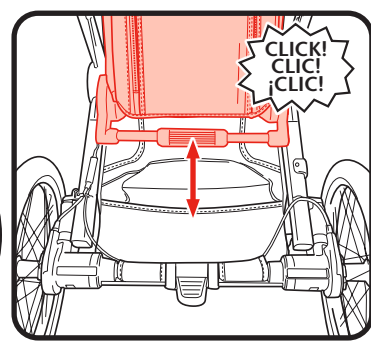
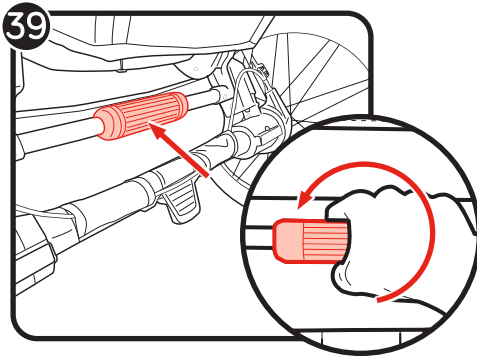
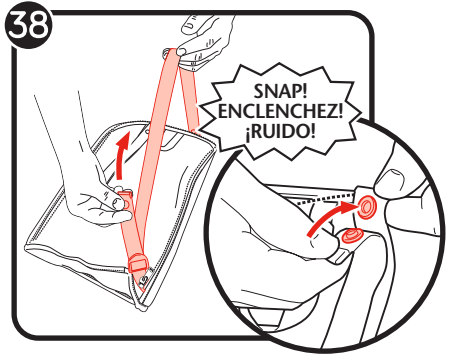
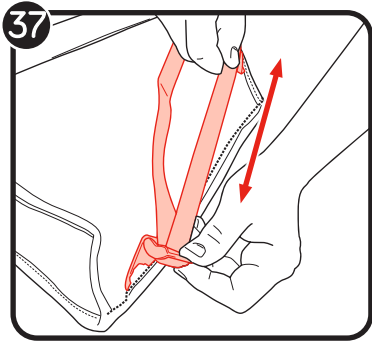
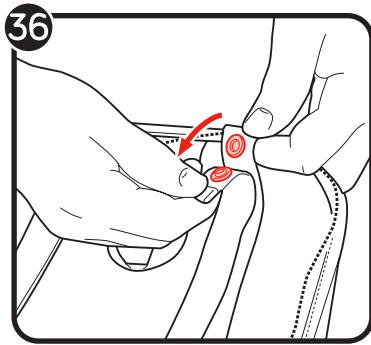
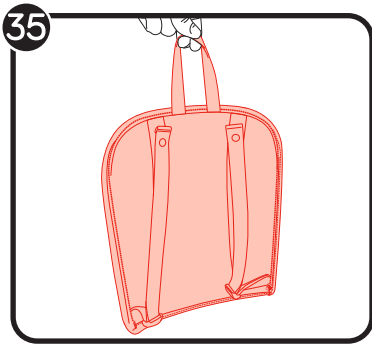

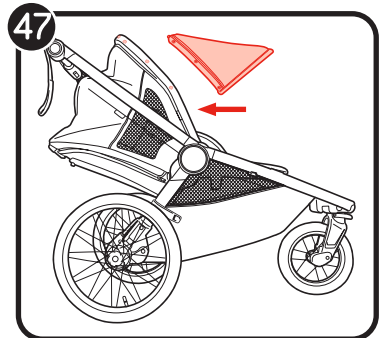
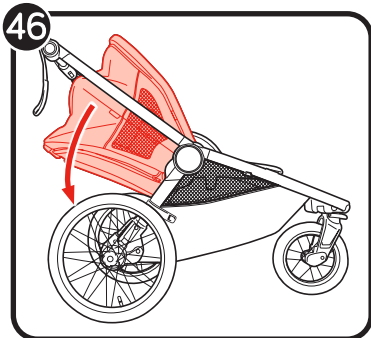
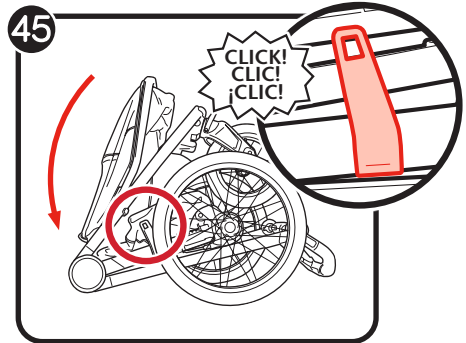
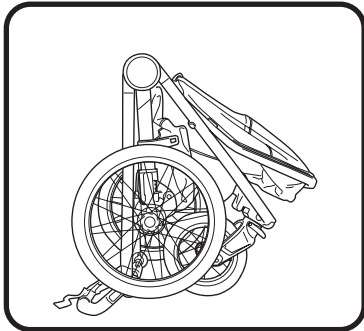
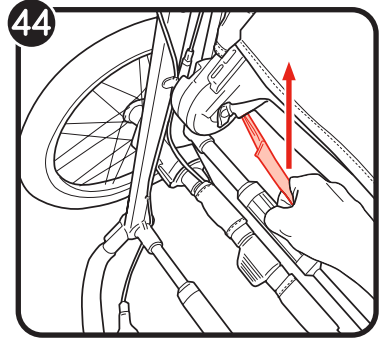
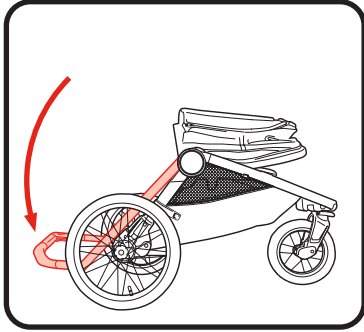
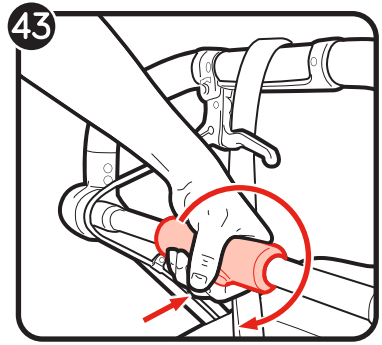
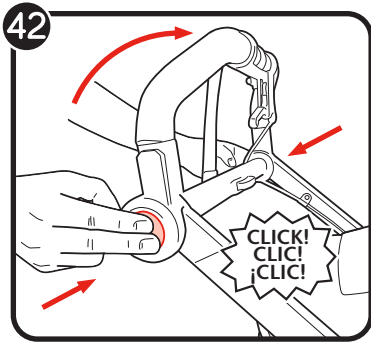

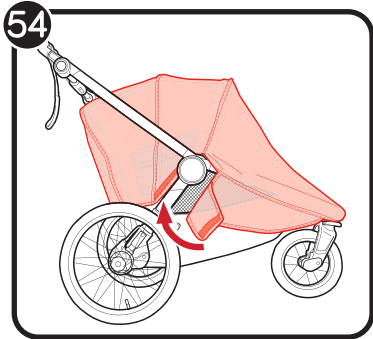
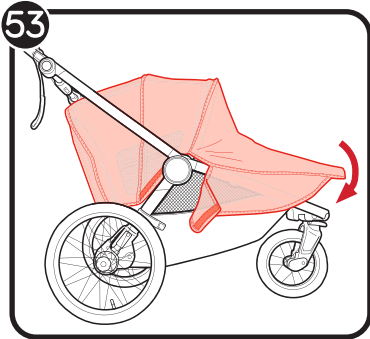
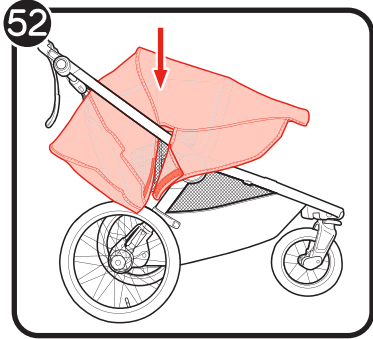
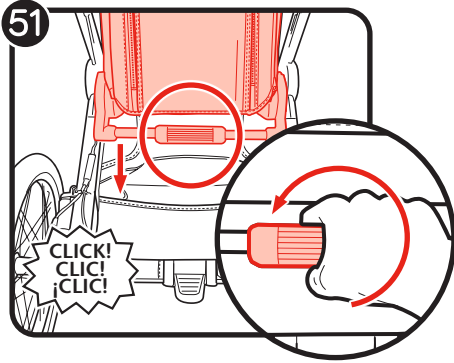
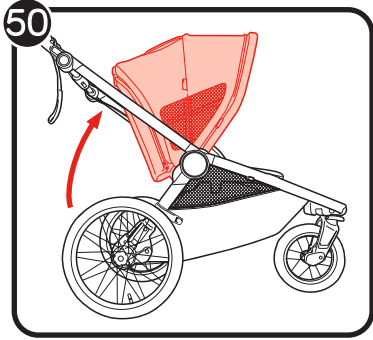
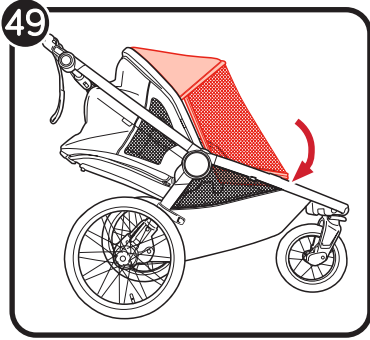
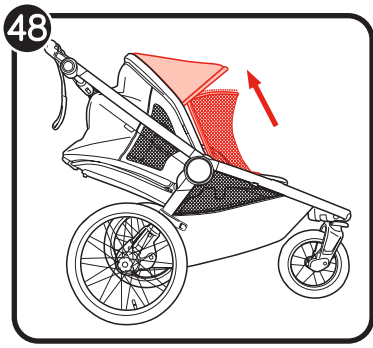
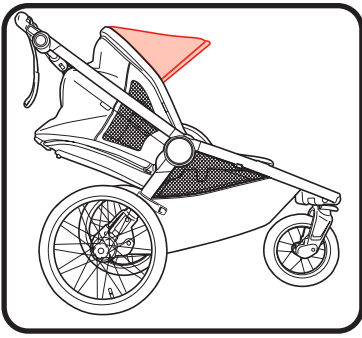

# WARNING

**IMPORTANT** - Keep these instructions for future reference.

Read these instructions carefully before use. Your child's safety may be affected if you do not follow these instructions.

- This stroller is suitable for one child up to 50 lb (22.5 kg) in weight and 40 in (101.6 cm) in height.
- Total weight load recommended for this stroller is 70 lb (31.5 kg): 50 lb (22.5 kg) in the seat, 5 lb (2 kg) in the seat back pocket, and 15 lb (7 kg) in the basket. Excessive weight may cause a hazardous unstable condition to exist.
- Never leave your child unattended.
- Avoid serious injury from falling or sliding out. Always properly adjust and fasten harness.
- Do not let your child play with this product.
- Parcels or accessory items, or both, placed on the unit may cause the unit to become unstable.
- Any load attached to the handle affects the stability of the stroller. Do not hang bags from the handle.
- Ensure that all the locking devices are engaged before use.
- Lock the brakes before loading and unloading your child and whenever the stroller is not moving.
- **Always** keep fingers and children away from moving parts when folding, unfolding, or adjusting the stroller to prevent finger/body part entrapment or pinching.
- Stroller is not meant to be used for transporting children up or down stairs or escalators. Damage resulting to stroller will not be covered under warranty.
- This stroller does not replace a cot or a bed. Should your child need to sleep, then it should be placed in a suitable pram body, cot, or bed.
- Accessories which are not approved by Baby Jogger shall not be used.
- For newborn babies we recommend always to use the most reclined seat position.
- Check tire pressure before use. Always inflate tires to the inflation level specified on the tire sidewall. Never use this product with low tire pressure as this could result in loss of control. **DO NOT** over-inflate the tires.
- Only use replacement parts which are supplied or approved by Baby Jogger.
- Discontinue using your stroller should it become damaged or broken.
- Remove child before sliding seat up or down.
- Always check to confirm seat is locked into position after moving up or down.
- This stroller is not suitable for skating or inline skating.



## WHEN JOGGING/RUNNING

- **FALL HAZARD** from tip over: Before running, jogging, or walking fast, **LOCK** the front wheel in jogging position to keep from swiveling.
- Do not jog/run with children under 6 months of age.
- Place seat in most upright position when jogging/running.
- Always use jogging strap when jogging.
- Do not jog/run with bassinet or car seat attached to the stroller.

## FRAME

- 1 Unpack the stroller frame from the box and set the wheels aside.  
Unlock the stroller by pulling the storage lock lever.
- 2 Press the handle height adjustment buttons on both sides and rotate down.
- 3 Rotate stroller and stand on its handlebar.
- 4 Open the stroller by pulling the legs apart. Lift the handlebar up.
- 5 Pull the seat up by the lever to place in the upright position.

**⚠ WARNING:** Ensure that all the locking devices are engaged before use.

## FRONT WHEEL

- 6 Installation
  - Lay stroller on its back so the handlebar is resting on the floor.
  - Attach the front wheel by sliding it into the front wheel mount until it clicks. Gently pull on the front wheel to make sure it is properly attached.
- 7 Removal
  - While pressing the front wheel release button, gently slide the front wheel out of the front wheel mount.

## SWIVEL FEATURE FOR JOGGING AND RUNNING

- 8 Push the swivel lock lever up and rotate the wheel so it is pointing forward to lock the front wheel to a fixed position.
- 9 Press the swivel lock lever down to allow the front wheel to return to an unlocked position.

**⚠ WARNING:**

- Front wheel must be locked in jogging position.
- Child must be buckled in the 5-point harness.
- Do not engage or disengage the swivel lock while the stroller is in motion.

## ALIGNMENT FEATURE

- 10 Should the stroller pull to one side while the front wheel is locked in the fixed position, use the alignment knob to align. If the stroller pulls to the right, turn the

knob left to adjust. If it pulls to the left, turn the knob right to adjust the stroller's alignment.

## REAR WHEELS

- 11 Installation
  - Align the rear wheel axle with the wheel mount on the stroller frame and insert it into the wheel mount until it locks into place. You will hear a click.
  - Gently pull on the rear wheel to make sure it is properly attached.
- 12 Removal
  - While pressing down on the wheel release button, gently slide the rear wheel out of the wheel mount.

## PARKING BRAKE

- 13 To lock the parking brake: push the brake lever down to engage the parking brake.
  - 14 To release the parking brake: lift the brake lever up.
- ⚠ WARNING:** Lock the parking brake before loading and unloading your child and whenever the stroller is not moving.

## DECELERATION BRAKE

- 15 If you do not have good braking action, simply squeeze the brake handle **(A)** five or six times. If the problem persists, loosen the brake's cylinder ring **(B)** to adjust the small ring **(C)** and then move the small ring away from the handle to tighten the cable. (Please do not over tighten!). To lock the rings, tighten the cylinder ring **(B)** against the handle while holding the small ring **(C)** in place.
- 16 To decelerate, pull the brake lever in to engage the brakes.

## CANOPY

- 17 Pull forward to open canopy and push backwards to close canopy.
- 18 To use the canopy window, fold shade up and secure with magnets.

## HANDLE

- 19 To change the handle to one of 5 use positions, press the handle height adjustment buttons on both sides and rotate up or down to the new position.

## ADJUSTING SAFETY HARNESS

20 Slide shoulder harness buckle up and down seat back webbing until desired position.

21 There are 4 positions on seat back webbing.

**CHECK** that shoulder harness heights are the same. Use stitch lines to help align harness heights.

**⚠️ WARNING:** Avoid serious injury from falling or sliding out. Always properly adjust and fasten safety harness.

**⚠️ WARNING:** Always use the crotch strap in combination with the shoulder straps and waist belt.

22 Slide the harness pads up to access plastic guide on strap.

23 Hold the plastic guide and pull strap to tighten or loosen.

## USING SAFETY HARNESS

24 Insert side strap buckle into harness buckle on both sides.

25 Insert connected harness and side strap buckles into the sides of the crotch buckle.

26 Press button on crotch buckle to release.

## SEAT

27 Height Adjustment

- Ensure canopy is fully open by pulling forward.
- Press the button in and twist the seat slider actuator forward to raise or lower seat until you hear a click.
- Ensure the seat is locked in the upper position by trying to lower the seat without actuating the button.

**⚠️ WARNING:** Seat back does not recline when seat is in lower position, canopy doesn't close.

28 Recline The Seat

- Push the button on the lever down (A) while pulling the lever out (B) to recline.
- Push down to lower the seat and pull up to raise the seat until it clicks into the desired position.

**⚠️ WARNING:** When making adjustments to the stroller seat, make sure child's head, arms, and legs are clear of moving seat parts and stroller frame.

**⚠️ WARNING:** Always remove child before sliding seat up or down.

## LEG SUPPORT INCLINE

29 Lift the leg support up in order to raise it.

30 To lower the leg support, pull the release bar underneath it and push it down.

## SEAT BACK STORAGE

31 Attach seat back storage backpack.

32 Unzip the inner zipper on both sides.

33 Pull down flap to access storage.

## TO REMOVE THE SEAT BACK STORAGE

34 Fully unzip the outer zipper.

35 Bag can be carried by its handle or worn as a backpack.

36 To adjust strap length, unsnap snaps at the top of the straps.

37 Hold the plastic guide and pull strap to tighten or loosen.

38 Reverse the steps to re-attach the bag to the frame.

**⚠️ WARNING:** Always re-attach straps before re-attaching to the seat back.

## FOLDING

- Remove your child from the seat.
- Remove all attachments and all items from basket.

39 If the seat is in the lower position, press and twist seat slider actuator and raise seat until you hear a click.

40 Push the button on the lever behind the seat (A) while pulling and rotating the recline lever up to unlock seat (B).

41 Fold the seat forward.

42 Press handle height adjustment buttons on both sides of handlebar and put the handle in the highest position.

43 Press and rotate the frame lock and push the handle down.

44 Pull the strap underneath the seat and lift up the stroller to fold.

- 45 Lay the stroller flat on the handle. Make sure the auto-lock lever clicks into place.

## ACCESSORIES

### SUN SHADE/BUG SCREEN

- 46 Set the seat in the reclined position.
- 47 Snap sun shade to the canopy.
- 48 Zip bug screen to the sun shade.
- 49 Fit the bottom of the bug screen around the leg support.

 **WARNING:** Never use the sun shade/bug screen when the seat is in the lower position.

 **WARNING:** Never use the sun shade/bug screen when using product as a bike trailer.

### WEATHER SHIELD

- 50 Set the seat in the upright position.
- 51 Press and twist height adjust handle and lower seat until you hear a click.
- 52 Place weather shield from above and fit to the stroller.
- 53 Wrap front of the weather shield to the tip of the stroller.
- 54 Fasten the fastening strips of the 2 side flaps to the back of the weather shield.

# Bike Trailer Mode

(Bike Trailer Conversion Kit included on certain models or sold separately as an accessory)

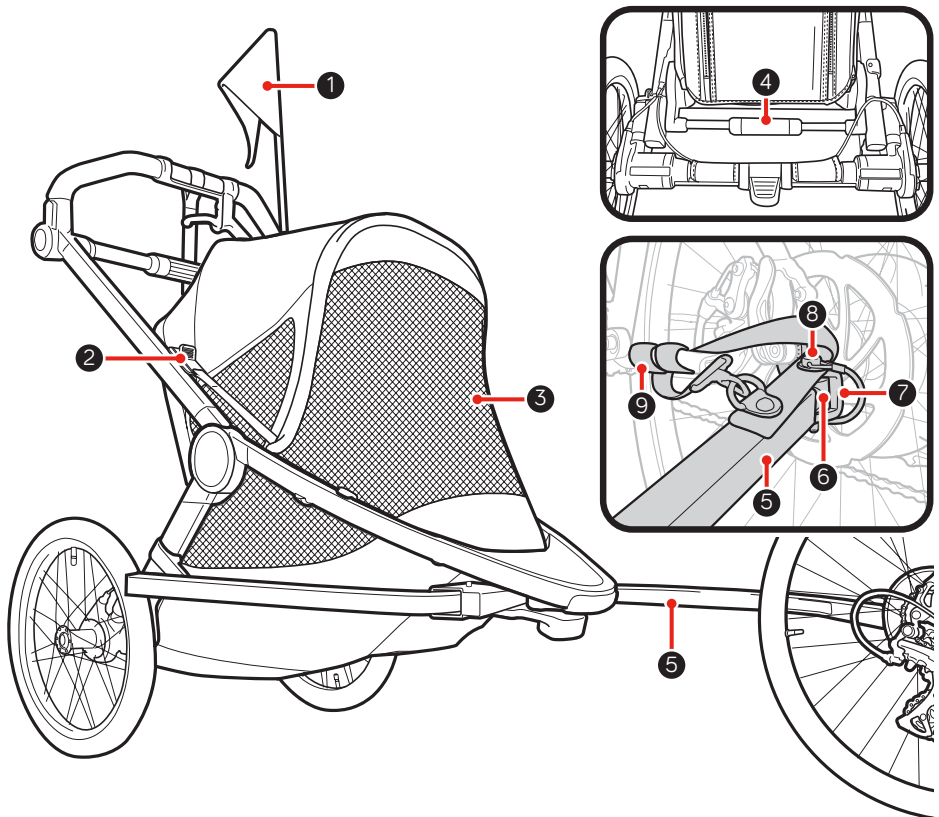

- 1 Flag
- 2 Canopy Clip
- 3 Trailer Mesh Cover
- 4 Seat Slider Actuator
- 5 Tow Bar
- 6 Tow Bar Coupler
- 7 Bike Trailer Hitch
- 8 Coupler Pin
- 9 Safety Strap



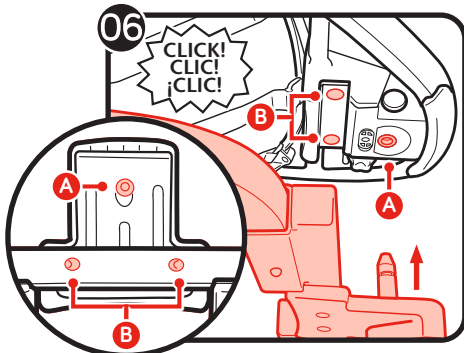
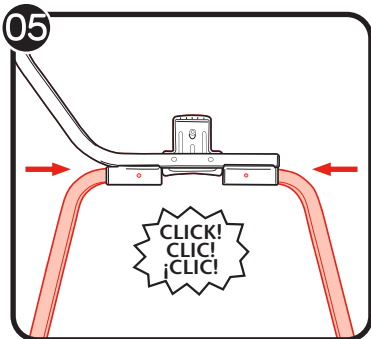
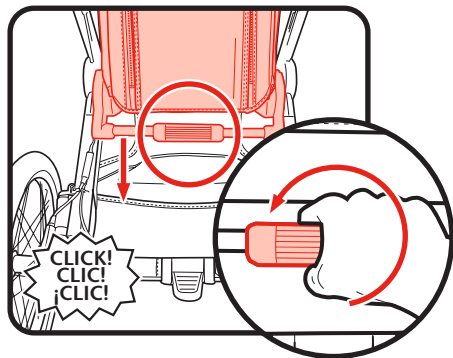
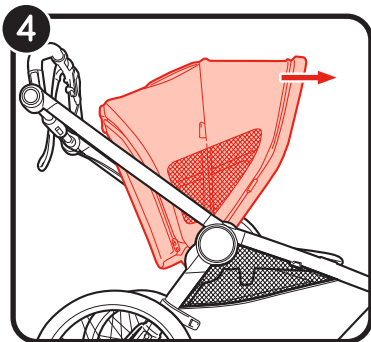
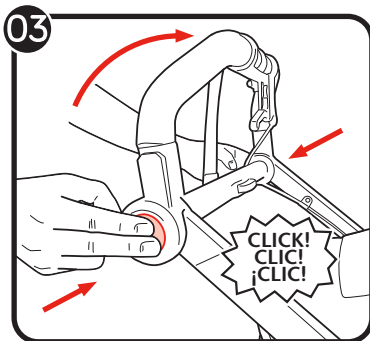
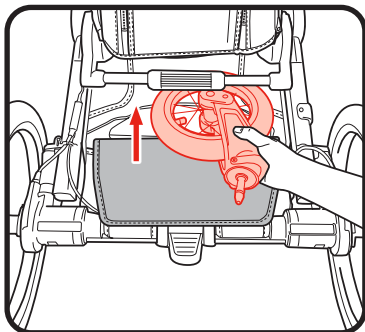
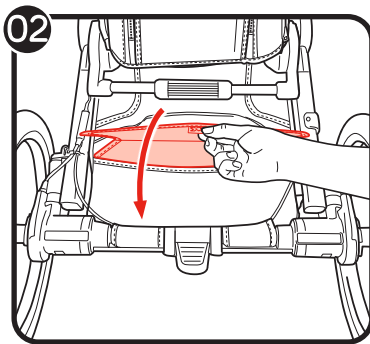
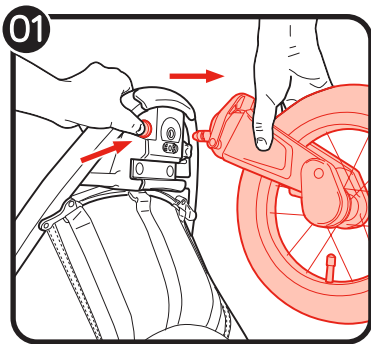

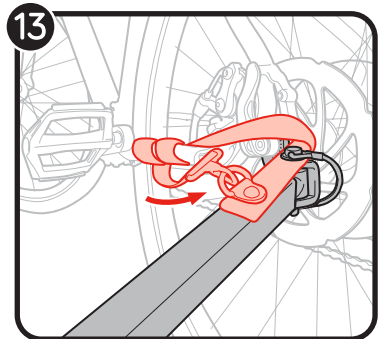
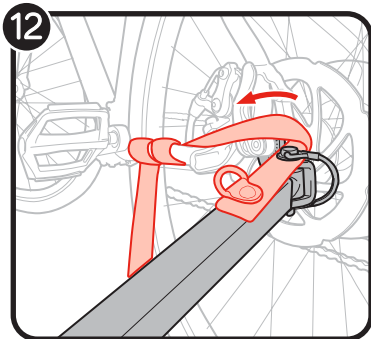
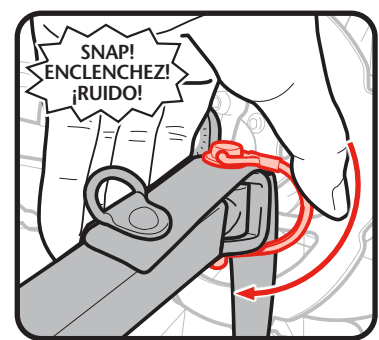
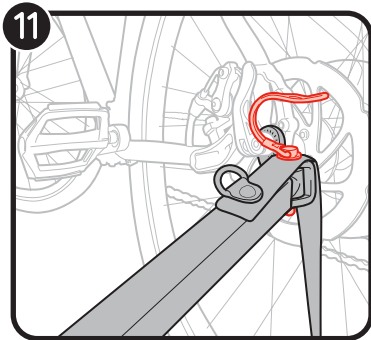
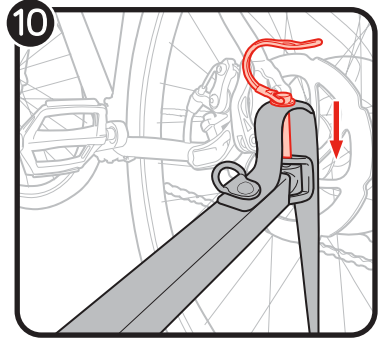
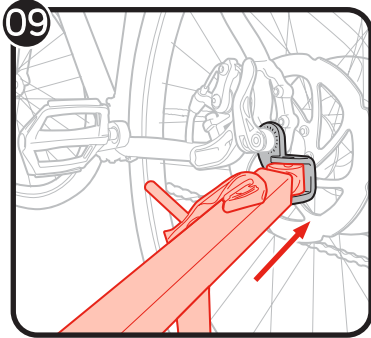
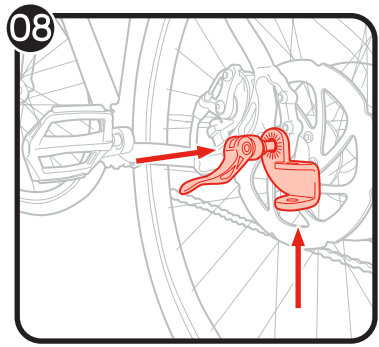
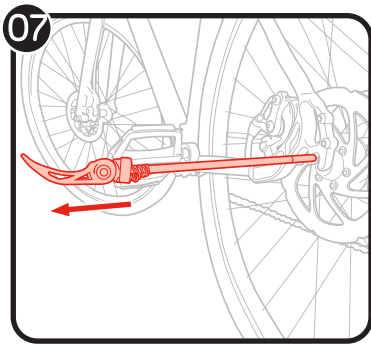

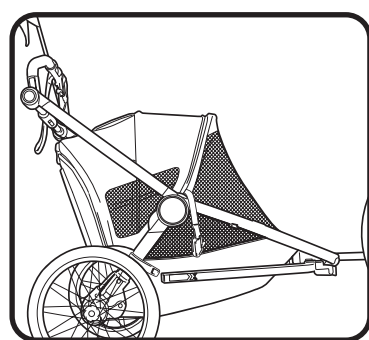
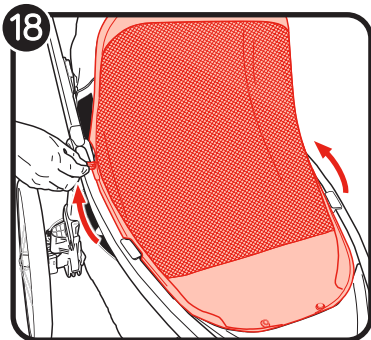
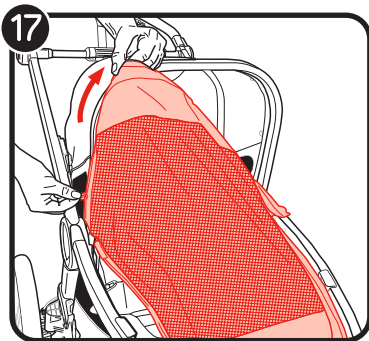
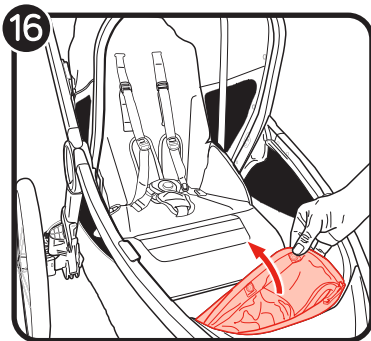
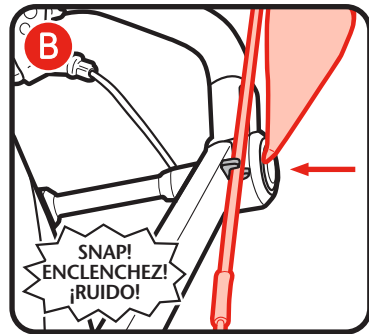
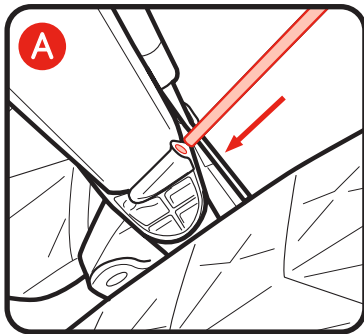
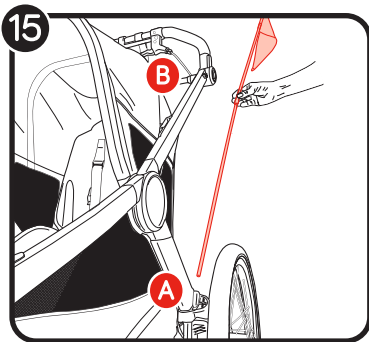
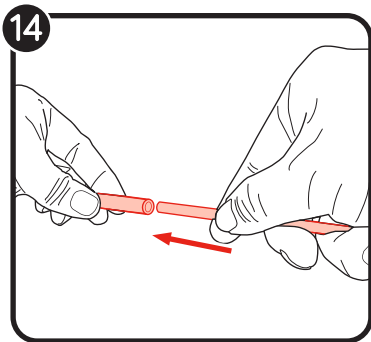

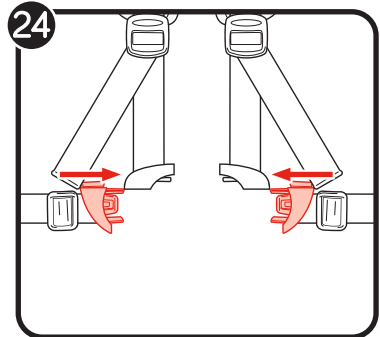
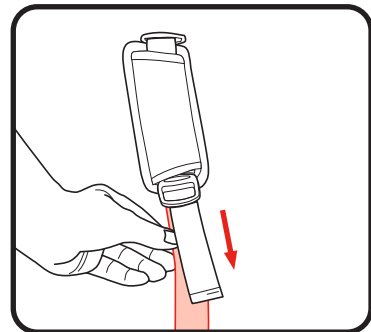
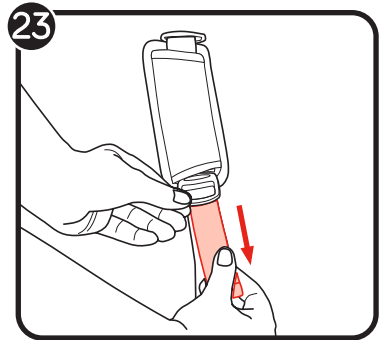
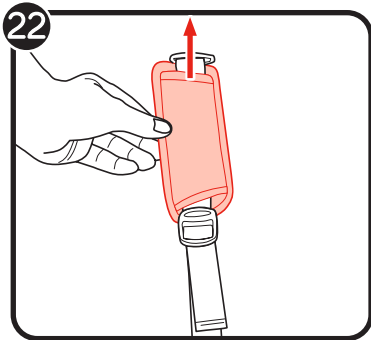
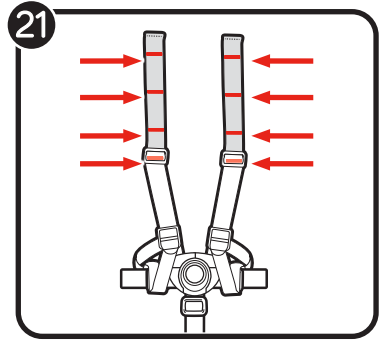
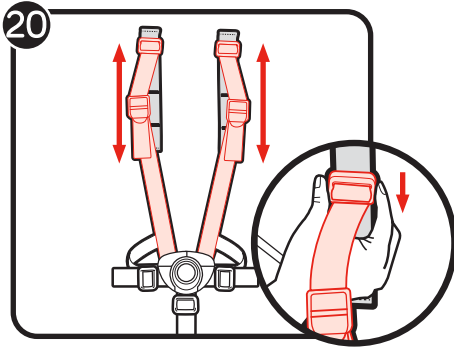
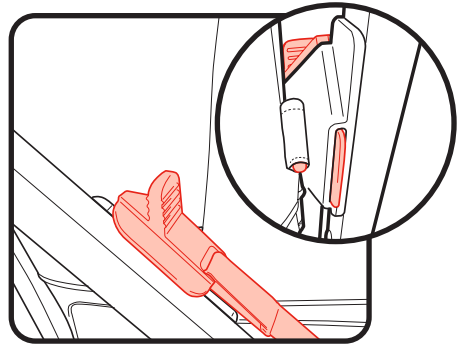
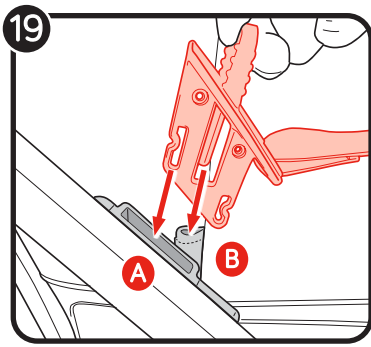

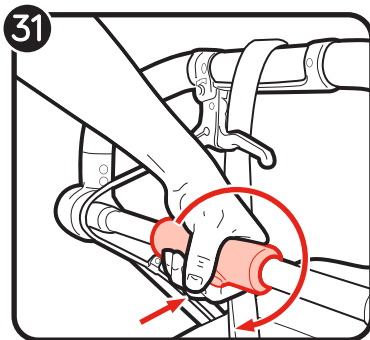
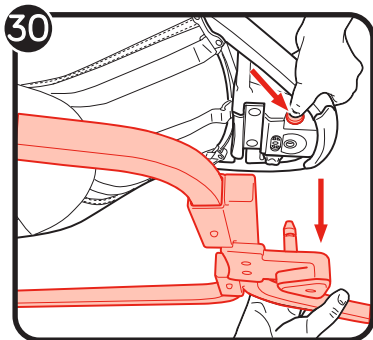
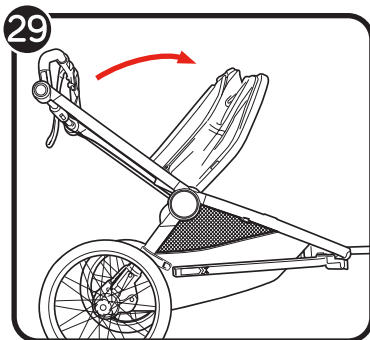
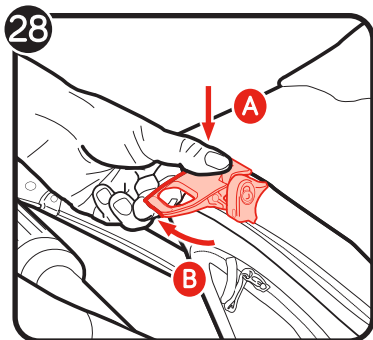
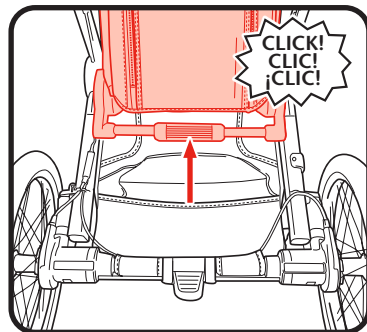
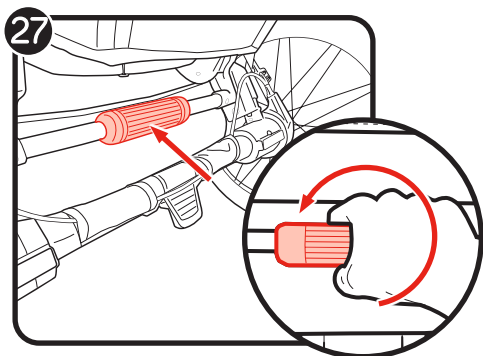
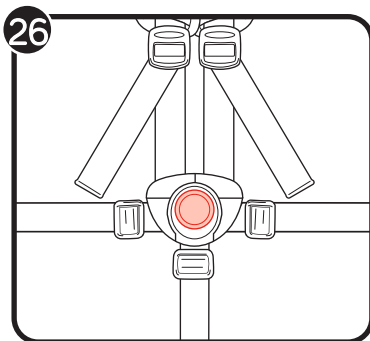
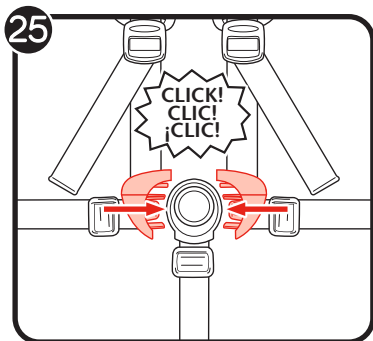

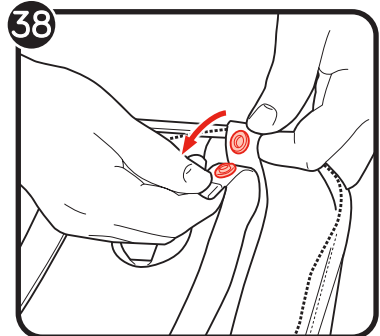
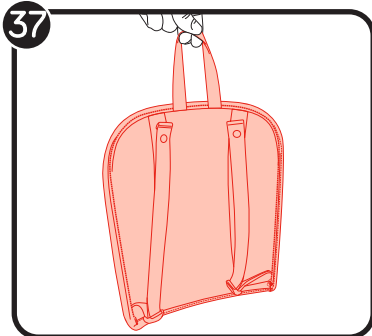
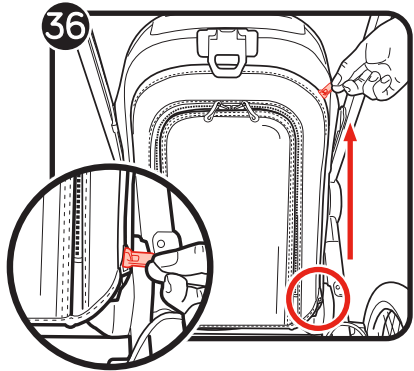
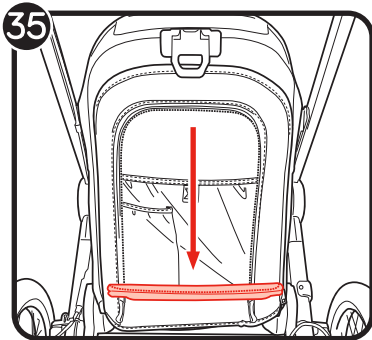
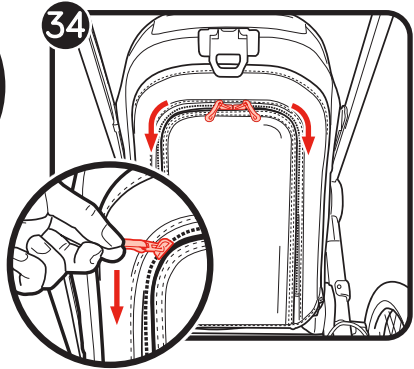
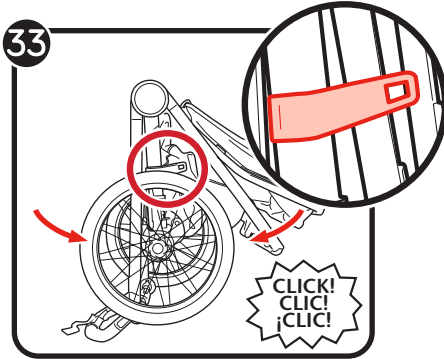
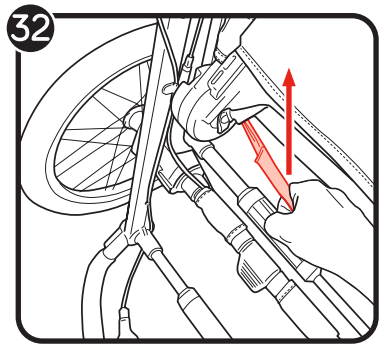
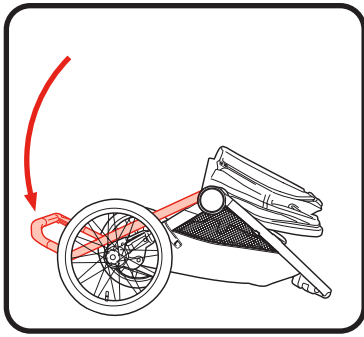

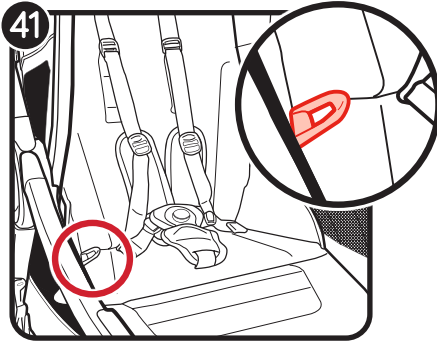
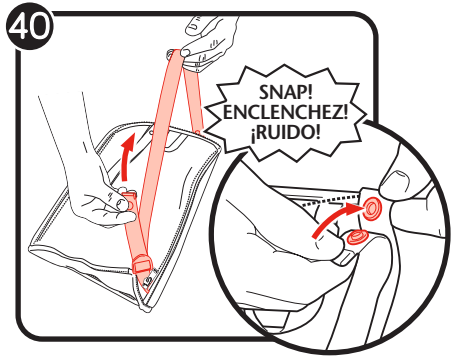
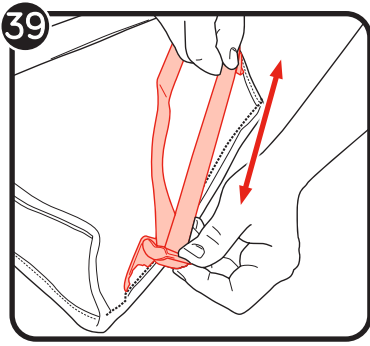

# WARNING

**IMPORTANT** - Keep these instructions for future reference.

Read these instructions carefully before use. Your child's safety may be affected if you do not follow these instructions.

Failure to comply with the manufacturer's instructions can lead to serious injury or death of the passenger/rider.

- This bike trailer is suitable for one child up to 50lb (22.5 kg) in weight and 40 in (101.6 cm) in height.
- Child must be at least 12 months old and able to sit upright and support their head while wearing a helmet.
- Nominal load recommended for this trailer is 70 lb (31.5 kg): 50 lb (22.5 kg) in the seat, 5 lb (2 kg) in the seat back pocket, and 15 lb (7 kg) in the basket. Excessive weight may cause a hazardous unstable condition to exist. Do not use with children who exceed the weight limits.
- Max total weight:  
150 lb / 68 kg (child + storage + trailer).
- Recommended speed limits:  
15 mph (25 km/h) on smooth, straight roads.  
6 mph (10 km/h) when turning or on uneven roads.
- Always use seat in the lower position when being used as a trailer. Never pull the product as a trailer with the seat in the upper position.
- Always use the mesh cover when used as a bike trailer.
- When using your bike trailer, you are towing extra weight. You must allow more time for braking, slowing, stopping and starting (especially when driving downhill) and allow more room for turns, corners, and passageways.
- Avoid rocks, curbs, hard braking and sudden swerving. Avoid riding over obstacles with one wheel, as this may cause the trailer to tip over.
- Always use good judgement when deciding if weather, road or traffic conditions are safe to use the product.
- Be aware of exposure hazards such as wind chill and heat exhaustion, either by less-active trailer passengers in prolonged exposure in colder temperatures, or by extended periods in warmer temperatures without adequate ventilation or hydration.
- Passenger should always wear a properly fitted and approved helmet. In the US, see CPSC Safety standard for bicycle helmets.
- It is recommended that a qualified bicycle mechanic does a safety check of the towing bicycle before attaching the trailer.
- Check tire pressure before use. Always inflate tires to the inflation level specified on the tire sidewall. Never use this product with low tire pressure as this could result in loss of control. DO NOT over-inflate the tires.
- It is recommended to read the user instructions that came with the towing bicycle.
- Bicycle trailers pulled by an Electric Powered Assist Cycle (EPAC) can be restricted by law.
- Never leave your child unattended.
- Avoid serious injury from falling or sliding out. Always properly adjust and fasten seat belt.
- Do not let your child play with this product.
- Parcels or accessory items, or both, placed on the unit may cause the unit to become unstable.



- Any load attached to the handle affects the stability of the bike trailer. Do not hang bags from the handle.
- Ensure that all the locking devices are engaged before use.
- Lock the brakes before loading and unloading your child and whenever the bike trailer is not moving.
- **Always** keep fingers and children away from moving parts when folding, unfolding, or adjusting the bike trailer to prevent finger/body part entrapment or pinching.
- Bike trailer is not meant to be used for transporting children up or down stairs or escalators. Damage resulting to trailer will not be covered under warranty.
- This bike trailer does not replace a cot or a bed. Should your child need to sleep, then it should be placed in a suitable pram body, cot, or bed.
- Accessories which are not approved by Baby Jogger shall not be used.
- Only use replacement parts which are supplied or approved by Baby Jogger.
- Discontinue using your bike trailer should it become damaged or broken.
- Do not install a car seat or any other seating device not approved by the manufacturer inside the trailer.
- Make no modifications to the trailer.
- Do not allow any of the child's body, clothing, shoelaces, or toys to come in contact with moving parts.
- Red reflectors shall be visible on the rear of the trailer.
- Before each ride, ensure the attached trailer does not interfere with braking, pedaling, or steering of the bicycle.
- Never ride a bicycle at night without adequate lighting. Obey all local legal requirements for lighting.

## FRONT WHEEL

- 1 Removal
  - While pressing the front wheel release button, gently slide the front wheel out of the front wheel mount.
- 2 Storage
  - Lift the panel in the storage basket by pulling on the "X" tag. Place the wheel underneath. Replace cover panel.

## HANDLE

- 3 Place the handle in the highest position. Press the handle height adjustment buttons on both sides and rotate up.

## SEAT

- 4 Height Adjustment
  - Adjust seat back to most upright position.
  - Ensure canopy is fully open by pulling forward.
  - Press the button in and twist the seat slider actuator forward to lower the seat until you hear a click.

## TOW BAR

- 5 Attach 2 lateral bars to main tow bar.
- 6 Attach the tow bar to stroller by sliding the 3 alignment pins into the front wheel mount until it clicks.
- 7 Remove bike's rear wheel quick release axle.
- 8 Attach hitch adapter to the bike's rear axle and secure it by re-installing wheel's quick release.
- 9 Slide tow bar coupler into the hitch.
- 10 Secure the tow bar coupler to the hitch with the tow bar couple pin.
- 11 Lock pin to hitch with its clamp.
- 12 Wrap the tow bar's safety strap around bike's rear wheel support strut.
- 13 Attach the tow bar's safety belt to the tow bar.  
Reverse steps to remove.

## FLAG

- 14 Connect the flag poles.
- 15 Attach the flag pole to the left rear wheel area (A) and near the handle height adjustment button (B).

## TRAILER MESH COVER

- 16 At the front of the basket, unsnap the 2 snaps to open the pocket.
- 17 Pull the trailer mesh cover out of the pocket, connect enclosure zipper to canopy and zip it all the way to the other side of the canopy.
- 18 Zip up both lateral zippers.

## CANOPY CLIPS

- 19 Insert the canopy clip into the slot on the trailer frame until it clicks into place. Make sure that the post of the clip lines up with the fabric slot in the canopy.

## ADJUSTING SAFETY HARNESS

- 20 Slide shoulder harness buckle up and down seat back webbing until desired position.
- 21 There are 4 positions on seat back webbing.

**CHECK** that shoulder harness heights are the same. Use stitch lines to help align harness heights.

- ⚠ **WARNING:** Avoid serious injury from falling or sliding out. Always properly adjust and fasten safety harness.
  - ⚠ **WARNING:** Always use the crotch strap in combination with the shoulder straps and waist belt.
- 22 Slide the harness pads up to access plastic guide on strap.
  - 23 Hold the plastic guide and pull strap to tighten or loosen.

## USING SAFETY HARNESS

- 24 Insert side strap buckle into harness buckle on both sides.
- 25 Insert connected harness and side strap buckles into the sides of the crotch buckle.
- 26 Press button on crotch buckle to release.  
To remove child, reverse step 16 to 26.

## FOLDING

- Remove your child from the seat.
  - Remove all attachments and all items from basket.
- 27 Press and twist seat slider actuator and raise seat until you hear a click.

- 28 Push the button on the lever behind the seat (A) while pulling and rotating the recline lever up to unlock seat (B).
- 29 Fold the seat forward.
- 30 While pressing the front wheel release button, gently slide the tow bar out of the front wheel mount.
- 31 Press and rotate the frame lock and push the handle down.
- 32 Pull handle behind seat to completely fold the stroller .
- 33 Make sure the auto-lock lever clicks into place.

### SEAT BACK STORAGE

- 34 Unzip the inner zipper on both sides.
- 35 Pull down flap to access storage.

### TO REMOVE THE SEAT BACK STORAGE

- 36 Unzip the outer zipper from the bottom right.
- 37 Bag can be carried by its handle or worn on the back by its straps.
- 38 To adjust strap length, unsnap snaps at the top of the straps.
- 39 Hold the plastic guide and pull strap to tighten or loosen.
- 40 Reverse the steps to re-attach the bag to the frame.

 **WARNING:** Always re-attach straps before re-attaching to the seat back.

### WHEN USING TRAILER WITH A PET

- Max weight: 20 lb (9 kg).
- Check fabric/harness for any damage.
- Pet should fit completely in the seating area.

 **WARNING:** The bike trailer is only designed for one occupant. Never allow a pet to ride with a child in the trailer.

 **WARNING:** If any damage occurs to the seat harness as a result from pet use, it is no longer safe for a child to use the trailer/stroller.

 **WARNING:** If any damage occurs to the mesh enclosure as a result from pet use, it is no longer safe for a child to use as a trailer.

- 41 Secure your pet leash to the D ring on the side of the seat.

### AXLE GUIDE

The provided bicycle hitch works with most quick release style skewer axles. If you have issues mounting your hitch or have a different style axle, please contact your local bike shop for assistance.

# CARE AND MAINTENANCE

To preserve the longevity of your product, it is important to perform simple, regular maintenance. From time to time, make sure that the joints and folding areas are still in good condition. If you hear any squeaking or feel tension, you can take your product to a local bike shop for added lubrication. All repairs should only be carried out by your local bike shop.

**DO NOT** use alcohol based disinfectants to clean this product.

## CLEANING

### Fabric

-  • Wipe clean using a damp cloth.
- **DO NOT** use solvents, caustic or abrasive cleaning materials.

### Plastic/Metal Parts

- Wipe clean using a mild soap and warm water.
- The wheels will need to be dried completely with a soft towel or cloth.
- Clear any debris from the seat sliding track located on the inside of the rear leg.
- **DO NOT** remove, dismantle or alter any part of the seat folding mechanism or brakes.

## STORING

- Sunshine can fade seat fabric and dry out tires, so storing your stroller indoors will prolong its good looks and performance.
- **DO NOT** store outside.
- Ensure that the product is dry before storing for prolonged periods.
- Always store the stroller in a dry environment.
- Store the product in a safe place when not in use (i.e. where children cannot play with it).
- **DO NOT** place heavy objects on top of the product.
- **DO NOT** store the product near a direct heat source such as a radiator or fire.
- Ensure that the joints, connection areas, folding areas, and wheels are still in good condition before each use.

# Modo cochecito

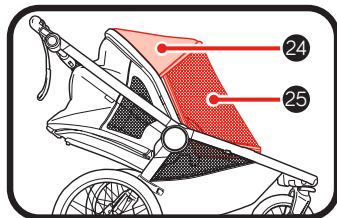
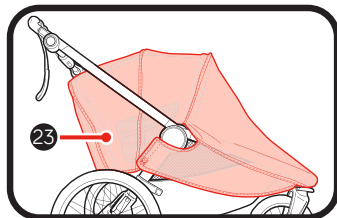
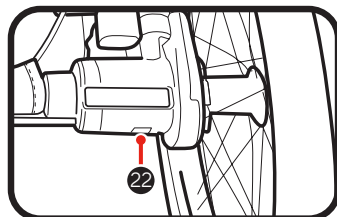
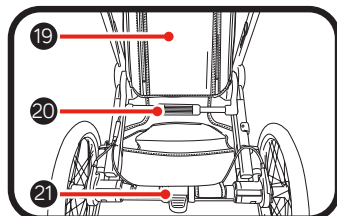
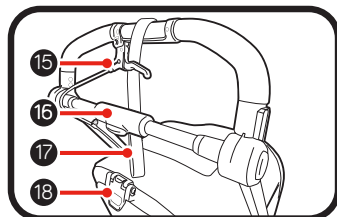
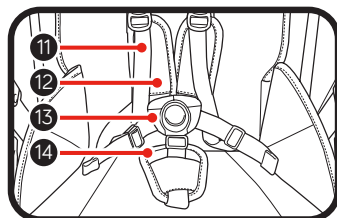
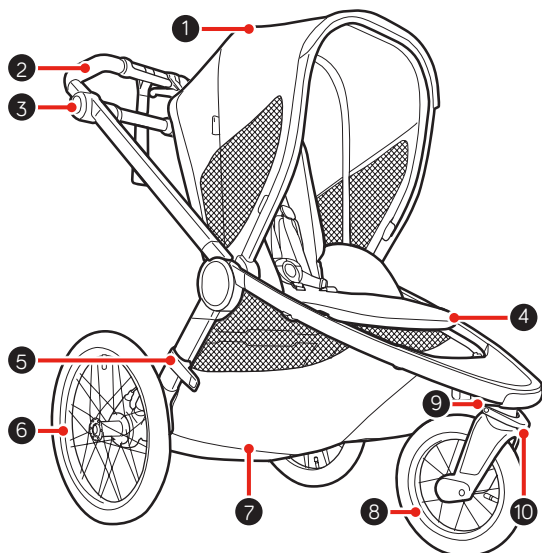

- 1 Capota
- 2 Manija
- 3 Botones de ajuste de la altura de la manija
- 4 Inclinación del soporte de piernas
- 5 Palanca de traba automática
- 6 Rueda trasera
- 7 Canasta de almacenamiento
- 8 Rueda delantera
- 9 Botón de liberación de la rueda delantera
- 10 Giro/Traba
- 11 Correa del arnés
- 12 Almohadillas del arnés
- 13 Hebilla de arnés
- 14 Cubierta de la entepiñar
- 15 Freno de desaceleración
- 16 Actuador de plegado del armazón
- 17 Correa para hacer jogging
- 18 Palanca de reclinación
- 19 Mochila del respaldo del asiento
- 20 Actuador de deslizamiento del asiento
- 21 Freno de estacionamiento
- 22 Botón de liberación de la rueda trasera
- 23 Protector para todo tipo de clima
- 24 Sombrilla
- 25 Mosquitera

# ADVERTENCIA

**IMPORTANTE** - Guarde estas instrucciones para referencia futura.

Lea estas instrucciones detenidamente antes del uso. La seguridad de su niño podría verse afectada si no cumple estas instrucciones.

- Este cochecito es adecuado para un niño de hasta 50 lb (22,5 kg) de peso y la altura máxima es 40 pulgadas.
- La carga total de peso recomendada para este cochecito es 31,5 kg (70 libras): 22,5 kg (50 libras) en el asiento, 2 kg (5 libras) en el bolsillo del respaldo del asiento y 7 kg (15 libras) en la canasta. Un peso excesivo puede causar que ocurra una situación peligrosa de inestabilidad.
- Nunca deje a un niño sin atender.
- Evite serias lesiones causadas por caída o deslizamiento. Siempre ajuste y sujete correctamente el arnés.
- No deje que su niño juegue con este producto.
- Paquetes o accesorios, o ambos, colocados sobre la unidad pueden hacer que la unidad sea inestable.
- Cualquier carga sujeta a la manija afecta la estabilidad del cochecito. No cuelgue bolsas de la manija.
- Asegúrese de que todos los dispositivos de seguridad estén activados antes de usarlo.
- Trabe los frenos antes de cargar y descargar a su niño y cuando el cochecito no esté en movimiento.
- Mantenga **siempre** los dedos y los niños alejados de las piezas en movimiento cuando pliegue, despliegue o ajuste el cochecito para prevenir que los dedos o partes del cuerpo queden atrapados o pellizcados.
- El cochecito no debe usarse para transportar niños hacia arriba o abajo en escaleras o escaleras mecánicas. Daños resultantes al cochecito no estarán cubiertos bajo la garantía.
- Este cochecito no reemplaza una cama o cuna. En caso de que su niño necesite dormir, debe ponerlo en una cama, cuna o cuerpo del cochecito apto.
- Los accesorios que no están aprobados por Baby Jogger no deben usarse.
- Para bebés recién nacidos, recomendamos que use siempre la posición de asiento más reclinada.
- Compruebe la presión de los neumáticos antes de usarlos. Infle siempre los neumáticos hasta el nivel de inflado especificado en el flanco del neumático. No utilice nunca este producto con una presión baja en los neumáticos, ya que podría provocar la pérdida de control. NO infle en exceso los neumáticos.
- Use solamente piezas de repuesto suministradas o aprobadas por Baby Jogger.
- Deje de usar su cochecito si resulta dañado o roto.
- Retire al niño antes de deslizar el asiento hacia arriba o hacia abajo.
- Compruebe siempre que el asiento esté bloqueado en su posición después de subirlo o bajarlo.
- Este cochecito no es adecuado para ningún tipo de patinaje.



## CUANDO HAGA JOGGING/CORRA

- **PELIGRO DE CAÍDA** si se voltea: Antes de correr, hacer jogging o caminar rápido, TRABE la rueda delantera en la posición para hacer jogging para evitar que gire.
- No haga jogging/corra con niños menores de 6 meses de edad.
- Coloque el asiento en la posición más vertical cuando corra o haga jogging.
- Use siempre la correa para jogging al hacer jogging.
- No haga jogging /corra con el moisés o asiento de automóvil sujeto al cochecito al hacer jogging/correr.

## ARMAZÓN

- 1 Desempaque el armazón del cochecito de la caja y deje a un lado las ruedas. Destrahe el cochecito tirando la palanca de la traba de almacenamiento.
- 2 Pulse los botones de ajuste de la altura de la manija en ambos lados y gire hacia abajo.
- 3 Gire el cochecito y colóquese sobre su manija.
- 4 Abra el cochecito separando las patas. Levante la manija.
- 5 Tire del asiento hacia arriba usando la palanca para colocarlo en posición vertical.

 **ADVERTENCIA:** Asegúrese de que todos los dispositivos de bloqueo estén activados antes de usarlo.

## RUEDA DELANTERA

- 6 Instalación
  - Ponga el cochecito sobre el respaldo para que la manija esté en el piso.
  - Sujete la rueda delantera deslizando en el montante de la rueda delantera hasta que se trabe. Tire suavemente de la rueda delantera para asegurarse de que esté correctamente sujeta.
- 7 Extracción
  - Mientras oprime el botón de liberación de la rueda delantera, deslice suavemente la rueda delantera fuera del montante de la rueda delantera.

## FUNCIÓN GIRATORIA PARA TROTAR Y CORRER

- 8 Empuje la palanca de bloqueo giratoria hacia arriba y gire la rueda de modo que apunte hacia delante, para bloquear la rueda delantera en una posición fija.
- 9 Presione la palanca de bloqueo giratoria hacia abajo, para que la rueda delantera vuelva a la posición de desbloqueo.

 **ADVERTENCIA:**

- La rueda delantera debe estar trabada en la posición para hacer jogging.
- El niño debe estar asegurado con el arnés de 5 puntos.
- No active ni desactive la traba de bloqueo mientras el cochecito esté en movimiento.

## FUNCIÓN DE ALINEAMIENTO

- 10 Si el cochecito tira hacia un lado mientras la rueda delantera está trabada en posición fija, gire la perilla de alineamiento. Si el cochecito tira hacia la derecha, gire la perilla hacia la izquierda para alinear. Si el cochecito tira hacia la izquierda, gire la perilla hacia la derecha para ajustar la alineación del cochecito.

## RUEDAS TRASERAS

- 11 Instalación
  - Alinee el eje de la rueda trasera con el montante de la rueda en el armazón del cochecito e insértelo en el montante de la rueda hasta que se trabe en su lugar. Escuchará un sonido.
  - Tire suavemente de la rueda trasera para asegurarse de que esté correctamente sujeta.
- 12 Extracción
  - Mientras oprime hacia abajo el botón de liberación de la rueda, deslice suavemente la rueda trasera fuera del montante de la rueda.

## FRENO DE ESTACIONAMIENTO

- 13 Para bloquear el freno de estacionamiento: empuje la palanca de freno hacia abajo para accionar el freno de estacionamiento.
- 14 Para liberar el freno de estacionamiento: levante la palanca del freno.

 **ADVERTENCIA:** Trabe el freno de estacionamiento antes de cargar y descargar a su niño y cuando el cochecito no esté en movimiento.

## FRENO DE DESACELERACIÓN

- 15 Si los frenos no se activan correctamente, simplemente apriete la manija del freno (A) cinco o seis veces. Si el problema continúa, afloje el anillo del cilindro del freno (B) para ajustar el anillo pequeño (C) y luego aléjelo de la manija para apretar el cable. (No lo apriete demasiado) Para fijar los anillos, apriete el anillo del cilindro (B) contra la manija mientras sostiene el anillo pequeño (C) en su lugar.
- 16 Para desacelerar, tire de la palanca de freno hacia dentro para accionar los frenos.

## CAPOTA

- 17 Tire hacia adelante para abrir la capota y empuje hacia atrás para cerrarla.
- 18 Para utilizar la ventana de la capota, pliegue la pantalla hacia arriba y asegúrela con los imanes.



## MANIJA

- 19 Para cambiar la manija a una de las 5 posiciones de uso, pulse los botones de ajuste de altura de la manija situados a ambos lados y gire hacia arriba o hacia abajo hasta la nueva posición.

## AJUSTAR EL ARNÉS DE SEGURIDAD

- 20 Deslice la hebilla del arnés del hombro hacia arriba y abajo en la malla del respaldo del asiento hasta alcanzar la posición deseada.
- 21 Hay 4 posiciones en la malla del respaldo del asiento.

**VERIFIQUE** que las alturas del arnés de los hombros sean las mismas en ambos lados. Utilice las líneas de los puntos para ayudar a alinear las alturas del arnés.

-  **ADVERTENCIA:** Evite serias lesiones causadas por caídas o resbalones. Ajuste y sujete siempre correctamente el arnés de seguridad.
  -  **ADVERTENCIA:** Use siempre la correa de la entrepierna en combinación con las correas de los hombros y el cinturón de la cintura.
- 22 Deslice las almohadillas del arnés hacia arriba para lograr el acceso a la guía de plástico en la correa.
  - 23 Agarre la guía de plástico y tire la correa para tensionarla o aflojarla.

## USAR EL ARNÉS DE SEGURIDAD

- 24 Inserte la hebilla de la correa lateral en la hebilla del arnés en ambos costados.
- 25 Inserte el arnés conectado y las hebillas de las correas laterales en los costados de la hebilla de la entrepierna.
- 26 Oprima el botón en la hebilla de la entrepierna para liberarlo.

## ASIENTO

- 27 Ajuste de la altura
  - Asegúrese de que la capota esté completamente abierta tirando hacia delante.

- Pulse el botón y gire el actuador de deslizamiento del asiento hacia delante para subir o bajar el asiento, hasta que oiga un clic.
- Asegúrese de que el asiento esté bloqueado en la posición superior intentando bajarlo sin accionar el botón.

 **ADVERTENCIA:** El respaldo no se reclina cuando el asiento está en posición baja; la capota no se cierra.

## 28 Para reclinar el asiento

- Pulse el botón de la palanca hacia abajo (A) mientras tira de la palanca hacia fuera (B) para reclinar.
- Pulse hacia abajo para bajar el asiento y hacia arriba para levantar el asiento, hasta que se traben en la posición deseada.

 **ADVERTENCIA:** Cuando realiza ajustes al asiento del cochecito, asegúrese de que la cabeza, brazos y piernas del niño estén lejos de piezas del asiento que se muevan y el armazón del cochecito.

 **ADVERTENCIA:** Retire siempre al niño antes de deslizar el asiento hacia arriba o hacia abajo.

## INCLINACIÓN DEL SOPORTE DE PIERNAS

- 29 Levante el soporte de piernas para inclinarlo.
- 30 Para bajar el soporte de piernas, tire de la barra de liberación que hay debajo del soporte de piernas mientras baja el soporte de piernas.

## ALMACENAMIENTO EN EL RESPALDO DEL ASIENTO

- 31 Coloque la mochila del respaldo del asiento.
- 32 Abra la cremallera interior de ambos lados.
- 33 Tire de la solapa hacia abajo para acceder al almacenamiento.

## PARA RETIRAR EL ESPACIO DE ALMACENAMIENTO DEL RESPALDO

- 34 Abra completamente la cremallera exterior.
- 35 La bolsa puede llevarse por el asa o como mochila.
- 36 Para ajustar la longitud de las correas, desabroche los broches de presión de la parte superior de las correas.



37 Agarre la guía de plástico y tire la correa para tensionarla o aflojarla.

38 Invierta los pasos para volver a sujetar la bolsa al armazón.

**⚠ ADVERTENCIA:** Vuelva a colocar siempre las correas antes de volver a sujetarlas al respaldo del asiento.

## PLIEGUE

- Saque al niño del asiento.
  - Saque todos los accesorios y artículos de la canasta.
- 39 Si el asiento está en la posición inferior, presione y gire el accionador de deslizamiento del asiento y levántelo, hasta que oiga un clic.
- 40 Pulse el botón de la palanca situada detrás del asiento **(A)** mientras tira y gira la palanca de inclinación hacia arriba para desbloquear el asiento **(B)**.
- 41 Pliegue el asiento hacia delante.
- 42 Pulse los botones de ajuste de la altura de la manija situados a ambos lados de este y coloque la manija en la posición más alta.
- 43 Presione y gire el bloqueo del armazón y empuje la manija hacia abajo.
- 44 Tire de la correa situada debajo del asiento y levante el cochecito para plegarlo.
- 45 Coloque el cochecito en posición horizontal sobre la manija. Asegúrese de que la palanca de la traba automática se trabe en su lugar.

## ACCESORIOS

### SOMBRILLA/MOSQUITERA

- 46 Coloque el asiento en posición reclinada.
- 47 Enganche la sombrilla a la capota.
- 48 Usando la cremallera, coloque la mosquitera en la sombrilla.
- 49 Encaje la parte inferior de la mosquitera alrededor del soporte de las piernas.

**⚠ ADVERTENCIA:** No utilice nunca la sombrilla/mosquitera cuando el asiento esté en posición baja.

**⚠ ADVERTENCIA:** No utilice nunca la sombrilla/mosquitera cuando utilice el producto como remolque para bicicleta.

## PROTECTOR PARA TODO TIPO DE CLIMA

- 50 Coloque el asiento en posición vertical.
- 51 Presione y gire la palanca de ajuste de altura y baje el asiento, hasta que oiga un clic.
- 52 Coloque protector para todo tipo de clima desde arriba y ajústela al cochecito.
- 53 Envuelva la parte delantera del protector para todo tipo de clima hasta la punta del cochecito.
- 54 Fije las tiras de sujeción de las 2 solapas laterales a la parte trasera del protector para todo tipo de clima.

# Modo remolque para bicicleta

(Kit de conversión de remolque para bicicleta incluido en algunos modelos o vendido por separado como accesorio)

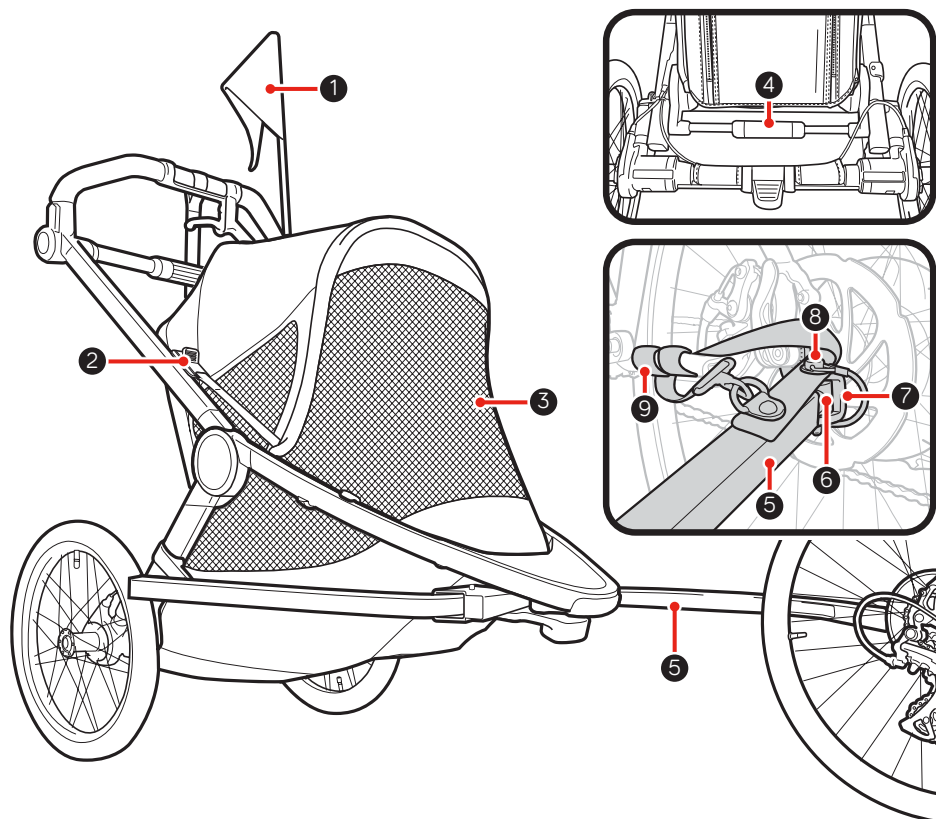

- 1 Bandera
- 2 Clip de la capota
- 3 Cubierta de malla del remolque
- 4 Actuador de deslizamiento del asiento
- 5 Barra de remolque
- 6 Acoplador de barra de remolque
- 7 Enganche de remolque para bicicleta
- 8 Clavija de acoplamiento
- 9 Correa de seguridad

# ADVERTENCIA

**IMPORTANTE** - Guarde estas instrucciones para referencia futura.

Lea estas instrucciones detenidamente antes del uso. La seguridad de su niño podría verse afectada si no cumple estas instrucciones.

El incumplimiento de las instrucciones del fabricante puede provocar lesiones graves o la muerte del pasajero/conductor.

- Este remolque para bicicleta es adecuado para un niño de hasta 22.5 kg (50 libras) de peso y 101.6 cm (40 pulgadas) de altura.
- El niño debe tener al menos 12 meses y ser capaz de sentarse erguido y apoyar la cabeza mientras lleva puesto el casco.
- La carga nominal recomendada para este remolque es 31.5 kg (70 libras): 22.5 kg (50 libras) en el asiento, 2 kg (5 libras) en el bolsillo del respaldo del asiento y 7 kg (15 libras) en la canasta. Un peso excesivo puede causar que ocurra una situación peligrosa de inestabilidad. No lo utilice con niños que excedan los límites de peso.
- Peso total máx.:  
68 kg / 150 lb (niño + almacenamiento + remolque).
- Límites de velocidad recomendados:  
25 km/h (15 mph) en carreteras lisas y rectas.  
10 km/h (6 mph) al girar o en carreteras irregulares.
- Utilice siempre el asiento en la posición más baja cuando se utilice como remolque. Nunca tire del producto como remolque con el asiento en la posición superior.
- Utilice siempre la funda de malla cuando se usa como remolque para bicicleta.
- Cuando utiliza su remolque para bicicleta, está arrastrando un peso extra. Debe dejar más tiempo para frenar, reducir la velocidad, detenerse y arrancar (sobre todo al manejar cuesta abajo) y dejar más espacio para giros, curvas y pasillos.
- Evite las piedras, los bordillos, las frenadas bruscas y los virajes repentinos. Evite pasar por encima de obstáculos con una rueda, ya que podría provocar el vuelco del remolque.
- Utilice siempre su buen juicio a la hora de decidir si las condiciones meteorológicas, de la carretera o del tráfico son seguras para utilizar el producto.
- Sea consciente de los riesgos que genera la exposición, como un enfriamiento debido al viento y un golpe de calor, ya sea por tener los pasajeros menos activos del remolque en exposiciones prolongadas a temperaturas más frías, o por períodos prolongados a temperaturas más cálidas sin la ventilación o hidratación adecuadas.
- El pasajero debe llevar siempre un casco debidamente ajustado y homologado. En EE. UU., véase la norma de seguridad de la CPSC para cascos de bicicleta.
- Antes de enganchar el remolque, se recomienda que un mecánico de bicicletas calificado realice una comprobación de seguridad de la bicicleta remolcadora.
- Compruebe la presión de los neumáticos antes de usarlos. Infle siempre los neumáticos hasta el nivel de inflado especificado en el flanco del neumático. No utilice nunca este producto con una presión baja en los neumáticos, ya que podría provocar la pérdida de control. NO infle en exceso los neumáticos.

- Se recomienda leer las instrucciones de uso que acompañan a la bicicleta remolcadora.
- Los remolques para bicicleta tirados por una bicicleta eléctrica de pedaleo asistido (EPAC, por sus siglas en inglés) pueden estar restringidos por la ley.
- Nunca deje a un niño sin atender.
- Evite serias lesiones causadas por caída o deslizamiento. Siempre ajuste y sujete correctamente el arnés.
- No deje que su niño juegue con este producto.
- Paquetes o accesorios, o ambos, colocados sobre la unidad pueden hacer que la unidad sea inestable.
- Cualquier carga sujeta a la manija afecta la estabilidad del remolque para bicicleta. No cuelgue bolsas de la manija.
- Asegúrese de que todos los dispositivos de seguridad estén activados antes de usarlo.
- Trabe los frenos antes de cargar y descargar a su niño y cuando el remolque para bicicleta no esté en movimiento.
- Mantenga **siempre** los dedos y los niños alejados de las piezas en movimiento cuando pliegue, despliegue o ajuste el remolque para bicicleta para prevenir que los dedos o partes del cuerpo queden atrapados o pellizcados.
- El remolque para bicicleta no debe usarse para transportar niños hacia arriba o abajo en escaleras o escaleras mecánicas. Daños resultantes al remolque para bicicleta no estarán cubiertos bajo la garantía.
- Este remolque para bicicleta no reemplaza una cama o cuna. En caso de que su niño necesite dormir, debe ponerlo en una cama, cuna o cuerpo del cochecito apto.
- Los accesorios que no están aprobados por Baby Jogger no deben usarse.
- Use solamente piezas de repuesto suministradas o aprobadas por Baby Jogger.
- Deje de usar su remolque para bicicleta si resulta dañado o roto.
- No instale en el interior del remolque una silla para automóvil o cualquier otro dispositivo de asiento no homologado por el fabricante.
- No haga modificaciones en el remolque.
- No permita que el cuerpo, la ropa, los cordones de los zapatos o los juguetes del niño entren en contacto con las piezas en movimiento.
- Los reflectores rojos deberán ser visibles en la parte trasera del remolque.
- Antes de cada salida, asegúrese de que el remolque enganchado no interfiera con el frenado, el pedaleo o la dirección de la bicicleta.
- Nunca monte en bicicleta de noche sin la iluminación adecuada. Cumpla todos los requisitos legales locales en materia de iluminación.

## RUEDA DELANTERA

- 1 Extracción
  - Mientras oprime el botón de liberación de la rueda delantera, deslice suavemente la rueda delantera fuera del montante de la rueda delantera.

### 2 Almacenamiento

- Levante el panel de la canasta de almacenamiento tirando de la etiqueta "X". Coloque la rueda debajo. Vuelva a colocar el panel de la cubierta.

## MANIJA

- 3 Coloque la manija en la posición más alta. Pulse los botones de ajuste de la altura de la manija en ambos lados y gire hacia arriba.

## ASIENTO

- 4 Ajuste de la altura
  - Ajuste el respaldo del asiento en la posición más vertical.
  - Asegúrese de que la capota esté completamente abierta tirando hacia delante.
  - Pulse el botón y gire el actuador de deslizamiento del asiento hacia delante para bajar el asiento, hasta que oiga un clic.

## BARRA DE REMOLQUE

- 5 Sujete 2 barras laterales a la barra de remolque principal.
- 6 Sujete la barra de remolque al cochecito deslizando los 3 pasadores de alineación en el montante de la rueda delantera hasta que encaje.
- 7 Retire el eje de liberación rápida de la rueda trasera de la bicicleta.
- 8 Sujete el adaptador de enganche al eje trasero de la bicicleta y fíjelo volviendo a instalar el eje de liberación rápida de la rueda.
- 9 Deslice el acoplador de la barra de remolque en el enganche.
- 10 Fije el acoplador de la barra de remolque al enganche con el pasador de acoplamiento de la barra de remolque.
- 11 Bloquee el pasador al enganche con su abrazadera.

- 12 Enrolle la correa de seguridad de la barra de remolque alrededor del puntal de soporte de la rueda trasera de la bicicleta.

- 13 Sujete el cinturón de seguridad de la barra de remolque a la misma.

Invierta los pasos para retirar.

## BANDERA

- 14 Conecte el mástil de la bandera.

- 15 Fije el mástil de la bandera en la zona de la rueda trasera izquierda (A) y cerca del botón de ajuste de la altura de la manija (B).

## CUBIERTA DE MALLA DEL REMOLQUE

- 16 En la parte delantera de la canasta, desabroche los 2 broches para abrir el bolsillo.

- 17 Tire la funda de malla del remolque para sacarla del bolsillo, conecte la cremallera del ensamblaje a la capota y ciérrela hasta que llegue al otro extremo de la capota.

- 18 Cierre ambas cremalleras laterales.

## CLIPS DE LA CAPOTA

- 19 Introduzca el clip de la capota en la ranura del armazón del remolque hasta que encaje en su sitio. Asegúrese de que el poste del clip se alinee con la ranura de la tela en la capota.

## AJUSTAR EL ARNÉS DE SEGURIDAD

- 20 Deslice la hebilla del arnés del hombro hacia arriba y abajo en la malla del respaldo del asiento hasta alcanzar la posición deseada.

- 21 Hay 4 posiciones en la malla del respaldo del asiento.

**VERIFIQUE** que las alturas del arnés de los hombros sean las mismas en ambos lados. Utilice las líneas de los puntos para ayudar a alinear las alturas del arnés.

-  **ADVERTENCIA:** Evite serias lesiones causadas por caídas o resbalones. Ajuste y sujete siempre correctamente el arnés de seguridad.

-  **ADVERTENCIA:** Use siempre la correa de la entrepierna en combinación con las correas de los hombros y el cinturón de la cintura.

- 22 Deslice las almohadillas del arnés hacia arriba para lograr el acceso a la guía de plástico en la correa.
- 23 Agarre la guía de plástico y tire la correa para tensionarla o aflojarla.

### USAR EL ARNÉS DE SEGURIDAD

- 24 Inserte la hebilla de la correa lateral en la hebilla del arnés en ambos costados.
- 25 Inserte el arnés conectado y las hebillas de las correas laterales en los costados de la hebilla de la entrepierna.
- 26 Oprima el botón en la hebilla de la entrepierna para liberarlo.  
Para retirar al niño, invierta los pasos 16 a 26.

### PLIEGUE

- Saque al niño del asiento.
  - Saque todos los accesorios y artículos de la canasta.
- 27 Presione y gire el accionador de deslizamiento del asiento y levántelo hasta que oiga un clic.
  - 28 Pulse el botón de la palanca situada detrás del asiento (A) mientras tira y gira la palanca de inclinación hacia arriba para desbloquear el asiento (B).
  - 29 Pliegue el asiento hacia delante.
  - 30 Mientras presiona el botón de liberación de la rueda delantera, deslice suavemente la barra de remolque fuera del montante de la rueda delantera.
  - 31 Presione y gire el bloqueo del armazón y empuje la manija hacia abajo.
  - 32 Tire del asa situada detrás del asiento para plegar completamente el cochecito.
  - 33 Asegúrese de que la palanca de la traba automática se trabé en su lugar.

### ALMACENAMIENTO EN EL RESPALDO DEL ASIENTO

- 34 Abra la cremallera interior de ambos lados.
- 35 Tire de la solapa hacia abajo para acceder al almacenamiento.

### PARA RETIRAR EL ESPACIO DE ALMACENAMIENTO DEL RESPALDO

- 36 Abra la cremallera exterior por la parte inferior derecha.
- 37 La bolsa puede llevarse por su asa o colgada a la espalda por sus correas.
- 38 Para ajustar la longitud de las correas, desabroche los broches de presión de la parte superior de las correas.
- 39 Agarre la guía de plástico y tire la correa para tensionarla o aflojarla.
- 40 Invierta los pasos para volver a sujetar la bolsa al armazón.

**⚠ ADVERTENCIA:** Vuelva a colocar siempre las correas antes de volver a sujetarlas al respaldo del asiento.

### AL UTILIZAR EL REMOLQUE CON UNA MASCOTA

- Peso máximo: 9 kg (20 libras).
  - Compruebe que el tejido y el arnés no estén dañados.
  - La mascota debe caber completamente en la zona de asiento.
- ⚠ ADVERTENCIA:** El remolque para bicicleta está diseñado solamente para un ocupante. Nunca permita que una mascota viaje con un niño en el remolque.
- ⚠ ADVERTENCIA:** Si se produce algún daño en el arnés del asiento como resultado del uso con mascotas, ya no es seguro que un niño utilice el remolque/cochecito.
- ⚠ ADVERTENCIA:** Si se produce algún daño en el recinto de malla como resultado del uso con mascotas, ya no es seguro para que un niño lo utilice como remolque.
- 41 Fije la correa de su mascota a la anilla D situada en el lateral del asiento.

### GUÍA DEL EJE

El gancho de bicicleta provisto funciona con la mayoría de los ejes de estilo brocheta de liberación rápida. Si tiene algún problema para montar su gancho, o tiene un eje de otro estilo, comuníquese con su tienda de bicicletas local para ayuda.

# CUIDADO Y MANTENIMIENTO

Para preservar la durabilidad del producto, es importante realizar tareas simples y periódicas de mantenimiento. De vez en cuando, asegúrese de que las uniones y lugares con pliegues todavía estén en buenas condiciones. Si escucha algún ruido o siente algo de tensión, puede llevar el producto a un taller de bicicletas local para que le agreguen lubricación. Todas las reparaciones deben ser realizadas únicamente por su tienda de bicicletas local.

**NO** utilice desinfectantes a base de alcohol para limpiar este producto.

## LIMPIEZA

Tela:

 Limpie con un trapo húmedo.

- **NO** use solventes, productos cáusticos o materiales abrasivos para la limpieza.

### Piezas de plástico/metal

- Limpie usando un jabón suave y agua tibia.
- Tendrá que secar las ruedas por completo con un paño o con una toalla suave.
- Limpie los residuos de la pista de deslizamiento del asiento situada en la parte interior de la pata trasera.
- **NO** retire, desmonte ni modifique ninguna pieza de los frenos ni del mecanismo de plegado del asiento.

## ALMACENAMIENTO

- Los rayos del sol pueden desteñir la tela del asiento y reseca los neumáticos. Por lo tanto, guardar el cochecito en un espacio interior prolongará su buen aspecto y su desempeño.
- **NO** lo guarde al aire libre.
- Asegúrese de que el producto esté seco antes de guardarlo por períodos prolongados.
- Guarde siempre el producto en un ambiente seco.
- Guarde el producto en un lugar seguro cuando no lo use (p. ej., donde los niños no puedan jugar con él).
- **NO** ponga objetos pesados encima del producto.
- **NO** guarde el producto cerca de fuentes de calor directas como un radiador o fuego.
- Asegúrese de que las uniones, lugares con pliegues y ruedas todavía estén en buenas condiciones antes de cada uso.

# Mode poussette

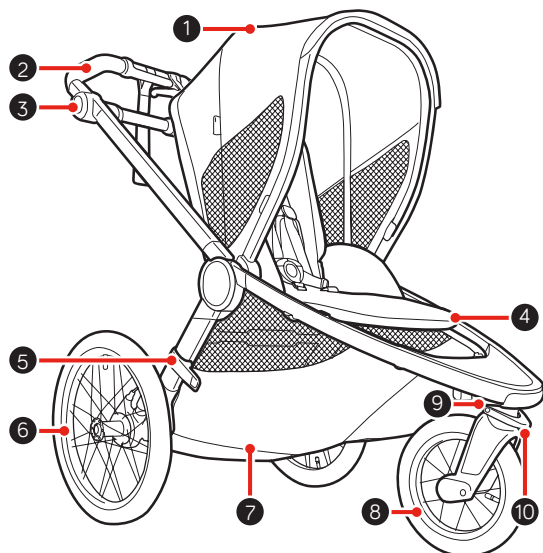

- 1 Baldaquin
- 2 Poignée
- 3 Boutons de réglage de la hauteur de la poignée
- 4 Inclinaison de l'appui-jambes
- 5 Verrouillage automatique
- 6 Roulette arrière
- 7 Porte-bagages
- 8 Roulette avant
- 9 Bouton de déverrouillage de roulette avant
- 10 Roulette pivotante/verrou

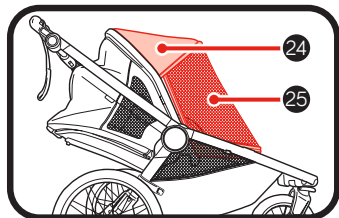
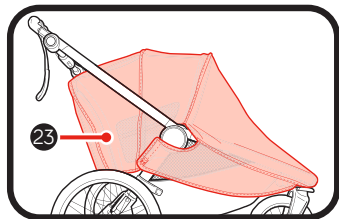
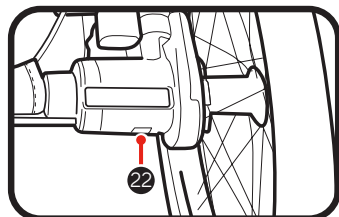
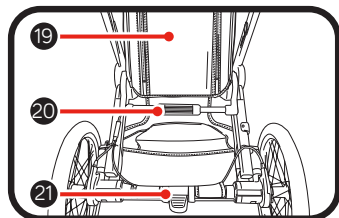
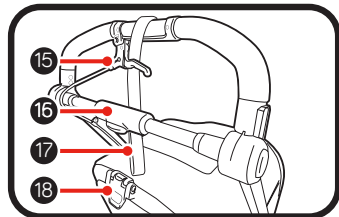
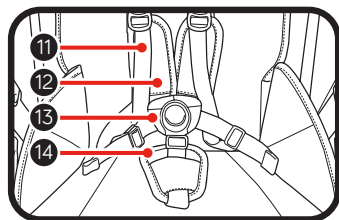



# MISE EN GARDE

**IMPORTANT** - Conserver ce mode d'emploi pour consultation future.

Lire attentivement toutes ces directives avant utilisation. Ne pas respecter ces consignes peut compromettre la sécurité de l'enfant.

- Cette poussette convient à un enfant jusqu'à ce qu'il atteigne un poids de 22,5 kg (50 lb) et une taille de 101,6 cm (40 po).
- Le poids total recommandé pour cette poussette est de 70 lb (31,5 kg), 22,5 kg (50 lb) dans le siège, 2 kg (5 lb) dans la pochette de dossier du siège, 7 kg (15 lb) dans le porte-bagages. Tout poids excessif peut occasionner une situation dangereuse d'instabilité.
- Ne jamais laisser un enfant sans surveillance.
- Éviter les blessures graves suite à une chute ou en glissant. Toujours attacher et régler adéquatement le harnais.
- Ne pas permettre à l'enfant de jouer avec ce produit.
- Les colis et les accessoires placés sur la poussette peuvent la rendre instable.
- Le fait d'accrocher une charge à la poignée affecte la stabilité de la poussette. Ne pas suspendre de sacs à la poignée.
- S'assurer que les dispositifs de fixation sont correctement ancrés avant l'emploi.
- Verrouiller les freins avant d'installer et de retirer l'enfant et lorsque la poussette est immobile.
- **Toujours** garder les doigts et les enfants éloignés des pièces mobiles en repliant, déployant ou réglant la poussette afin d'éviter de coincer ou de pincer les doigts/parties du corps.
- Cette poussette n'est pas conçue pour transporter les enfants dans des escaliers fixes ou mobiles. La garantie ne couvre pas les dommages à la poussette qui en résulteraient.

- Cette poussette ne remplace pas un couffin ou une couchette. Lorsque l'enfant doit dormir, il doit être installé dans un landau, un couffin ou une couchette adéquats.
- Les accessoires non approuvés ne doivent pas être utilisés.
- Pour les nouveaux-nés, toujours utiliser la position la plus inclinée.
- Vérifier la pression des pneus avant utilisation. Toujours gonfler les pneus au niveau de gonflage indiqué sur le flanc du pneu. Ne jamais utiliser ce produit avec une faible pression des pneus, car cela pourrait entraîner une perte de contrôle. **NE PAS** surgonfler les pneus.
- N'utiliser que des pièces détachées fournies ou approuvées par Baby Jogger.
- Cesser d'utiliser votre poussette si elle devient endommagée ou brisée.
- Retirer l'enfant avant de faire glisser le siège vers le haut ou vers le bas.
- Toujours vérifier que le siège est verrouillé en position après un déplacement vers le haut ou vers le bas.
- Cette poussette n'est pas conçue pour le patin ou le patin à roues alignées.



## EN FAISANT DU JOGGING OU DE LA COURSE

- **DANGER DE CHUTE** par basculement : avant de courir, de faire du jogging ou de la marche rapide, **VERROUILLER** la roulette avant en position de jogging pour l'empêcher de pivoter.
- Ne pas courir ou faire du jogging avec des enfants de moins de 6 mois.
- Placer le siège dans la position la plus verticale pour faire du jogging/courir.
- Toujours utiliser la sangle de jogging pour faire du jogging.
- Ne pas faire du jogging/courir avec une couchette ou un siège d'auto fixé à la poussette.

## CADRE

- 1 Sortir le cadre de la poussette de la boîte et mettre les roulettes de côté.  
Déverrouiller la poussette en tirant sur le levier de verrouillage pour le rangement.
- 2 Appuyer sur les boutons de réglage de la hauteur de la poignée des deux côtés et faire pivoter vers le bas.
- 3 Faire pivoter la poussette et la placer sur son guidon.
- 4 Ouvrir la poussette en écartant les pattes. Soulever le guidon.
- 5 Tirer le siège vers le haut à l'aide du levier pour le placer en position verticale.

**⚠ MISE EN GARDE :** S'assurer que tous les dispositifs de verrouillage sont correctement enclenchés avant utilisation.

## ROULETTE AVANT

- 6 Installation
  - Déposer la poussette de manière à ce que la poignée repose sur le plancher.
  - Insérer la roulette avant en la glissant dans la base jusqu'à ce qu'elle s'enclenche en place. Tirer délicatement sur la roulette avant pour s'assurer qu'elle est bien fixée.
- 7 Retrait
  - Tout en appuyant sur le bouton de dégagement de la roulette avant, faire glisser doucement la roulette avant hors de sa base.

## FONCTION PIVOTANTE POUR LE JOGGING ET LA COURSE

- 8 Pousser le levier de verrouillage pivotant vers le haut et faire pivoter la roulette pour l'orienter vers l'avant, afin de verrouiller la roulette avant en position fixe.
- 9 Abaisser le levier de verrouillage du pivotement vers le bas pour permettre à la roulette avant de revenir en position déverrouillée.

**⚠ MISE EN GARDE :**

- Les roulettes avant doivent être verrouillées en position de jogging.
- L'enfant doit être attaché à l'aide du harnais en 5 points.
- Ne pas engager ou désengager le verrou de roulette pivotante lorsque la poussette est en mouvement.

## FONCTION D'ALIGNEMENT

- 10 Si la poussette tire d'un côté alors que la roulette avant est verrouillée en position fixe, il est possible de l'aligner à l'aide du bouton d'alignement. Si la poussette tire vers la droite, tourner le bouton vers la gauche pour la régler. Si la poussette tire vers la gauche, tourner le bouton vers la droite pour la régler.

## ROULETTES ARRIÈRE

- 11 Installation
  - Aligner l'essieu arrière avec la base de la roulette sur le cadre de la poussette et l'insérer dans la base de la roulette jusqu'à ce qu'elle se verrouille en place. Un déclic se fera entendre.
  - Tirer délicatement sur la roulette arrière pour s'assurer qu'elle est bien fixée.
- 12 Retrait
  - Tout en appuyant sur le bouton de dégagement de la roulette, faire glisser doucement la roulette arrière hors de sa base.

## FREIN DE STATIONNEMENT

- 13 Pour verrouiller le frein de stationnement : abaisser la pédale de frein pour actionner le frein de stationnement.
- 14 Pour déverrouiller le frein de stationnement : soulever la pédale de frein.

**⚠ MISE EN GARDE :** Verrouiller le frein de stationnement avant d'installer et de retirer l'enfant et lorsque la poussette est immobile.

## FREIN DE DÉCÉLÉRATION

- 15 Si le freinage est insuffisant, comprimer tout simplement la poignée du frein (A) cinq ou six fois. Si le problème persiste, desserrer l'anneau du cylindre du frein (B) pour régler le petit anneau (C) et déplacer le petit anneau pour l'éloigner de la poignée afin de resserrer le câble. (Ne pas trop serrer!) Pour verrouiller les anneaux, resserrer l'anneau du cylindre (B) contre la poignée tout en maintenant le petit anneau (C) en place.
- 16 Pour décélérer, tirer sur le levier de freinage pour engager les freins.

## BALDAQUIN

- 17 Tirer vers l'avant pour ouvrir le baldaquin et pousser vers l'arrière pour le fermer.
- 18 Pour utiliser la fenêtre du baldaquin, enrouler le store vers le haut et le fixer avec les aimants.

## POIGNÉE

- 19 Pour placer la poignée dans l'une des 5 positions d'utilisation, appuyer sur les boutons de réglage de la hauteur de la poignée des deux côtés et la faire pivoter vers le haut ou vers le bas jusqu'à la nouvelle position.

## AJUSTEMENT DU HARNAIS DE SÉCURITÉ

- 20 Faire glisser la boucle du harnais d'épaules vers le haut ou vers le bas de la sangle du dossier du siège jusqu'à la position désirée.
- 21 Il y a 4 positions de la sangle du dossier du siège.

**VÉRIFIER** que la hauteur du harnais d'épaules est la même des deux côtés. Utiliser les coutures pour aider à aligner les hauteurs du harnais.

 **MISE EN GARDE :** Pour éviter les blessures graves suite à une chute ou en glissant, toujours attacher et régler adéquatement le harnais de sécurité.

 **MISE EN GARDE :** Toujours utiliser la courroie de fourche conjointement aux courroies de la taille et des épaules.

- 22 Glisser les coussins du harnais suffisamment pour pouvoir accéder au guide en plastique sur la courroie.
- 23 Tenir le guide en plastique et tirer sur la courroie pour la serrer ou la desserrer.

## UTILISATION DU HARNAIS DE SÉCURITÉ

- 24 Insérer la boucle de chaque courroie latérale dans la boucle centrale du harnais, de chaque côté.
- 25 Insérer les boucles des deux courroies latérales et de la boucle centrale reliées dans les côtés de la boucle d'entre-jambes.
- 26 Appuyer sur le bouton de la boucle de l'entre-jambes pour la libérer.

## SIÈGE

- 27 Réglage en hauteur
  - S'assurer que le baldaquin est complètement ouvert en le tirant vers l'avant.
  - Appuyer sur le bouton et tourner l'actionneur d'assise coulissante vers l'avant pour relever ou abaisser le siège jusqu'à ce qu'un déclic se fasse entendre.
  - Assurez-vous que le siège est verrouillé en position haute en essayant d'abaisser le siège sans appuyer sur le bouton.

 **MISE EN GARDE :** Le dossier du siège ne s'incline pas lorsque le siège est en position basse et le baldaquin ne se ferme pas.

## 28 Inclinaison du siège

- Appuyer sur le bouton du levier vers le bas **(A)** tout en tirant le levier vers l'extérieur **(B)** pour l'incliner.
- Tirer vers le bas pour abaisser le siège ou tirer vers le haut pour le soulever jusqu'à ce qu'il s'enclenche à la position désirée.

 **MISE EN GARDE :** Lors des réglages du siège de la poussette, s'assurer que la tête de l'enfant, ses bras et ses jambes sont loin des pièces mobiles du siège et du cadre de la poussette.

 **MISE EN GARDE :** Toujours retirer l'enfant avant de faire glisser le siège vers le haut ou vers le bas.

## INCLINAISON DE L'APPUIE-JAMBES

- 29 Soulever le repose-pieds pour l'incliner.
- 30 Pour abaisser le repose-pieds, tirer sur la barre de dégagement située en dessous et appuyer dessus.

## RANGEMENT DU DOSSIER DU SIÈGE

- 31 Fixer le sac à dos de rangement pour dossier .
- 32 Détacher la fermeture à glissière intérieure des deux côtés.
- 33 Abaisser le rabat pour accéder au rangement.

## RETRAIT DU RANGEMENT DU DOSSIER DE SIÈGE

- 34 Détacher complètement la fermeture à glissière extérieure.
- 35 Le sac peut être transporté par sa poignée ou porté comme un sac à dos.
- 36 Pour ajuster la longueur des courroies, détacher les boutons-pression en haut de celles-ci.
- 37 Tenir le guide en plastique et tirer sur la courroie pour la serrer ou la desserrer.
- 38 Inverser les étapes pour remettre le sac en place sur le cadre.

 **MISE EN GARDE :** Toujours rattacher les courroies avant de les fixer au dossier du siège.

### PLIAGE

- Retirer l'enfant du siège.
  - Retirer tous les accessoires et tous les articles du porte-bagages.
- 39 Si le siège est en position basse, appuyer l'actionneur d'assise coulissante, le tourner et soulever le siège jusqu'à ce qu'un déclic se fasse entendre.
  - 40 Appuyer sur le bouton du levier derrière le siège **(A)** tout en tirant et en tournant le levier d'inclinaison vers le haut pour déverrouiller le siège **(B)**.
  - 41 Rabattre le siège vers l'avant.
  - 42 Appuyer sur les boutons de réglage de la hauteur de la poignée des deux côtés du guidon et placer la poignée dans la position la plus haute.
  - 43 Appuyer et faire pivoter le dispositif de verrouillage du cadre et pousser la poignée vers le bas.
  - 44 Tirer la sangle sous le siège et soulever la poussette pour la replier.
  - 45 Poser la poussette à plat sur la poignée. S'assurer que le levier de verrouillage automatique s'enclenche en place.

### ACCESSOIRES

#### PARE-SOLEIL/MOUSTIQUAIRE

- 46 Régler le siège en position inclinée.
- 47 Fixer le pare-soleil au baldaquin.
- 48 Attacher la moustiquaire sur le pare-soleil à l'aide de la fermeture à glissière.

- 49 Placer le bas de la moustiquaire autour de l'appuie-jambes.

 **MISE EN GARDE :** Ne jamais utiliser le pare-soleil/la moustiquaire lorsque le siège est en position basse.

 **MISE EN GARDE :** Ne jamais utiliser le pare-soleil/la moustiquaire lorsque le produit est utilisé comme remorque de vélo.

#### ÉCRAN DE PROTECTION CONTRE LES INTEMPÉRIES

- 50 Placer la poussette en position verticale.
- 51 Appuyer et tourner la poignée de réglage de la hauteur et abaisser le siège jusqu'à ce qu'un déclic se fasse entendre.
- 52 Installer l'écran de protection contre les intempéries à partir du haut et l'ajuster sur la poussette.
- 53 Enrouler l'avant de l'écran de protection contre les intempéries jusqu'au bout de la poussette.
- 54 Fixer les bandes de fixation des 2 rabats latéraux à l'arrière de l'écran de protection contre les intempéries.

# Mode remorque pour vélo

(Trousse de conversion pour remorque de vélo incluse pour certains modèles ou vendue séparément comme accessoire.)

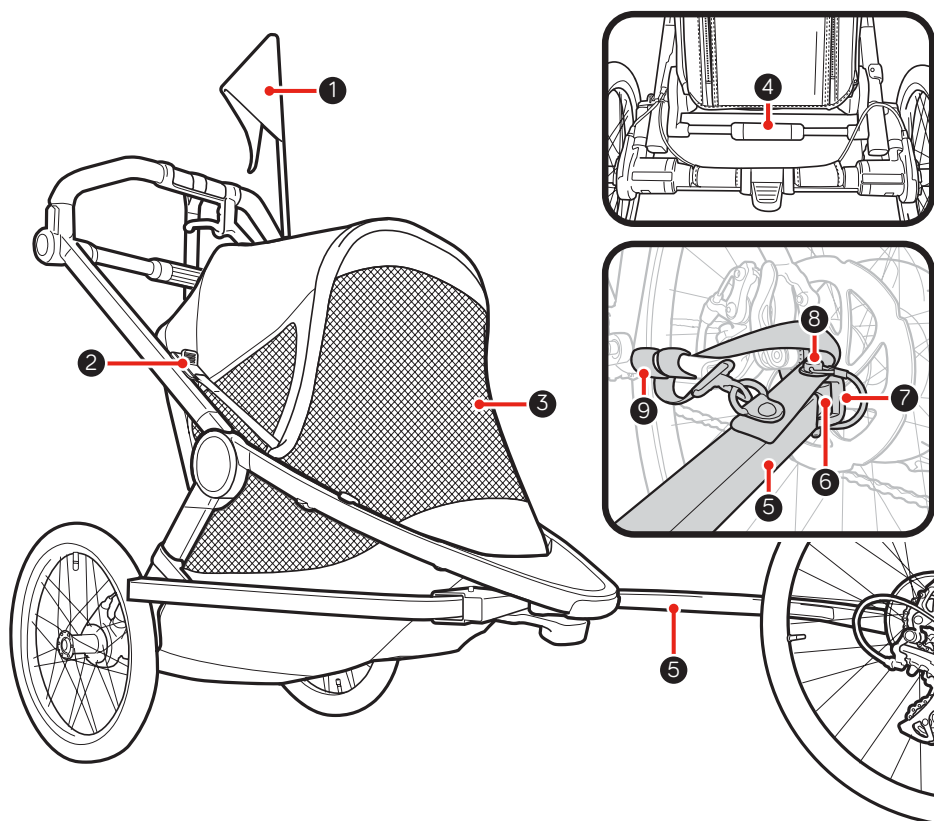

- 1 Drapeau
- 2 Attache de baldaquin
- 3 Couverture de remorque en mailles
- 4 Actionneur d'assise coulissante
- 5 Barre de remorquage
- 6 Raccordement de barre de remorquage
- 7 Attelage de remorque pour vélo
- 8 Goupille de raccordement
- 9 Courroie de sécurité

# MISE EN GARDE

**IMPORTANT** - Conserver ce mode d'emploi pour consultation future.

Lire attentivement toutes ces directives avant utilisation. Ne pas respecter ces consignes peut compromettre la sécurité de l'enfant.

Le non-respect des directives du fabricant peut entraîner des blessures graves, voire la mort du passager/cycliste.

- Cette remorque pour vélo convient à un enfant jusqu'à ce qu'il atteigne un poids de 22,5 kg (50 lb) et une taille de 101,6 cm (40 po).
- L'enfant doit être âgé d'au moins 12 mois et être capable de s'asseoir à la verticale et de soutenir sa tête tout en portant un casque.
- La charge nominale recommandée pour cette remorque est de 31,5 kg (70 lb), 22,5 kg (50 lb) dans le siège, 2 kg (5 lb) dans la pochette de dossier du siège, 7 kg (15 lb) dans le porte-bagages. Tout poids excessif peut occasionner une situation dangereuse d'instabilité. Ne pas utiliser pour des enfants qui dépassent les limites de poids.
- Poids total maximum :  
68 kg/150 lb (enfant + bagages + remorque).
- Limites de vitesse recommandées :  
25 km/h (15 mi/h) sur des routes lisses et droites.  
10 km/h (6 mi/h) dans les virages ou sur des routes inégales.
- Toujours installer le siège en position basse lorsqu'il est utilisé comme remorque. Ne jamais tirer le produit comme une remorque avec le siège en position haute.
- Toujours installer la housse en mailles lors de l'utilisation comme remorque à vélo.
- L'utilisation d'une remorque pour vélo implique la traction d'un poids supplémentaire. Il est essentiel de prévoir plus de temps pour freiner, ralentir, arrêter et démarrer (surtout en descente) et laisser plus d'espace pour les virages, les intersections et les passages.
- Éviter les cailloux, les trottoirs, les freinages brusques et les embardées brusques. Éviter de franchir des obstacles avec une seule roulette, car cela pourrait faire basculer la remorque.
- Toujours faire preuve de discernement au moment de décider si les conditions météorologiques, routières ou de circulation permettent d'utiliser le produit en toute sécurité.
- Tenir compte des dangers d'exposition prolongée comme le refroidissement éolien et l'épuisement dû à la chaleur, que ce soit pour les passagers moins actifs dans la remorque exposés à des températures froides ou ceux qui subissent des températures très chaudes sans une ventilation ou une hydratation adéquate.
- Le passager doit toujours porter un casque correctement ajusté et approuvé. Aux États-Unis, voir la norme de sécurité CPSC pour les casques de vélo.
- Il est recommandé qu'un mécanicien de vélo qualifié effectue un contrôle de sécurité du vélo avant d'y attacher la remorque.
- Vérifier la pression des pneus avant utilisation. Toujours gonfler les pneus au niveau de gonflage précisé sur le flanc du pneu. Ne jamais utiliser ce produit avec une faible pression des pneus, car cela pourrait entraîner une perte de contrôle. NE PAS surgonfler les pneus.
- Il est recommandé de lire les directives d'utilisation fournies avec le vélo remorqueur.

- L'utilisation de remorques pour vélo avec un vélo à assistance électrique peut être restreinte par la loi.
- Ne jamais laisser un enfant sans surveillance.
- Éviter les blessures graves suite à une chute ou en glissant. Toujours attacher et régler adéquatement le harnais.
- Ne pas permettre à l'enfant de jouer avec ce produit.
- Les colis et les accessoires placés sur la poussette peuvent la rendre instable.
- Le fait d'accrocher une charge à la poignée affecte la stabilité de la remorque pour vélo. Ne pas suspendre de sacs à la poignée.
- S'assurer que les dispositifs de fixation sont correctement ancrés avant l'emploi.
- Verrouiller les freins avant d'installer et de retirer l'enfant et lorsque la remorque pour vélo est immobile.
- **Toujours** garder les doigts et les enfants éloignés des pièces mobiles en repliant, déployant ou réglant la remorque pour vélo afin d'éviter de coincer ou de pincer les doigts/parties du corps.
- Cette remorque pour vélo n'est pas conçue pour transporter les enfants dans des escaliers fixes ou mobiles. La garantie ne couvre pas les dommages à la remorque qui en résulteraient.
- Cette remorque pour vélo ne remplace pas un couffin ou une couchette. Lorsque l'enfant doit dormir, il doit être installé dans un landau, un couffin ou une couchette adéquats.
- Les accessoires non approuvés ne doivent pas être utilisés.
- N'utiliser que des pièces détachées fournies ou approuvées par Baby Jogger.
- Cesser d'utiliser la remorque pour vélo si elle devient endommagée ou brisée.
- Ne pas installer de siège d'auto ou tout autre dispositif d'assise non approuvé par le fabricant à l'intérieur de la remorque.
- N'apporter aucune modification à la remorque.
- Ne pas laisser le corps, les vêtements, les lacets de chaussures ou les jouets de l'enfant entrer en contact avec les pièces mobiles.
- Des réflecteurs rouges doivent être visibles à l'arrière de la remorque.
- Avant chaque sortie, s'assurer que la remorque attachée ne gêne pas le freinage, le pédalage ou la direction du vélo.
- Ne jamais faire de vélo la nuit sans un éclairage adéquat. Respecter toutes les exigences légales locales en matière d'éclairage.

## ROULETTE AVANT

- 1 Retrait
  - Tout en appuyant sur le bouton de dégagement de la roulette avant, faire glisser doucement la roulette avant hors de sa base.
- 2 Rangement
  - Soulever le panneau dans le porte-bagages rangement en tirant sur l'étiquette « X ». Placer la roulette en dessous. Remplacer le panneau de couverture.

## POIGNÉE

- 3 Placer la poignée en position verticale maximale. Appuyer sur les boutons de réglage de la hauteur de la poignée des deux côtés et faire pivoter vers le haut.

## SIÈGE

- 4 Réglage en hauteur
  - Régler le dossier de siège à la position verticale maximale.
  - S'assurer que le baldaquin est complètement ouvert en le tirant vers l'avant.
  - Appuyer sur le bouton et tourner l'actionneur d'assise coulissante vers l'avant pour abaisser le siège jusqu'à ce qu'un déclic se fasse entendre.

## BARRE DE REMORQUAGE

- 5 Fixer 2 barres latérales à la barre de remorquage principale.
- 6 Fixer la barre de remorquage à la poussette en faisant glisser les 3 broches d'alignement dans le support de roulette avant jusqu'à ce qu'elles s'enclenchent en place.
- 7 Retirer l'essieu à dégagement rapide de la roulette arrière du vélo.
- 8 Fixer l'adaptateur d'attelage à l'essieu arrière du vélo et l'ancrer solidement en réinstallant le système de dégagement rapide de la roulette.
- 9 Faire glisser le raccordement de la barre de remorquage dans l'attelage.
- 10 Fixer le raccordement de barre de remorquage à l'attelage avec la goupille de raccord de barre de remorquage.
- 11 Verrouiller la goupille d'attelage avec sa pince.

- 12 Enrouler la sangle de sécurité de la barre de remorquage autour de la patte de support de la roulette arrière du vélo.
- 13 Attacher la sangle de sécurité de la barre de remorquage à celle-ci.  
Inverser les étapes pour retirer.

## DRAPEAU

- 14 Connecter les mâts du drapeau.
- 15 Fixer le mât du drapeau à la zone de la roulette arrière gauche (A) et près du bouton de réglage de la hauteur de la poignée (B).

## COUVERTURE EN MAILLES POUR REMORQUE

- 16 À l'avant du porte-bagages, détacher les 2 boutons-pression pour ouvrir la pochette.
- 17 Retirer la housse en mailles de la remorque de sa pochette, attacher la fermeture à glissière de l'enceinte au baldaquin jusqu'au côté opposé.
- 18 Fermer les deux fermetures à glissière latérales.

## L'ATTACHE DU BALDAQUIN

- 19 Insérer l'attache du baldaquin dans la fente du cadre de la remorque jusqu'à ce qu'elle s'enclenche en place. S'assurer que la tige de l'attache s'aligne avec la fente du tissu dans le baldaquin.

## AJUSTEMENT DU HARNAIS DE SÉCURITÉ

- 20 Faire glisser la boucle du harnais d'épaules vers le haut ou vers le bas de la sangle du dossier du siège jusqu'à la position désirée.
- 21 Il y a 4 positions de la sangle du dossier du siège.

**VÉRIFIER** que la hauteur du harnais d'épaules est la même des deux côtés. Utiliser les coutures pour aider à aligner les hauteurs du harnais.

 **MISE EN GARDE :** Pour éviter les blessures graves suite à une chute ou en glissant, toujours attacher et régler adéquatement le harnais de sécurité.

 **MISE EN GARDE :** Toujours utiliser la courroie de fourche conjointement aux courroies de la taille et des épaules.

- 22 Glisser les coussins du harnais suffisamment pour pouvoir accéder au guide en plastique sur la courroie.



- 23 Tenir le guide en plastique et tirer sur la courroie pour la serrer ou la desserrer.

#### UTILISATION DU HARNAIS DE SÉCURITÉ

- 24 Insérer la boucle de chaque courroie latérale dans la boucle centrale du harnais, de chaque côté.
- 25 Insérer les boucles des deux courroies latérales et de la boucle centrale reliées dans les côtés de la boucle d'entre-jambes.
- 26 Appuyer sur le bouton de la boucle de l'entre-jambes pour la libérer.
- Pour retirer l'enfant, inverser les étapes 16 à 26.

#### PLIAGE

- Retirer l'enfant du siège.
  - Retirer tous les accessoires et tous les articles du porte-bagages.
- 27 Appuyer et tourner l'actionneur d'assise coulissante et soulever le siège jusqu'à ce qu'un déclic se fasse entendre.
- 28 Appuyer sur le bouton du levier derrière le siège (A) tout en tirant et en tournant le levier d'inclinaison vers le haut pour déverrouiller le siège (B).
- 29 Rabattre le siège vers l'avant.
- 30 Tout en appuyant sur le bouton de dégagement de la roulette avant, faire glisser doucement la barre de remorquage hors de sa base.
- 31 Appuyer et faire pivoter le dispositif de verrouillage du cadre et pousser la poignée vers le bas.
- 32 Tirer la poignée située derrière le siège pour replier complètement la poussette.
- 33 Make sure the auto-lock lever clicks into place.

#### RANGEMENT DU DOSSIER DU SIÈGE

- 34 Détacher la fermeture à glissière intérieure des deux côtés.
- 35 Abaisser le rabat pour accéder au rangement.

#### RETRAIT DU RANGÈMENT DU DOSSIER DE SIÈGE

- 36 Détacher la fermeture à glissière extérieure en bas à droite.

- 37 Le sac peut être transporté par sa poignée ou porté comme un sac à dos par ses courroies.
- 38 Pour ajuster la longueur des courroies, détacher les boutons-pression en haut de celles-ci.
- 39 Tenir le guide en plastique et tirer sur la courroie pour la serrer ou la desserrer.
- 40 Inverser les étapes pour remettre le sac en place sur le cadre.

-  **MISE EN GARDE** : Toujours rattacher les courroies avant de les fixer au dossier du siège.

#### UTILISATION D'UNE REMORQUE AVEC UN ANIMAL DE COMPAGNIE

- Poids maximal : 9 kg (20 lb).
- Vérifier le tissu/harnais pour déceler tout dommage.
- L'animal doit tenir complètement dans la zone prévue pour s'asseoir.

-  **MISE EN GARDE** : La remorque à vélo n'est conçue que pour un seul occupant. Ne jamais laisser un animal de compagnie voyager avec un enfant dans la remorque.

-  **MISE EN GARDE** : Si le harnais de sécurité est endommagé suite à l'utilisation avec un animal de compagnie, il n'est plus sécuritaire pour un enfant d'utiliser la remorque/poussette.

-  **MISE EN GARDE** : Si l'enceinte en mailles est endommagée suite à l'utilisation avec un animal de compagnie, il n'est plus sécuritaire pour un enfant de l'utiliser comme remorque.

- 41 Fixer la laisse de l'animal à l'anneau en D situé sur le côté du siège.

#### GUIDE D'ESSIEU

L'attelage de vélo fourni fonctionne avec la plupart des essieux à broches à dégagement rapide. En cas de problème pour monter l'attelage ou s'il s'agit d'un essieu de type différent, prière de contacter un atelier de vélos local pour obtenir de l'aide.

# SOIN ET ENTRETIEN

Afin de préserver la longévité de ce produit, il est important d'exécuter régulièrement des tâches d'entretien simples. De temps en temps, s'assurer que les joints et les pentures sont toujours en bon état. Si des grincements se font entendre ou en présence de résistance, le produit peut être amené à un atelier de vélo local pour la faire lubrifier. Toutes les réparations doivent être faites uniquement par un atelier de vélo agré.

**NE PAS** utiliser de désinfectants à base d'alcool pour nettoyer ce produit.

## NETTOYAGE

Tissu :



• Nettoyer en essuyant avec un linge humide.

• **NE PAS** utiliser de solvant ni de produit caustique ou abrasif pour nettoyer.

## Pièces de plastique et de métal

- Essuyer avec un savon doux et de l'eau chaude.
- Il faut ensuite assécher complètement les roulettes avec une serviette ou un linge doux.
- Retirer tous les débris du rail coulissant du siège situé à l'intérieur de la patte arrière.
- **NE PAS** enlever, démonter ni modifier les composants du mécanisme de pliage du siège ou des freins.

## RANGEMENT

- Le soleil peut faire pâlir le tissu du siège et faire sécher les pneus. Aussi, ranger le produit à l'intérieur prolongera sa beauté et son rendement.
- **NE PAS** ranger à l'extérieur.
- S'assurer que le produit est sec avant de le ranger pour des périodes prolongées.
- Toujours entreposer le produit dans un endroit sec.
- Ranger le produit dans un endroit sûr (c'est-à-dire hors de portée des enfants) lorsqu'il n'est pas utilisé.
- **NE PAS** placer d'objets lourds sur le dessus du produit.
- **NE PAS** ranger le produit près d'une source directe de chaleur comme un radiateur ou un foyer.
- S'assurer que les joints, les zones de connexion, les zones de pliage et les roulettes sont toujours en bon état avant chaque utilisation.

## Baby Jogger's Limited Warranty:

Baby Jogger warrants that the product is free from manufacturer defects for one year from the date of purchase. Proof of purchase is required to make a warranty claim and the warranty is only extended to the original purchaser.

### THIS WARRANTY DOES NOT COVER:

- Normal wear and tear
- Corrosion or rust
- Incorrect assembly, or the installation of third party parts or accessories not compatible with the original design
- Accidental or intentional damage, abuse or neglect, or use on stairs or escalators.
- Commercial use
- Improper storage/care of the unit

This warranty specifically excludes claims for indirect, incidental, or consequential damages. The implied warranties of merchantability and fitness for a particular purpose is according to the specific warranty period for this model unit at time of purchase. Some states do not allow the exclusion or limitation of incidental or consequential damages, so the above limitations or exclusions may not apply to you. This warranty gives you specific legal rights, and you may also have other rights which vary from state to state. To know what your legal rights are in your state, consult your local or state consumer affairs office or your State's Attorney General.

If your stroller was purchased outside of the United States, please contact the distributor in the country nearest you. Their contact information can be found on our website at <http://www.babyjogger.com>. Claims for warranty outside of the country in which the product was purchased may incur shipping charges.

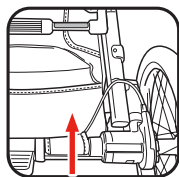

**NOTE:** When contacting Baby Jogger distributor regarding your stroller, please have your stroller's serial number ready. It can be found on the crossbar above the basket.

### Customer Care Contact Information:

**Call:** 1-800-241-1848 8:30am - 5:30pm EST, Mon - Fri.

**Mail:** Baby Jogger, LLC  
4110 Premier Drive  
High Point, NC 27265

[www.babyjogger.com](http://www.babyjogger.com) / [www.babyjogger.ca](http://www.babyjogger.ca)

PLEASE DO NOT CONTACT THE PLACE OF PURCHASE FOR PARTS OR WARRANTY ISSUES

## Baby Jogger's Limited Warranty:

Baby Jogger warrants that the product is free from manufacturer defects for one year from the date of purchase. Proof of purchase is required to make a warranty claim and the warranty is only extended to the original purchaser.

### THIS WARRANTY DOES NOT COVER:

- Normal wear and tear
- Corrosion or rust
- Incorrect assembly, or the installation of third party parts or accessories not compatible with the original design
- Accidental or intentional damage, abuse or neglect, or use on stairs or escalators.
- Commercial use
- Improper storage/care of the unit

This warranty specifically excludes claims for indirect, incidental, or consequential damages. The implied warranties of merchantability and fitness for a particular purpose is according to the specific warranty period for this model unit at time of purchase.

Some Provinces or Territories do not allow the exclusion or limitation of incidental or consequential damages, so the above limitations or exclusions may not apply to you. This warranty gives you specific legal rights and you may also have other rights which vary between different Provinces and Territories. To know what your legal rights are in your specific Province or Territory, consult your local consumer affairs office.

If your stroller was purchased outside of Canada, please contact the distributor in the country nearest you. Their contact information can be found on our website at <http://www.babyjogger.ca>. Claims for warranty outside of the country in which the product was purchased may incur shipping charges.

**NOTE:** When contacting Baby Jogger distributor regarding your stroller, please have your stroller's serial number ready. It can be found on the crossbar above the basket.

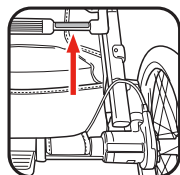

### Customer Care Contact Information:

**Call:** 1-800-241-1848 8:30am - 5:30pm EST, Mon - Fri.

**Mail:** Baby Jogger, LLC  
 4110 Premier Drive  
 High Point, NC 27265  
[www.babyjogger.ca](http://www.babyjogger.ca)

PLEASE DO NOT CONTACT THE PLACE OF PURCHASE FOR PARTS OR WARRANTY ISSUES

## Garantía limitada de Baby Jogger:

Baby Jogger garantiza que el producto estará libre de defectos del fabricante durante un año a partir de la fecha de compra. Se requiere prueba de la compra para presentar una reclamación bajo la garantía y la garantía solamente se extiende al comprador original.

### ESTA GARANTÍA NO CUBRE:

- Desgaste normal
- Corrosión o herrumbre
- Ensamblaje incorrecto o la instalación de piezas o accesorios de terceros que no sean compatibles con el diseño original
- Daño accidental o intencional, abuso o negligencia o uso en escaleras o escaleras mecánicas.
- Uso comercial
- Almacenamiento/cuidado inadecuado de la unidad

Esta garantía excluye específicamente reclamaciones por daños indirectos, incidentales o consecuentes. Las garantías implícitas de comerciabilidad y aptitud para un propósito particular se incluyen según el período de garantía específica de este modelo en el momento de la compra. Algunos estados no permiten la exclusión o limitación de daños incidentales o consecuentes, de manera que las limitaciones o exclusiones anteriores podrían no aplicarse a su caso. Esta garantía le brinda derechos legales específicos y podría tener otros derechos que varían de un estado a otro. Para conocer cuáles son sus derechos legales en su estado, consulte a la oficina local o del estado de asuntos al consumidor o al Fiscal General de su estado.

Si su cochecito fue comprado fuera de los Estados Unidos, por favor comuníquese con el distribuidor en el país más cercano. Se puede encontrar la información de contacto en nuestro sitio web en <http://www.babyjogger.com>. Las reclamaciones por garantía fuera del país en el que se compró el producto podrían incurrir cargos por envío.

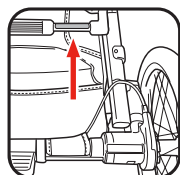

**NOTA:** Cuando se ponga en contacto con su distribuidor de Baby Jogger en relación con su carrito, tenga a mano el número de serie de su carrito. Se encuentra en la barra cruzada por encima de la canasta.

### Información de contacto de atención al cliente:

**Llame al:** 1-800-241-1848 8:30am - 5:30pm EST, Mon - Fri.

**Correo:** Baby Jogger, LLC  
4110 Premier Drive  
High Point, NC 27265

[www.babyjogger.com](http://www.babyjogger.com) / [www.babyjogger.ca](http://www.babyjogger.ca)

**NO CONTACTE EL LUGAR DE COMPRA PARA PIEZAS NI CUESTIONES DE GARANTÍA**

# Garantie limitée de Baby Jogger :

Baby Jogger garantit que le produit est exempt de défauts de fabrication pendant un an à compter de la date d'achat. Une preuve d'achat originale est requise pour faire une réclamation et la garantie est accordée à l'acheteur original seulement.

## LA GARANTIE NE COUVRE PAS :

- Usure normale
- Corrosion ou rouille
- Erreurs de montage ou installation de pièces non autorisées ou d'accessoires non compatibles avec le modèle original
- Dommages accidentels ou intentionnels, usage abusif, négligence ou utilisation dans les escaliers fixes ou mobiles.
- Usage commercial
- Rangement/soin inadéquat de la poussette

Cette garantie exclut expressément toutes réclamations pour dommages indirects, accessoires ou consécutifs. Toute garantie implicite de valeur marchande et d'aptitude à un usage particulier se rapporte à la période de garantie précise à ce modèle lors de l'achat. Étant donné que certaines provinces et certains territoires interdisent l'exclusion ou la limitation des dommages-intérêts accessoires ou indirects, les limitations ou exclusions mentionnées cidessus ne s'appliquent peut-être pas à votre cas. Cette garantie vous confère des droits juridiques précis et vous pouvez aussi avoir d'autres droits qui varient d'une province et d'un territoire à l'autre. Pour connaître les droits conférés par la loi dans votre province ou territoire, consulter l'agence locale de protection des consommateurs.

Si la poussette a été achetée à l'extérieur du Canada, veuillez communiquer avec le distributeur local le plus près de chez vous. Ses coordonnées se trouvent dans le site Web : <http://www.babyjogger.ca>. Les réclamations en vertu de la garantie effectuées de l'extérieur du pays où le produit a été acheté peuvent donner lieu à des frais d'expédition

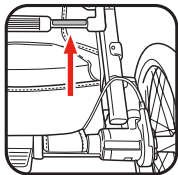

**REMARQUE :** Lorsque vous communiquez avec le distributeur Baby Jogger au sujet de la poussette, veuillez avoir sous la main le numéro de série de la poussette. Il se trouve sur la traverse au dessus du porte-bagages.

## Renseignements Canadien sur le service à la clientèle :

Composer le : 1-800-241-1848

Courrier : Baby Jogger, LLC  
4110 Premier Drive  
High Point, NC 27265

[www.babyjogger.com](http://www.babyjogger.com) / [www.babyjogger.ca](http://www.babyjogger.ca)

**VEUILLEZ NE PAS COMMUNIQUER AVEC LE DÉTAILLANT POUR OBTENIR DES PIÈCES OU DU SERVICE EN VERTU DE LA GARANTIE**

NOTES/NOTAS:

# Product Registration Registro del producto Enregistrement du produit

To register your Baby Jogger product from within the U.S.A. visit us online at [www.babyjogger.com](http://www.babyjogger.com) or return registration card provided with your product. In Canada, visit [www.babyjogger.com](http://www.babyjogger.com) to register your product.

---

Para registrar su producto Baby Jogger desde dentro de los EE.UU., visítenos en línea en [www.babyjogger.com](http://www.babyjogger.com) o envíe la tarjeta de registro provista con su producto. En Canadá, visite [www.babyjogger.com](http://www.babyjogger.com) para registrar su producto.

---

Pour inscrire votre produit Baby Jogger aux États-Unis, visiter notre site internet [www.babyjogger.com](http://www.babyjogger.com) ou retourner la carte d'enregistrement fournie avec le produit. Au Canada, visiter [www.babyjogger.com](http://www.babyjogger.com) pour enregistrer votre produit.



Baby Jogger, LLC  
6655 Peachtree Dunwoody Rd. NE • Atlanta, GA 30328  
1.800.241.1848 • [www.babyjogger.com](http://www.babyjogger.com)