

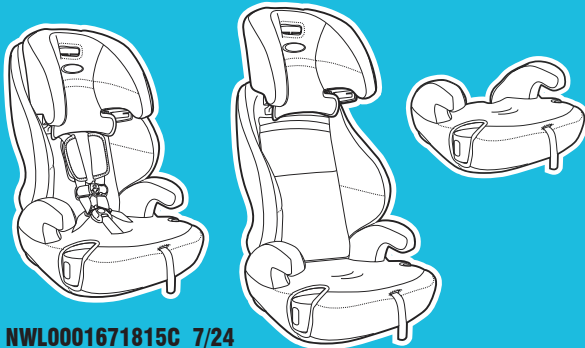

# TRANZITIONS

SISTEMA DE SEGURIDAD PARA NIÑOS

Lea este manual de instrucciones



NWL0001671815C 7/24

No instale ni use este sistema de seguridad para niños hasta que haya leído y entendido las instrucciones en este manual.

**NO USAR DEBIDAMENTE ESTE SISTEMA DE SEGURIDAD PARA NIÑOS AUMENTA EL RIESGO DE LESIONES GRAVES O LA MUERTE EN UN ACCIDENTE O AL DETENERSE REPENTINAMENTE.**

# 1 Importante

*Páginas 6-22*

- 1-A Guía rápida a su manual**
- 1-B ¡Bienvenido a la familia Graco!**
- 1-C Modo correcto de uso**
- 1-D Antes de Empezar**
  - Registre este asiento de automóvil
  - Si necesita ayuda
  - Certificación
  - Vida útil del asiento de automóvil
  - Protección del asiento del vehículo
  - Durante el uso en clima cálido
- 1-E Advertencias de seguridad**

## **2 Características**

*Páginas 23-29*

**2-A Apoyavasos**

**2-B Características del asiento de automóvil**

## **3 Orientado hacia adelante**

*Páginas 30-41*

**3-A Orientado hacia adelante**

**3-B Instalación orientado hacia delante con el LATCH**

**3-C Instalación usando los cinturones de seguridad del vehículo**

## **4 Asiento elevado**

*Páginas 42-52*

**4-A Uso como asiento elevado**

**4-B Instalación del asiento con respaldo**

**4-C Instalación del asiento sin respaldo**

## **5 Cómo asegurar al niño**

*Páginas 53-69*

- 5-A Asegurar al niño con el arnés de 5 puntos**
- 5-B gurar al niño en el asiento con respaldo**
- 5-C Asegurar al niño en el asiento sin respaldo**

## **6 Accesorios**

*Página 70*

## **7 Información del vehículo**

*Páginas 71-81*

- 7-A** Cómo sacar los anclajes inferiores y la correa de sujeción superior
- 7-B** Elegir la ubicación del asiento en el vehículo
- 7-C** Lugares peligrosos para el asiento en el vehículo
- 7-D** Cinturones de seguridad del vehículo

## **8 Cuidado y limpieza**

*Páginas 82-86*

- 8-A** Limpieza de la almohadilla del asiento
- 8-B** Limpieza de la correa de la hebilla
- 8-C** Limpieza del arnés, los anclajes inferiores y la sujeción superior



1 Importante

## 1-A Guía rápida a su manual

Este asiento de automóvil es para niños:

**Orientado hacia adelante: 26.5 a 65 libras (12 a 30 kg)**  
**Asiento: 40 a 100 libras (18.1 a 45 kg) por lo menos 4 años de edad**

### **Conozca su asiento de automóvil**

Consulte la sección 2-B para ver todas las características de este asiento de automóvil para bebé.

### **¿Qué lugar del asiento debo usar?**

**El mejor lugar para colocar este asiento de automóvil es:**

- El que recomienda el manual del dueño de su vehículo, y
- Resulta en una instalación segura de este asiento de automóvil

Algunos vehículos tienen requerimientos específicos sobre dónde se puede instalar el asiento de automóvil, por lo tanto, consulte el manual del dueño de su vehículo para obtener las posiciones disponibles para el asiento, si las hay. Por ejemplo, algunas veces el centro del asiento trasero tiene un cinturón de seguridad del vehículo que es solamente un cinturón de seguridad del vehículo para la falda, que no se puede usar cuando el asiento de automóvil está en el modo asiento.

Consulte la sección 7-B, 7-C de este manual Y el manual del dueño de su vehículo.

**Según las estadísticas de accidentes, el lugar más seguro para su niño en cualquier vehículo es el asiento trasero. El centro del asiento trasero puede ser el lugar más seguro durante un posible impacto lateral.**



**i**  
1 Importante

### ***¿Qué método de instalación debo usar?***

Este asiento de automóvil se puede instalar en su vehículo usando el cinturón de seguridad del vehículo **O** el inferior de unión de anclaje. **NO USE LOS DOS AL MISMO TIEMPO EN EL MODO ARNÉS DE 5 PUNTOS.** Graco permite asegurar el asiento de automóvil con el sistema LATCH solamente en el modo asiento elevado, si lo permite el fabricante del vehículo.

***Cinturón de seguridad del vehículo:*** Consulte la sección 7 y el manual del dueño de su vehículo para aprender cómo instalar su asiento de automóvil con los cinturones de seguridad del vehículo.

***LATCH:*** El sistema LATCH le permite sujetar apretadamente su asiento de seguridad en el automóvil sin usar el cinturón de seguridad del vehículo. Todos los vehículos modelo 2003 y más nuevos deben tener las barras de los anclajes inferiores a pesar de que algunos fabricantes comenzaron a incluir las barras de los anclajes inferiores antes. Los manuales del dueño de algunos vehículos emplean el término ISOFIX para identificar las barras de los anclajes inferiores.

## ¿Qué es LATCH?

LATCH consiste en las barras de los anclajes inferiores y las barras de los anclajes de sujeción superiores, que están incorporados a su vehículo y ganchos que están incorporados al asiento de automóvil. Los anclajes inferiores se usan EN LUGAR del cinturón de seguridad del vehículo para asegurar el asiento para niño al vehículo en el modo arnés de 5 puntos. Los anclajes de sujeción superiores se usan ADEMÁS de los anclajes inferiores O el cinturón de seguridad del vehículo para asegurar un asiento de automóvil orientado hacia adelante al vehículo.

**Consulte el manual del propietario de su vehículo para obtener el lugar y uso exacto.**

**Anclaje de sujeción superiores del vehículo**



**Recodo del asiento del vehículo**

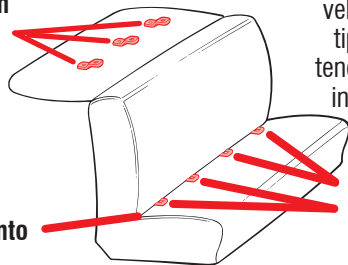

Un asiento típico de un vehículo de pasajeros. Otros tipos de vehículos podrían tener las barras de los anclaje inferiores en otros lugares.

**Puntos de anclaje inferiores del vehículo**



## El uso del asiento de automóvil correctamente

Para tener la seguridad de que su niño esté debidamente asegurado, consulte la sección 3 y 4 para que quepa su niño.

### Cuando lo instala orientado hacia adelante

#### Acoplamiento de anclaje inferior

El accesorio del anclaje inferior consiste en dos anclajes inferiores, que están incorporados a su vehículo y ganchos que están incorporados al asiento de automóvil.

Consulte la sección 3-B de este manual Y el manual del dueño de su vehículo antes de instalar

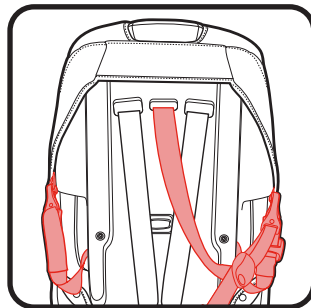
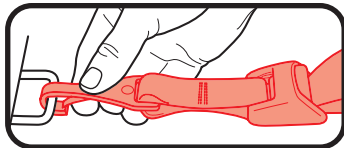

#### Cinturón de seguridad del vehículo

Hay dos tipos de cinturones de seguridad del vehículo que se puede usar. El cinturón para la falda y el hombro o cinturón de seguridad solamente para la falda.

Consulte la sección 3-C de este manual Y el manual del dueño de su vehículo antes de instalar

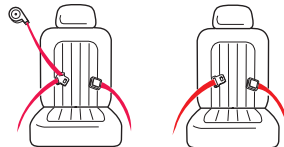

**i**  
1 Importante

**Para la orientación hacia atrás y adelante, usted necesita ajustar:**

**Altura del arnés, orientado hacia adelante (A)**

Las correas del arnés deben estar parejas o apenas por encima de los hombros del niño y la parte de arriba de los oídos del niño debe estar por debajo de la parte de arriba del apoyacabeza (B). Consulte la sección 5.

**Posición de la hebilla (C)**

La ranura correcta es la que está más cerca de su niño sin estar debajo de él. Consulte la sección 5.

**Tensión del arnés (D)**

Si sus dedos pueden deslizarse de las correas del arnés sin apretar las correas, está tensionado lo suficiente. Consulte la sección 5.

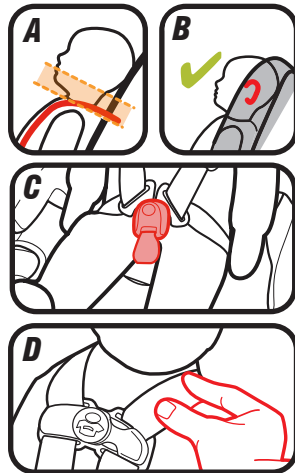

## Orientado hacia adelante

**Use la correa de sujeción cuando está orientado hacia adelante (A)** Cuando se utiliza correcta, el anclaje de sujeción superior ayuda a reducir el riesgo de lesiones en un accidente o al detenerse repentinamente.

Consulte la sección 5.

**El asiento de automóvil no se mueve más de 1 pulgada (2.5 cm) en la vía del cinturón (B)**

Consulte la sección 5.

**Las correas del arnés están a o apenas por arriba de los hombros del niño (C)**

Consulte la sección 5.

**La presilla del pecho está a la altura de las axilas (D)** Consulte la sección 5.

**No se puede apretar las correas del arnés en el hombro (E)**

Consulte la sección 5.

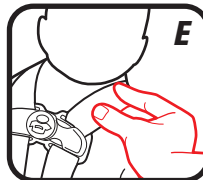
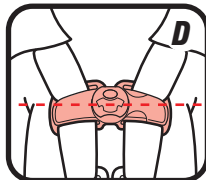
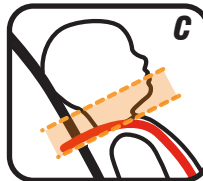
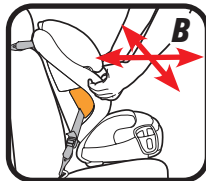
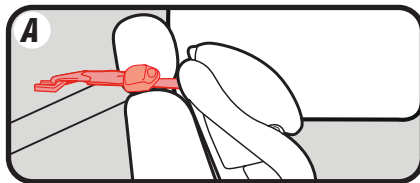

**i**  
1 Importante

## ***Cuando lo instala como asiento para niños***

### **Cinturón de seguridad del vehículo**

Use solamente la configuración del cinturón de seguridad para la falda y el hombro.

Consulte la sección 4-B, 4-C de este manual Y el manual del dueño de su vehículo.

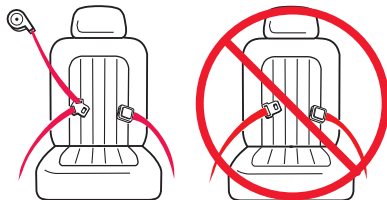

## Para el asiento para niños, necesita ajustar:

**Use el cinturón para la falda y el hombro solamente**

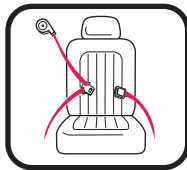

con respaldo



sin respaldo

### **Posición del cinturón para la falda**

El cinturón para la falda debe estar en frente del apoyabrazos y pasar a través de las caderas y los muslos de su niño.

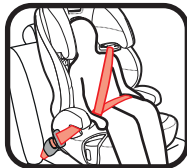

### **Posición del cinturón para el hombro**

El cinturón para el hombro debe cruzar el hombro entre el cuello y el borde del hombro.

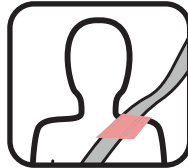

**i** 1 Importante

## Asiento para niños

**Nunca use solamente el cinturón para la falda**

Consulte la sección 4.



con respaldo



sin respaldo

**Cinturón para la falda en frente del apoyabrazos y que cruza bajo en las caderas y los muslos**

Consulte la sección 4.

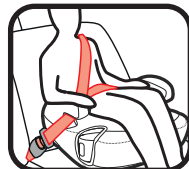
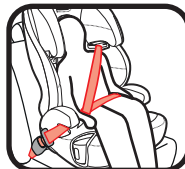

**El cinturón para el hombro cruza el hombro, entre el cuello y el borde del hombro**

Consulte la sección 4.



## 1-B ¡Bienvenido a la familia Graco!

La seguridad de su niño depende de usted. Ningún asiento de automóvil garantiza la protección contra lesiones en toda situación, pero su utilización correcta ayuda a reducir el riesgo de lesiones graves o la muerte.

Aunque parezca fácil determinar cómo usar este asiento de automóvil por su cuenta, debe seguir las instrucciones detalladas en este manual de instrucciones para asegurar que los pasos que siguen se cumplen correctamente.





1 Importante

## 1-C Modo correcto de uso

26.5 libras  
(12 kg)

40 libras  
(18.1 kg)

65 libras  
(30 kg)

100 libras  
(45 kg)

### Orientado hacia adelante con el arnés de 5 puntos

26.5 a 40 libras (12 a 18 kg) y puede sentirse verticalmente sin ayuda **DEBE** estar orientado hacia adelante. 40 a 65 lb (18 a 30 kg) **DEBERÍAN** ser orientados hacia adelante con el arnés de 5 puntos.

### Asiento elevado con respaldo con cinturón de seguridad del vehículo para el hombro y la falda

40 a 65 libras (18.1 a 30 kg) **PUEDE** estar en modo Asiento elevado. Más de 65 libras (30 kg) **DEBE** estar en modo de Asiento elevado.

### Asiento elevado sin respaldo con cinturón de seguridad del vehículo para el hombro y la falda

40 a 65 libras (18.1 a 30 kg) **PUEDE** estar en modo Asiento elevado. Más de 65 libras (30 kg) **DEBE** estar en modo de Asiento elevado.

Revise las leyes estatales y las recomendaciones de la AAP / NHTSA. Revise la página 22.

## 1-D Preliminar

### *Registre este sistema de seguridad para niños*

Por favor, llene la tarjeta de registro con franqueo prepagado sujeta al arnés y envíela hoy mismo por correo **o regístrese en línea en [www.gracobaby.com/carseatregistration](http://www.gracobaby.com/carseatregistration).**

Los sistemas de seguridad para niños pueden ser retirados del mercado por problemas de seguridad. Debe registrar este sistema para que lo podamos contactar en dicho caso. Envíe su nombre, dirección y el número del modelo del sistema y la fecha de fabricación a:

Graco Children's Products, Inc.

Attn: Customer Service

P.O. Box 169, Elverson, PA 19520-9901

o llame al 1-800-345-4109

**o inscríbese en línea en [www.gracobaby.com/carseatregistration](http://www.gracobaby.com/carseatregistration)**

Para obtener información sobre el retiro del mercado, llame a la línea gratuita de información de seguridad del vehículo automotor del Gobierno de EE.UU. al 1-888-327-4236 (TTY: 1-800-424-9153) o visite <http://www.NHTSA.gov>.

**i**  
**1 Importante**

Como referencia futura o si cambia de dirección, registro el nombre del modelo, número del modelo, fecha de fabricación y fecha de compra de este asiento de automóvil en el lugar que sigue. Puede encontrar esta información en la tarjeta de registro si todavía la tiene o en la etiqueta con la fecha que está en el respaldo del asiento de automóvil.

**Nombre del modelo** \_\_\_\_\_

**Número de modelo** \_\_\_\_\_

**Fecha de fabricación** \_\_\_\_\_

**Fecha de compra** \_\_\_\_\_

### ***Si necesita ayuda***

En los EE.UU., por favor, comuníquese con nuestro Departamento de Servicio al Cliente con cualquier pregunta que pudiera tener sobre piezas, uso o mantenimiento. Cuando se comunica con nosotros, por favor tenga listo el número de modelo y la fecha de fabricación para que lo podamos ayudar más eficientemente. Estos números pueden encontrarse en una etiqueta ubicada en el respaldo de su asiento de automóvil.

Para recursos adicionales o para que un técnico en seguridad de pasajeros infantiles inspeccione su asiento, por favor visite los siguientes sitios Web:

[www.nhtsa.gov](http://www.nhtsa.gov) • [www.seatcheck.org](http://www.seatcheck.org) • [www.safekids.org](http://www.safekids.org)

## **Certificación**

Este sistema de seguridad para niños cumple con o excede todos los requisitos requeridos por la Norma Federal 213 de Seguridad de Automóviles para uso en automóviles.



Este sistema de seguridad para niños está certificado para su uso en aeronaves solamente cuando se usa con el sistema de arnés interno. Usar solamente en asientos de aeronave orientados hacia adelante. Seguir las instrucciones para instalación en el vehículo. Consulte la sección 3-C and 7-D instalación de Cinturón de seguridad del vehículo para la falda, pero no utilice la anclaje superior.



Este sistema de seguridad para niños **NO** está certificado para su aeronaves uso cuando se usa como asiento porque las aeronaves no tienen cinturones para los hombros.

Consulte a la aerolínea sobre sus políticas específicas.

## **Vida útil del asiento de automóvil**

DEJE de usar este asiento de automóvil y tírelo a la basura 7 años después de la fecha de fabricación. Busque la etiqueta en el respaldo del asiento de automóvil.

Graco Children's Products Inc. aconseja no prestar ni transferir un asiento de automóvil a menos que usted conozca la historia completa del producto. Tampoco aconsejamos la compra de un asiento de automóvil de segunda mano.

## **Protección del asiento del vehículo**

Proteja el asiento del vehículo. Use una alfombrilla, una toalla o una manta fina debajo y detrás del asiento de automóvil.

### *Uso durante clima cálido*

Las piezas del asiento de automóvil se pueden calentar mucho cuando están bajo el sol o cuando hace calor. **Para evitar quemaduras, compruebe siempre la temperatura del asiento antes de sentar al niño.**

## **1-E Advertencias de seguridad**

**Ningún asiento de automóvil garantiza la protección contra lesiones en toda situación, pero su utilización correcta ayuda a reducir el riesgo de lesiones graves o la muerte. **LEA ESTE MANUAL CON ATENCION.****

### **¡ADVERTENCIA!**

**No cumplir estas instrucciones y las de las etiquetas del sistema de seguridad para niños podría causar el choque del niño contra el interior del vehículo durante una parada repentina o un accidente.**

- ! Consulte el manual del dueño de su vehículo para obtener más información sobre las bolsas de aire y el uso de un asiento de automóvil.**
- ! Si su vehículo no tiene un asiento trasero, consulte el manual del dueño de su vehículo.**
- ! Elija el lugar adecuado para el asiento de automóvil en su vehículo.**
- ! Sujete el asiento de automóvil con el cinturón de seguridad del vehículo o el sistema LATCH que se ha colocado correctamente según las indicaciones en este manual.**
- ! El sistema de cinturones de seguridad del vehículo DEBE sujetar firmemente el asiento de automóvil. No todos los cinturones de seguridad de todos los vehículos se pueden utilizar con un asiento de automóvil.**
- ! Si el cinturón de seguridad del vehículo no sujeta firmemente el asiento de automóvil, lea la sección 7-D “cinturones de seguridad del vehículo” y el manual del dueño de su vehículo.**
- ! Sujete siempre el asiento de automóvil con el accesorio del anclaje inferior o el cinturón de seguridad del vehículo, incluso cuando esté desocupado. En un accidente, un asiento de automóvil sin sujetar puede lastimar a los pasajeros.**
- ! Se debe reemplazar el asiento de automóvil tras haber sido sometido a un accidente. ¡NO lo use de nuevo! Un accidente podría causar daños ocultos y su utilización repetida podría causar lesiones graves o la muerte.**
- ! NO utilice accesorios ni piezas que no sean proporcionados por Graco, excepto una alfombrilla o una toalla fina para proteger el asiento del vehículo. Su uso podría alterar el desempeño del asiento de automóvil.**

**! Al orientarse hacia adelante, los niños deben utilizar el sistema del arnés incorporado siempre que sea posible hasta que alcancen la altura o el peso máximo para sentarse orientados hacia adelante que corresponde con su asiento de automóvil. En ese momento, los niños deben viajar en un asiento para niños con posicionamiento del cinturón. Ya no necesitará utilizar un asiento para niños cuando el cinturón de seguridad del vehículo se ajuste al niño adecuadamente, típicamente al alcanzar los 4 pies con 9 pulgadas (145 cm) de altura y cuando tenga entre 8 y 12 años de edad. Asegúrese de verificar las leyes locales y estatales, además de las recomendaciones de la AAP y la NHTSA para el uso del asiento de automóvil.**

**! NO use el asiento de automóvil si ha resultado dañado o si faltan piezas.**

**! NO retire los cinturones de los anclajes inferiores del asiento de automóvil. Si usa el cinturón de seguridad del vehículo para sujetar el asiento de automóvil, debe almacenar los conectores de los cinturones de los anclajes inferiores.**

**! Nunca deje al niño solo, inclusive cuando duerme. El niño podría enredarse en las correas del arnés y estrangularse o ahogarse.**

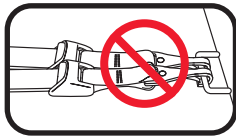

**! No conecte nunca dos conectores del LATCH a una barra de anclaje inferior del vehículo a menos que el fabricante del vehículo lo especifique.**

**! No use el cinturón de seguridad del vehículo y el accesorio del anclaje inferior al mismo tiempo cuando usa el asiento de automóvil con el arnés de 5 puntos.**

## 2-A Apoyavasos

### ***Apoyavasos***

Para instalar el apoyavasos, levante la mitad del vaso del soporte. Gire el vaso. Alinee las lengüetas del apoyavasos con las ranuras en T del armazón y deslice el apoyavasos en su lugar.

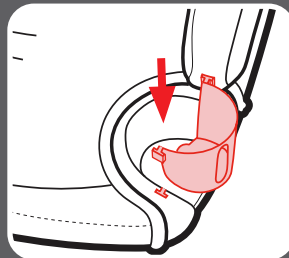
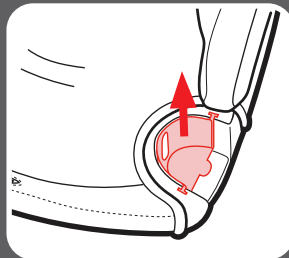

## 2-B Características del asiento de automóvil

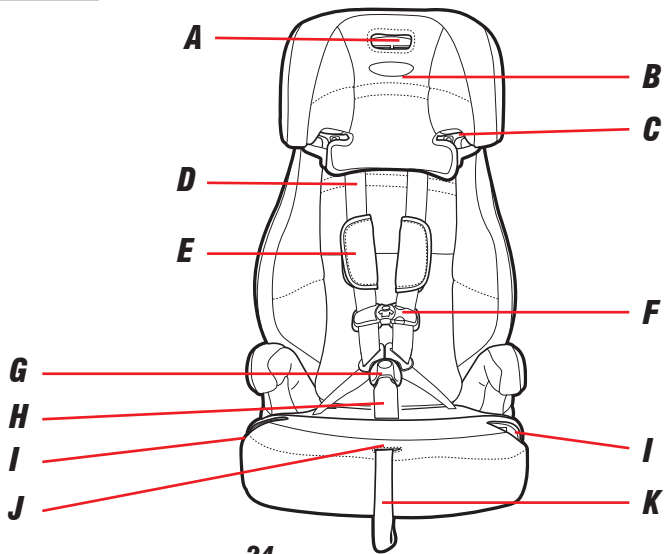

- A Palanca de ajuste del apoyacabeza/arnés**
- B Apoyacabeza**
- C Guía del cinturón del asiento para los hombros**
- D Correas del arnés**
- E Fundad del arnés**
- F Presilla del pecho**
- G Hebilla**
- H Correa de la hebilla**
- I Soporte para vasos**
- J Palanca de liberación del arnés (debajo de la almohadilla del asiento)**
- K Correa de ajuste del arnés**



## 2 Características

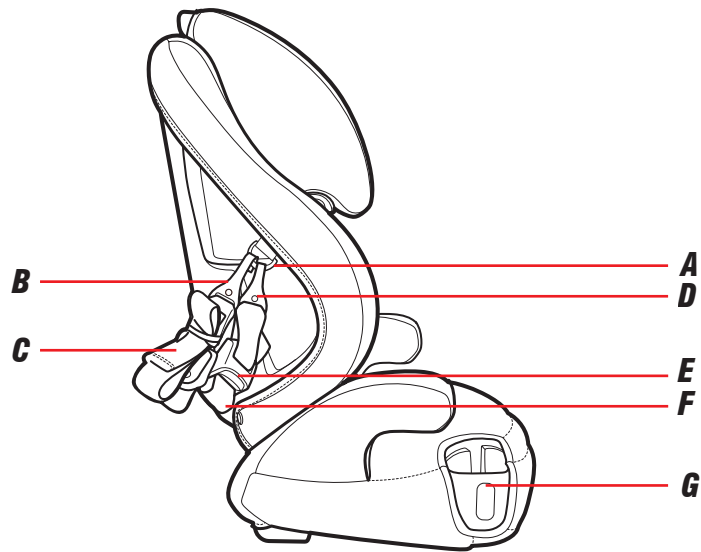

- A Anillo de almacenamiento del anclaje y almacenamiento de anclaje inferior**
- B El sujeción superior**
- C Correa de sujeción superior**
- D Conector de anclaje inferior**
- E Ajuste del de anclaje inferior**
- F Correa de anclaje inferior**
- G Soporte para vasos**



## 2 Características

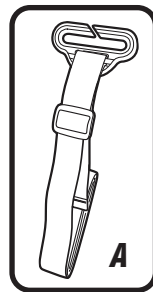
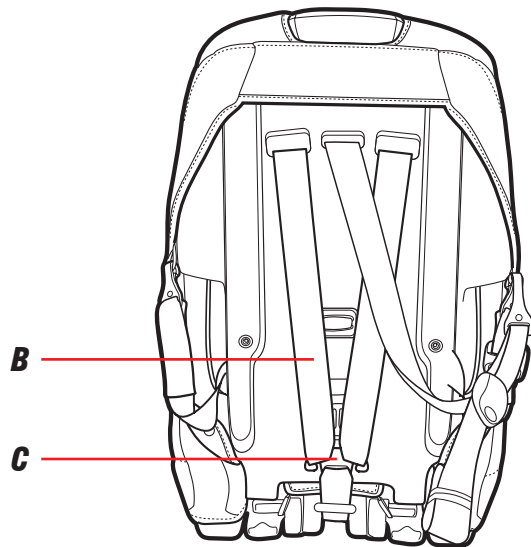

- A** *Presilla de posicionamiento del cinturón (recuadro)*
- B** *Correas del arnés*
- C** *Plato Divisor*

## 3-A Orientado hacia adelante



**Correa Correa del LATCH con el anclaje de sujeción**

**No instale usando este método para un niño que pesa más de 45 libras (20 kg).**

**Orientado hacia adelante: 26.5 a 65 libras (12-30 kg) y 49 pulg (125 cm) o menos, por lo menos 1 años de edad**

- Ponga el asiento de automóvil orientado hacia adelante en el asiento trasero del vehículo.
- Asegúrese de que la correa de los anclajes inferiores o cinturón de seguridad del vehículo pase por la vía del cinturón orientada hacia delante marcada con una etiqueta naranja.
- Sujete y ajuste la correa de sujeción superior. Cuando se utiliza correcta, el anclaje de sujeción superior ayuda a reducir el riesgo de lesiones en un accidente o al detenerse repentinamente.

- Instale este asiento de automóvil apretadamente en su vehículo. El asiento de automóvil **no debería** moverse en la vía del cinturón orientada hacia adelante más de 1 pulgada (2.5 cm) de un lado a otro, o de adelante hacia atrás.
- Las correas del arnés necesitan estar **parejas o apenas por arriba** de la parte de arriba de los hombros del niño y la presilla del pecho **en el nivel de las axilas**.

Al orientarse hacia adelante, los niños deben utilizar el sistema del arnés incorporado siempre que sea posible hasta que alcancen la altura o el peso máximo para sentarse orientados hacia adelante que corresponde con su asiento de automóvil. Asegúrese de verificar las leyes locales y estatales, además de las recomendaciones de la AAP y la NHTSA para el uso del asiento de automóvil.

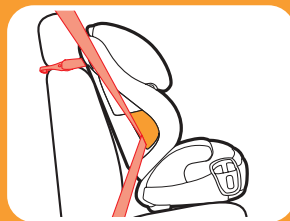

***Cinturón de seguridad del vehículo para la falda y el hombro***



***Cinturón de seguridad del vehículo para la falda***

## 3-B Instalación orientado hacia delante con el inferior de unión de anclaje

*Consulte el manual del dueño de su vehículo para obtener el lugar y uso del LATCH.*

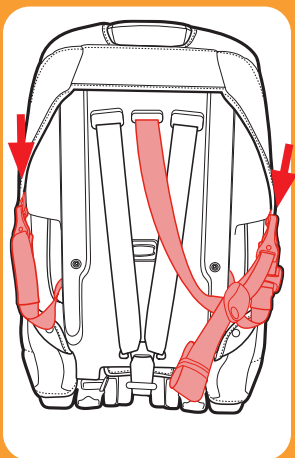

### 1. Saque la correa de los anclajes inferiores y de sujeción superior del lugar de almacenamiento

Destrate la correa de sujeción y póngala en el asiento.

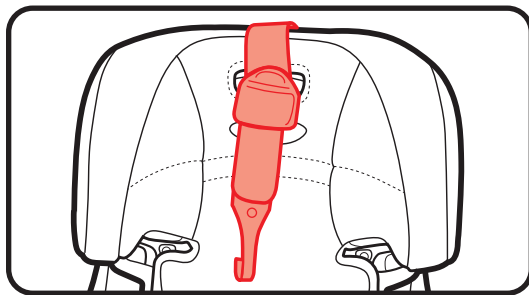

## **2. Ponga el asiento de automóvil orientado hacia adelante en el asiento trasero del vehículo**

Colóquelo orientado hacia adelante en el asiento del vehículo. El fondo de la base debe estar lo más plana posible sobre el asiento del vehículo.

## **3. Extienda la correa de los anclajes inferiores**

Para facilitar la instalación, extienda la correa de los anclajes inferiores hasta alcanzar su máxima longitud al oprimir el botón gris y tirar de la correa.

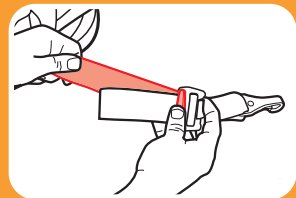

**3 Orientado  
hacia adelante**

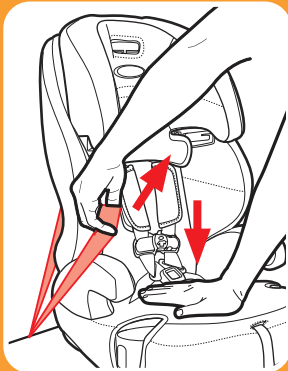
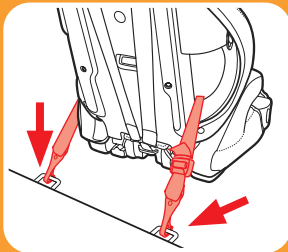

#### **4. Conecte los conectores de los anclajes inferiores a los anclajes inferiores del vehículo**

La correa de los anclajes inferiores debe mantenerse todo lo posible en la posición plana sin doblarse.

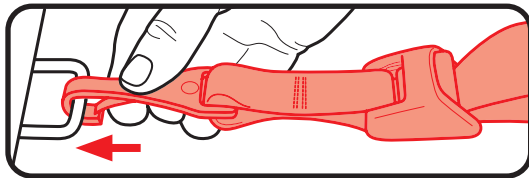

#### **5. Tensione la correa de los anclajes inferiores**

Oprima hacia abajo con firmeza en el centro del asiento de automóvil mientras tensiona la correa de los anclajes inferiores.

## 6. Sujete la correa de sujeción superior

Extienda el anclaje superior levantando la traba del anclaje y sujételo.

Consulte el manual del dueño del vehículo para determinar el lugar específico.

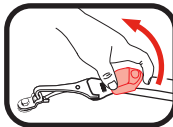

## 7. Tensione la correa de sujeción superior

Eliminar la flojedad.

## 8. Pruebe la tensión

Agarre los costados del asiento donde se encuentra la correa de los anclajes inferiores y deslice el asiento de un lado a otro y de atrás hacia adelante. Si el asiento se mueve menos de 1 pulgada (2.5 cm), está suficientemente tensionado.

**Consulte la sección 5-A cómo sujetar a su niño.**

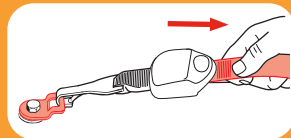
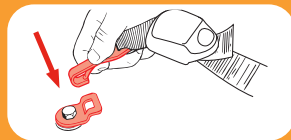

  
3 Orientado  
hacia adelante

## ¿Está todo correcto?



**El asiento de automóvil no se mueve más de 1 pulgada (2.5 cm) en la vía del cinturón**



**Las correas del arnés están a o apenas arriba de los hombros del niño**  
Consulte la sección 5

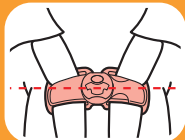

**La presilla del pecho está a la altura de las axilas**  
Consulte la sección 5



**No se puede apretar las correas del arnés en el hombro**  
Consulte la sección 5

## 3-C Instalación usando los cinturones de seguridad del vehículo

### 1. Guarde la correa de los anclajes inferiores

Sujete los conectadores de los anclajes inferiores a los anillos de plástico como se indica.

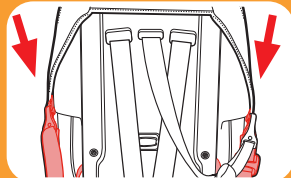

### 2. Destrabe la correa de sujeción superior del lugar de almacenamiento y póngala en el asiento

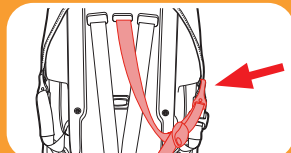
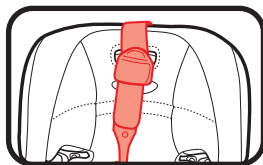

### 3. Ponga el asiento de automóvil orientado hacia adelante en el asiento trasero del vehículo

Colóquelo orientado hacia adelante en el asiento del vehículo. El fondo de la base debe estar lo más plana posible sobre el asiento del vehículo.



 3 Orientado hacia adelante

**Consulte el manual del dueño de su vehículo sobre el uso del cinturón de seguridad del vehículo**

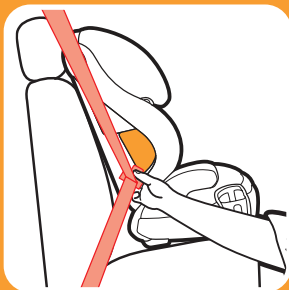

**3 Orientado  
hacia adelante**

#### **4. Pase el cinturón de seguridad del vehículo**

Pase el cinturón de seguridad del vehículo por la vía del cinturón orientada hacia adelante (marcada con una etiqueta naranja) y sáquelo del otro lado. Cierre la hebilla. El cinturón de seguridad debe estar lo más plano posible y sin doblarse.

## **5. Trabe el cinturón de seguridad del vehículo**

En la mayoría de los vehículos de hoy, tire lentamente el cinturón de seguridad del vehículo para el hombro todo hacia afuera y luego deje que entre. Escuchará un sonido. Lentamente tire hacia afuera del cinturón y debería estar trabado. Caso contrario, consulte el manual del dueño de su vehículo y la sección 7-D.

## **6. Tensione el cinturón de seguridad del vehículo**

Oprima hacia abajo con firmeza en el centro del asiento de automóvil. Tire del cinturón para el hombro para tensionarlo mientras pone el sobrante en el retractor.



**3 Orientado  
hacia adelante**

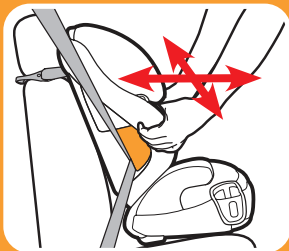
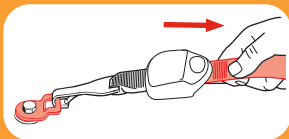
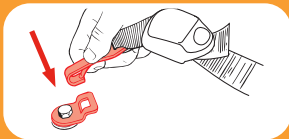

### **7. Sujete la correa de sujeción superior**

Extienda el anclaje superior levantando la traba del anclaje y sujételo.

Consulte el manual del dueño del vehículo para determinar el lugar específico.

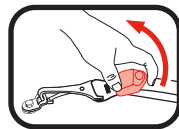

### **8. Tensione la correa de sujeción**

Elimine la flojedad.

### **9. Pruebe la tensión**

Agarre los costados del asiento donde se encuentra el cinturón de seguridad del vehículo y deslice el asiento de automóvil de un lado a otro y de atrás hacia adelante. Si el asiento se mueve menos de 1 pulgada (2.5 cm), está suficientemente tensionado.

**Consulte la sección 5-A cómo sujetar a su niño.**

## **¿Está todo correcto?**

**El asiento de automóvil no se mueve más de 1 pulgada (2.5 cm) en la vía del cinturón**

**Las correas del arnés están a o apenas arriba de los hombros del niño**

Consulte la sección 5

**La presilla del pecho está a la altura de las axilas**

Consulte la sección 5

**No se puede apretar las correas del arnés en el hombro**

Consulte la sección 5

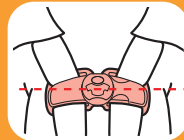
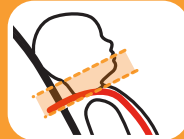

**3 Orientado  
hacia adelante**



4 Asiento  
elevado

## 4-A Asiento elevado

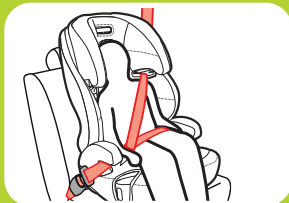

**Cinturón de seguridad del vehículo para la falda y el hombro**



**Cinturón de seguridad del vehículo para la falda y el hombro**

**Uso del asiento con respaldo:**  
**40 a 100 lb (18.1 a 45 kg)**  
**43 a 57 pulgadas (110.1 a 145 cm)**  
**por lo menos 4 años de edad**

**Uso del asiento sin respaldo:**  
**40 a 100 lb (18.1 a 45 kg)**  
**43 a 57 pulgadas (110.1 a 145 cm)**  
**por lo menos 4 años de edad**

- Ponga el asiento de automóvil orientado hacia adelante en el asiento trasero del vehículo.
- Asegúrese de que el cinturón de seguridad del vehículo para la falda esté apretadamente ajustado y bajo en la cadera del niño y que pase por en frente del apoyabrazos en la vía del cinturón del asiento marcado con una etiqueta verde.
- Los cinturones del vehículo **DEBEN** estar planos contra el niño y **NO DEBEN** estar doblados.
- El cinturón de seguridad del vehículo para el hombro se ajusta apretadamente y deberá estar entre el cuello del niño y el borde del hombro.
- **Nunca** use el cinturón de seguridad del vehículo solamente para la falda a través del frente del niño.

- **NO** ponga el cinturón de seguridad del vehículo para el hombro debajo del brazo del niño o su espalda.
- **NO** deje que su niño se afloje o salga por abajo del asiento.
- **NO** ponga el cinturón de seguridad del vehículo sobre la parte de arriba de los apoyabrazos.
- El apoyacabeza del asiento del vehículo **NO DEBE** crear un espacio entre el asiento del vehículo y el asiento.
- El frente del asiento **NO DEBE** quedar suspendido en el frente del asiento del vehículo.
- Si el niño no puede mantener el cinturón de seguridad del vehículo debidamente colocado, **NO** use este asiento. Use un asiento de automóvil diferente.

Al orientarse hacia adelante, los niños deben utilizar el sistema del arnés incorporado siempre que sea posible hasta que alcancen la altura o el peso máximo para sentarse orientados hacia adelante que corresponde con su asiento de automóvil. En ese momento, los niños con posicionamiento del cinturón. Ya no necesitará utilizar un asiento para niños cuando el cinturón de seguridad del vehículo se ajuste al niño adecuadamente, típicamente al alcanzar los 4 pies con 9 pulgadas (145 cm) de altura y cuando tenga entre 8 y 12 años de edad. Asegúrese de verificar las leyes locales y estatales, además de las recomendaciones de la AAP y la NHTSA para el uso del asiento de automóvil.



4 Asiento  
elevado

***Nunca use el cinturón de seguridad del vehículo solamente para la falda a través del frente del niño.***

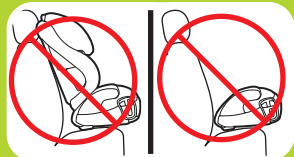
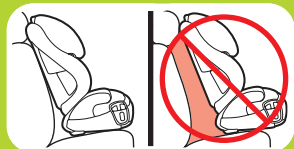



## 4-B Instalación del asiento con respaldo

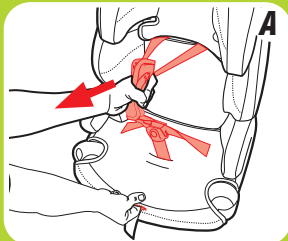

### 1. Saque las Correas del Arnés

#### A. Afloje las Correas del Arnés

(A) Levante la palanca de liberación del arnés mientras tira hacia afuera las correas del arnés en la presilla del pecho.

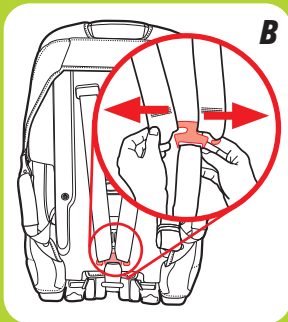

#### B. Saque las Correas de las Placas de Unión de Metal

Mire hacia la parte trasera del asiento y saque las correas del cinturón de la placa de unión de metal como se indica.

### **C. Quite la Correa con Hebilla y las Correas del Arnés**

Desde el fondo del asiento de automóvil, gire los retenes de metal al costado para poder pasarlos por la ranura con mayor facilidad.

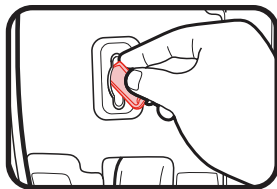

### **D. Saque el Sistema de Seguridad del Asiento**

### **E. Empuje el Soporte de la Espalda para Liberarlo y Sacarlo**

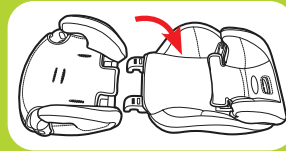
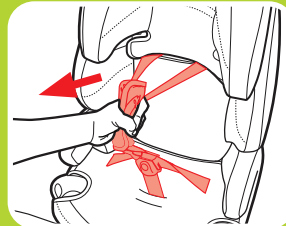
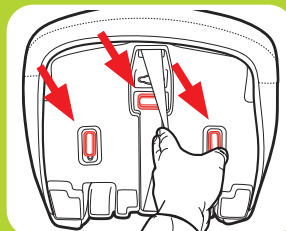

**4 Asiento  
elevado**

4 Asiento  
elevado

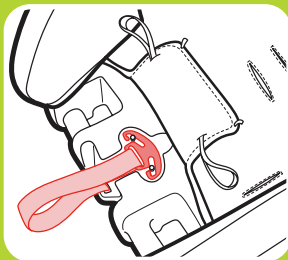
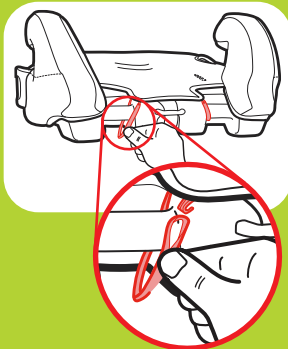

### **F. Destrabe las Correas Elásticas Inferiores del Asiento**

En la parte de atrás del asiento, desconecte las 2 correas elásticas inferiores de la almohadilla del asiento de los ganchos como se indica.

### **G. Guarde la Placa de Unión de Metal**

En la parte de atrás del asiento, levante la aleta y ponga la placa de unión en el soporte. Tire la correa de ajuste para apretarla en su lugar.

## **H. Sujete las Correas Elásticas del Asiento**

Sujete las 2 correas elásticas a los ganchos de atrás del asiento como se indica.

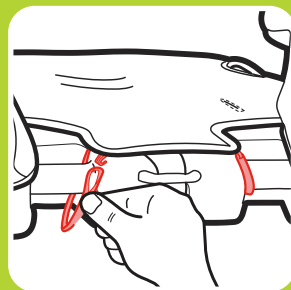

## **I. Ponga los Ganchos del Respaldo del Asiento en las Canaletas y Levante el Respaldo del Asiento**

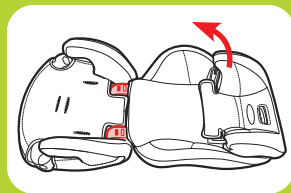

 4 Asiento elevado

4 Asiento  
elevado

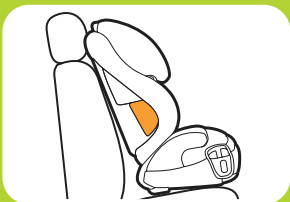
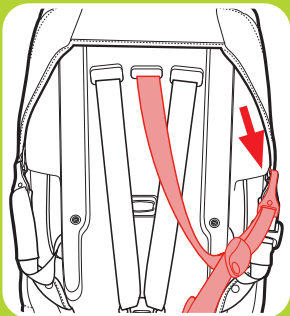

**2. Destrahe la Correa de Sujeción Superior del Lugar de Almacenamiento y Póngala en el Asiento**

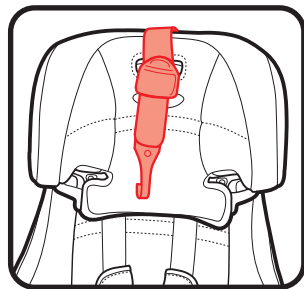

**3. Ponga el Asiento de Automóvil Orientado Hacia Adelante en el Asiento Trasero del Vehículo**

Colóquelo orientado hacia adelante en el asiento del vehículo. El fondo del asiento debe estar lo más plano posible sobre el asiento del vehículo.

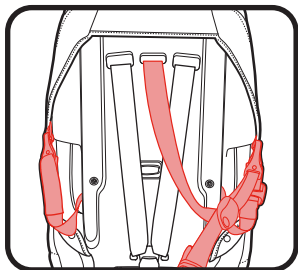

Graco permite sujetar el asiento de automóvil con el sistema de LATCH en el modo elevado. El niño **DEBE ESTAR SUJETADO** con el cinturón de seguridad del vehículo para el hombro y la falda. Se puede usar el LATCH en el modo elevado independientemente del peso del niño hasta las 100 libras (45 kg). Verifique lo siguiente antes de usar el LATCH en el modo asiento elevado:

- El anclaje inferior NO interfiere con ningunas de las correas o hebillas del asiento del vehículo. Si el anclaje inferior interfiere con los cinturones de seguridad del vehículo o si la posición elegida no tiene anclajes inferiores, usted DEBE guardar los conectores de los anclajes inferiores. Guarde los conectores del anclaje inferior sujetándolos a las barras de plástico como se indica. Guarde la

correa como se indica. Sujete siempre el asiento de automóvil con el sistema LATCH o el cinturón de seguridad del vehículo, incluso cuando esté desocupado. En un accidente, un asiento de automóvil suelto puede lastimar a los pasajeros.

  
4 Asiento  
elevado

**Pase al paso 9 si no usa el LATCH**

#### **4. Extienda la correa de los Anclajes Inferiores**

Para facilitar la instalación, extienda la correa de los Anclajes Inferiores hasta alcanzar su máxima longitud al oprimir el botón gris y tirar de la correa.

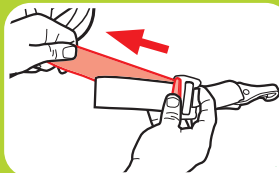

4 Asiento  
elevado

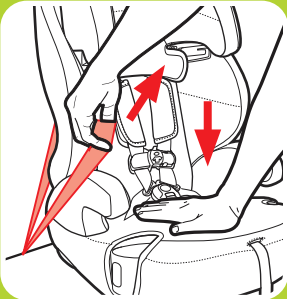
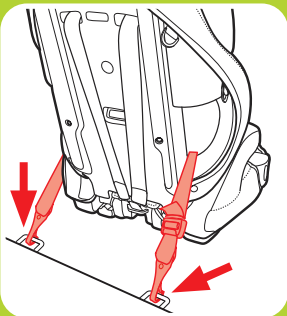

**5. Conecte los conectores de los  
Anclajes Inferiores a los anclajes  
inferiores del vehículo**

La correa de los anclajes inferiores debe  
mantenerse todo lo posible en la posición  
plana sin doblarse.

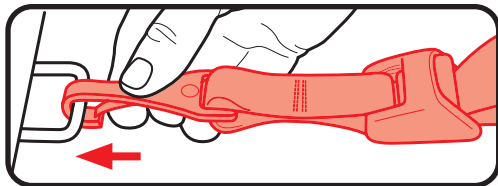

**6. Tensione la correa de los anclajes  
inferiores**

Eliminar la flojedad.

## **7. Sujete la correa de sujeción superior**

Extienda el anclaje superior levantando la traba del anclaje y sujételo.

Consulte el manual del dueño del vehículo para determinar el lugar específico.

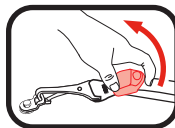

## **8. Tensione la correa de sujeción superior**

Eliminar la flojedad.

## **9. Pase el cinturón de seguridad del vehículo para el hombro por la guía del cinturón del hombro en el apoyacabeza**

Consulte la sección 5-B para asegurar a su niño.

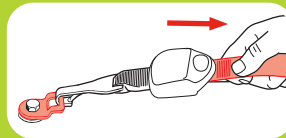
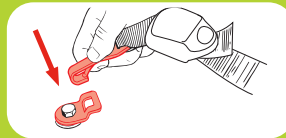

**4** Asiento  
elevado



## 4 Asiento elevado

### 4-C Instalación del asiento sin respaldo

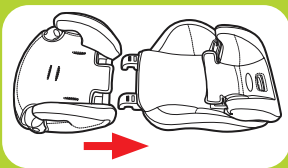

#### 1. Saque el soporte de la espalda

Consulte la sección 4-B para obtener instrucciones sobre cómo sacar el soporte de la espalda.

Una vez que sacó el soporte de la espalda, guárdelo con las correas del arnés en un lugar seguro.

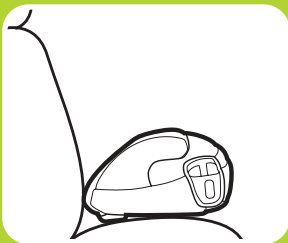

#### 2. Ponga el asiento orientado hacia delante en el asiento trasero del vehículo

Colóquelo orientado hacia delante en el asiento del vehículo que tiene un cinturón para la falda y el hombro. La base debe estar lo más plana posible sobre el asiento del vehículo.

**Consulte la sección 5-C para asegurar a su niño.**

## !ADVERTENCIA!

**¡ADVERTENCIA!** En clima frío, no use trajes para nieve o prendas abultadas en su niño cuando lo coloca en el asiento de automóvil. La ropa abultada puede prevenir que las correas del arnés se ajusten correctamente. Para mantener cálido al niño, sujete a su niño al asiento de automóvil y ponga una frazada alrededor de él o ponga el saco del niño al revés después de sujetarlo.



## 5-A Asegurar al niño con el arnés de 5 puntos

### 1. Afloje las correas del arnés

**(A)** Levante la palanca de liberación del arnés mientras tira hacia afuera las correas del arnés en la presilla del pecho.

**(B)** Destrahe la presilla del pecho y la hebilla de la entrepierna. **(C)** Ponga las correas del arnés en los costados.

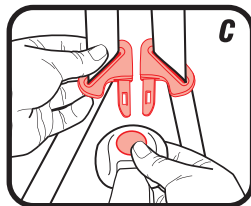

53

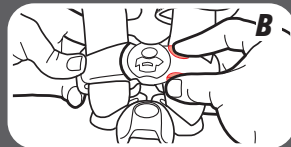
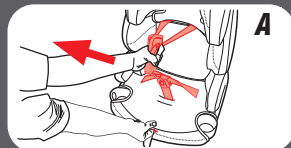

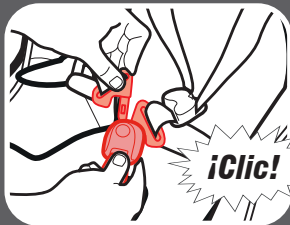
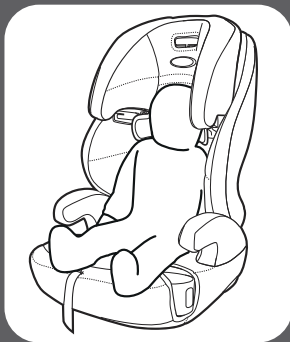

## **2. Coloque a su niño en el asiento**

Asegúrese de que la espalda del niño esté plana contra el respaldo del asiento de automóvil.

## **3. Ponga las correas del arnés sobre los hombros del niño y trabe la hebilla**

Escuchará un “clic” cuando las lengüetas de la hebilla estén aseguradas en su lugar. Tire de cada lengüeta de la hebilla para asegurarse de que esté instalada con seguridad.

#### 4. Asegúrese de que las correas del arnés estén a la altura correcta

**Orientado hacia adelante:** Las correas del arnés deben estar **parejas o apenas por encima** de los hombros del niño y la parte de arriba de los oídos del niño debe estar por **debajo** de la parte de arriba del apoyacabeza.

#### 5. Cómo subir o bajar la palanca de ajuste del arnés/apoyacabeza

Apriete la palanca de ajuste y levante o baje el apoyacabeza para lograr la altura apropiada del arnés.

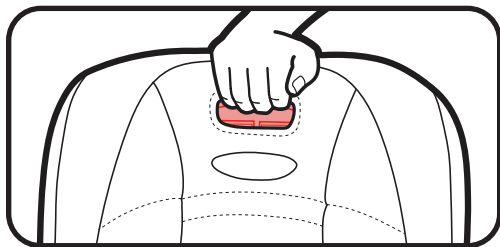

55

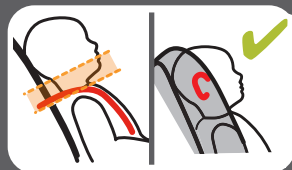

*Orientado hacia adelante*

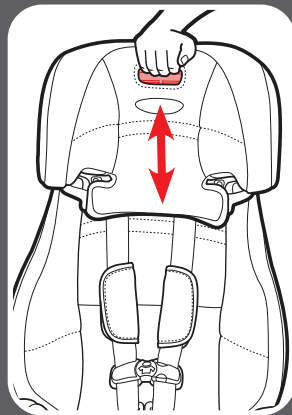

5 Cómo asegurar al niño



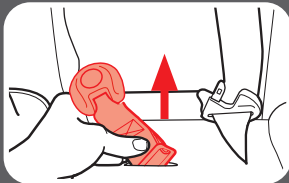
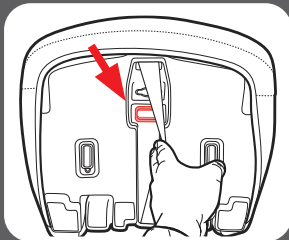
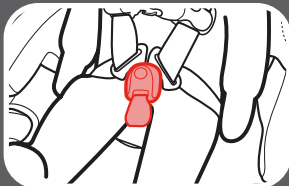

## **6. Verifique la posición de la hebilla**

La ranura correcta es la que está más cerca a su niño sin estar debajo del niño.

## **7. Cómo ajustar la correa de la hebilla**

Desde el fondo del asiento de automóvil, gire el retén de metal al costado para poder pasarlo por la ranura con mayor facilidad.

## **8. Pase la correa de la hebilla del sistema de seguridad para niños como se indica.**

**9. Inserte el retén de metal en la nueva ranura de la correa de la hebilla**

Busque debajo del asiento de automóvil y pase el retén de metal.

**10. Tire de la correa de la hebilla para asegurarse de que esté bien sujeta**

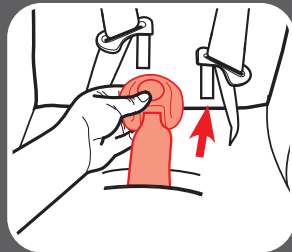
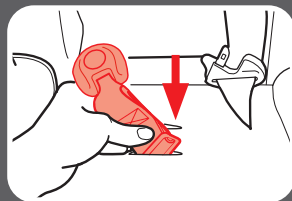

**5** Cómo asegurar al niño



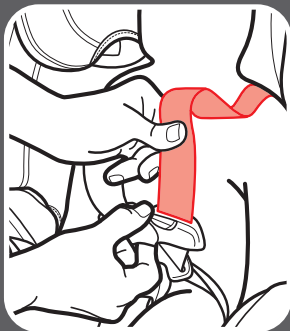
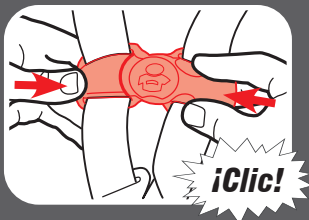

### **11. Trabe la presilla del pecho**

Escuchará un “clic” cuando la presilla del pecho esté debidamente trabada.

### **12. Elimine el exceso de flojedad alrededor de la cintura**

Tire hacia arriba de la correa del arnés mientras empuja hacia abajo la presilla del pecho. Hágalo en ambos costados.

### **13. Tensione el arnés tirando la correa de ajuste del arnés**

Un arnés tenso no deberá permitir que quede flojo. Se mantiene en una línea casi recta sin doblarse. No aprieta la carne del niño ni empuja el cuerpo del niño en una posición que no sea natural.

Cuando no puede doblar la cinta del arnés en el hombro de su niño, el arnés está lo suficientemente tenso.

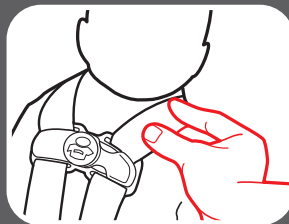
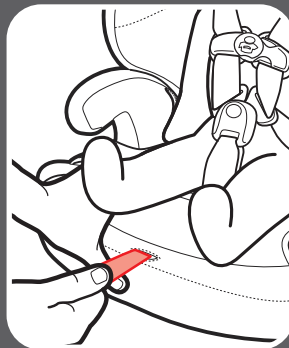

**5** Cómo asegurar al niño



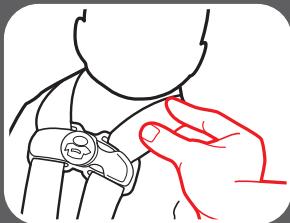
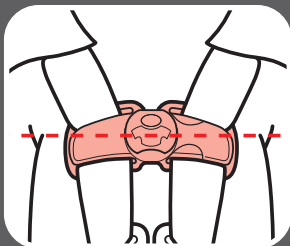

**14. Eleve la presilla del pecho al nivel de las axilas del niño**

**15. Verifique de nuevo la tensión y ajústela más si es necesario**

## 5-B Asegurar al niño en el asiento con respaldo

### **!ADVERTENCIA!**

**!Advertencia! Use solamente el sistema de cinturón del vehículo para la falda y el hombro cuando sujete a su niño en el asiento.**

#### **1. Ponga el niño en el asiento**

Pídale a su niño que se siente en el asiento, con la espalda plana contra el respaldo del asiento.

#### **2. Pase el cinturón de seguridad del vehículo para el hombro por la guía del cinturón de seguridad en el apoyacabeza**

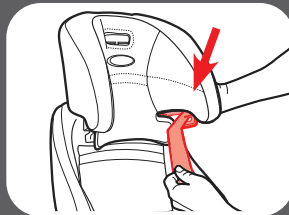

5 Cómo asegurar al niño



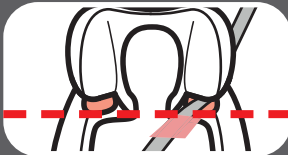
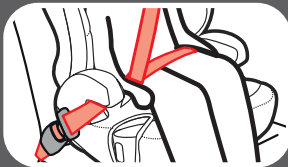

### **3. Trabe el cinturón de seguridad del vehículo para la falda y el hombro**

Tenga la seguridad de que la parte de la falda del cinturón de seguridad del vehículo pasa en frente de los apoyabrazos.

Asegúrese de que la parte de la falda del cinturón de seguridad del vehículo está baja a través de las caderas de su niño.

Tenga la seguridad de que el cinturón de seguridad del vehículo para el hombro pase por los hombros de su niño, entre el cuello y el borde del hombro. Las guías del cinturón deben estar parejas o apenas por encima de los hombros.

***¿Está todo correcto?***

***Nunca use solamente el cinturón para la falda***

***Cinturón para la falda en frente del apoyabrazos  
y que cruce bajo en las caderas y los muslos***

***El cinturón para el hombro cruza el hombro,  
entre el cuello y el borde del hombro***

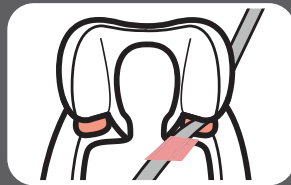
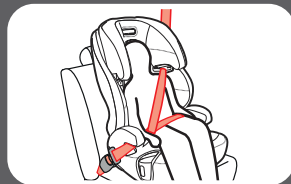

**5** **Cómo asegurar  
al niño**



## 5-C Asegurar al niño en el asiento sin respaldo

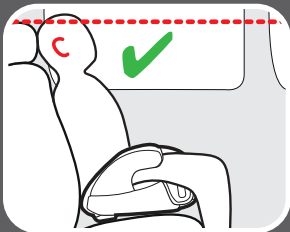

### **!ADVERTENCIA!**

**!Advertencia! Use solamente el sistema de cinturón del vehículo para la falda y el hombro cuando sujete a su niño en el asiento.**

#### **1. Ponga el niño en el asiento**

Pídale a su niño que se siente en el asiento, con la espalda plana contra el respaldo del asiento del vehículo.

#### **2. Los oídos deben estar por debajo de la parte de arriba del respaldo del asiento o del apoyacabeza**

### 3. **Trabe el cinturón de seguridad del vehículo para la falda y el hombro**

Asegúrese de que la correa para la falda del cinturón de seguridad del automóvil pase en frente de los apoyabrazos.

Asegúrese de que la correa para la falda del cinturón de seguridad del automóvil se encuentre en la parte baja de la cadera de su niño.

Asegúrese de que la correa para el hombro se encuentre atravesada entre los hombros de su niño, entre el cuello y el borde del hombro (área roja), como se muestra en **A**.

**Podría necesitar utilizar la presilla de posicionamiento del cinturón para conseguir un buen ajuste. NO utilice la presilla de posicionamiento del cinturón si la correa para el hombro se encuentra en el área roja. Vea “Usando la presilla de posicionamiento del cinturón”**

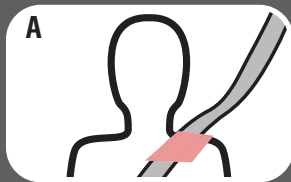
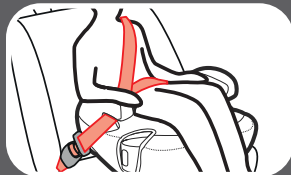

**¿Está todo correcto?**



***Nunca use solamente el cinturón para la falda***

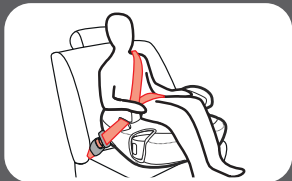

***Cinturón para la falda en frente del apoyabrazos  
y que cruza bajo en las caderas y los muslos***

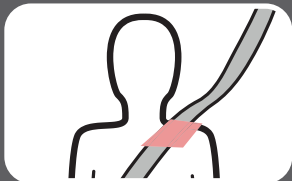

***El cinturón para el hombro cruza el hombro,  
entre el cuello y el borde del hombro***

## Usando la presilla de posicionamiento del cinturón

### 1. Asegúrese de que la correa para el hombro del cinturón de seguridad del automóvil se encuentre en el Área roja, como se muestra (A)

Si la correa para el hombro del cinturón de seguridad del automóvil se encuentra fuera de esta área, **DEBE** utilizar la presilla de posicionamiento del cinturón. **NO** utilice la presilla de posicionamiento del cinturón si la correa para el hombro se encuentra en el área roja (A).

### 2. Sujete la presilla de posicionamiento del cinturón

La presilla de posicionamiento del cinturón del hombro **DEBE** estar sujeta a la ranura en el fondo de la base. Inserte el extremo con el nudo de la correa a través de la ranura en la parte de abajo del asiento exactamente como se indica.

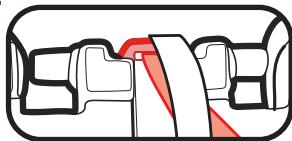

### 3. Pase la presilla y la correa por el nudo

Pase la presilla y la correa a través del extremo del nudo como se indica y tire la correa hacia arriba.

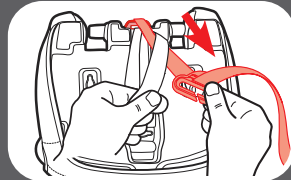
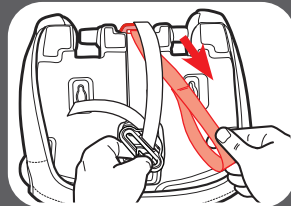
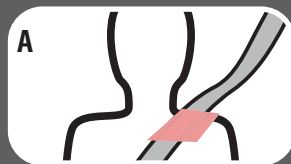

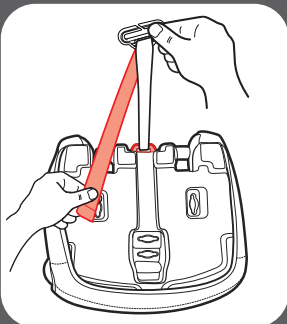

**4. El extremo libre de la correa debe mirar hacia el frente del asiento**

**5. Ponga el niño en el asiento, trabe el niño en el asiento y sujete la presilla de posicionamiento del cinturón**

Con la espalda del niño plana contra el respaldo del asiento del vehículo, trabe al niño. Luego deslice la presilla hacia el cinturón de seguridad del vehículo para el hombro como se indica.

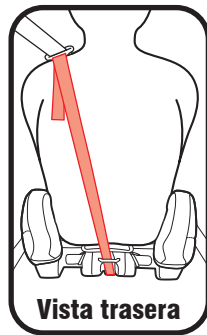

## 6. Ajuste la presilla de posicionamiento del cinturón según su niño

Alargue o acorte la longitud del cinturón como se indica.

La presilla debería caber arriba del hombro como se indica.

Asegúrese de que la parte de la falda del cinturón de seguridad del vehículo está baja a través de las caderas de su niño.

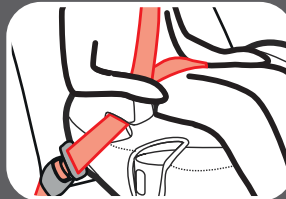
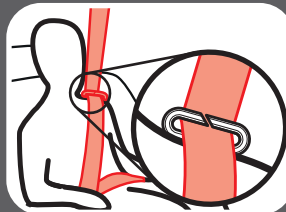
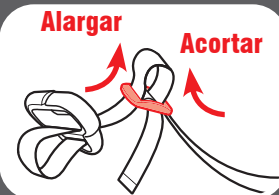

5 Cómo asegurar al niño



## 6-A Accesorios *(en selectos modelos)*

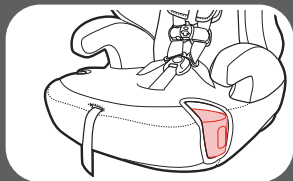
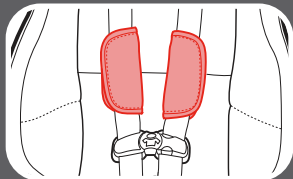

### **Fundas del arnés**

Asegúrese de que las fundas del arnés no interfieran con la colocación de la presilla para el pecho a la altura de las axilas. Para sacarlas, destrabe las tiras de sujeción y sáquelas.

### **Apoyavasos**

Consulte la sección 2-A para instalar el apoyavasos.

## 7-A Cómo sacar los anclajes inferiores y la correa de sujeción superior

### **Los anclajes inferiores**

Para sacarlo, oprima el botón gris y tire la correa hacia afuera para liberar la tensión. Oprima el resorte del gancho. Empuje el gancho hacia dentro, levántelo, gírelo y tire hacia afuera en el sentido opuesto al punto de anclaje.

### **Anclaje de sujeción superior**

Para sacarlo, levante la traba del anclaje para liberar la tensión.

Oprima el resorte del gancho. Empuje el gancho del anclaje hacia adentro, luego levántelo hacia arriba y aléjelo del anclaje de sujeción.

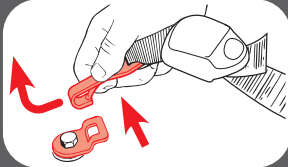
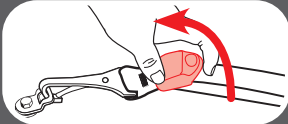
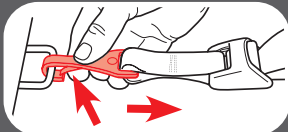

## 7-B Elegir la ubicación del asiento en el vehículo

*Consulte el manual del dueño del vehículo para identificar los lugares del asiento.*

### ***El mejor lugar para colocar este asiento de automóvil es:***

- El que recomienda el manual del dueño de su vehículo, y
- Resulta en una instalación segura de este asiento de automóvil

En caso de que no haya un asiento trasero disponible y/o no tiene otra opción que poner al niño que no sea un bebé en un asiento de automóvil orientado hacia atrás en un asiento delantero, la Administración Nacional de Seguridad de Tráfico en Carreteras (NHTSA) recomienda que tome las siguientes medidas:

- Asegurar que el niño esté debidamente sujetado según su edad y tamaño
- Mover el asiento todo lo posible hacia atrás
- Tener la seguridad de que el niño no está fuera de posición, tal como inclinado hacia adelante en el lugar de despliegue de la bolsa de aire
- Poner el interruptor de activación de la bolsa de aire, si está disponible, en la posición DESACTIVADA

## 7-C Lugares peligrosos para el asiento en el vehículo

Nunca instale este asiento de automóvil en uno de los siguientes lugares del vehículo:



asientos del vehículo orientados hacia atrás o el costado



orientado hacia atrás con una bolsa de aire delantera activada



modo asiento elevado con un cinturón de seguridad del vehículo solamente para la falda



## 7-D Cinturones de seguridad del vehículo

*Consulte el manual del dueño de su vehículo sobre el uso del cinturón de seguridad del vehículo*

Este asiento de automóvil se puede instalar usando un cinturón de seguridad del vehículo. Para lograrlo, necesitará cambiar el cinturón de seguridad al modo trabado para usar con asientos de automóvil. En los cinturones de seguridad de algunos vehículos, esto se logra con la placa de seguridad; en los cinturones de seguridad de otros vehículos, se logra con el retractor.

### *Términos del cinturón de seguridad del vehículo*

#### **Retractor**

Un dispositivo que enrolla el cinturón de seguridad del vehículo que no se usa. A menudo está oculto en el interior de paneles de las paredes del vehículo o en el respaldo del vehículo.

#### **Placa de seguridad**

El extremo macho de un cinturón de seguridad con la lengüeta plateada.

#### **Recodo del asiento**

El lugar donde se unen el asiento y el respaldo.

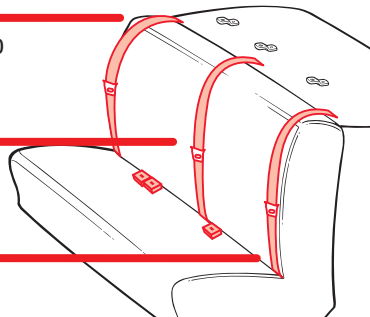

## Identificación del tipo de su cinturón de seguridad

Hay dos tipos diferentes de cinturones de seguridad del vehículo que se pueden usar con este asiento de automóvil:

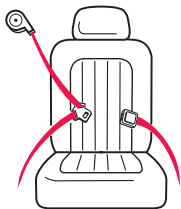

**Cinturón de seguridad para la falda y el hombro** Tres puntos de conexión. Se puede usar en todos los modos de uso del asiento de automóvil.

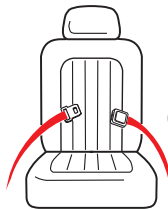

**Cinturón para la falda solamente** Dos puntos de conexión. **SOLAMENTE se puede usar en el modo arnés.**

Los siguientes tipos de cinturones de seguridad del vehículo **NO** se pueden usar con seguridad con este asiento de automóvil:



Cinturón para la falda con cinturón motorizado para el hombro



Cinturón para la falda o cinturón de seguridad del vehículo para el hombro montado en la puerta

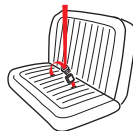

Cinturones adelante del recodo del asiento



## Instalación del cinturón para la falda/hombro - Modos orientado hacia atrás y adelante

**Consulte siempre el manual del dueño de su vehículo para obtener información específica sobre los cinturones de seguridad de su vehículo.**

Hay tres tipos de retractores: **ELR (Retractor con trabado de emergencia)**, **ALR (retractor con trabado automático)**, y **Mixto (pasar de ELR a ALR)**. Para determinar su tipo de retractor, use estos pasos:

1. Tire **lentamente** el cinturón hasta la mitad y pare.
2. Deje que el cinturón se retraiga varias pulgadas.
3. Trate de tirar el cinturón más hacia afuera. Si el cinturón no se puede tirar más, es **ALR**. Si se puede tirar más, pase al paso siguiente.
4. Tire **lentamente** el cinturón todo lo posible hacia afuera y luego deje que se retraiga varias pulgadas.
5. Trate de tirar el cinturón todo lo posible de nuevo hacia afuera. Si no se puede tirar, es **Mixto**. Si se puede tirar libremente, es **ELR**.

**Nota:** La mayoría de los vehículos fabricados después de 1996 tienen retractores Mixtos en el asiento trasera. Si tiene alguna pregunta sobre su tipo de retractor, consulte el manual del dueño de su vehículo o llame a Graco para obtener asistencia.



## Cómo trabar el cinturón de seguridad del vehículo para la falda y el hombro

### **Placa de seguridad deslizante y retractor Mixto**

Una placa de seguridad que se desliza con libertad en la correa del cinturón y no puede, por su cuenta, mantener el cinturón apretado contra un asiento de automóvil.

Cuando instala su asiento de automóvil, pase el cinturón de seguridad del vehículo por la vía apropiada del cinturón y trábelo. **Tire lentamente el cinturón de seguridad para el hombro todo lo posible para pasarlo al modo trabado.** Luego, a medida que tira el cinturón de seguridad del vehículo para ajustarlo, ponga el resto de la cinta en el retractor.

Agarre el lado del asiento a la ruta de la correa y deslizar el asiento de lado a lado y de delante hacia atrás. El asiento no debe moverse más de 1 pulgada (2.5 cm).

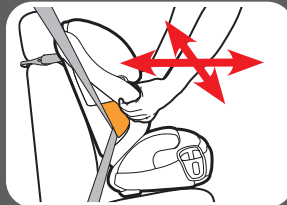
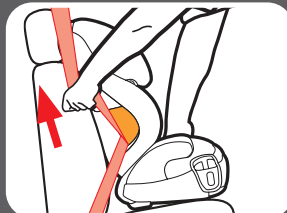

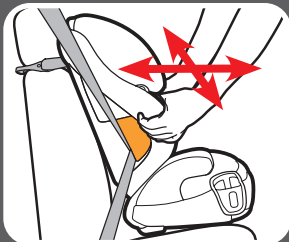
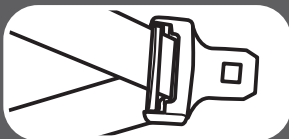

### ***Placa de seguridad y retractor ELR***

Una placa de seguridad que mantiene tenso el cinturón para la falda después de que fue ajustado; contiene una barra de metal en la parte de abajo del herraje que “traba” el cinturón en posición.

Cuando instala su asiento de automóvil, pase el cinturón de seguridad del vehículo por la vía apropiada del cinturón y trábelo. Entonces, tire hacia arriba del cinturón de seguridad del vehículo para el hombro para que el cinturón para la falda se tense alrededor del asiento de automóvil.

Agarre el lado del asiento a la ruta de la correa y deslizar el asiento de lado a lado y de delante hacia atrás. El asiento no debe moverse más de 1 pulgada (2.5 cm).

## **Placa de seguridad deslizante y retractor ALR**

Una placa de seguridad que se desliza con libertad en la correa del cinturón y no puede, por su cuenta, mantener el cinturón apretado contra un asiento de automóvil.

**Tire lentamente el cinturón de seguridad del vehículo para el hombro todo lo posible hacia afuera.** Pase el cinturón de seguridad del vehículo por la vía apropiada del cinturón y trábelo. Luego, a medida que tira el cinturón de seguridad del vehículo para ajustarlo, ponga el resto de la cinta en el retractor.

Agarre el lado del asiento a la ruta de la correa y deslizar el asiento de lado a lado y de delante hacia atrás. El asiento no debe moverse más de 1 pulgada (2.5 cm).

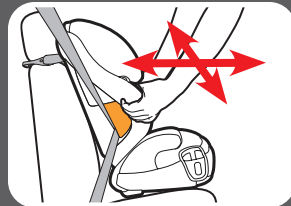
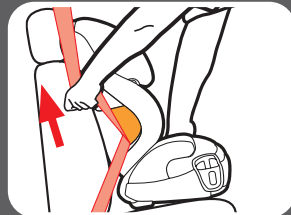

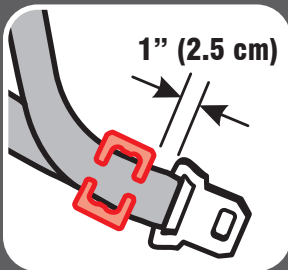
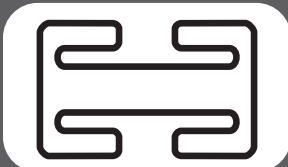

### **Placa de seguridad deslizante y retractor ELR**

Una placa de seguridad que se desliza con libertad en la correa del cinturón y no puede, por su cuenta, mantener el cinturón apretado contra un asiento de automóvil.

Con este retractor, necesitará usar la presilla de seguridad para trabar el cinturón de seguridad del vehículo.

Para obtener una presilla de seguridad llame al 1-800 345-4109.

Pase el cinturón de seguridad del vehículo por la vía apropiada del cinturón y trábelo. Ajuste apretadamente el cinturón de seguridad del vehículo. Mientras empuja el asiento hacia abajo, apriete las dos correas juntas detrás de la lengua de la hebilla. Destrabe el cinturón sin permitir que se mueva.

Sujete la presilla de seguridad a los cinturones para el hombro y para la falda como se indica.

Vuelva a poner el cinturón en la hebilla. Verifique que el cinturón para la falda no se mueve tirando con fuerza. Si el cinturón se afloja o se alarga, repita el procedimiento.

**Instalación del cinturón para la falda – NO usar en el modo asiento elevado**

Consulte siempre el manual del dueño de su vehículo para obtener información específica sobre los cinturones de seguridad de su vehículo.

**Placa de seguridad y sin retractor**

Cuando instala su asiento de automóvil, pase el cinturón de seguridad para la falda por la vía apropiada del cinturón y trábelo. Entonces, tire hacia arriba de la punta del cinturón para que el cinturón para la falda se tense alrededor del asiento de automóvil.

**Placa de seguridad cosida y ALR**

**Tire lentamente el cinturón para la falda todo lo posible hacia afuera.** Pase el cinturón de seguridad para la falda por la vía apropiada del cinturón y trábelo. Luego, tire el cinturón de seguridad para la falda apretadamente mientras pone todo el resto en el retractor.



Agarre el lado del asiento a la ruta de la correa y deslizar el asiento de lado a lado y de delante hacia atrás. El asiento no debe moverse más de 1 pulgada (2.5 cm).



## 8-A Limpieza de la almohadilla del asiento

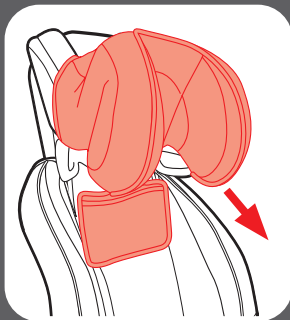

Consulte la etiqueta de cuidado de la almohadilla del asiento para obtener las instrucciones de lavado.

### ***Almohadilla del apoyacabeza***

Limpie con una esponja húmeda usando un jabón suave y agua fresca. De ser necesario, se puede sacar la almohadilla para limpiarla.

Saque el arnés y la correa de la hebilla. Consulte la sección 4-B.

Saque la Almohadilla del apoyacabeza como se indica.

Lave la funda a máquina en agua fría en el ciclo delicado y séquela al aire. **NO USE BLANQUEADOR.**

## **Funda del Asiento**

Límpiala con una esponja húmeda usando un jabón suave y agua fresca. De ser necesario, se puede sacar la funda del asiento para limpiarla.

Para sacarla, destrabe los broches en el respaldo del asiento como se indica.

Saque el arnés y la correa de la hebilla. Consulte la sección 4-B.

Saque la funda del asiento como se indica.

Lave la funda a máquina en agua fría en el ciclo delicado y séquela al aire. **NO USE BLANQUEADOR.**

Invierta los pasos para volver a instalar la funda del asiento.

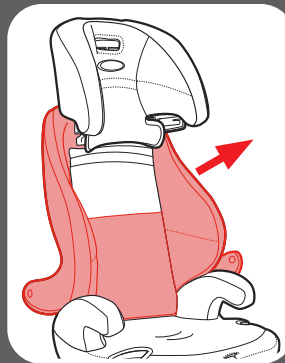
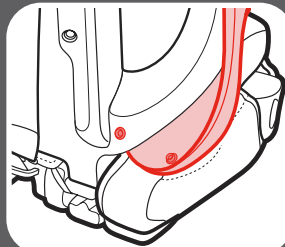

**8 Cuidado  
y limpieza**

## 8 Cuidado y limpieza

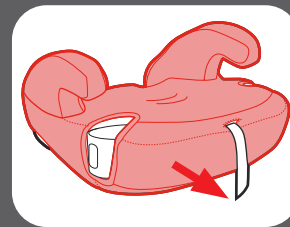
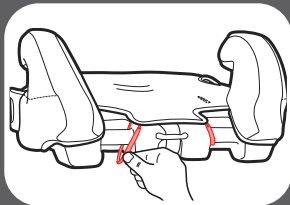
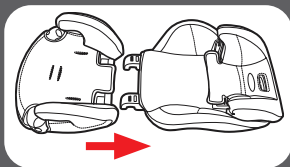

Consulte la sección 4-B para obtener instrucciones sobre cómo sacar el soporte de la espalda.

En la parte de atrás del asiento, desconecte las 2 correas elásticas inferiores de la almohadilla del asiento de los ganchos como se indica.

Saque la funda del asiento como se indica.

## 8-B Limpieza de la correa de la hebilla

Recline el asiento de automóvil y busque el retén de metal. Gire el retén de metal hacia arriba por el armazón y la almohadilla. Desde adelante, tire la hebilla de la entrepierna hacia afuera.

Para limpiar la hebilla, póngala en una taza de agua tibia y agite suavemente la hebilla. Oprima el botón rojo varias veces mientras está en el agua.

**NO SUMERJA LA CORREA DE LA HEBILLA. NO USE JABONES, DETERGENTES DE USO DOMÉSTICO ni LUBRICANTES.**

Elimine el exceso de agua agitándolo y deje secar al aire. Repita los pasos lo necesario hasta que se trabaje con un clic. Vuelva a poner la hebilla en la misma ranura de donde la sacó. Tire de la hebilla de la entrepierna para asegurarse de que esté bien sujeta.

**¡ADVERTENCIA!** Inspeccione y limpie la hebilla de vez en cuando para eliminar cualquier objeto o desecho que pudiera prevenir que se trabaje.

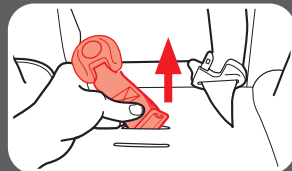
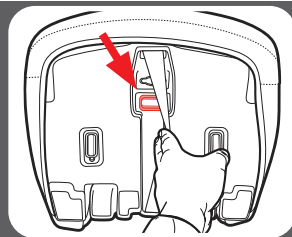

8 Cuidado  
y limpieza



## 8-C Limpieza del arnés, los anclajes inferiores y la sujeción superior

Lave la superficie solamente con un jabón suave y un paño mojado. **NO SUMERJA LAS CORREAS DEL ARNÉS o LA CORREA DE LOS ANCLAJES INFERIORES EN AGUA.** Hacerlo podría debilitar las correas.

Si las correas del arnés o la Correa de los anclajes inferiores están deshilachados o muy sucios, comuníquese con servicio al cliente en [www.gracobaby.com](http://www.gracobaby.com) o al 1-800-345-4109.

# Notas

## Piezas de repuesto

Para comprar piezas o accesorios en los Estados Unidos,  
por favor comuníquese con nosotros en:

**[www.gracobaby.com](http://www.gracobaby.com)**

**0  
1-800-345-4109**

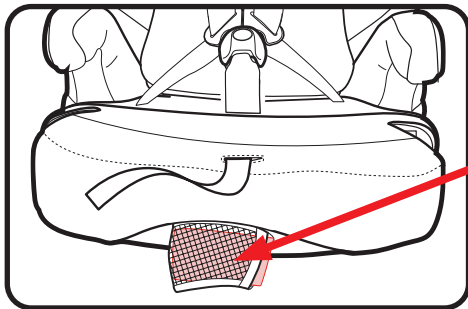

Guarde el manual de  
instrucciones en la bolsa  
con símbolo del libro de  
instrucciones como se indica.