



# Extend2Fit<sup>®</sup>

## ASIENTO DE AUTOMÓVIL 3-EN-1

con Barra antirrebote

### Lea este manual de instrucciones

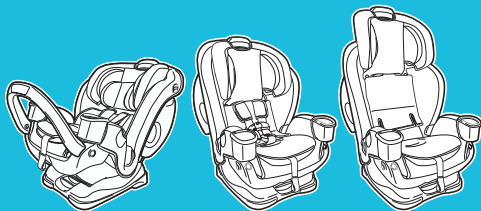

NWL0001739669A 2/25

No instale ni use este sistema de seguridad para niños hasta que haya leído y entendido las instrucciones en este manual.

**NO USAR DEBIDAMENTE ESTE SISTEMA DE SEGURIDAD PARA NIÑOS AUMENTA EL RIESGO DE LESIONES GRAVES O LA MUERTE EN UN ACCIDENTE O AL DETENERSE REPENTINAMENTE.**

## **1 Importante**

*Páginas 6-27*

- 1-A Guía rápida a su manual**
- 1-B ¡Bienvenido a la familia Graco!**
- 1-C Modo correcto de uso**
- 1-D Antes de empezar**
  - Registre este asiento de automóvil
  - Si necesita ayuda
  - Certificación
  - Vida útil del asiento de automóvil
  - Protección del asiento del vehículo
  - Durante el uso en clima cálido
- 1-E Advertencias de seguridad**

## **2 Características**

*Páginas 28-33*

- 2-A Características del asiento de automóvil**

### **3 Orientado hacia atrás**

*Páginas 34-51*

- 3-A** Uso orientado hacia atrás
- 3-B** Instalación orientado hacia atrás con los anclajes inferiores
- 3-C** Instalación orientado hacia atrás con el cinturón de seguridad del vehículo

### **4 Orientado hacia adelante**

*Páginas 52-65*

- 4-A** Uso orientado hacia adelante
- 4-B** Instalación orientado hacia adelante con el LATCH
- 4-C** Instalación orientado hacia adelante con el cinturón de seguridad del vehículo

## **5 Asegurar al niño**

*Páginas 66-73*

**5-A Asegurar al niño con el arnés de 5 puntos**

## **6 Asiento elevado**

*Páginas 74-87*

**6-A Uso como asiento elevado**

**6-B Instale el asiento elevado con respaldo alto**

**6-C Asegurar al niño en el asiento elevado con respaldo alto**

## **7 Accesorios**

*Páginas 88-89*

## **8 Cómo mover el acoplamiento de anclaje inferior**

*Páginas 90-92*

## **9 Barra antirrebote**

*Páginas 93-94*

## **10 Información adicional**

*Páginas 95-105*

**10-A** Cómo desinstalar los anclajes inferiores y la correa de sujeción

**10-B** Elegir la ubicación del asiento en el vehículo

**10-C** Lugares peligrosos para el asiento en el vehículo

**10-D** Cinturones de seguridad del vehículo

## **11 Limpieza de la almohadilla del asiento** *Páginas 106-111*

**11-A** Limpieza de la almohadilla del asiento

**11-B** Limpieza de la hebilla

**11-C** Limpieza de las correas del arnés, los anclajes inferiores y la sujeción superior

**11-D** Limpieza del panel extensor Extend2Fit®

**11-E** Limpieza de la barra antirrebote



1 Importante

## 1-A Guía rápida a su manual

**Este asiento de automóvil es para niños de:**

***Orientado hacia atrás: 4 a 50 libras (1.8 a 22.5 kg)***

***Orientado hacia adelante: 26.5 a 65 libras (12 a 30 kg)***

***Asiento elevado: 40-100 lb (18.1-45 kg)***

- Los bebés de peso inferior a 26.5 libras (12 kg) **DEBEN** usar este sistema de seguridad para niños orientado hacia atrás. Consulte la sección 1-C para obtener información adicional.

**Nota:** Bebés prematuros o de bajo peso al nacer podrían correr peligro adicional en un vehículo o aeronave. Según la Academia Americana de Pediatría, estos bebés podrían sufrir dificultades respiratorias si se recuestan de forma incorrecta en un asiento de automóvil. Cuando instala el asiento orientado hacia atrás, use la edad corregida para prematuros. Graco aconseja que pida a su médico o al personal del hospital que examinen a su niño y que le recomienden el asiento de automóvil adecuado o una cama para automóviles antes de que usted y su niño salgan del hospital.

## Instalación de los soportes para vasos (Requiere que lo arme un adulto)

**i**  
1 Importante

Los apoyavasos **DEBEN** ser instalados.

### 1. Instale los apoyavasos

Para instalar los apoyavasos, empareje el apoyavasos de la derecha al lado derecho del asiento, y el apoyavasos de la izquierda al lado izquierdo. Alinee la ranura en T y la lengüeta lateral y deslícelo hacia abajo. **Escuchará un “CLIC” cuando estén asegurados en su lugar.**

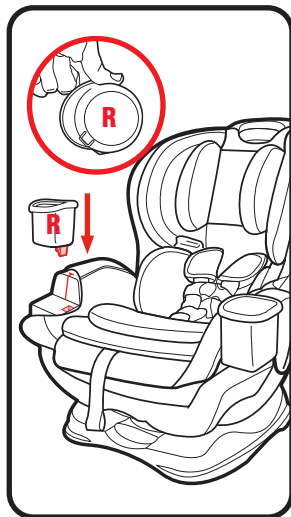
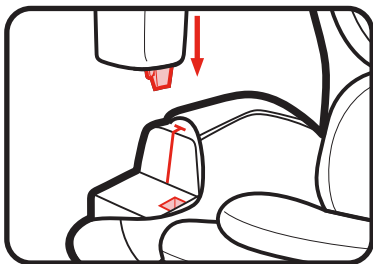



## Conozca su asiento de automóvil

Consulte la sección 2-A para ver todas las características de este asiento de automóvil.

## ¿Qué lugar del asiento debería usar?

**El mejor lugar para colocar este asiento de automóvil es uno que:**

- Es el que recomienda el manual del propietario de su vehículo, y
- Resulta en una instalación segura de este asiento de automóvil.

Algunos vehículos tienen requerimientos específicos sobre dónde se puede instalar el asiento de automóvil, por lo tanto, consulte el manual del dueño de su vehículo para obtener las posiciones disponibles para el asiento, si las hay.

Consulte la sección 10-B, 10-C y 10-D de este manual Y el manual del propietario de su vehículo.

## ⚠ ¡ADVERTENCIA!



**NUNCA use el sistema de seguridad para niños orientado hacia atrás en un asiento del vehículo equipado con bolsa de aire delantera activa.** En caso de no tener asiento trasero, consulte el manual del propietario de su vehículo para ver cómo usar el sistema de seguridad para niños.

**Según las estadísticas de accidentes, los niños están más seguros cuando están debidamente sujetos en una de las posiciones del asiento trasero, que en una posición del asiento delantero. El centro del asiento trasero puede ser el lugar más seguro durante un posible impacto lateral.**



**i**  
1 Importante

### **¿Qué método de instalación debería usar?**

Este asiento de automóvil se puede instalar en su vehículo usando el cinturón de seguridad del vehículo O el acoplamiento de anclaje inferior. Ambos sistemas son igualmente seguros. **INSTALAR USANDO SOLO UN MÉTODO.** Graco permite asegurar el asiento de automóvil con el sistema LATCH solamente en el modo asiento elevado, si lo permite el fabricante del vehículo. El niño **DEBE ESTAR SUJETADO** con el cinturón de seguridad del vehículo para el hombro y la falda.

**Cinturón de seguridad del vehículo:** Consulte la sección 10 de este manual y el manual del propietario de su vehículo para aprender cómo instalar su asiento de automóvil con las cinturonas de seguridad del vehículo.

**LATCH o Accesorio del Anclaje Inferior:** El sistema LATCH o Accesorio del Anclaje Inferior le permite sujetar apretadamente su asiento de seguridad en el automóvil sin usar el cinturón de seguridad del vehículo y posiblemente lograr un mejor calce. Todos los vehículos modelo 2003 y más nuevos deben tener un sistema LATCH a pesar de que algunos fabricantes comenzaron a incluir el sistema LATCH antes. Los manuales del dueño de algunos vehículos emplean el término ISOFIX para identificar el sistema LATCH.

## ¿Qué es LATCH?

LATCH consiste en anclajes inferiores y un anclaje del sistema de fijación que están incorporados a su vehículo, y un acoplamiento de anclaje inferior y un sistema de fijación incorporados en el asiento de automóvil. El acoplamiento de anclaje inferior se usa EN LUGAR DEL cinturón de seguridad del vehículo para asegurar el asiento de automóvil al vehículo. El sistema de fijación se usa ADEMÁS del acoplamiento de anclaje inferior O el cinturón de seguridad del vehículo para asegurar un asiento de automóvil orientado hacia adelante al vehículo.

**Consulte el manual del propietario de su vehículo para obtener el lugar y uso exacto.**

**Anclaje del sistema de fijación del vehículo**



**Unión del asiento del vehículo**

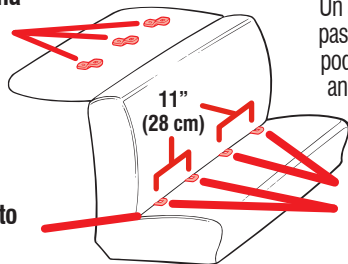

Un asiento típico de un vehículo de pasajeros. Otros tipos de vehículos podrían tener el anclaje inferior y el anclaje del sistema de fijación en otros lugares.

**Anclaje inferior del vehículo**



## Quando instale este asiento de automóvil

### Acoplamiento de anclaje inferior

El acoplamiento de anclaje inferior consiste en dos anclajes inferiores que están incorporados a su vehículo, y conectores de anclaje que están incorporados a su asiento de automóvil.

Consulte la sección 3-B, 4-B y 6-B de este manual Y el manual del propietario de su vehículo.

**Acoplamiento de anclaje inferior se puede utilizar solamente si el espaciamiento del anclaje inferior es de 11 pulgadas (28 cm) desde el centro de uno del anclaje inferior al centro del anclaje inferior.**

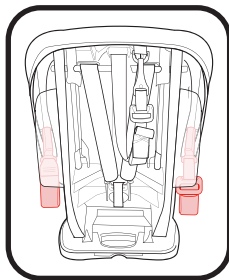

**i**

**1 Importante**

### Cinturón de seguridad del vehículo

Hay dos tipos de cinturones de seguridad del vehículo que se pueden usar. El cinturón para la falda y el hombro o cinturón de seguridad solamente para la falda.

Use solamente la configuración del cinturón de seguridad para la falda y el hombro.

Consulte la sección 3-C, 4-C, 6-B, 6-C y 10 de este manual Y el manual del propietario de su vehículo.

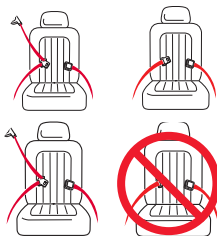

## ¿Permite el asiento que su niño quepa correctamente?

Para tener la seguridad de que su niño esté debidamente sujetado, consulte la sección 3, 4, 5 y 6 para entender todas las medidas que debe tomar para ajustar correctamente el asiento de automóvil para que quepa su niño.

### Para orientado hacia atrás, usted necesita ajustar:

#### Altura del arnés

Las correas del arnés al nivel de o apenas por debajo de los hombros del niño **(A)** y la parte superior de la cabeza debe ser 1 pulgada (2.5 cm) por debajo de la palanca de ajuste del apoyacabeza **(B)**.

Revise la sección 5.

#### Posición de la hebilla **(C)**

La ranura correcta es la que está más cerca de su niño sin estar debajo de él.

Revise la sección 5.

#### Tensión del arnés **(D)**

Si sus dedos pueden deslizarse de las correas del arnés sin apretar las correas, está tensionado lo suficiente.

Revise la sección 5.

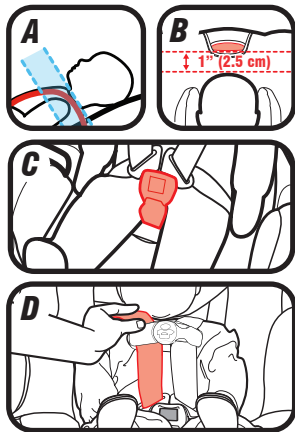

## ***Para orientado hacia adelante, usted necesita ajustar:***

### **Altura del arnés orientado hacia adelante**

Las correas del arnés al nivel de o apenas por arriba de los hombros del niño **(A)** y la parte superior de las orejas del niño por debajo de la parte superior del apoyacabeza **(B)**.

Revise la sección 5.

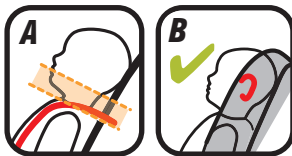

### **Posición de la hebilla (C)**

La ranura correcta es la que está más cerca de su niño sin estar debajo de él.

Revise la sección 5.

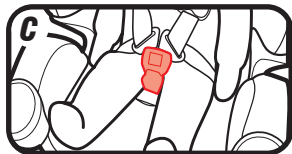

### **Tensión del arnés (D)**

Si sus dedos pueden deslizarse de las correas del arnés sin apretar las correas, está tensionado lo suficiente.

Revise la sección 5.

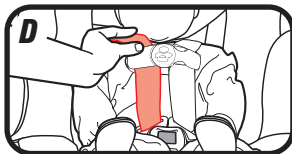

## **Para el asiento para niños, necesita ajustar:**

**Use el cinturón para la falda y el hombro solamente**



**Posición del cinturón para la falda**

El cinturón para la falda debe estar en frente del apoyabrazos y pasar a través de las caderas y los muslos de su niño.

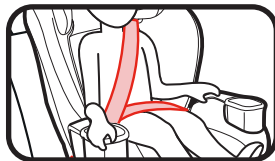

**Posición del cinturón para el hombro**

El cinturón para el hombro debe cruzar el hombro entre el cuello y el borde del hombro.

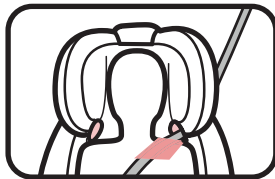

## Instalación orientado hacia atrás

**El asiento de automóvil no se mueve más de 1 pulgada (2.5 cm) en la vía del cinturón (A)**

Revise la sección 3

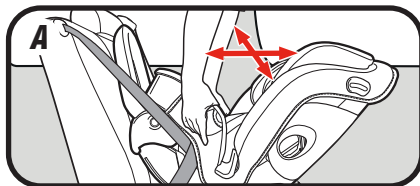

**Verifique el indicador del nivel (B)**

Revise la sección 3

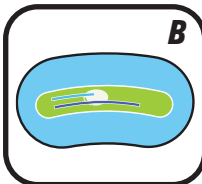

**Las correas del arnés al nivel de o apenas por debajo de los hombros del niño (C)**

Revise la sección 5

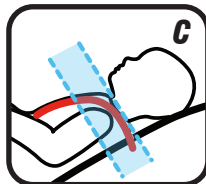

**Presilla del pecho al nivel de las axilas del niño (D)**

Revise la sección 5

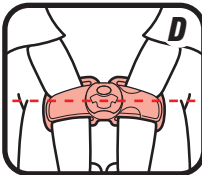

**No puede apretar las correas del arnés al nivel de los hombros (E)**

Revise la sección 5

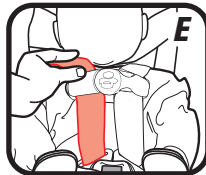

**i**  
1 Importante

## Instalación orientado hacia atrás

**El asiento de automóvil no se mueve más de 1 pulgada (2.5 cm) en la vía del cinturón (A)**

Revise la sección 4

**Verifique el indicador del nivel (B)**

Revise la sección 4

**Las correas del arnés al nivel de o apenas por arriba de los hombros del niño (C)**

Revise la sección 5

**Presilla del pecho al nivel de las axilas del niño (D)**

Revise la sección 5

**No puede apretar las correas del arnés al nivel de los hombros (E)**

Revise la sección 5

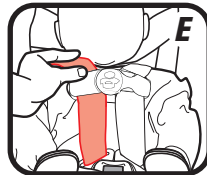
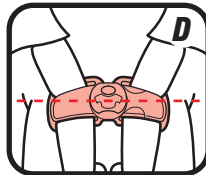
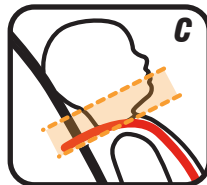
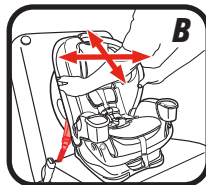
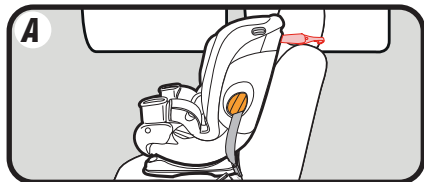

## Asiento para niños

### **Nunca use solamente el cinturón para la falda**

Consulte la sección 6.



### **Cinturón para la falda en frente del apoyabrazos y que cruza bajo en las caderas y los muslos**

Consulte la sección 6.

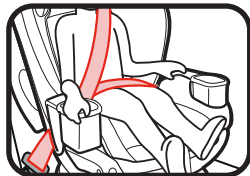

### **El cinturón para el hombro cruza el hombro, entre el cuello y el borde del hombro**

Consulte la sección 6.

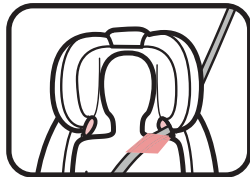

**i** 1 Importante



**1 Importante**

## **1-B ¡Bienvenido a la familia Graco!**

La seguridad de su niño depende de usted. Ningún asiento de automóvil garantiza la protección contra lesiones en toda situación, pero su utilización correcta ayuda a reducir el riesgo de lesiones graves o la muerte.

Aunque parezca fácil determinar cómo usar este asiento de automóvil por su cuenta, debe seguir las instrucciones detalladas en este manual de instrucciones para asegurar que los pasos que siguen se cumplen correctamente.

## 1-C Modo correcto de uso

4 libras (1.8 kg)	26.5 libras (12 kg)	40 libras (18.1 kg)	50 libras (22.5 kg)	65 libras (30 kg)	100 libras (45 kg)
----------------------	------------------------	------------------------	------------------------	----------------------	-----------------------

**Orientado hacia atrás con arnés de 5 puntos:** Deben medir 49" (125 cm) o menos: 4-26.5 libras (1.8 a 12 kg) y menos de 1 año **DEBE** estar orientado hacia atrás. 26.5-50 libras (12 a 22.5 kg) **DEBERÍAN** estar orientados hacia atrás.

**Orientado hacia adelante con arnés de 5 puntos:** Deben medir 49" (125 cm) o menos: 26.5-50 libras (12 a 22.5 kg) y puede sentirse verticalmente sin ayuda **PUEDE** estar orientado hacia adelante. 50-65 libras (22.5 a 30 kg) **DEBERÍAN** estar orientados hacia adelante.

**Asiento elevado con cinturón de seguridad del vehículo para el hombro y la falda:** Deben medir 43 a 57" (110.1 a 145 cm) y tener 4 años o más de edad: 40 a 65 libras (18.1 a 30 kg) **PUEDE** estar en modo asiento elevado. Más de 65 libras (30 kg) **DEBE** estar en modo de asiento elevado.

\* Consulte las leyes locales y estatales y las recomendaciones de la AAP / NHTSA. Consulte página 25 para obtener más información.

**i**

**1 Importante**



1 Importante

## 1-D Antes de empezar

### *Registre este sistema de seguridad para niños*

Por favor, llene la tarjeta de registro con franqueo prepagado sujeta al arnés y envíela hoy mismo por correo **o regístrese en línea en [www.gracobaby.com/carseatregistration](http://www.gracobaby.com/carseatregistration).**

Los sistemas de seguridad para niños pueden ser retirados del mercado por problemas de seguridad. Debe registrar este sistema para que lo podamos contactar en dicho caso. Envíe su nombre, dirección y el número del modelo del sistema y la fecha de fabricación a:

Graco Children's Products, Inc.

Attn: Customer Service

P.O. Box 169, Elverson, PA 19520-9901

o llame al 1-800-345-4109

**o inscribese en línea en [www.gracobaby.com/carseatregistration](http://www.gracobaby.com/carseatregistration)**

Para obtener información sobre el retiro del mercado, llame a la línea gratuita de información de seguridad del vehículo automotor del Gobierno de EE.UU. al 1-888-327-4236 (TTY: 1-800-424-9153) o visite <http://www.NHTSA.gov>.

Como referencia futura o si cambia de dirección, registre el nombre del modelo, número del modelo, fecha de fabricación y fecha de compra de este asiento de automóvil en el lugar que sigue. Puede encontrar esta información en la tarjeta de registro si todavía la tiene o en la etiqueta con la fecha que está en el respaldo del asiento de automóvil.

**Nombre del modelo** \_\_\_\_\_

**Número de modelo** \_\_\_\_\_

**Fecha de fabricación** \_\_\_\_\_

**Fecha de compra** \_\_\_\_\_

### ***Si necesita ayuda***

En los EE.UU., por favor, comuníquese con nuestro departamento de servicio al cliente con cualquier pregunta que pudiera tener sobre piezas, uso o mantenimiento. Cuando se comunica con nosotros, por favor tenga listo el número de modelo y la fecha de fabricación para que lo podamos ayudar más eficientemente. Estos números pueden encontrarse en una etiqueta ubicada en el respaldo de su asiento de automóvil.

Para recursos adicionales o para que un técnico en seguridad de pasajeros infantiles inspeccione su asiento, por favor visite los siguientes sitios Web:

[www.nhtsa.gov](http://www.nhtsa.gov) • [www.seatcheck.org](http://www.seatcheck.org) • [www.safekids.org](http://www.safekids.org)





## **Certificación**

Este sistema de seguridad infantil cumple con todas las normas federales de seguridad para automóviles.



Este sistema de seguridad para niños ha sido certificado para el uso en aeronaves cuando se utiliza el sistema de arnés. Usar solamente en asientos de aeronave orientados hacia adelante. Seguir las instrucciones para instalación en el vehículo. Para la instalación orientados hacia atrás consulte la sección 3 - C y 10 - D instalación de Cinturón de seguridad del vehículo para la falda. Para la instalación orientados hacia adelante consulte la sección 4 - C y 10 - D instalación de Cinturón de seguridad del vehículo para la falda, pero no utilice la anclaje superior.



Este sistema de seguridad para niños NO está certificado para su aeronaves uso cuando se usa como asiento porque las aeronaves no tienen cinturones para los hombros.

## **Vida útil del asiento de automóvil**

DEJE de usar este asiento de automóvil y recíclelo 10 años después de la fecha de fabricación. Busque la etiqueta en el respaldo del asiento de automóvil.

Graco Children's Products Inc. aconseja no prestar ni transferir un asiento de automóvil a menos que usted conozca la historia completa del producto. Tampoco aconsejamos la compra de un asiento de automóvil de segunda mano.

## **Protección del asiento del vehículo**

Proteja el asiento del vehículo. Use una alfombrilla, una toalla o una manta fina debajo y detrás del asiento de automóvil.



1 Importante

### **Uso durante clima cálido**

Las piezas del asiento de automóvil se pueden calentar mucho cuando están bajo el sol o cuando hace calor. **Para evitar quemaduras, compruebe siempre la temperatura del asiento antes de sentar al niño.**

## **1-E Advertencias de seguridad**

**Ningún asiento de automóvil garantiza la protección contra lesiones en toda situación, pero su utilización correcta ayuda a reducir el riesgo de lesiones graves o la muerte. LEA ESTE MANUAL CON ATENCION.**

### **! ¡ADVERTENCIA!**

**No cumplir estas instrucciones y las de las etiquetas del sistema de seguridad para niños podría causar el choque del niño contra el interior del vehículo durante una parada repentina o un accidente.**



**! NUNCA PONGA ESTE SISTEMA DE SEGURIDAD PARA NIÑOS ORIENTADO HACIA ATRÁS EN UN LUGAR DEL ASIENTO DEL VEHÍCULO EQUIPADO CON UNA BOLSA DE AIRE DELANTERA ACTIVA.**

Si la bolsa de aire se infla, puede golpear al niño y al asiento de automóvil con mucha fuerza y causar lesiones graves o la muerte de su niño.

- ! Consulte el manual del dueño de su vehículo para obtener más información sobre las bolsas de aire y el uso de un asiento de automóvil.**
- ! Si su vehículo no tiene un asiento trasero, consulte el manual del dueño de su vehículo.**
- ! Elija el modo de empleo correcto para el asiento de automóvil de acuerdo al tamaño de su niño. Los niños que pesan menos de 26.5 libras (12 kg) DEBEN usar este asiento de automóvil orientado hacia atrás.**



**! Los niños están más seguros viajando orientado hacia atrás y deben orientarse hacia atrás siempre que sea posible hasta que alcancen la altura o el peso máximo para sentarse orientados hacia atrás que corresponde con su asiento de automóvil. Luego, los niños deben viajar orientado hacia adelante utilizando el sistema del arnés incorporado siempre que sea posible hasta que alcancen la altura o el peso máximo para sentarse orientados hacia adelante que corresponde con su asiento de automóvil. En ese momento, los niños deben viajar en un asiento para niños con posicionamiento del cinturón. Ya no necesitará utilizar un asiento para niños cuando el cinturón de seguridad del vehículo se ajuste al niño adecuadamente, típicamente al alcanzar los 4 pies con 9 pulgadas (145 cm) de altura y cuando tenga entre 8 y 12 años de edad. Asegúrese de verificar las leyes locales y estatales, además de las recomendaciones de la AAP y la NHTSA para el uso del asiento de automóvil.**

**! Elija el lugar adecuado para el asiento de automóvil en su vehículo.**

**! Sujete el asiento de automóvil con el cinturón de seguridad del vehículo o el accesorio del anclaje inferior que se ha colocado correctamente según las indicaciones en este manual.**

**! El sistema de cinturones de seguridad del vehículo DEBE sujetar firmemente el asiento de automóvil. No todos los cinturones de seguridad de todos los vehículos se pueden utilizar con un asiento de automóvil.**

- ! Si el cinturón de seguridad del vehículo no sujeta firmemente el asiento de automóvil, lea la sección 10-D “cinturones de seguridad del vehículo” y el manual del dueño de su vehículo.**
- ! Sujete siempre el asiento de automóvil con el accesorio del anclaje inferior o el cinturón de seguridad del vehículo, incluso cuando esté desocupado. En un accidente, un asiento de automóvil suelto puede lastimar a los pasajeros.**
- ! Se debe reemplazar el asiento de automóvil tras haber sido sometido a un accidente. ¡NO lo use de nuevo! Un accidente podría causar daños ocultos y su utilización repetida podría causar lesiones graves o la muerte.**
- ! NO use el asiento de automóvil si ha resultado dañado o si faltan piezas.**
- ! NO utilice accesorios ni piezas que no sean proporcionados por Graco, excepto una alfombrilla o una toalla fina para proteger el asiento del vehículo, o toallas enrolladas o un fideo de plástico para piscina para ayudar a lograr que el asiento de automóvil se nivele. Su uso podría alterar el rendimiento del asiento de automóvil.**
- ! NO retire el sistema LATCH del asiento de automóvil. Si usa el cinturón de seguridad del vehículo para sujetar el asiento de automóvil, debe almacenar los ganchos del sistema de anclajes inferiores.**
- ! Nunca deje al niño solo, inclusive cuando duerme. El niño podría enredarse en las correas del arnés y sofocarse o estrangularse.**



**1** Importante

**! El asiento de automóvil orientado hacia atrás debe nivelarse correctamente:**

- Una posición demasiado reclinada podría causar lesiones o la eyección del asiento.
- Una posición demasiado vertical podría causar dificultad respiratoria.



**! No conecte nunca dos conectores del anclaje inferior a un anclaje inferior del vehículo a menos que el fabricante del vehículo lo especifique.**

**! No use el cinturón de seguridad del vehículo y la correa del LATCH a la vez cuando se usa el asiento de automóvil orientado hacia adelante con el arnés de 5 puntos.**



## 2 Características

# 2-A Características del asiento de automóvil

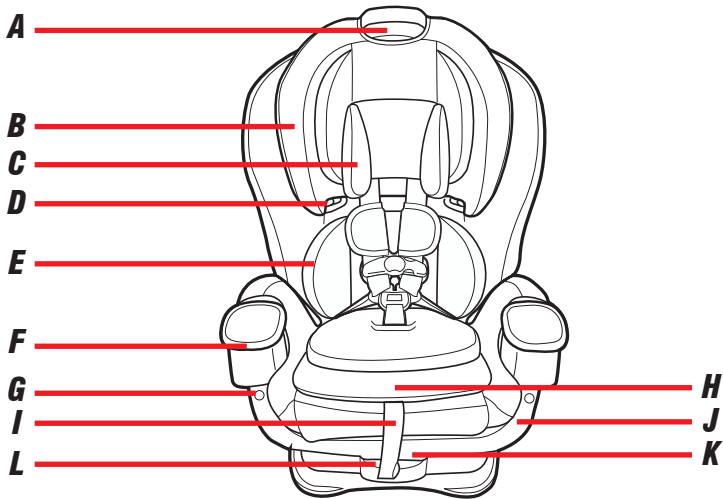

- A** *Palanca de ajuste de la altura del apoyacabeza/arnés*
- B** *Apoyacabeza*
- C** *Soporte de la cabeza para bebés*
- D** *Guía del cinturón de seguridad del vehículo modo asiento elevado*
- E** *Soporte del cuerpo para bebés*
- F** *Apoyavasos*
- G** *Ranuras para la barra antirrebote*
- H** *Palanca de liberación del arnés (debajo de la almohadilla del asiento)*
- I** *Correa de ajuste del arnés*
- J** *Panel extensor*
- K** *Manija de extensión*
- L** *Manija de inclinación*
- M** *Funda del arnés*
- N** *Presilla del pecho*
- O** *Correas del arnés*
- P** *Hebilla*
- Q** *Correa de la hebilla*
- R** *Compartimiento de almacenamiento*

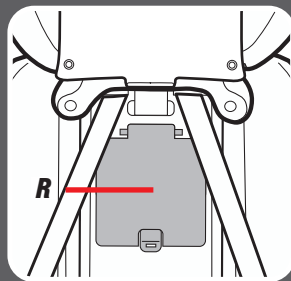
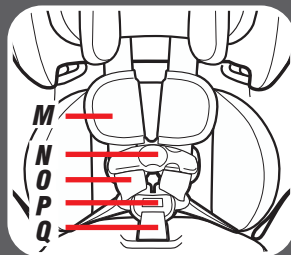

## 2 Características



## 2 Características

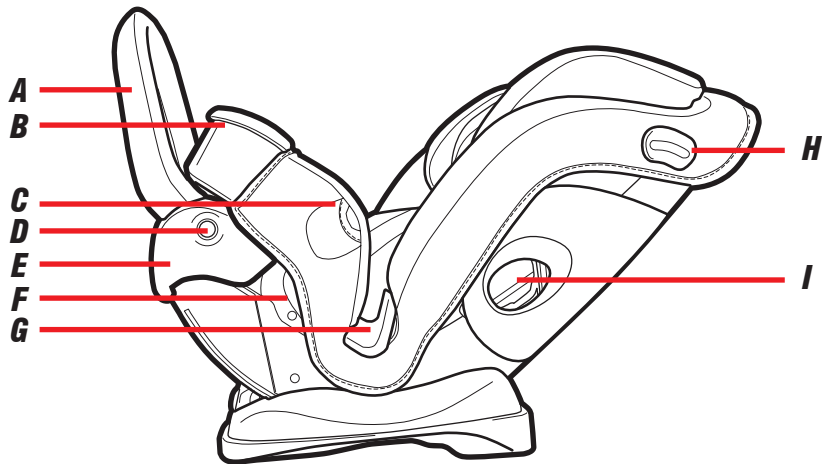

- A Barra Antirrebote**
- B Apoyavasos**
- C Conveniente almacenamiento para el arnés con lengüetas de hebilla**
- D Botón de liberación de la barra antirrebote**
- E Panel extensor**
- F Vía del cinturón orientado hacia atrás**
- G Guía del cinturón para la falda del asiento elevado**
- H Indicador del nivel**
- I Vía del cinturón orientado hacia adelante**



## 2 Características



## 2 Características

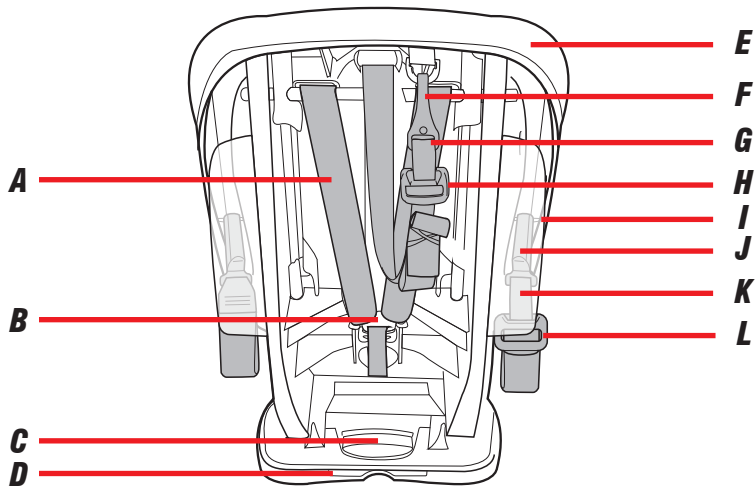

- A Correas del arnés***
- B Placa divisoria***
- C Manija de inclinación***
- D Almacenamiento del manual de instrucciones***
- E Almacenamiento del sistema de fijación***
- F Enganche del sistema de fijación***
- G Correa del sistema de fijación***
- H Ajustador de la correa del sistema de fijación***
- I Almacenamiento del conector de anclaje inferior***
- J Conector de anclaje inferior***
- K Correa de anclaje inferior***
- L Ajustador de la correa de anclaje inferior***



## **2** Características



## 3-A Uso orientado hacia atrás

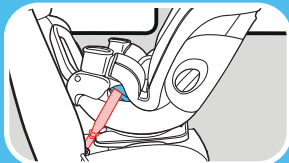

**Acoplamiento de anclaje inferior**  
**No instale usando este método para un niño que pesa más de 40 libras (18 kg)**

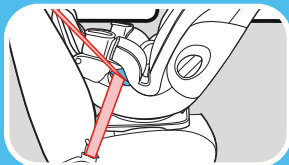

**Cinturón de seguridad del vehículo para la falda y el hombro**

**Orientado hacia atrás:**

**4 a 50 libras (1.8 a 22.5 kg) y 49 pulg. (125 cm) de altura o menos**

- Los bebés de peso inferior a 26.5 libras (12 kg) **DEBEN** usar este sistema de seguridad para niños orientado hacia atrás.
- Ponga el asiento de automóvil orientado hacia atrás en el asiento trasero del vehículo.
- Asegúrese de que el acoplamiento de anclaje inferior o cinturón de seguridad del vehículo pase por la vía del cinturón orientada hacia atrás marcada con una etiqueta azul.
- Instale este asiento de automóvil apretadamente en su vehículo. El asiento de automóvil **no debería moverse** en la vía del cinturón más de 1 pulgada (2.5 cm) de un lado a otro, o de adelante hacia atrás.
- Verifique el nivel de reclinación asegurándose que la bola esté en el área azul.

- Las correas del arnés necesitan estar **parejas o apenas por debajo** de la parte de arriba de los hombros del niño y la presilla del pecho **en el nivel de las axilas**.
- Los niños están más seguros viajando orientado hacia atrás y deben orientarse hacia atrás siempre que sea posible hasta que alcancen la altura o el peso máximo para sentarse orientados hacia atrás que corresponde con su asiento de automóvil. Luego, los niños deben viajar orientado hacia adelante utilizando el sistema del arnés incorporado siempre que sea posible hasta que alcancen la altura o el peso máximo para sentarse orientados hacia adelante que corresponde con su asiento de automóvil. Asegúrese de verificar las leyes locales y estatales, además de las recomendaciones de la AAP y la NHTSA para el uso del asiento de automóvil.

## **⚠ ¡ADVERTENCIA!**



**NUNCA use el sistema de seguridad para niños orientado hacia atrás en un asiento del vehículo equipado con bolsa de aire delantera activa.**

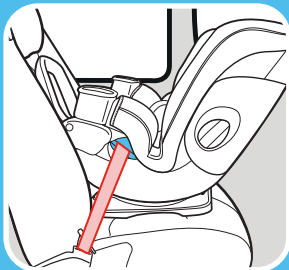

***Cinturón de seguridad del vehículo para la falda***



**3-A**  
**Orientado hacia atrás**



### Quando lee el indicador del nivel

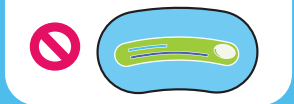
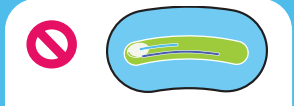

El vehículo **DEBE** estar en piso nivelado.

Use la edad corregida para bebés prematuros.

- Si la burbuja está completamente bajo la línea azul claro, el sistema de seguridad está nivelado para bebés de 0 meses de edad y mayores.

- Si la burbuja está completamente bajo la línea azul oscuro, el sistema de seguridad está nivelado para un niño de 3 meses de edad y mayor.

- Si la burbuja no está bajo las líneas azules, el sistema de seguridad para niños **NO** está nivelado. Debe ajustar la posición de reclinación.

## 3-B Instalación orientado hacia atrás con el acoplamiento de anclaje inferior

**Revise el manual del propietario de su vehículo para obtener el lugar y uso exacto del anclaje inferior. No instale usando este método para un niño que pesa más de 40 libras (18 kg).**

### 1. Almacenar la correa de sujeción

Conecte el gancho de sujeción a el anillo D como se indica.

### 2. Para conectar la barra antirrebote (Opcional)

Inserte los extremos de la barra antirrebote en los orificios de la parte frontal del asiento hasta que la barra haga clic en posición.

La barra antirrebote **SOLO** se puede usar en el modo orientado hacia atrás.

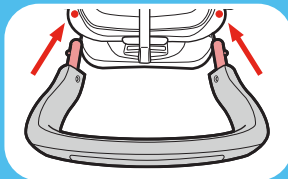
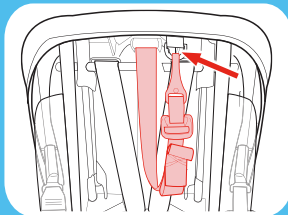

  
**3-B**  
Orientado hacia atrás  
con el acoplamiento de  
anclaje inferior

**3-B** Orientado hacia atrás  
con el acoplamiento de  
anclaje inferior

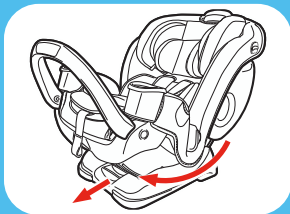
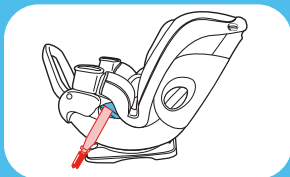
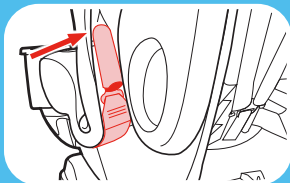

**3. Saque los conectores de anclaje inferior del lugar de almacenamiento**

Empuje los botones rojos en los conectores de anclaje inferior y sáquelos de la posición de almacenamiento.

**4. Asegúrese que la correa de anclaje inferior esté en la vía del cinturón orientada hacia atrás marcado con una etiqueta azul**

Caso contrario, consulte la sección 8 para mover la correa del LATCH.

**5. Recline el asiento de automóvil**

Ponga el asiento de automóvil en la primera, segunda, tercera o cuarta posición de inclinación.

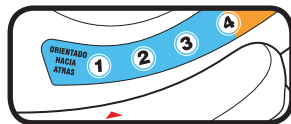

**6. Ponga el asiento de automóvil orientado hacia atrás en el asiento trasero del vehículo**

Ponga el asiento de automóvil orientado hacia atrás en el asiento del vehículo y céntralo entre los anclajes inferiores. La base debe estar lo más plana posible sobre el asiento del vehículo.

**7. Para mantener a su niño orientado hacia atrás más tiempo**

Para crear espacio adicional para las piernas, oprima la palanca de ajuste roja y tire el panel de extensión hacia afuera. El panel de extensión tiene 4 posiciones.

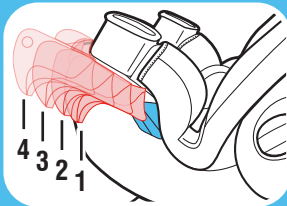
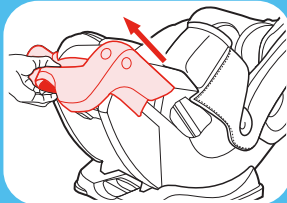
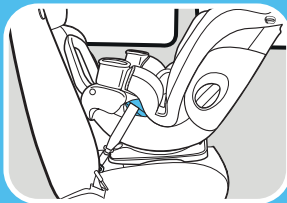

**3-B**

**Orientado hacia atrás**  
con el acoplamiento de  
anclaje interior

**3-B** Orientado hacia atrás  
con el acoplamiento de  
anclaje inferior

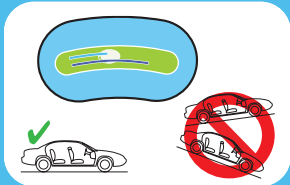
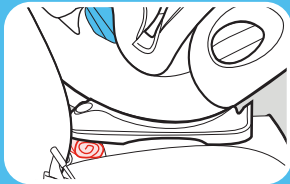
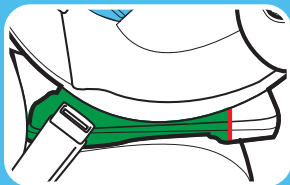

**8. Asegúrese que la base esté un mínimo de 80% en el asiento del vehículo**



**9. Verifique el indicador del nivel**

El vehículo **DEBE** estar en una superficie plana. **La burbuja debe estar totalmente bajo las líneas azules.** Vuelva a ajustarlo si sea necesario. O si sea necesario, se pueden poner toallas enrolladas debajo del asiento de automóvil, en el lugar donde se une el asiento del vehículo hasta que la burbuja esté completamente bajo las líneas azules.

En el caso de bebés que tienen 3 meses o menos, **la burbuja debe estar totalmente bajo la línea azul claro.**

### 10. **Extienda la correa de anclaje inferior**

Para facilitar la instalación, extienda la correa del LATCH hasta alcanzar su máxima longitud al oprimir el botón gris y tirando de la correa.

### 11. **Sujete los conectores de anclaje inferior a los anclajes inferiores del vehículo**

La correa de anclaje inferior no debe estar doblada.

Los conectores de anclaje inferior solo pueden usarse si el espacio de anclaje inferior del vehículo está a 11 pulgadas (28 cm) desde el centro de un anclaje inferior al centro del otro anclaje inferior.

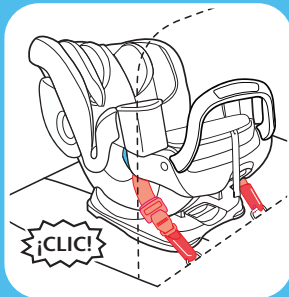
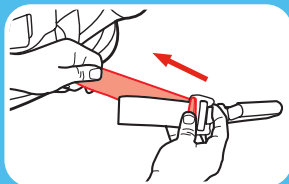
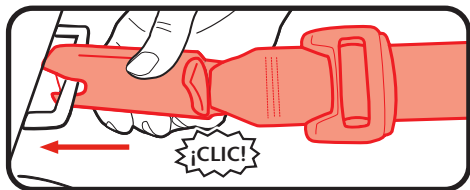

**3-B**

**Orientado hacia atrás**  
con el acoplamiento de  
anclaje inferior

**3-B**  
Orientado hacia atrás  
con el acoplamiento de  
anclaje inferior

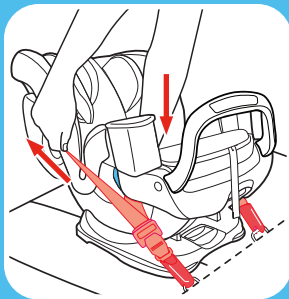
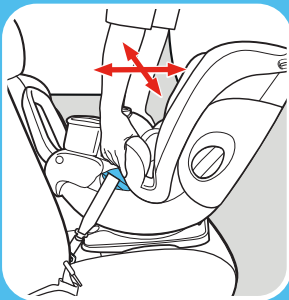

## 12. **Tensione la correa de anclaje inferior**

Oprima hacia abajo con firmeza en el centro del asiento de automóvil mientras tensiona la correa de anclaje inferior. Podría ser necesario tensionarla a través de la vía del cinturón orientada hacia atrás como se indica.

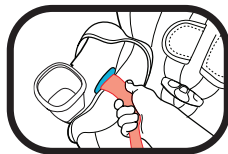

## 13. **Pruebe la tensión**

Agarre los costados del asiento donde se encuentra la correa de anclaje inferior y deslice el asiento de un lado a otro y de atrás hacia adelante

Si el asiento se mueve menos de 1 pulgada (2.5 cm), está suficientemente tensionado.

#### 14. Verifique el indicador del nivel

El vehículo **DEBE** estar en piso nivelado.

**La burbuja debe estar totalmente bajo las líneas azules.** Vuelva a ajustarlo si sea necesario.

En el caso de bebés que tienen 3 meses o menos, la **burbuja debe estar totalmente bajo** la línea azul claro.

Si es necesario, se pueden poner toallas enrolladas debajo del asiento de automóvil, en el lugar donde se une el asiento del vehículo, hasta que la burbuja esté completamente bajo las líneas azules.

**Consulte la sección 5 para asegurar a su niño.** Vuelva a verificar el indicador del nivel con el niño en el asiento.

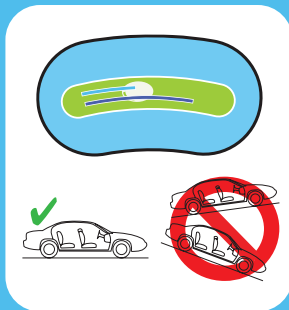

**3-B**

**Orientado hacia atrás**  
con el acoplamiento de  
anclaje interior

## ¿Está todo correcto?

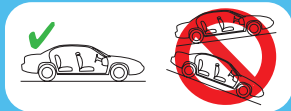

**El asiento de automóvil no se mueve más de 1 pulgada (2.5 cm) en la vía del cinturón**

**La burbuja del indicador de nivel está bajo las líneas y el vehículo en terreno nivelado**



**Las correas del arnés están a o apenas por debajo de los hombros del niño**

Consulte la sección 5

**La presilla del pecho está a la altura de las axilas**

Consulte la sección 5

**No se puede apretar las correas del arnés en el hombro**

Consulte la sección 5

## 3-C Instalación orientado hacia atrás con el cinturón de seguridad del vehículo

**Consulte la sección 10-D para obtener información adicional de instalación del cinturón de seguridad del vehículo**

### 1. Guarde la correa del sistema de fijación y la correa de anclaje inferior

Sujete el Enganche del sistema de fijación y los conectores de anclaje inferior como se indica.

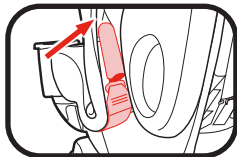

### 2. Para conectar la barra antirrebote (Opcional)

Inserte los extremos de la barra antirrebote en los orificios de la parte frontal del asiento hasta que la barra haga clic en posición.

La barra antirrebote **SOLO** se puede usar en el modo orientado hacia atrás.

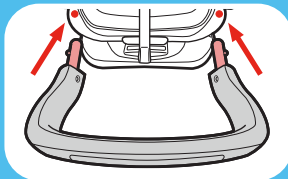
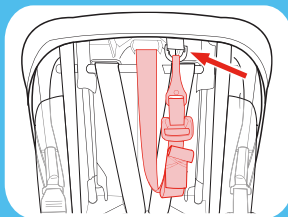

**3-C** Orientado hacia atrás  
con el cinturón de seguridad



### 3-C Orientado hacia atrás con el cinturón de seguridad

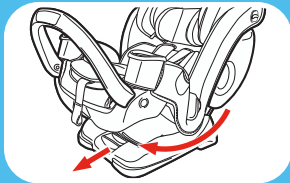

### 3. **Recline el asiento de automóvil**

Ponga el asiento de automóvil en la primera, segunda, tercera o cuarta posición de reclinación.

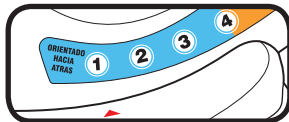

### 4. **Ponga el asiento de automóvil orientado hacia atrás en el asiento trasero del vehículo**

Colóquelo orientado hacia atrás en el asiento del vehículo. La base debe estar lo más plana posible sobre el asiento del vehículo.

### 5. **Asegúrese que la base de un mínimo de 80% en el asiento del vehículo**



## 6. Para mantener a su niño orientado hacia atrás más tiempo

Para crear espacio adicional para las piernas, oprima la palanca de ajuste y tire el panel de extensión hacia afuera. El panel de extensión tiene 4 posiciones.

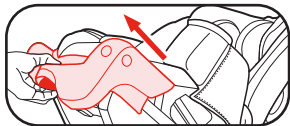

## 7. Verifique el indicador del nivel

El vehículo **DEBE** estar en piso nivelado.

**La burbuja debe estar totalmente bajo las líneas azules.** Vuelva a ajustarlo si sea necesario.

En el caso de bebés que tienen 3 meses o menos, la **burbuja debe estar totalmente bajo la línea azul claro.**

Si es necesario, se pueden poner toallas enrolladas debajo del asiento de automóvil, en el lugar donde se une el asiento del vehículo hasta que la burbuja esté completamente bajo las líneas azules.

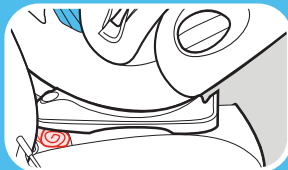
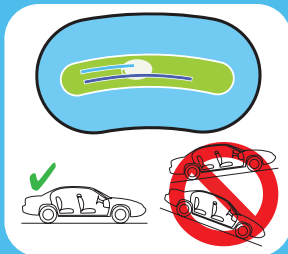
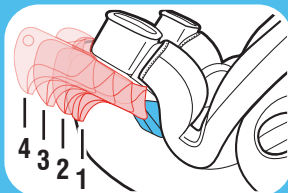

**3-C Orientado hacia atrás**  
con el cinturón de seguridad

**Consulte el manual del dueño de su vehículo para obtener el uso del cinturón de seguridad del vehículo**

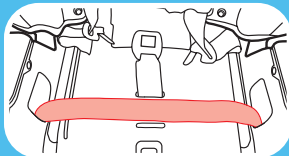
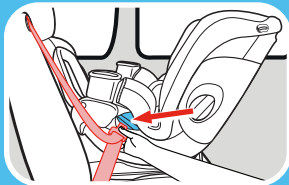

### **8. Pase el cinturón de seguridad del vehículo**

Pase el cinturón de seguridad del vehículo por la vía del cinturón orientada hacia atrás (marcada con una etiqueta azul) y sáquelo del otro lado. Cierre la hebilla. El cinturón de seguridad debe estar lo más plano posible y sin doblarse.

**Nota:** Podría ser más fácil pasar el cinturón de seguridad del vehículo al levantar la almohadilla del asiento para ver la vía del cinturón.

Asegúrese de que el cinturón de seguridad del vehículo esté delante de la correa de hebilla cuando la hebilla está en la posición más interior, y detrás de la correa cuando está en posición más exterior.

### **9. Trabe el cinturón de seguridad del vehículo**

En la mayoría de los vehículos de hoy, tire lentamente el cinturón de seguridad del vehículo para el hombro todo hacia afuera y luego deje que entre. Escuchará un sonido. Lentamente tire hacia afuera del cinturón y debería estar trabado. Caso contrario, consulte el manual del dueño de su vehículo y la sección 10-D.

### **10. Tensione el cinturón de seguridad del vehículo**

Oprima hacia abajo con firmeza en el centro del asiento de automóvil. Tire del cinturón de seguridad del vehículo para el hombro para tensionarlo mientras pone el sobrante en el retractor.

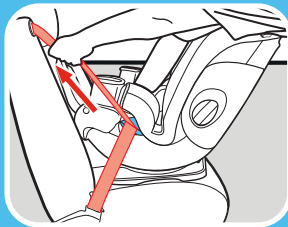
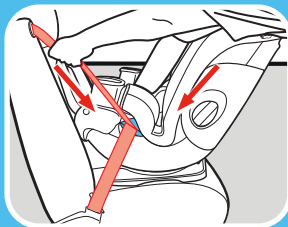

  
**3-C Orientado hacia atrás**  
con el cinturón de seguridad



### 3-C Orientado hacia atrás con el cinturón de seguridad

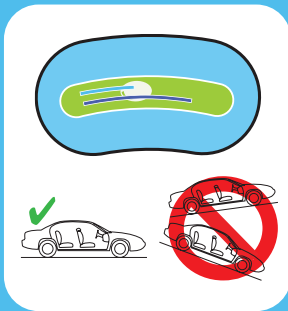
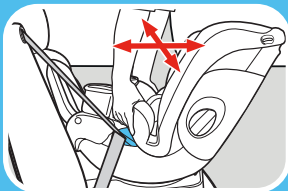

#### 11. Pruebe la tensión

Agarre los costados del asiento donde se encuentra el cinturón de seguridad del vehículo y deslice el asiento de automóvil de un lado a otro y de atrás hacia adelante.

Si el asiento se mueve menos de 1 pulgada (2.5 cm), está suficientemente tensionado.

#### 12. Verifique el indicador del nivel

El vehículo **DEBE** estar en piso nivelado.

**La burbuja debe estar totalmente bajo las líneas azules.** Vuelva a ajustarlo si sea necesario.

En el caso de bebés que tienen 3 meses o menos, **la burbuja debe estar totalmente bajo la línea azul claro.**

Si es necesario, se pueden poner toallas enrolladas debajo del asiento de automóvil, en el lugar donde se une el asiento del vehículo hasta que la burbuja esté completamente bajo las líneas azules.

**Consulte la sección 5 para asegurar a su niño.**

Vuelva a verificar el indicador del nivel con el niño en el asiento.

## ¿Está todo correcto?

**El asiento de automóvil no se mueve más de 1 pulgada (2.5 cm) en la vía del cinturón**

**La burbuja del indicador de nivel está bajo las líneas y el vehículo en terreno nivelado**



**Las correas del arnés están a o apenas por debajo de los hombros del niño**

Consulte la sección 5

**La presilla del pecho está a la altura de las axilas**

Consulte la sección 5

**No se puede apretar las correas del arnés en el hombro**

Consulte la sección 5

51

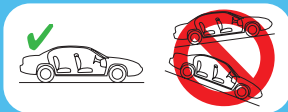

**3-C** Orientado hacia atrás  
con el cinturón de seguridad



## 4-A Orientado hacia adelante

# 4-A Uso orientado hacia adelante

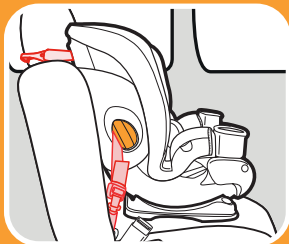

**LATCH**

**No instale usando este método para un niño que pesa más de 45 libras (20 kg)**

### **!ADVERTENCIA!**

**NO USE la barra antirrebote O el panel de extensión para las piernas en el modo orientado hacia adelante.**

**Orientado hacia adelante:  
26.5 a 65 libras (12 a 30 kg)  
49 pulgadas (125 cm) o menos**

- Para niños más de 40 libras (18 kg) **DEBE** usar la posición de reclinación 6.
- Ponga el asiento de automóvil orientado hacia adelante en el asiento trasero del vehículo.
- Asegúrese de que la correa de anclaje inferior o cinturón de seguridad del vehículo pase por la vía del cinturón orientada hacia adelante marcada con una etiqueta naranja.
- Las correas del arnés necesitan estar **parejas o apenas por arriba** de la parte de arriba de los hombros del niño y la presilla del pecho **en el nivel de las axilas**.

- Instale este asiento de automóvil apretadamente en su vehículo. El asiento de automóvil **no debería moverse** en la vía del cinturón orientada hacia adelante más de 1 pulgada (2.5 cm) de un lado a otro, o de adelante hacia atrás.
- Los niños están más seguros viajando orientado hacia atrás y deben orientarse hacia atrás siempre que sea posible hasta que alcancen la altura o el peso máximo para sentarse orientados hacia atrás que corresponde con su asiento de automóvil. Luego, los niños deben viajar orientado hacia adelante utilizando el sistema del arnés incorporado siempre que sea posible hasta que alcancen la altura o el peso máximo para sentarse orientados hacia adelante que corresponde con su asiento de automóvil. En ese momento, los niños deben viajar en un asiento para niños con posicionamiento del cinturón. Asegúrese de verificar las leyes locales y estatales, además de las recomendaciones de la AAP y la NHTSA para el uso del asiento de automóvil.



**4-A**  
Orientado  
hacia adelante

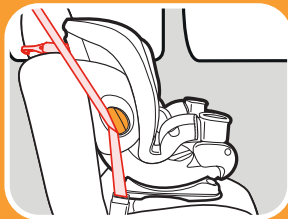

***Cinturón de seguridad para la falda y el hombro con sistema de fijación***

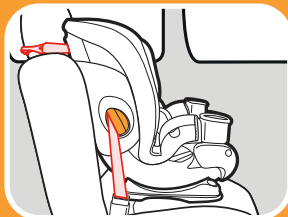

***Cinturón de seguridad para la falda con sistema de fijación***



## 4-B Instalación orientado hacia adelante con LATCH

*Revise el manual del propietario de su vehículo para obtener el lugar y uso del LATCH. No instale usando este método para un niño que pesa más de 45 libras (20 kg).*

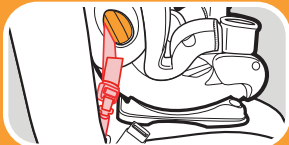
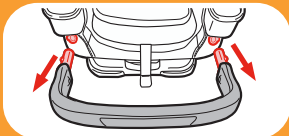
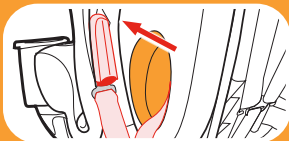

**1. Saque la correa de anclaje inferior del lugar de almacenamiento**

**2. Para retirar la barra antirrebote**

**NO** use la barra antirrebote en el modo orientado hacia adelante. La barra antirrebote **SOLO** se puede usar en el modo orientado hacia atrás.

Consulte la sección 9 para las instrucciones para retirar la barra antirrebote.

**3. Asegúrese que la correa de anclaje inferior esté en la vía del cinturón orientada hacia adelante marcada con una etiqueta naranja**

Caso contrario, consulte la sección 8 para mover la correa de anclaje inferior.

#### 4. **Recline el asiento de automóvil**

Ponga asiento de automóvil en posición de inclinación 4, 5 o 6. **Para niños que pesan más de 40 libras (18 kg), DEBE usar la posición de inclinación 6.**

#### 5. **Desenganche la correa del sistema de fijación de la zona de almacenamiento**

Desenganche el sistema de fijación y póngalo sobre el asiento.

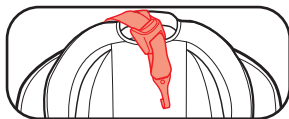

#### 6. **Ponga el asiento de automóvil orientado hacia adelante en el asiento trasero del vehículo**

Ponga el asiento de automóvil orientado hacia adelante en el asiento del vehículo y céntralo entre los anclajes inferiores. La base debe estar lo más plana posible sobre el asiento del vehículo.

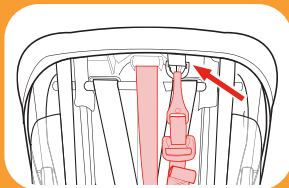

**4-B**

Orientado hacia adelante  
con el sistema LATCH

## 4-B Orientado hacia adelante con el sistema LATCH

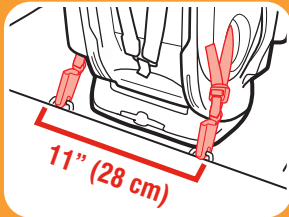
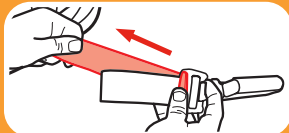

**7. Asegúrese que la base esté un mínimo de 80% en el asiento del vehículo.**



**8. Extienda la correa de anclaje inferior**

Para facilitar la instalación, extienda la correa de anclaje inferior hasta alcanzar su máxima longitud al oprimir el botón gris y tirar de la correa.

**9. Conecte los conectores de anclaje inferior a los anclajes inferiores del vehículo**

Asegúrese de que las flechas apunten hacia arriba.



La correa de anclaje inferior no debe estar torcida. Si está torcida, no podrá tensionar la correa.

**Los conectores de anclaje inferior solo pueden usarse si el espacio de anclaje inferior del vehículo está a 11 pulgadas (28 cm) desde el centro de un anclaje inferior al centro del otro anclaje inferior.**

### 10. **Tensione la correa de anclaje inferior**

Oprima hacia abajo con firmeza en el centro del asiento de automóvil mientras tensiona la correa de anclaje inferior.

### 11. **Sujete la correa de sujeción**

Extienda la sujeción al oprimir el botón gris y tirando de la correa y sujételo.

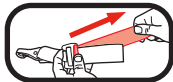

Consulte el manual del dueño del vehículo para determinar el lugar específico.

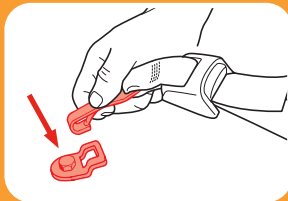
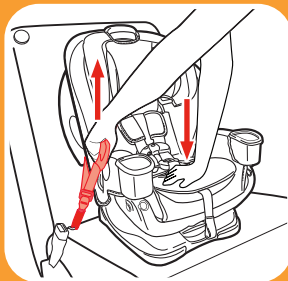

**4-B** Orientado hacia adelante  
con el sistema LATCH

## 4-B Orientado hacia adelante con el sistema LATCH

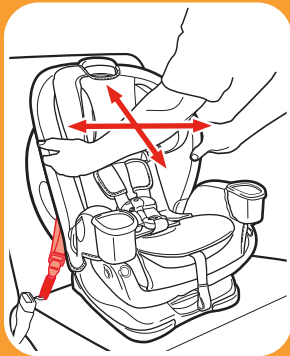
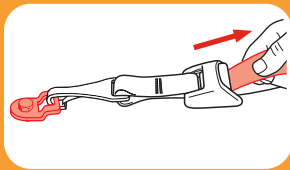

### 12. **Tensione la correa de sujeción**

Elimine la flojedad.

### 13. **Pruebe la tensión**

Agarre los costados del asiento donde se encuentra el cinturón de seguridad del vehículo y deslice el asiento de automóvil de un lado a otro y de atrás hacia adelante.

Si el asiento se mueve menos de 1 pulgada (2.5 cm), está suficientemente tensionado.

**Consulte la sección 5 para asegurar a su niño.**



## ¿Está todo correcto?

**El asiento de automóvil no se mueve más de 1 pulgada (2.5 cm) en la vía del cinturón**

**Las correas del arnés están a o apenas por arriba de los hombros del niño**

Consulte la sección 5

**La presilla del pecho está a la altura de las axilas**

Consulte la sección 5

**No se puede apretar las correas del arnés en el hombro**

Consulte la sección 5

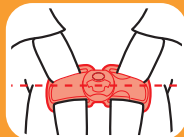

## 4-C Instalación hacia adelante con el cinturón de seguridad del vehículo

**Consulte la sección 10-D para obtener información adicional de instalación del cinturón de seguridad del vehículo**

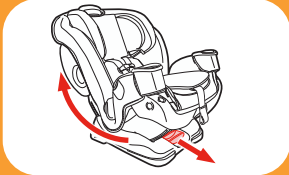
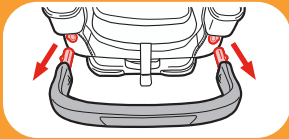

### 1. **Almacene la correa de anclaje inferior**

Sujete los conectores de anclaje inferior a las barras de plástico como se indica.

### 2. **Para retirar la barra antirrebote**

**NO** use la barra antirrebote en el modo orientado hacia adelante. La barra antirrebote **SOLO** se puede usar en el modo orientado hacia atrás.

Consulte la sección 9 para las instrucciones para retirar la barra antirrebote.

### 3. **Recline el asiento de automóvil**

Ponga asiento de automóvil en posición de inclinación 4, 5 o 6. **Para niños que pesan más de 40 libras (18 kg) DEBE usar la posición de inclinación 6.**

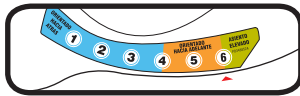

#### 4. ***Destrahe la correa de sujeción del almacenamiento***

Destrahe la sujeción y póngala en el asiento.

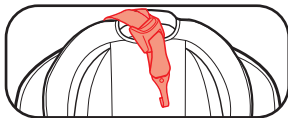

#### 5. ***Ponga el asiento de automóvil orientado hacia adelante en el asiento trasero del vehículo***

Ponga el asiento de automóvil orientado hacia adelante en el asiento del vehículo. La base debe estar lo más plana posible sobre el asiento del vehículo.

#### 6. ***Asegúrese que la base esté un mínimo de 80% en el asiento del vehículo***

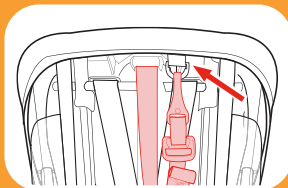



## 4-C Orientado hacia adelante con el cinturón de seguridad

**Consulte el manual del dueño de su vehículo sobre el uso del cinturón de seguridad del vehículo**

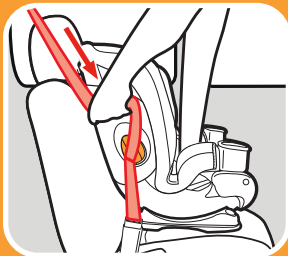

### **7. Pase el cinturón de seguridad del vehículo**

Pase el cinturón de seguridad del vehículo por la vía del cinturón orientada hacia adelante (marcada con una etiqueta naranja) y sáquelo del otro lado. Cierre la hebilla. El cinturón de seguridad debe estar lo más plano posible y sin doblarse.

### **8. Trabe el cinturón de seguridad del vehículo**

En la mayoría de los vehículos de hoy, tire lentamente el cinturón de seguridad del vehículo para el hombro todo hacia afuera y luego deje que entre. Escuchará un sonido. Lentamente tire hacia afuera del cinturón y debería estar trabado. Caso contrario, consulte el manual del dueño de su vehículo y la sección 10-D.

## 9. **Tensione el cinturón de seguridad del vehículo**

Oprima hacia abajo con firmeza en el centro del asiento de automóvil. Tire del cinturón para el hombro para tensionarlo mientras pone el sobrante en el retractor.

## 10. **Sujete la correa de sujeción**

Extienda la sujeción superior al oprimir el botón gris y tirando de la correa y sujételo.

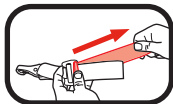

Consulte el manual del dueño del vehículo para determinar el lugar específico.

## 11. **Tensione la correa de sujeción**

Empuje el respaldo del asiento de automóvil mientras tensiona la correa de sujeción para eliminar la flojedad.

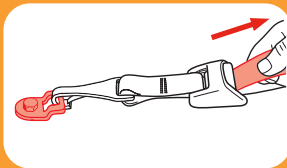
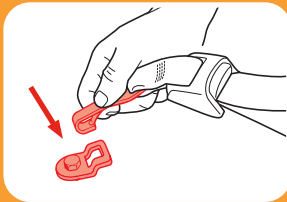
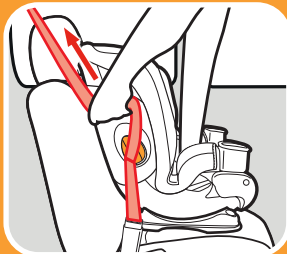

**4-C** Orientado hacia adelante  
con el cinturón de seguridad



## 4-C Orientado hacia adelante con el cinturón de seguridad

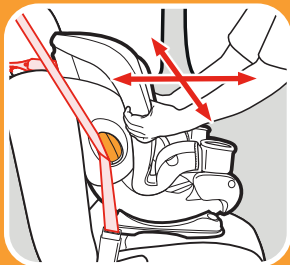

### 12. **Pruebe la tensión**

Agarre los costados del asiento donde se encuentra el cinturón de seguridad del vehículo y deslice el asiento de automóvil de un lado a otro y de atrás hacia adelante.

Si el asiento se mueve menos de 1 pulgada (2.5 cm), está suficientemente tensionado.

**Consulte la sección 5 para asegurar a su niño.**



## ¿Está todo correcto?

**El asiento de automóvil no se mueve más de 1 pulgada (2.5 cm) en la vía del cinturón**

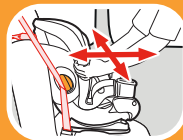

**Las correas del arnés están a o apenas por arriba de los hombros del niño**



Consulte la sección 5

**La presilla del pecho está a la altura de las axilas**

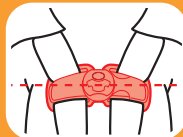

Consulte la sección 5

**No se puede apretar las correas del arnés en el hombro**



Consulte la sección 5



## 5 Asegurar al niño con el arnés de 5 puntos

### ! ¡ADVERTENCIA!

**¡ADVERTENCIA!** En clima frío, no use trajes para nieve o prendas abultadas en su niño cuando lo coloca en el asiento de automóvil. La ropa abultada puede prevenir que las correas del arnés se ajusten correctamente. Para mantener cálido al niño, sujete a su niño al asiento de automóvil y ponga una frazada alrededor de él o ponga el saco del niño al revés después de sujetarlo.



### 5-A Arnés de 5 puntos de sujeción infantil

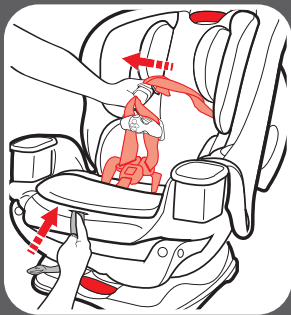

#### 1. Afloje las correas del arnés

Levante la palanca de liberación del arnés mientras tira hacia afuera las correas del arnés en la presilla del pecho.

Destrahe la presilla del pecho y la hebilla de la entrepierna. Ponga las correas del arnés a un lado.

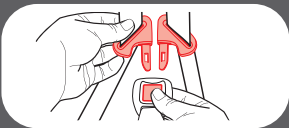
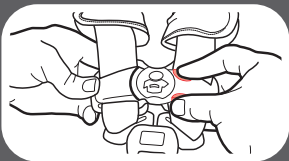

**5** Asegurar al niño  
con el arnés de 5 puntos

## 5 Asegurar al niño con el arnés de 5 puntos

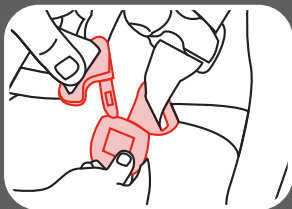

### **2. Coloque a su niño en el asiento**

Asegúrese de que la espalda del niño esté plana contra el respaldo del asiento de automóvil.

Evite ropa acolchada o pesada. Usarla prevendrá que las correas del arnés se tensionen debidamente. Ponga una frazada sobre el niño después de haber asegurado al niño.

### **3. Ponga las correas del arnés sobre los hombros del niño y trabe la hebilla**

Escuchará un “clic” cuando las lengüetas de la hebilla estén aseguradas en su lugar. Tire de cada lengüeta de la hebilla para asegurarse de que esté instalada con seguridad.

#### 4. Asegúrese de que las correas del arnés estén a la altura correcta

**Orientado hacia atrás:** Las correas del arnés deben estar **a o apenas por debajo** de los hombros del niño. Parte superior de la cabeza debe estar 1 pulgada (2.5 cm) por debajo de la palanca de ajuste del reposacabezas.

**Orientado hacia adelante:** Las correas del arnés deben estar **a o apenas por arriba** de los hombros del niño. Parte superior de las orejas del niño por **debajo** de la parte superior de la apoyacabeza.



Orientado hacia atrás



Orientado hacia adelante



5 Asegurar al niño  
con el arnés de 5 puntos



## 5 Asegurar al niño con el arnés de 5 puntos

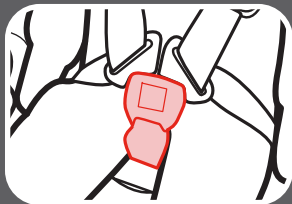
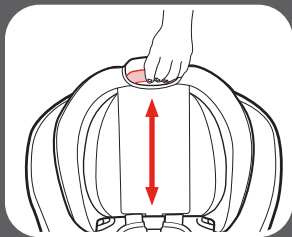

### **5. Para elevar o bajar la altura del apoyacabeza/arnés**

Oprima la manija de ajuste y mueva el apoyacabeza para la altura correcta del arnés.

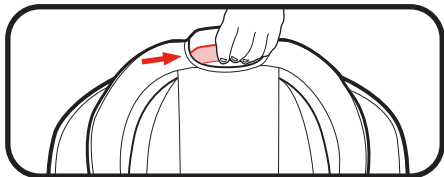

### **6. Inspeccione la posición de la hebilla de la entrepierna**

La ranura correcta es la que está más cerca a su niño sin estar debajo del niño.

### **7. Cómo ajustar la correa de la entrepierna**

Extienda el panel extensor, recline el asiento de automóvil, y busque el retén de metal debajo del armazón del asiento de automóvil.

### **8. Gire el retén de metal e insértelo hacia arriba a través del armazón y la almohadilla**

Desde arriba del asiento de automóvil, tire la hebilla de la entrepierna hacia afuera.

### **9. Inserte el retén de metal en la nueva ranura de la hebilla de la entrepierna**

Busque debajo del asiento de automóvil y pase el retén de metal. Asegúrese que las ranuras del asiento y la almohadilla estén alineadas.

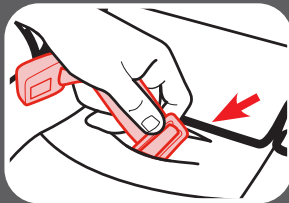
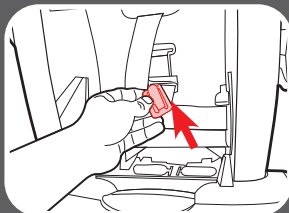
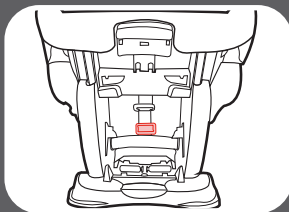

**5** Asegurar al niño  
con el arnés de 5 puntos

## 5 Asegurar al niño con el arnés de 5 puntos

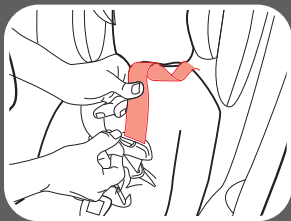
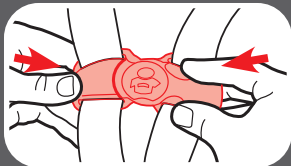
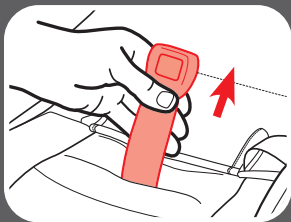

**10. Tire de la correa de la entretierna para asegurarse de que esté bien segura**

**11. Trabe la presilla del pecho**

Escuchará un clic cuando la presilla del pecho esté debidamente trabada.

**12. Tire para eliminar la flojedad alrededor de la cintura**

Tire hacia arriba en la correa del arnés mientras presiona la presilla del pecho hacia abajo. Hágalo en ambos lados.

### **13. *Tensione el arnés tirando la correa de ajuste del arnés***

Cuando no puede doblar la cinta del arnés en el hombro de su niño, el arnés está lo suficientemente tenso.

Un arnés tenso no deberá permitir que quede flojo. Se mantiene en una línea casi recta sin doblarse. No aprieta la carne del niño ni empuja el cuerpo del niño en una posición que no sea natural.

### **14. *Eleve la presilla del pecho al nivel de las axilas del niño***

### **15. *Verifique de nuevo la tensión y ajústela más si es necesario***

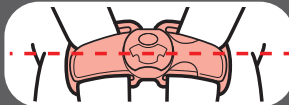
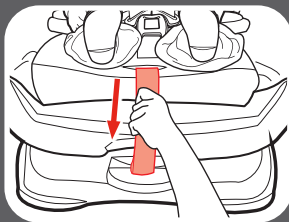

**5** Asegurar al niño  
con el arnés de 5 puntos

## 6-A Asiento elevado



### **¡ADVERTENCIA!**

**NO USE** la barra antirrebote **O** el panel de extensión para las piernas en el modo de asiento elevado.



### 6-A Asiento elevado



**Cinturón de seguridad del vehículo para la falda y el hombro**

#### **Uso del asiento:**

**40 a 100 lb (18.1 a 45 kg)**

**43 a 57 pulgadas (110.1 a 145 cm)**

**por lo menos de cuatro años de edad**

- Ponga el asiento de automóvil orientado hacia adelante en el asiento trasero del vehículo.
- Asegúrese de que el cinturón de seguridad del vehículo para la falda esté apretadamente ajustado y bajo en la cadera del niño y que pase por detrás del apoyabrazos en la vía del cinturón del asiento marcado con una etiqueta verde.
- Los cinturones del vehículo **DEBEN** estar planos contra el niño y **NO DEBEN** estar doblados.
- El cinturón de seguridad del vehículo para el hombro se ajusta apretadamente y deberá estar entre el cuello del niño y el borde del hombro.
- **Nunca** use el cinturón de seguridad del vehículo solamente para la falda a través del frente del niño.
- **NO** ponga el cinturón de seguridad del vehículo para el hombro debajo del brazo del niño o su espalda.
- **NO** deje que su niño se afloje o salga por abajo del asiento.

- **NO** ponga el cinturón de seguridad del vehículo sobre la parte de arriba de los apoyabrazos.
- El apoyacabeza del asiento del vehículo **NO DEBE** crear un espacio entre el asiento del vehículo y el asiento.
- El frente del asiento **NO DEBE** quedar suspendido en el frente del asiento del vehículo.
- Si el niño no puede mantener el cinturón de seguridad del vehículo debidamente colocado, **NO** use este asiento. Use un asiento de automóvil diferente.
- Al orientarse hacia adelante, los niños deben utilizar el sistema del arnés incorporado siempre que sea posible hasta que alcancen la altura o el peso máximo para sentarse orientados hacia adelante que corresponde con su asiento de automóvil. En ese momento, los niños deben viajar en un asiento para niños con posicionamiento del cinturón. Ya no necesitará utilizar un asiento para niños cuando el cinturón de seguridad del vehículo se ajuste al niño adecuadamente, típicamente al alcanzar los 4 pies con 9 pulgadas (145 cm) de altura y cuando tenga entre 8 y 12 años de edad. Asegúrese de verificar las leyes locales y estatales, además de las recomendaciones de la AAP y la NHTSA para el uso del asiento de automóvil.

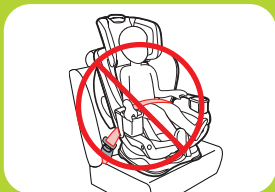

***Nunca use el cinturón de seguridad del vehículo solamente para la falda a través del frente del niño.***

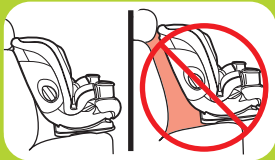



## 6-B Asiento elevado con respaldo alto

### 6-B Instale el asiento elevado con respaldo alto

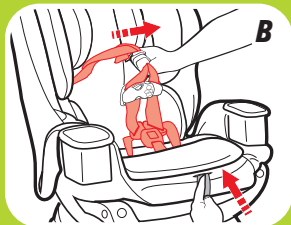
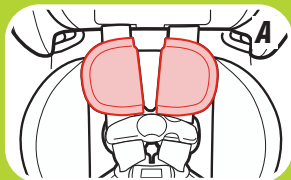
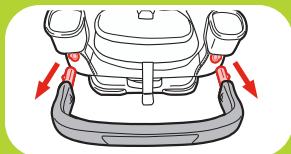

#### 1. Para retirar la barra antirrebote

**NO** use la barra antirrebote en el modo de asiento para niños. La barra antirrebote **SOLO** se puede usar en el modo orientado hacia atrás.

Consulte la sección 9 para las instrucciones para retirar la barra antirrebote.

#### 2. Guarde el sistema del arnés

##### A. Saque las fundas del arnés

Para sacarlas, destrabe las tiras de sujeción y sáquelas.

##### B. Afloje las correas del hombro todo lo posible

**C. Eleve el apoyacabeza a la posición más alta**

**D. Destrabe la correa de la hebilla**

**E. Saque la correa de la hebilla**

Desde el fondo del asiento de automóvil, gire el retén de metal al costado para poder pasarlo por la ranura con mayor facilidad.

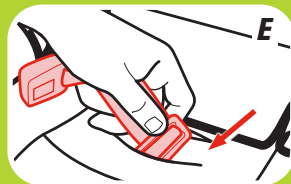
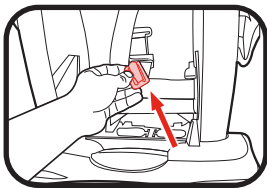

**6-B**  
Asiento elevado  
con respaldo alto



## 6-B Asiento elevado con respaldo alto

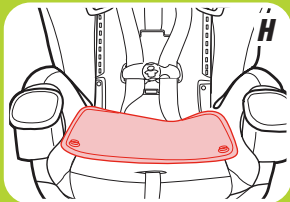
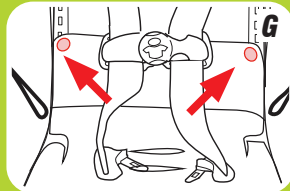
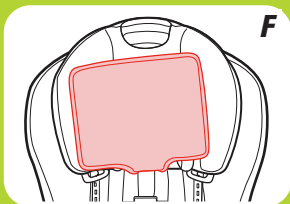

**F. Levante la aleta de la almohadilla del apoyacabeza hacia arriba para sacarlo del medio**

**G. Desabroche la almohadilla del asiento**

Destrabe los 2 broches.

**H. Tire la almohadilla del asiento hacia atrás para ver el armazón de plástico**

**I. Abra la puerta de almacenamiento del arnés**

**J. Ponga el arnés, presilla del pecho, las fundas del arnés, lengüetas de la hebilla y la hebilla en el interior del compartimento de almacenamiento y cierre la puerta**

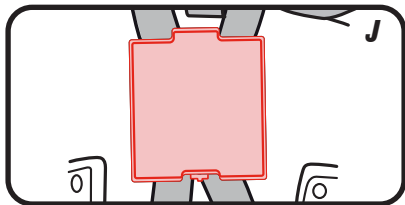

**K. Tensione el arnés tirando la correa de ajuste del arnés**

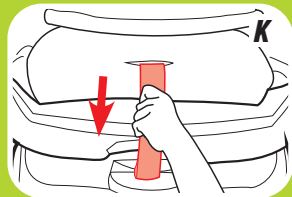
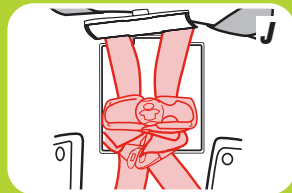
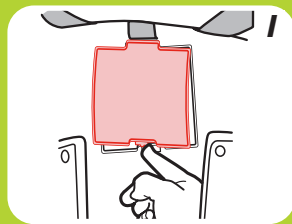

**6-B**  
Asiento elevado  
con respaldo alto



## 6-B Asiento elevado con respaldo alto

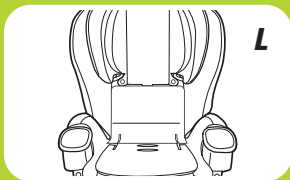

### **L. Vuelva a colocar la almohadilla del asiento**

Mueva el apoyacabeza a la posición correcta para su niño.

### **3. Ajuste el asiento de automóvil**

Ponga el asiento de automóvil en posición de reclinación 6.

### **4. Ponga el Asiento de Automóvil Orientado Hacia Adelante en el Asiento Trasero del Vehículo**

Colóquelo orientado hacia adelante en el asiento del vehículo. El fondo del asiento debe estar lo más plano posible sobre el asiento del vehículo.

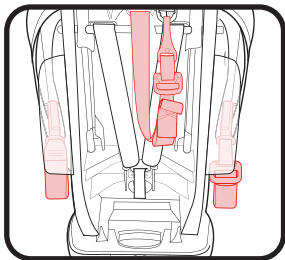

Graco permite sujetar el asiento de automóvil con el sistema de LATCH en el modo elevado, si lo permite el fabricante del vehículo. El niño **DEBE ESTAR SUJETADO** con el cinturón de seguridad del vehículo para el hombro y la falda. Se puede usar el LATCH en el modo elevado independientemente del peso del niño hasta las 100 libras (45 kg).

Verifique lo siguiente antes de usar el LATCH en el modo asiento elevado:

- Los conectores de anclaje inferior **NO** interfieren con las hebillas o cinturones de seguridad del vehículo.

Si los conectores de anclaje inferior interfiere con los cinturones de seguridad del vehículo o si la posición elegida no tiene los anclajes de anclaje inferior, usted **DEBE** guardar los conectores de anclaje inferior como se indica. Guarde los conectores de anclaje inferior empujando los botones rojos en los conectores y sujetándolos a las barras de plástico como se indica. Guarde la correa del sistema de fijación como se indica. Sujete siempre el asiento de automóvil con la correa de anclaje inferior o el cinturón de seguridad del vehículo, incluso cuando esté desocupado. En un accidente, un asiento de automóvil sin sujetar puede lastimar a los pasajeros.



**6-B**  
Asiento elevado  
con respaldo alto



## 6-B Asiento elevado con respaldo alto

**Pase al paso 13 si no usa el LATCH**

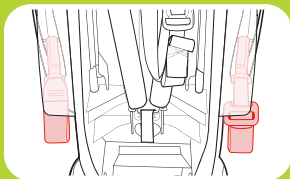
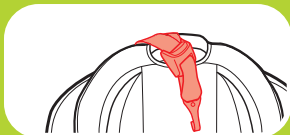

**5. Destrate la correa de sujeción del lugar de almacenamiento y póngala en el asiento**

**6. Saque los conectores de anclaje inferior del lugar de almacenamiento**

Empuje los botones rojos en los conectores de anclaje inferior y sáquelos de la posición de almacenamiento.

**7. Asegúrese que la correa de anclaje inferior esté en la vía del cinturón orientada hacia adelante marcada con una etiqueta naranja**

Continúe al siguiente paso si todo está correcto. Caso contrario, consulte la sección 8.

### 8. **Extienda la correa de anclaje inferior**

Para facilitar la instalación, extienda la correa de anclaje inferior hasta alcanzar su máxima longitud al oprimir el botón gris y tirando de la correa.

### 9. **Conecte los conectores de anclaje inferior a los anclajes inferiores del vehículo**

Asegúrese de que las flechas apunten hacia arriba.



La correa de anclaje inferior no debe estar torcida. Si está torcida, no podrá tensionar la correa.

**Los conectores de anclaje inferior solo pueden usarse si el espacio de anclaje inferior del vehículo está a 11 pulgadas (28 cm) desde el centro de un anclaje inferior al centro del otro anclaje inferior.**

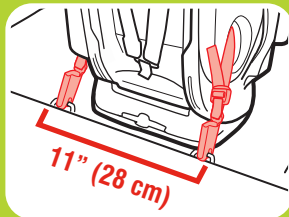
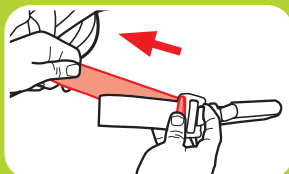

**6-B**  
Asiento elevado  
con respaldo alto



## 6-B Asiento elevado con respaldo alto

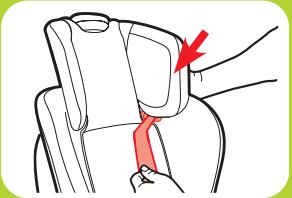
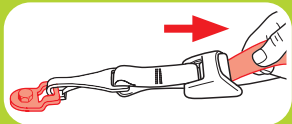
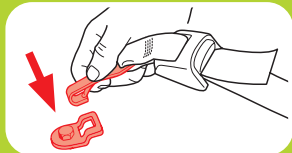

**10. Elimine la flojedad de la correa de anclaje inferior**

**11. Sujete la correa de sujeción**

Extienda la sujeción al oprimir el botón gris y tirando de la correa y sujételo.

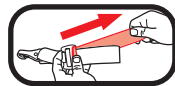

Consulte el manual del dueño del vehículo para determinar el lugar específico.

**12. Tensione la correa de sujeción**

Eliminar la flojedad.

**13. Pase el cinturón de seguridad del vehículo para el hombro por la guía del cinturón del hombro en el apoyacabeza**

Consulte la sección 6-C para asegurar a su niño.

## 6-C Asegurar al niño en el asiento elevado con respaldo alto

### ⚠ ¡ADVERTENCIA!

**¡ADVERTENCIA!** Use solamente el sistema de cinturón del vehículo para la falda y el hombro cuando sujete a su niño en el asiento.

#### 1. Ponga el niño en el asiento

Pídale a su niño que se siente en el asiento, con la espalda plana contra el respaldo del asiento.

#### 2. Pase el cinturón de seguridad del vehículo para el hombro por la guía del cinturón de seguridad en el apoyacabeza

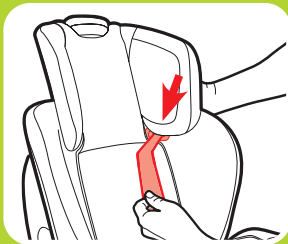

**6-C**  
Asegurar al niño  
con asiento elevado con  
respaldo alto



## 6-C Asegurar al niño con asiento elevado con respaldo alto

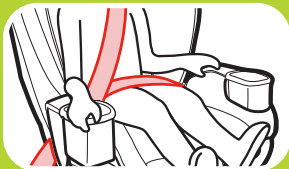

### 3. **Trabe el cinturón de seguridad del vehículo para la falda y el hombro**

Asegúrese de que la parte de la falda del cinturón de seguridad del vehículo pasa detrás de los apoyabrazos.

Asegúrese de que la parte de la falda del cinturón de seguridad del vehículo está baja a través de las caderas de su niño.

Tenga la seguridad de que el cinturón de seguridad del vehículo para el hombro pase por los hombros de su niño, entre el cuello y el borde del hombro. Las guías del cinturón deben estar parejas o apenas por encima de los hombros.

## **¿Está todo correcto?**

***Nunca use solamente el cinturón para la falda***

***Cinturón para la falda detrás del apoyabrazos y que cruza bajo en las caderas y los muslos***

***El cinturón para el hombro cruza el hombro, entre el cuello y el borde del hombro***

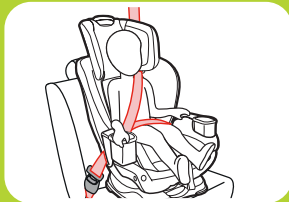

**6-C**  
**Asegurar al niño**  
con asiento elevado con  
respaldo alto



## 7-A Accesorios *(en selectos modelos)*

### **!ADVERTENCIA!**

Para prevenir eyección durante paradas repentinas o choques: el soporte de la cabeza y el soporte del cuerpo del bebé solo se pueden utilizar para niños que pesen 20 lb (9 kg) o menos.

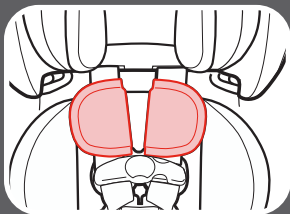

#### ***Fundas del arnés***

Asegúrese de que las fundas del arnés no interfieran con la colocación de la presilla para el pecho a la altura de las axilas.

Para sacarlas, destrabe las tiras de sujeción y sáquelas.

### **Soporte de la cabeza para bebés**

**Usar solamente en el modo orientado hacia atrás.**

Para ajustar el soporte de la cabeza, tire hacia arriba hasta lograr la altura deseada.

Para instalarlo, pase las correas del soporte de la cabeza por el apoyacabeza y use las tiras de sujeción para conectar las correas juntas.

Para sacarlo, desabroche las tiras de sujeción y tire las correas para sacarlas del apoyacabeza.

### **Soporte del cuerpo para bebés**

**Usar solamente en el modo orientado hacia atrás.**

El soporte del cuerpo debe usarse si los hombros están debajo de la posición más baja del arnés.

Nunca deje que el soporte del cuerpo se apile o pliegue detrás del niño.

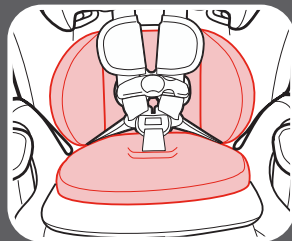
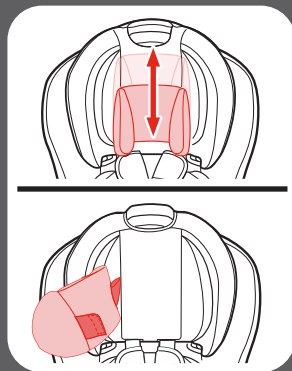



## 8-A Mover el acoplamiento de anclaje inferior

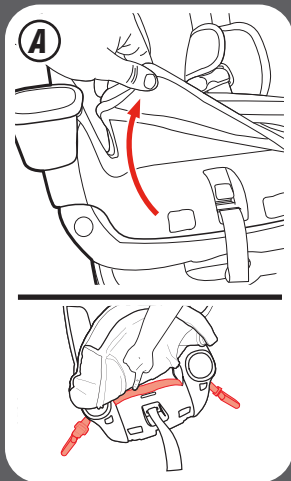

### 1. Para facilitar el movimiento de la correa de anclaje inferior

- Desprenda la almohadilla de las tiras de sujeción en ambos lados.
- Tire la correa de anclaje inferior hacia afuera de la abertura de la vía del cinturón para que los conectores de anclaje inferior terminen en el mismo costado del sistema de seguridad para niños.

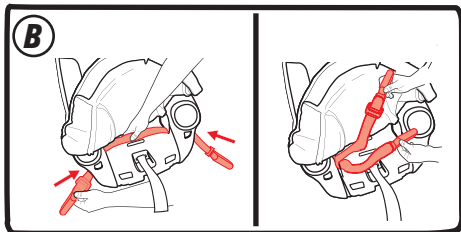

**2. Deslice toda la correa de anclaje inferior a lo largo de la barra hacia la abertura correcta de la vía del cinturón**

**Orientado hacia atrás:** Deslice la correa de anclaje inferior hacia abajo hacia la etiqueta azul.

**Orientado hacia delante:** Deslice la correa de anclaje inferior hacia arriba hacia la etiqueta naranja.



**3. Pase el conectores de anclaje inferior con el ajuste más cercano por la vía elegida del cinturón**

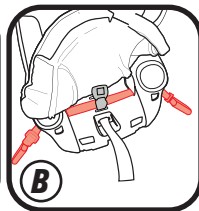
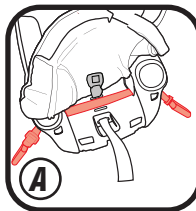
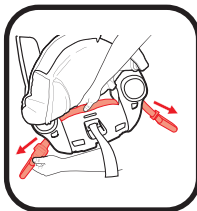

**Orientado hacia atrás:** Asegúrese de que la correa de anclaje inferior esté delante de la correa de hebilla cuando la hebilla está en la posición más interior (A), y detrás de la correa cuando está en posición más exterior (B) y que sea plana y no doblada



**8**  Mover el acoplamiento de anclaje inferior

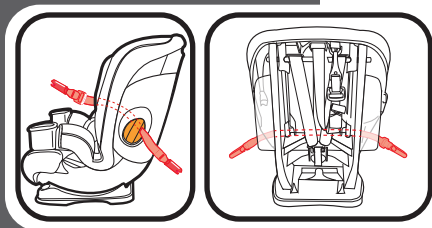
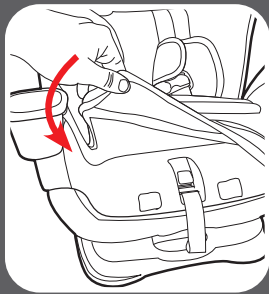

***Orientado hacia delante:***  
Asegúrese de que la correa esté plana y no doblada.

***4. Vuelva a poner la tela de la almohadilla del asiento en el frente del sistema de seguridad para niños.***

## 9 Barra antirrebote

### Para conectar la barra antirrebote

#### (Solo orientado hacia atrás)

- La barra antirrebote SOLO se puede usar en el modo orientado hacia atrás. NO use la barra antirrebote en el modo orientado hacia adelante ni el modo de asiento para niños.

Inserte los extremos de la barra antirrebote en los orificios de la parte frontal del asiento de automóvil hasta que la barra haga CLIC en posición.

Instale la barra antirrebote levantada hacia arriba. NO la instale con la barra antirrebote inclinada hacia abajo.

- No transporte el asiento de automóvil sujetándolo por la barra antirrebote.

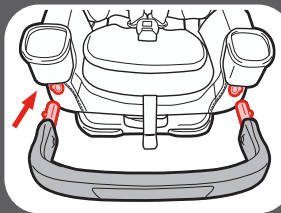

9 Barra antirrebote

## 9 Barra antirrebote

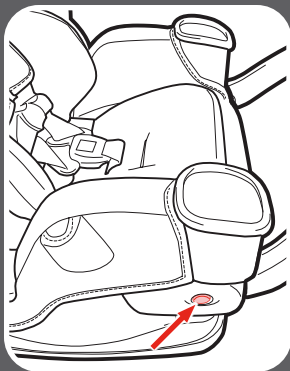

### ***Para retirar la barra antirrebote***

Empuje al mismo tiempo los botones a ambos lados del asiento de automóvil para retirar la barra antirrebote.

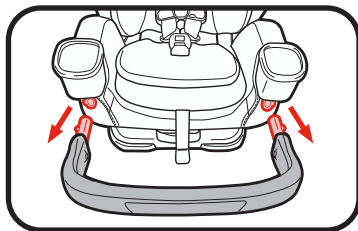

## 10-A Cómo desinstalar los conectores de anclajes inferiores y la sujeción

### ***Conectores de anclaje inferior***

Para sacar conectores de anclaje inferior de los anclajes inferiores, empuje los botones rojos y tírelos.

### ***Anclaje de sujeción***

Para sacarlo, oprimir el botón gris y halar de la correa para liberar la tensión.

Oprima el resorte del gancho. Empuje el gancho del anclaje hacia adentro, luego levántelo hacia arriba y aléjelo del anclaje de sujeción.

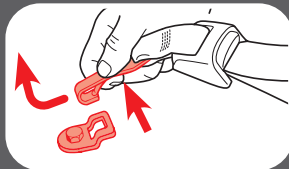
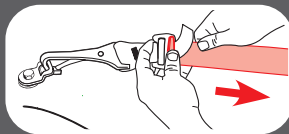



## **10-B Elegir la ubicación del asiento en el vehículo**

***Consulte el manual del dueño del vehículo para identificar los lugares del asiento.***

***El mejor lugar para colocar este asiento de automóvil es:***

- El que recomienda el manual del dueño de su vehículo, y
- Resulta en una instalación segura de este asiento de automóvil

En caso de que no haya un asiento trasero disponible y/o no tiene otra opción que poner al niño que no sea un bebé en un asiento de automóvil orientado hacia atrás en un asiento delantero, la Administración Nacional de Seguridad de Tráfico en Carreteras (NHTSA) recomienda que tome las siguientes medidas:

- Asegurar que el niño esté debidamente sujetado según su edad y tamaño
- Mover el asiento todo lo posible hacia atrás
- Tener la seguridad de que el niño no esté fuera de posición, tal como inclinado hacia adelante en el lugar de despliegue de la bolsa de aire
- Poner el interruptor de activación de la bolsa de aire, si está disponible, en la posición **DESACTIVADA**

## 10-C Lugares peligrosos para el asiento en el vehículo

Nunca instale este asiento de automóvil en uno de los siguientes lugares del vehículo:



asientos del vehículo orientados hacia atrás o hacia el costado



Orientado hacia atrás con una bolsa de aire delantera activa



modo asiento elevado con un cinturón de seguridad del vehículo solamente para la falda



## 10-D Cinturones de seguridad del vehículo

*Consulte el manual del dueño de su vehículo sobre el uso del cinturón de seguridad*

Este asiento de automóvil se puede instalar usando un cinturón de seguridad del vehículo. Para lograrlo, necesitará cambiar el cinturón de seguridad al modo trabado para usar con asientos de automóvil. En los cinturones de seguridad de algunos vehículos, esto se logra con la placa de seguridad; en los cinturones de seguridad de otros vehículos, se logra con el retractor.

### *Términos del cinturón de seguridad del vehículo*

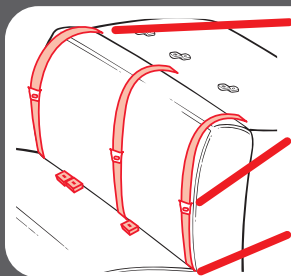

#### **Retractor**

Un dispositivo que enrolla el cinturón de seguridad del vehículo que no se usa. A menudo está oculto en el interior de paneles de las paredes del vehículo o en el respaldo del vehículo.

#### **Placa de seguridad**

El extremo macho de un cinturón de seguridad con la lengüeta plateada.

#### **Recodo del asiento**

El lugar donde se unen el asiento y el respaldo.

## Identificación del tipo de su cinturón de seguridad

Hay dos tipos diferentes de cinturones de seguridad del vehículo que se pueden usar con este asiento de automóvil:

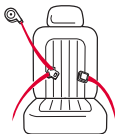

### Cinturón de seguridad para la falda y el hombro.

Tres puntos de conexión. Se puede usar en todos los modos de uso del asiento de automóvil.

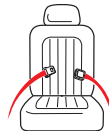

### Cinturón para la falda solamente

Dos puntos de conexión.

Los siguientes tipos de cinturones de seguridad del vehículo **NO** se pueden usar con seguridad con este asiento de automóvil:



Cinturón para la falda con cinturón motorizado para el hombro



Cinturón para la falda o cinturón de seguridad del vehículo para el hombro montado en la puerta

Cinturones adelante del recodo del asiento



En algunos automóviles, es posible que no ajuste apretadamente. Lea el manual de su automóvil y del asiento de automóvil.

## Instalación del cinturón para la falda/hombro - Modos orientado hacia atrás y adelante

**Consulte siempre el manual del dueño de su vehículo para obtener información específica sobre los cinturones de seguridad de su vehículo.**

Hay tres tipos de retractores: **ELR (Retractor con trabado de emergencia)**, **ALR (retractor con trabado automático)**, y **Mixto (pasar de ELR a ALR)**. Para determinar su tipo de retractor, use estos pasos:

1. Tire **lentamente** el cinturón hasta la mitad y pare.
2. Deje que el cinturón se retraiga varias pulgadas.
3. Trate de tirar el cinturón más hacia afuera. Si el cinturón no se puede tirar más, es **ALR**. Si se puede tirar más, pase al paso siguiente.
4. Tire **lentamente** el cinturón todo lo posible hacia afuera y luego deje que se retraiga varias pulgadas.
5. Trate de tirar el cinturón todo lo posible de nuevo hacia afuera. Si no se puede tirar, es **Mixto**. Si se puede tirar libremente, es **ELR**.

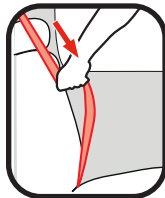

**Nota:** La mayoría de los vehículos fabricados después de 1996 tienen retractores Mixtos en el asiento trasero. Si tiene alguna pregunta sobre su tipo de retractor, consulte el manual del dueño de su vehículo o llame a Graco para obtener asistencia.

## Cómo trabar el cinturón de seguridad del vehículo para la falda y el hombro

### Placa de seguridad deslizante y retractor Mixto

Una placa de seguridad que se desliza con libertad en la correa del cinturón y no puede, por su cuenta, mantener el cinturón apretado contra un asiento de automóvil.

Cuando instala su asiento de automóvil, pase el cinturón de seguridad del vehículo por la vía apropiada del cinturón y trábelo.

**Tire lentamente el cinturón de seguridad para el hombro todo lo posible para pasarlo al modo trabado.**

Luego, a medida que tira el cinturón de seguridad del vehículo para ajustarlo, ponga el resto de la cinta en el retractor.

Agarre el lado del asiento a la ruta de la correa y deslice el asiento de lado a lado y de delante hacia atrás. El asiento no debe moverse más de 1 pulgada (2.5 cm).

**Nota:** Con el cinturón de seguridad del vehículo en este modo trabado, toda la tensión está arriba en el cinturón de seguridad del vehículo para el hombro. Esto podría comenzar a inclinar el asiento de automóvil hacia el costado. Si ocurre, use una presilla de seguridad en lugar de este movimiento del retractor. Consulte la sección Placa de seguridad deslizante y retractor ELR.

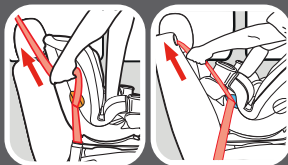
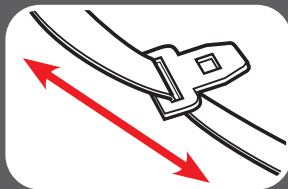

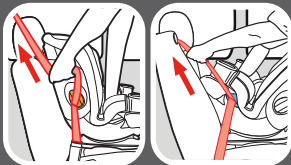
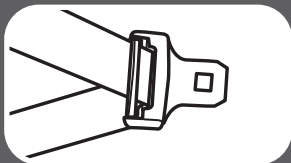

### ***Placa de seguridad y retractor ELR***

Una placa de seguridad que mantiene tenso el cinturón para la falda después de que fue ajustado; contiene una barra de metal en la parte de abajo del herraje que “traba” el cinturón en posición.

Cuando instala su asiento de automóvil, pase el cinturón de seguridad del vehículo por la vía apropiada del cinturón y trábelo. Entonces, tire hacia arriba del cinturón de seguridad del vehículo para el hombro para que el cinturón para la falda se tense alrededor del asiento de automóvil.

Agarre el lado del asiento a la ruta de la correa y deslice el asiento de lado a lado y de delante hacia atrás. El asiento no debe moverse más de 1 pulgada (2.5 cm).

### **Placa de seguridad deslizante y retractor ALR**

Una placa de seguridad que se desliza con libertad en la correa del cinturón y no puede, por su cuenta, mantener el cinturón apretado contra un asiento de automóvil.

**Tire lentamente el cinturón de seguridad del vehículo para el hombro todo lo posible hacia afuera.** Pase el cinturón de seguridad del vehículo por la vía apropiada del cinturón y trábelo. Luego, a medida que tira el cinturón de seguridad del vehículo para ajustarlo, ponga el resto de la cinta en el retractor.

Agarre el lado del asiento a la ruta de la correa y deslice el asiento de lado a lado y de delante hacia atrás. El asiento no debe moverse más de 1 pulgada (2.5 cm).

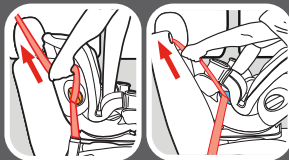

**10**  
**Información**  
**del vehículo**

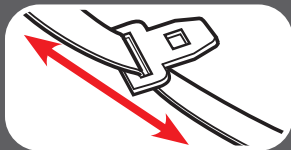

**Presilla de seguridad**

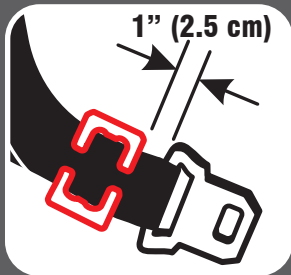

### **Placa de seguridad deslizante y retractor ELR**

Una placa de seguridad que se desliza con libertad en la correa del cinturón y no puede, por su cuenta, mantener el cinturón apretado contra un asiento de automóvil.

Con este retractor, necesitará usar la presilla de seguridad para trabar el cinturón de seguridad del vehículo.

Para obtener una Presilla de seguridad Ponte llame al 1-800-345-4109.

Pase el cinturón de seguridad del vehículo por la vía apropiada del cinturón y trábelo. Ajuste apretadamente el cinturón de seguridad del vehículo. Mientras empuja el asiento hacia abajo, apriete las dos correas juntas detrás de la lengua de la hebilla. Destrahe el cinturón sin permitir que se mueva.

Sujete la presilla de seguridad a los cinturones para el hombro y para la falda como se indica.

Vuelva a poner el cinturón en la hebilla. Verifique que el cinturón para la falda no se mueve tirando con fuerza. Si el cinturón se afloja o se alarga, repita el procedimiento.

## **Instalación del cinturón para la falda**

**Consulte siempre el manual del dueño de su vehículo para obtener información específica sobre los cinturones de seguridad de su vehículo.**

### **Placa de seguridad y sin retractor**

Cuando instala su asiento de automóvil, pase el cinturón de seguridad para la falda por la vía apropiada del cinturón y trábelo. Entonces, tire hacia arriba de la punta del cinturón para que el cinturón para la falda se tense alrededor del asiento de automóvil.

### **Placa de seguridad cosida y ALR**

**Tire lentamente el cinturón para la falda todo lo posible hacia afuera.** Pase el cinturón de seguridad para la falda por la vía apropiada del cinturón y trábelo. Luego, tire el cinturón de seguridad para la falda apretadamente mientras pone todo el resto en el retractor.



Agarre el lado del asiento a la ruta de la correa y deslice el asiento de lado a lado y de adelante hacia atrás. El asiento no debe moverse más de 1 pulgada (2.5 cm).



## 11-A Limpieza de la almohadilla del asiento

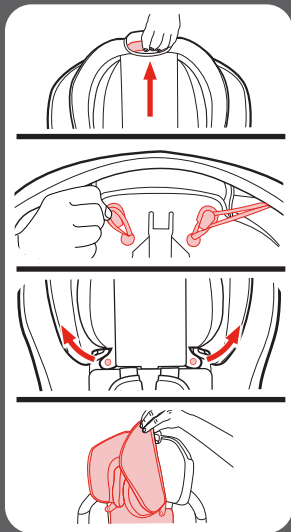

Consulte la etiqueta de cuidado de la almohadilla del asiento para obtener las instrucciones de lavado.

### **Almohadilla del apoyacabeza**

Limpie con una esponja húmeda usando un jabón suave y agua fresca. De ser necesario, se puede sacar la almohadilla para limpiarla.

Eleve el apoyacabeza a la posición más alta.

Desenganche los nudos elásticos detrás del soporte de la cabeza.

Deslice los nudos de retención elásticos fuera de las guías de los cinturones.

Desabroche los 2 broches de la parte frontal de la funda del apoyacabeza.

Saque la funda del apoyacabeza.

Lave la almohadilla a máquina en agua fría en el ciclo delicado y séquela al aire. **NO USE BLANQUEADOR.**

Invierta los pasos para volver a colocar la almohadilla en el apoyacabeza.

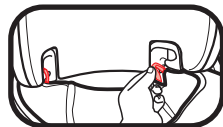

### **Almohadilla del asiento**

Límpiala con una esponja húmeda usando un jabón suave y agua fresca. De ser necesario, se puede sacar la almohadilla para limpiarla.

Para sacar la almohadilla delantera, desabrochela de la almohadilla del asiento trasero. Desprenda la almohadilla delantera de las tiras de sujeción en ambos lados.

Desde la parte trasera del asiento, destrabe las 2 tiras de sujeción en la parte superior de la almohadilla del asiento.

Oprima la manija de reclinación y tire el panel extensor hacia afuera.

Destrahe las correas elásticas de atrás del extensor en el costado del asiento.

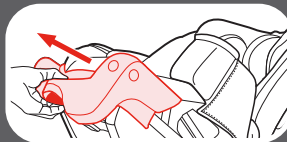
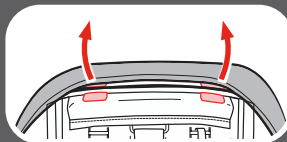
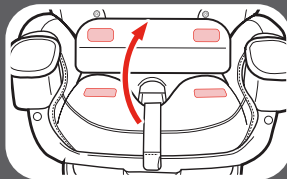
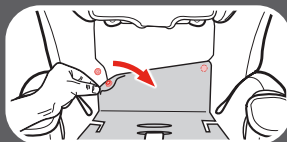
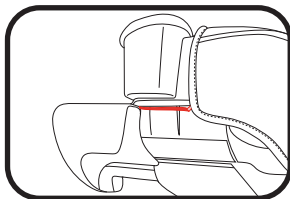

**11**  
Cuidado y  
limpieza

## 11 Cuidado y limpieza

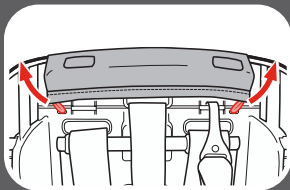
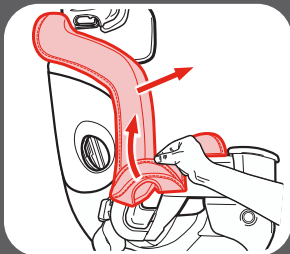
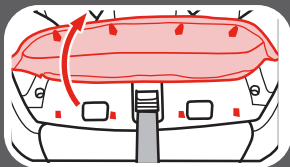

Saque los retenes delanteros tirando el extremo de adelante de la almohadilla lejos del asiento. Saque los retenes de la almohadilla antes de lavarla a máquina. Afloje la almohadilla lateral de alrededor de la guía del cinturón para la falda del asiento elevado y saque la almohadilla del armazón.

Lave la almohadilla a máquina en agua fría en el ciclo delicado y séquela al aire. **NO USE BLANQUEADOR.** Invierta los pasos para volver a colocar la almohadilla en el armazón.

### ***Almohadilla superior***

Limpie con una esponja húmeda usando un jabón suave y agua fresca. De ser necesario, se puede sacar la almohadilla para limpiarla.

Desde la parte trasera del asiento, destrabe las 2 correas elásticas y saque la almohadilla desde la parte delantera del asiento.

Lave la almohadilla a máquina en agua fría en el ciclo delicado y séquela al aire. **NO USE BLANQUEADOR.** Invierta los pasos para volver a colocar la almohadilla en el armazón.

## 11-B Limpieza de la hebilla

Recline el asiento de automóvil y busque el retén de metal. Gire el retén de metal hacia arriba por el armazón y la almohadilla. Desde adelante, tire la correa de la hebilla hacia afuera.

Para limpiar la hebilla, póngala en una taza de agua tibia y agite suavemente la hebilla. Oprima el botón rojo varias veces mientras está en el agua.

**NO SUMERJA LA CORREA DE LA HEBILLA.**  
NO USE JABONES, DETERGENTES DE USO DOMÉSTICO ni LUBRICANTES.

Elimine el exceso de agua y deje secar al aire. Repita los pasos lo necesario hasta que se trabaje con un clic. Vuelva a poner la hebilla en la misma ranura que la sacó. Tire de la correa de la hebilla para asegurarse de que esté bien instalada.

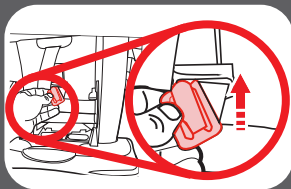

**¡ADVERTENCIA!** Inspeccione y limpie la hebilla de vez en cuando para eliminar cualquier objeto o desecho que pudiera prevenir que se trabaje.



## 11-C Limpieza del arnés, el acoplamiento de anclaje inferior y el sistema de fijación

Lave la superficie solamente con un jabón suave y un paño mojado. **NO SUMERJA LAS CORREAS DEL ARNÉS, LA CORREA DE ANCLAJE INFERIOR O LA CORREA DEL SISTEMA DE FIJACIÓN EN AGUA.** Hacerlo podría debilitar las correas.

Si las correas del arnés o cinturón de anclaje inferior o la correa del sistema de fijación están deshilachados o muy sucios, comuníquese con servicio al cliente en [www.gracobaby.com](http://www.gracobaby.com) o al 1-800-345-4109.

## 11-D Limpieza del panel extensor Extend2Fit®

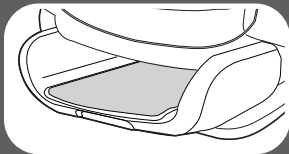

Use jabón leve y agua solamente para limpiar el panel extensor.

**NO USE BLANQUEADOR** ni otros productos químicos. Evite derramar bebidas sobre el panel extensor.

## 11-E Limpieza de la barra antirrebote

Use jabón leve y agua solamente para limpiar la barra antirrebote.

NO USE BLANQUEADOR ni otros productos químicos. Evite derramar bebidas sobre la barra antirrebote.

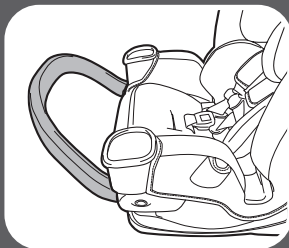

**11** Cuidado y  
limpieza

## Piezas de repuesto

Para comprar piezas o accesorios en los Estados Unidos, por favor comuníquese con nosotros en:

**[www.gracobaby.com](http://www.gracobaby.com)**

**0**  
**1-800-345-4109**

---

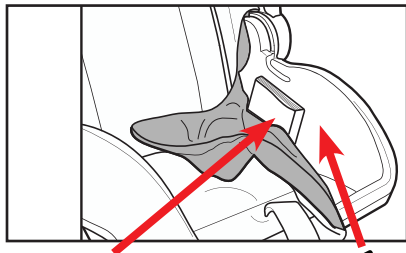

Almacene el manual de instrucciones debajo de la almohadilla del asiento como se muestra.

