

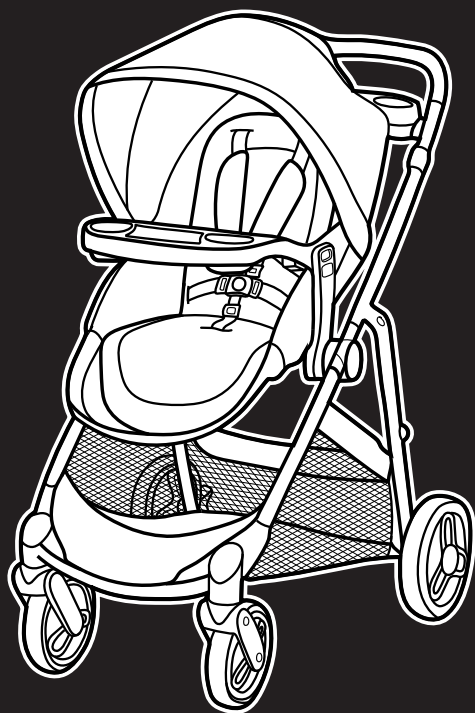

MODES™ ELEMENT
MODES™ ELEMENT LX
MODES™ ELEMENT DLX

Stroller • Cochecito

Owner's Manual • Manual del propietario



www.gracobaby.com



1 WARNING

- **ADVERTENCIA**

Pages • Páginas 4-7

2 Features

- **Características**

Page • Páginas 8-9

- 2-A MODES™ ELEMENT Use Positions**
 - Posiciones del uso del MODES™ ELEMENT
- 2-B Parts List**
 - Lista de piezas

3 Assembly

- **Ensamblaje**

Pages • Páginas 10-21

- 3-A To Open Stroller**
 - Para abrir el cochecito
- 3-B Brake Mounts**
 - Montantes de los frenos
- 3-C Rear Wheels**
 - Ruedas traseras
- 3-D Front Wheels**
 - Rueda delanteras
- 3-E Parent Tray**
 - Bandeja para padres
- 3-F To Attach Seat Mounts**
 - Para instalar montantes del asiento
- 3-G Assembling the Toddler Seat**
 - Ensamblaje del asiento para niño pequeño

4 Use

- Uso**

Pages • Páginas 22-49

- 4-A To Use Toddler Seat**
 - Para usar el asiento para niños pequeños
- 4-B Child's Tray**
 - Bandeja para niños
- 4-C Canopy**
 - Capota
- 4-D To Secure Child**
 - Para sujetar al niño
- 4-E Harness Covers**
 - Fundas del arnés
- 4-F Body Support (*on certain models*)**
 - Soporte del cuerpo (*en ciertos modelos*)
- 4-G To Recline Seat**
 - Para reclinar el asiento
- 4-H Brakes**
 - Frenos
- 4-I Reclined Carriage Position**
 - Posición reclinada del cochecito
- 4-J To Attach Graco® Infant Car Seat to Toddler Seat**
 - Para instalar el asiento de automóvil para bebé Graco® al asiento para niño pequeño
- 4-K To Attach Graco® Infant Car Seat to Stroller Frame**
 - Para instalar el asiento de automóvil para bebé Graco® al armazón del cochecito
- 4-L To Fold Stroller with Toddler Seat**
 - Para plegar el cochecito con el asiento para niño pequeño
- 4-M To Fold Stroller without Toddler Seat**
 - Para plegar el cochecito sin el asiento para niño pequeño

5 Care

- Cuidado**

Pages • Páginas 50-52

- 5-A Care & Maintenance**
 - Cuidado y mantenimiento
- 5-B Replacement Parts • Warranty Information (USA)**
 - Piezas de repuesto • Información sobre la garantía (EE.UU.)
- 5-C Product Registration (USA)**
 - Registro del producto (EE.UU.)

WARNING

Failure to follow these warnings and the assembly instructions could result in serious injury or death. Only use product as instructed.

- **PLEASE SAVE OWNER'S MANUAL FOR FUTURE USE.**
- **ADULT ASSEMBLY REQUIRED.**
- **NEVER LEAVE CHILD UNATTENDED.** Always keep child in view while in stroller.
- **AVOID SERIOUS INJURY** from falling or sliding out. Always use seat belt or infant car seat harness. After fastening buckles, adjust belts to get a snug fit around your child.
- **AVOID FINGER ENTRAPMENT.** Use care when folding or unfolding the stroller. When making adjustments to stroller, **ALWAYS ENSURE** that all parts of child's body are clear of any moving parts.
- **NEVER USE STROLLER ON STAIRS** or escalators. You may suddenly lose control of the stroller or your child may fall out. Also, use extra care when going up or down a step or curb.
- **AVOID STRANGULATION.** **DO NOT** place items with a string around your child's neck, suspend strings from this product, or attach strings to toys.
- **USE OF THE STROLLER.** The product will become unstable with a child weighing more than 50 lb (22.7 kg) or taller than 45 in. (114.3cm). Use the stroller with only one child at a time.
- **ALWAYS** check that the infant car seat or toddler seat is securely attached to the frame by pulling up on it.
- **TO PREVENT A HAZARDOUS, UNSTABLE CONDITION,** never place purses, shopping bags, parcels or accessory items on the handle (other than approved Graco stroller bags). Never place anything on the canopy.
- **TO PREVENT A HAZARDOUS, UNSTABLE CONDITION,** do not place more than 10 lb (4.5 kg) in the storage basket.
- **TO AVOID BURNS,** never put hot liquids in the parent's tray.
- **TO PREVENT TIPPING,** do not place more than 3 lb (1.36kg) in the parent's tray.
- **DO NOT** use storage basket as a child carrier.
- **DO NOT** use toddler seat in an automobile.
- **DO NOT** use toddler seat as a car bed or booster seat.
- **DO NOT** remove, reverse or carry the toddler seat while child is in it.
- **DO NOT ALLOW** your child to stand on the basket. It may collapse and cause injury.
- **NEVER PLACE** child in the toddler seat with head toward footrest.

! WARNING

- **DO NOT** use stroller frame without toddler seat or car seat attached.
 - **NEVER ALLOW YOUR STROLLER** to be used as a toy.
 - **STROLLER TO BE USED** only at walking speed. Product not intended for use while jogging, skating, etc.
 - **NEVER LIFT OR CARRY** toddler seat by the footrest.
 - **DISCONTINUE USING YOUR STROLLER** should it become damaged or broken.
 - **CAREGIVER MUST** always help child get into and out of the stroller.
 - **CAREGIVER MUST** always ensure the brakes are engaged when placing child into stroller.
 - **USING GRACO® INFANT CAR SEAT WITH STROLLER:**
 - **TO AVOID INJURY TO YOUR CHILD: THIS STROLLER IS ONLY COMPATIBLE WITH GRACO® SNUGRIDE® INFANT CAR SEATS WITH CLICK CONNECT™.** Only use with Graco® infant car seats that have the Click Connect™ logo. Improper use of this stroller with other manufacturers' car seats may result in serious injury or death.
 - **READ THE MANUAL** provided with your Graco car seat before using it with your stroller.
 - **FALL HAZARD:** Always check that infant car seat is securely attached to stroller by pulling up on the car seat.
 - **TO AVOID FALLING OUT** always ensure that the toddler seat is securely attached on both sides of the stroller frame.
 - **ALWAYS SECURE** your child with the car seat harness when using the car seat in the stroller. If your child is already in the car seat, check that the child is secured with the harness.
 - Improper use of this stroller with a car seat may result in serious injury or death.
 - See Graco infant car seat owners manual for maximum size of child.
 - **DO NOT** use the infant car seat in the toddler seat without attaching the child tray.
- This product is **NOT** intended for unsupervised or prolonged periods of sleep.



Sticker varies by model

! ADVERTENCIA

No observar estas advertencias y las instrucciones de ensamblaje podría resultar en lesiones serias o la muerte. Use solamente el producto según las instrucciones.

- **POR FAVOR, GUARDE EL MANUAL DEL USUARIO PARA USO FUTURO.**
- **REQUIERE QUE LO ARME UN ADULTO.**
- **NUNCA DEJE A UN NIÑO SIN ATENDER.** Mantenga siempre al niño a la vista mientras está en el cochecito.
- **EVITE SERIAS LESIONES** causadas por caídas o resbalos. Use siempre el cinturón de seguridad o arnés del asiento de automóvil para el bebé. Luego de sujetar las hebillas, ajuste las correas para lograr un calce apretado alrededor de su niño.
- **PARA EVITAR APLASTAR LOS DEDOS:** Use cuidado al doblar y desplegar el cochecito. Al ajustar el cochecito, SIEMPRE ASEGÚRESE que todas las extremidades del niño estén fuera del alcance de cualquier pieza móvil.
- **NUNCA USE EL COCHECITO EN ESCALERAS** o escaleras mecánicas. Podría perder repentinamente el control del cochecito o el niño podría caerse. Además, use mucho cuidado cuando sube o baja un escalón o bordillo.
- **EVITE LA ESTRANGULACIÓN. NO** ponga artículos con un cordón alrededor del cuello del niño, suspenda cordones de este producto ni ponga cordones a los juguetes.
- **USO DEL COCHECITO.** El producto se volverá inestable con un niño que pesa más de 50 lb (22.7 kg) o más alto que 45 pulgadas (114.3 cm). Use el cochecito solamente con un niño por vez.
- **SIEMPRE** verifique que el asiento de automóvil para bebé o asiento para niño pequeño esté sujeto con seguridad al armazón tirando de él.
- **PARA PREVENIR UNA SITUACIÓN PELIGROSA E INESTABLE,** nunca ponga carteras, bolsas, paquetes o accesorios en la manija (si no son las bolsas para cochecito aprobadas por Graco). No ponga nunca nada sobre la capota.
- **PARA PREVENIR UNA SITUACIÓN INESTABLE Y PELIGROSA,** no ponga más de 10 libras (4,5 kg) en la canasta de almacenamiento.
- **PARA EVITAR QUEMADURAS,** nunca ponga líquidos calientes en la bandeja para padres.
- **PARA PREVENIR QUE SE TUMBE,** no ponga más de 3 libras (1,36 kg) en la bandeja para padres.
- **NO** use la canasta de almacenamiento como transportador para niños.
- **NO** use el asiento para niño pequeño en un automóvil.
- **NO** use el asiento para niño pequeño como cama en un automóvil o asiento para niños.
- **NO** saque, invierta ni transporte el asiento para niño pequeño mientras el niño esté sentado.
- **NO DEJE** que el niño se pare sobre la canasta. Podría desarmarse y causar lesiones.
- **NUNCA PONGA** al niño en el asiento para niño pequeño con la cabeza hacia el apoyapiés.

! ADVERTENCIA

- **NO** use el armazón del cochecito sin el asiento para niño pequeño o asiento de automóvil sujetado.
- **NUNCA DEJE QUE EL COCHECITO** se use como un juguete.
- **EL COCHECITO DEBE USARSE** solamente a la velocidad del caminar. El producto no debe usarse para correr, patinar, etc.
- **NUNCA LEVANTE NI TRANSPORTE** el asiento para niño pequeño agarrado del apoyapié.
- **DEJE DE USAR SU COCHECITO** si resulta dañado o roto
- **LA PERSONA A CARGO DEL CUIDADO** debe ayudar siempre al niño a subirse y bajarse del cochecito.
- **LA PERSONA A CARGO DEL CUIDADO** debe tener la seguridad de que los frenos estén activados cuando pone al niño en el cochecito.
- **USO DEL ASIENTO DE AUTOMÓVIL PARA BEBÉ GRACO® CON EL COCHECITO:**
 - **PARA EVITAR LESIONES A SU NIÑO: ESTE COCHECITO SOLAMENTE ES COMPATIBLE CON LOS ASIENTOS DE AUTOMÓVIL PARA BEBÉ GRACO® SNUGRIDE® CON CLICK CONNECT™.** Uselo solamente con los asientos de automóvil para bebé de Graco® que tienen el logotipo Click Connect™. El uso inadecuado de este cochecito con asientos para automóvil de otros fabricantes podría resultar en lesiones serias o la muerte.
- **LEA EL MANUAL** incluido con su asiento de automóvil Graco antes de usarlo con su cochecito.
- **PELIGRO DE CAÍDA:** Verifique siempre que el asiento de automóvil para bebé esté debidamente asegurado al cochecito tirando del asiento de automóvil hacia arriba.
- **PARA EVITAR CAÍDAS,** asegúrese siempre de que el asiento para niño pequeño esté sujetado en ambos costados del armazón del cochecito.
- **ASEGURE SIEMPRE** a su niño con el arnés del asiento de automóvil cuando usa el asiento de automóvil en el cochecito. Si su niño ya está en el asiento de automóvil, verifique que esté asegurado con el arnés.
- El uso inadecuado de este cochecito con un asiento de automóvil podría resultar en lesiones serias o la muerte.
- Vea el manual del propietario del asiento de automóvil para bebé Graco para determinar el tamaño máximo del niño.
- **NO** use el asiento de automóvil para bebé en el asiento para niño pequeño sin sujetar la bandeja para niños.
Este producto **NO** debe usarse sin supervisión ni para dormir durante períodos prolongados.



La etiqueta varía según el modelo

2-A MODES™ ELEMENT Use Positions

• Posiciones del uso del MODES™ ELEMENT

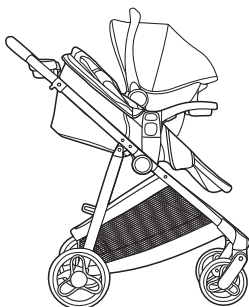
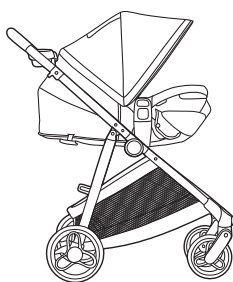
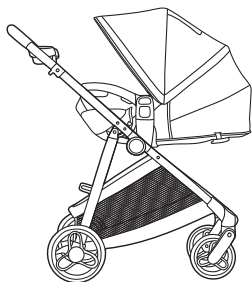
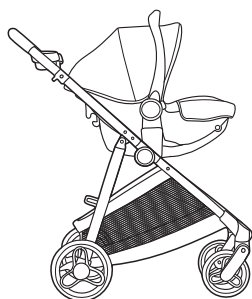
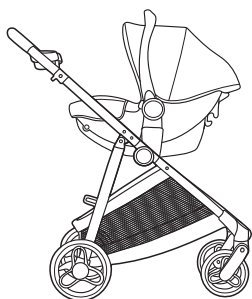
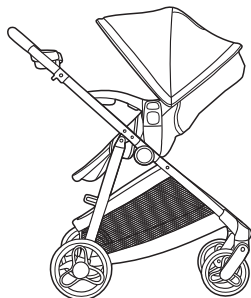
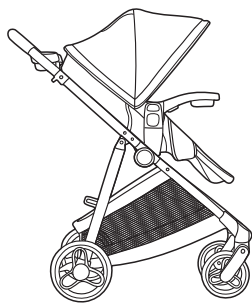

2-B Parts List • Lista de piezas

Check that you have all the parts and hardware (red bag) for this model BEFORE assembling your product. If any parts are missing, call Customer Service 1-800-345-4109.

Verifique que tiene todas las piezas y los equipos (bolsa roja) de este modelo ANTES de armar su producto. Si falta alguna pieza, llame a Servicio al Cliente 1-800-345-4109.

NO TOOLS REQUIRED.

NO REQUIERE HERRAMIENTAS.



MISSING PARTS? US consumers only
¿PIEZAS PERDIDAS? Consumidores de Estados Unidos solamente

All models • Todos los modelos

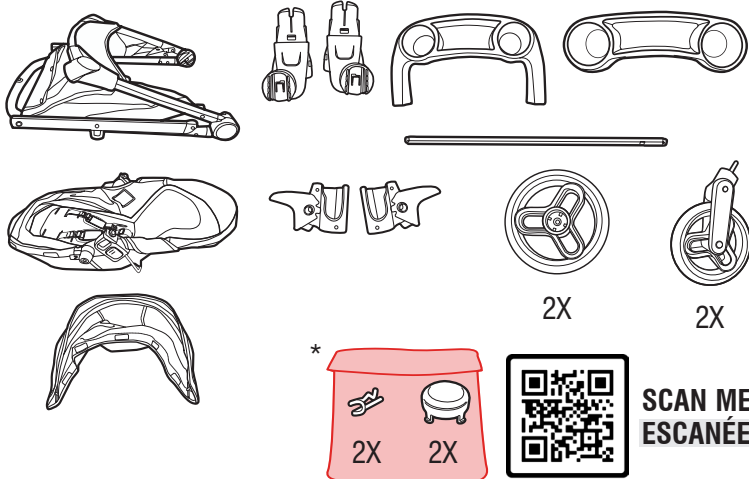

*Red bag contains hardware, do not discard
*La bolsa roja contiene las herramientas, no la deseché

On certain models • En ciertos modelos



⚠ WARNING

• Remove and **IMMEDIATELY** discard the zip tie on certain models.

⚠ ADVERTENCIA

• Quite y deseché **INMEDIATAMENTE** el cordón en ciertos modelos.

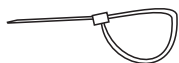

Ziptie
Cordón

3-A To Open Stroller • Para abrir el cochecito

Before assembly, be sure to place stroller on top of a piece of cardboard or other protective cover to prevent damage to floor surface.

Antes de armarlo, tenga la seguridad de poner el cochecito arriba de un pedazo de cartón u otro tipo de protección para prevenir el daño a la superficie del piso.

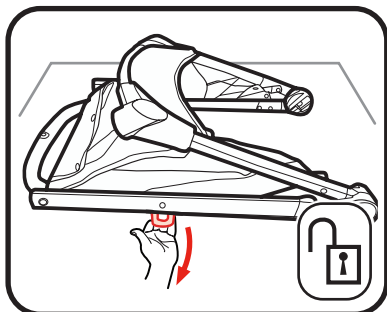

1. Pull out to unlock stroller.

1. Tire para destrabar el cochecito.

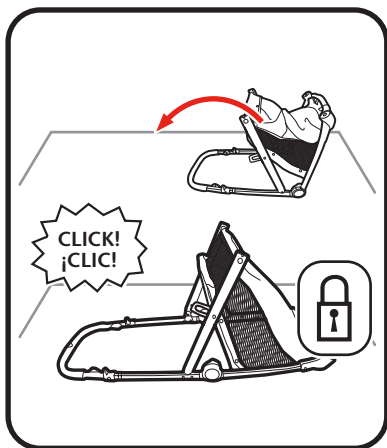

2. Lift handle of stroller up. **CHECK** that the stroller is completely latched open every time you open the stroller and before continuing with the rest of the assembly steps.

2. Levante la manija del cochecito hacia arriba. **VERIFIQUE** que el cochecito esté completamente abierto y trabado cada vez que lo abre y antes de continuar los pasos de ensamblaje restantes.

3-B Brake Mounts

• Montantes de los frenos

1. Push brake mounts onto the stroller frame. Brake levers point toward rear of stroller.

1. Empuje los montantes de los frenos para sujetarlo al armazón del cochecito. Las palancas del freno deben apuntar hacia la parte trasera del cochecito.

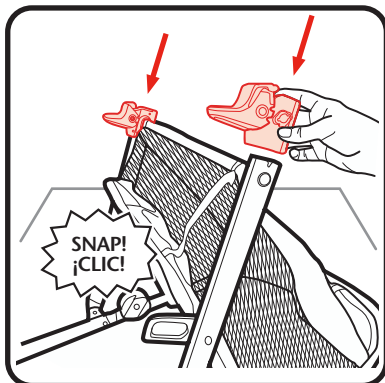

2. Thread the axle through the brake mount.

2. Pase el eje a través del montante de los frenos.

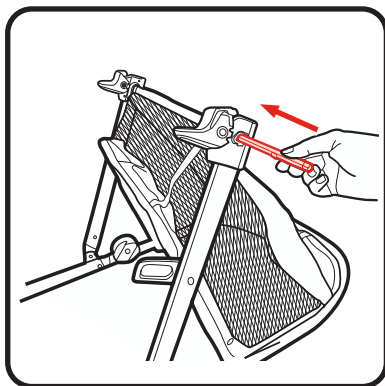

3-C Rear Wheels

• Ruedas traseras

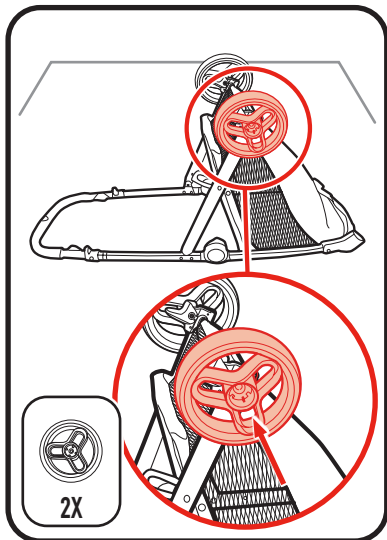

1. Attach wheel as shown.

1. Sujete la rueda como se indica.

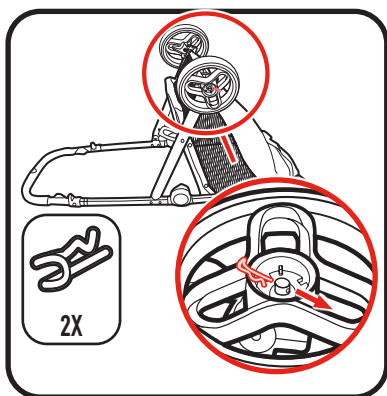

2. Locate the red bag and remove its cotter pins and hardware. Push straight side of pin through axle hole. Pin will separate around the axle. Curved end of pin **MUST** face out as shown. Repeat on other end.

2. Localice la bolsa roja y saque las chavetas y las herramientas. Empuje el lado recto de la clavija por el agujero del eje. La clavija se separará alrededor del eje. El lado curvo de la clavija **DEBE** mirar hacia afuera como se indica. Repita el procedimiento en el otro lado.

3. Attach hub cap as shown.

CHECK that wheel is securely attached by pulling on wheel.
Repeat on other side.

3. Sujete el cubo como se indica.

VERIFIQUE que la rueda esté instalada correctamente tirando de las rueda.
Repita el procedimiento del otro lado.

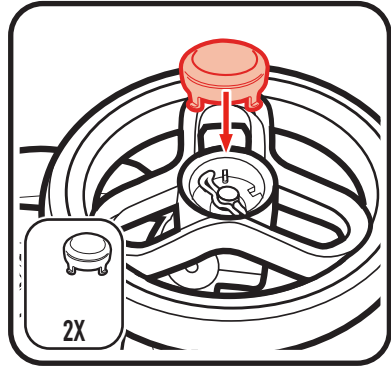

3-D Front Wheels

• Ruedas delanteras

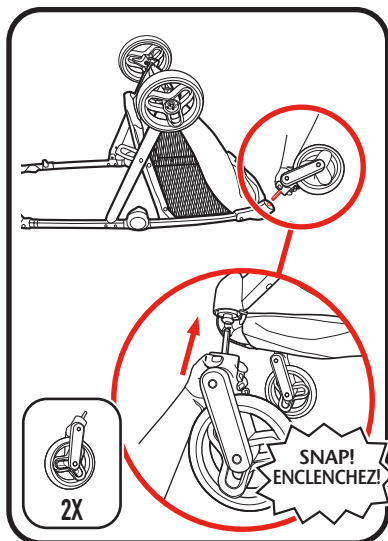

1. Attach front wheels to stroller as shown.

1. Sujete las ruedas delanteras al cochecito como se indica.

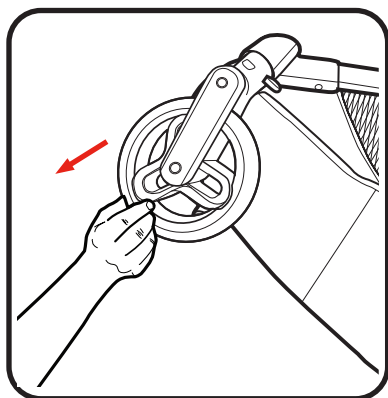

2. **CHECK** that wheels are securely attached by pulling on wheel assembly.

2. **VERIFIQUE** que las ruedas estén instaladas correctamente tirando del ensamblaje de las ruedas.

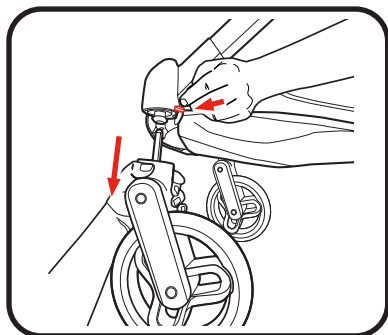

3. Remove front wheel by pushing down button as shown.

3. Saque la rueda delantera empujando el botón como se indica.

3-E Parent Tray

- Bandeja para padres

1. Attach parent tray as shown.

1. Sujete la bandeja para padres como se indica.

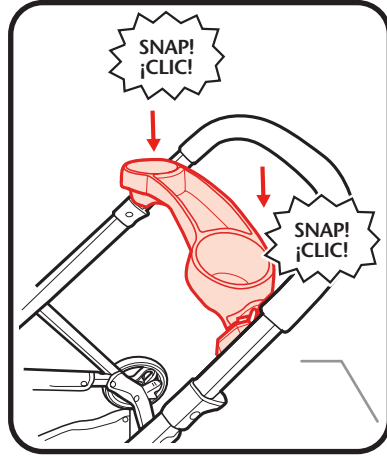

3-F Attaching Seat Mounts

• Para instalar los montantes del asiento

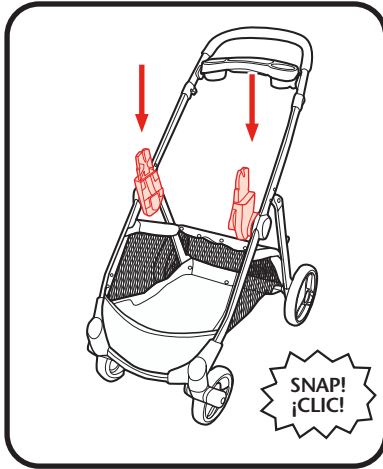

1. To attach seat mounts, place on frame as shown until they lock into place on both sides of the stroller.

1. Para sujetar los montantes del asiento, ponga los en al armazón del cochecito como se indica hasta que se traben en su lugar en ambos costados del cochecito.

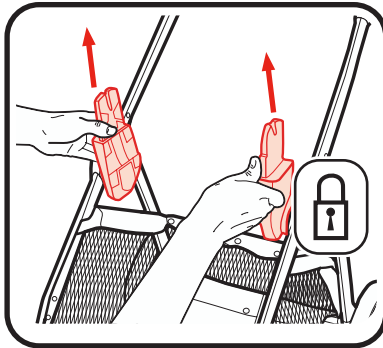

2. **CHECK** that seat mounts are securely attached to the stroller by pulling up on the mounts.

2. **VERIFIQUE** que los montantes son apretadamente sujetado al cochecito tirando hacia arriba de los montantes.

3-G Assembling the Toddler Seat • Ensamblaje del asiento para niño pequeño

1. Flip toddler seat over.

1. Voltee el asiento para niño pequeño.

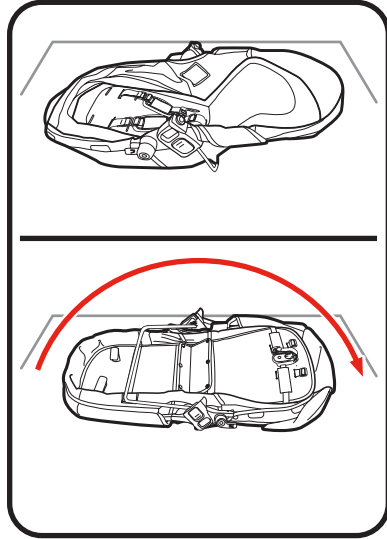

2. Keep toddler seat upside down.

2. Mantenga el asiento para niño pequeño boca abajo.

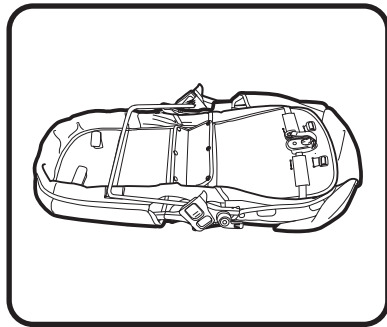

3 Assembly • Ensamblaje

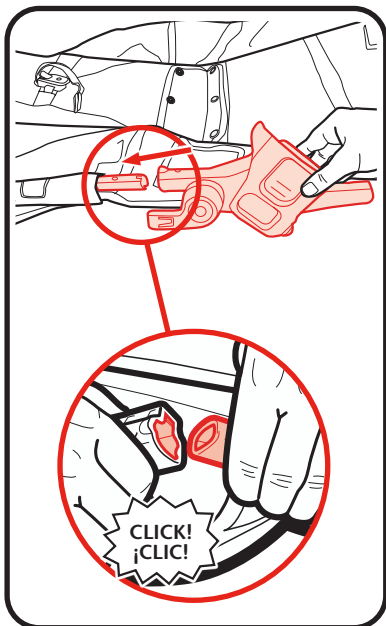

3. Attach upper seat frame tubes as shown.

3. Sujete los tubos del armazón del asiento superior como se indica.

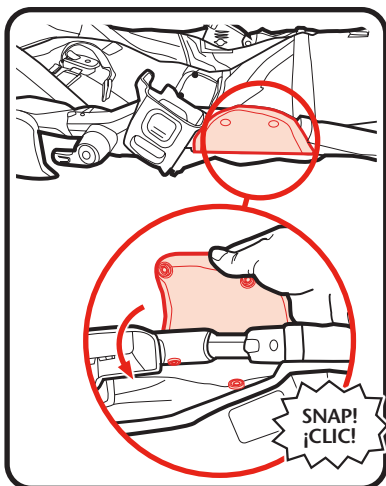

4. Snap side snaps around the two seat frame tubes.

4. Abroche los broches laterales alrededor de los dos tubos del armazón.

5. Rotate the seat wire upwards.

5. Gire el alambre del asiento arriba.

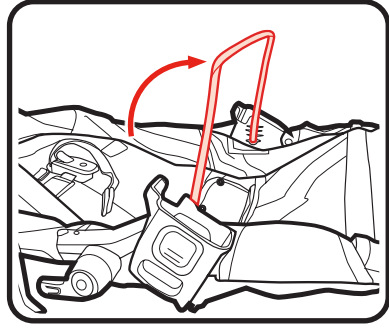

6. Secure flap around seat wire with 3 snaps.

6. Sujete la solapa alrededor del alambre del asiento con los 3 broches.

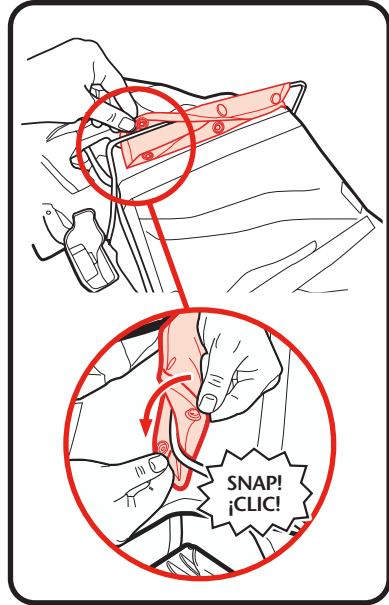

3 Assembly • Ensamblaje

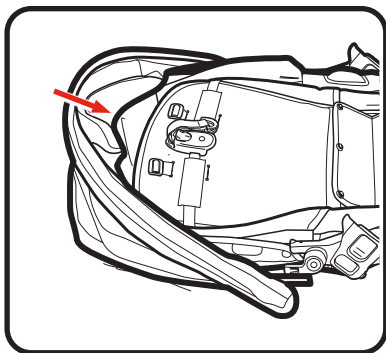

7. Place the canopy above the toddler seat.

7. Ponga la capota arriba del asiento.

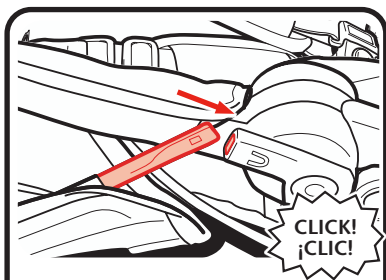

8. Attach canopy wire to canopy mount on both sides and secure elastic straps around hook as shown.

8. Sujete el alambre de la capota al montante de la capota en ambos costados y sujete las correas elásticas alrededor del gancho como se indica.

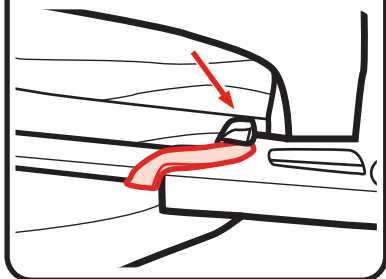

9. Fasten hook and loop tape on the sides of canopy as shown.

MAKE SURE canopy is always fastened with the hook and loop tape when used with infant carseat or when toddler seat is in use.

9. Sujete la cinta de ganchos y nudos en las partes laterales de la capota como se indica.

ASEGÚRESE que la capota esté siempre sujeta con la cinta de gancho y nudo cuando la usa con el asiento de automóvil para bebé o cuando usa el asiento para niño pequeño.

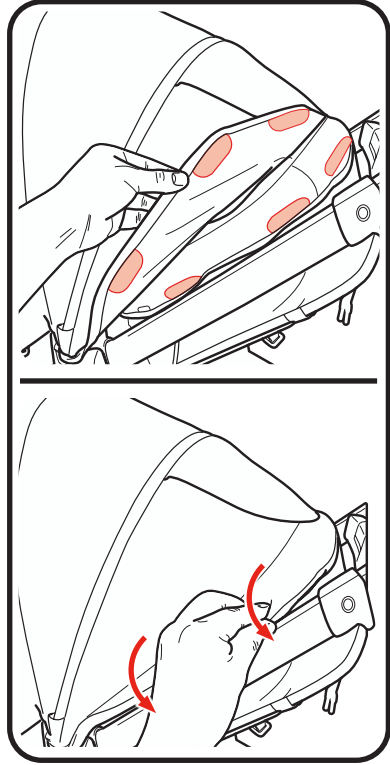

4-A To Use Toddler Seat

- Para usar el asiento para niños pequeños

⚠ WARNING

- **ONLY USE** toddler seat on the stroller, and do not remove, reverse, or carry the toddler seat while child is in it.

See warnings for additional information.

⚠ ADVERTENCIA

- **USE SOLAMENTE** el asiento para niño pequeño en el cochecito, y no saque, invierta ni transporte el asiento para niño pequeño con el niño en él.

Vea las advertencias para más información.

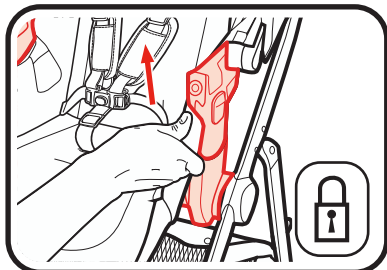
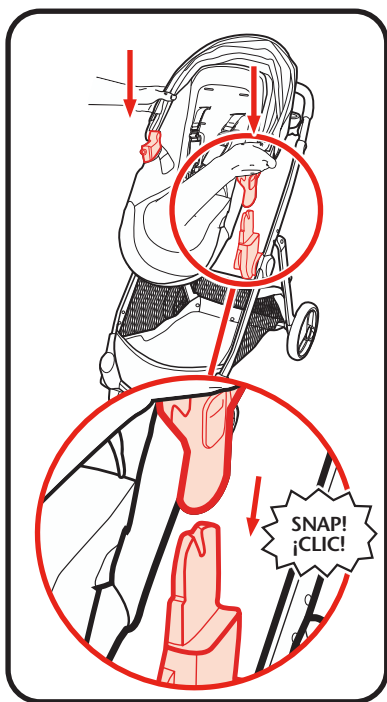

1. To attach seat, place seat on mounts as shown until they lock into place on both sides of the stroller. Seat may be placed on stroller in either direction.

See warnings for additional information.

1. Para sujetar el asiento, ponga el asiento en los montantes como se indica hasta que se traben en su lugar en ambos costados del cochecito. Se puede colocar el asiento en el cochecito en cualquiera de las dos direcciones.

Vea las advertencias para más información.

2. **CHECK** that toddler seat is securely attached to the stroller by pulling up on toddler seat.

2. **VERIFIQUE** que el asiento para niño pequeño esté apretadamente sujetado al cochecito tirando hacia arriba del asiento para niño pequeño.

To Remove Toddler Seat • Para sacar el asiento para niño pequeño

1. Squeeze buttons on both sides of the seat, and pull up as shown.

1. Oprima los botones de ambos costados del asiento, y tire hacia arriba como se indica.

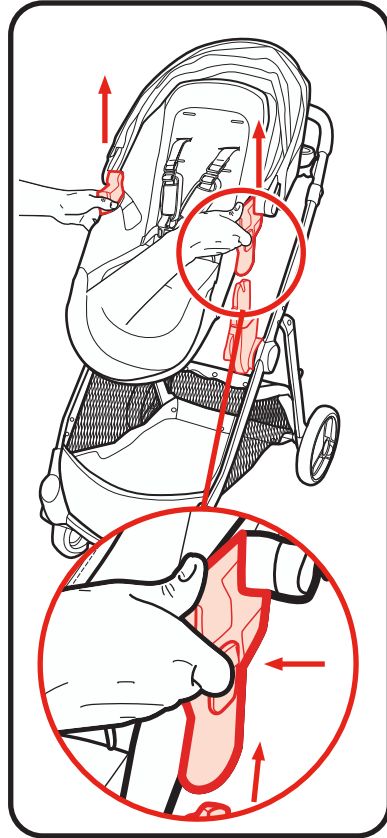

4-B Child's Tray

- Bandeja para niños

⚠ WARNING

Always secure your child with the seat belt. The tray is not a restraint device. **DO NOT** lift the stroller by the child's tray. Use care when snapping the tray on the stroller with a child in the stroller.

⚠ ADVERTENCIA

Asegure siempre a su niño con el cinturón de seguridad. La bandeja no es un dispositivo de seguridad. **NO** levante el cochecito agarrándolo de la bandeja para el niño. Use cuidado cuando traba la bandeja en el cochecito si hay un niño en el cochecito.

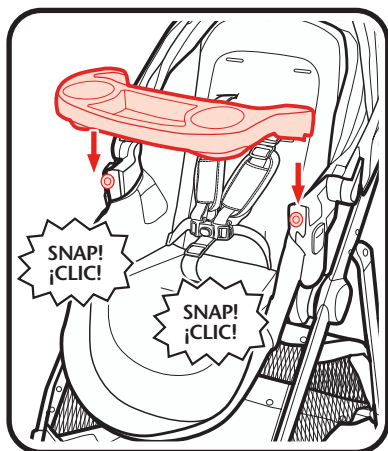

1. Attach child's tray to as shown.

1. Sujete la bandeja para niños como se indica.

2. To open, press button on bottom of tray, and rotate child's tray up.

2. Para abrirla, oprima el botón de abajo, y gire la bandeja para niños hacia arriba.

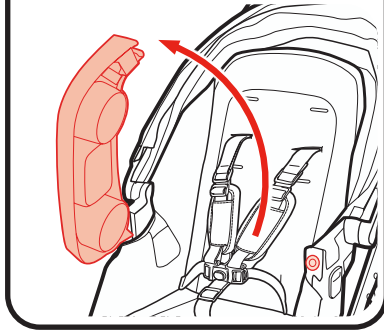
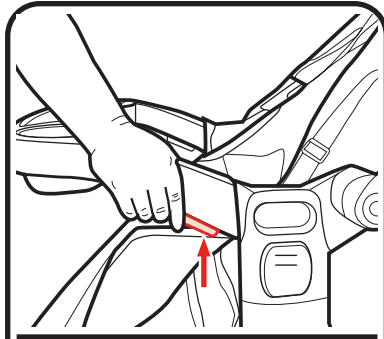

3. To remove child's tray, press buttons on bottom of both ends, and lift off.

3. Para sacar la bandeja para niños, oprima los botones de abajo de ambos extremos, y levántela.

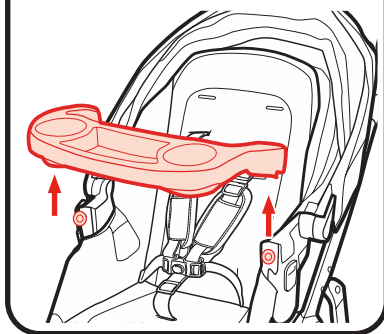
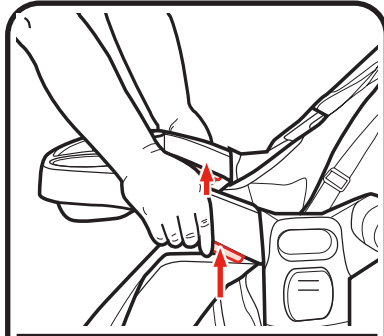

4-C Canopy • Capota

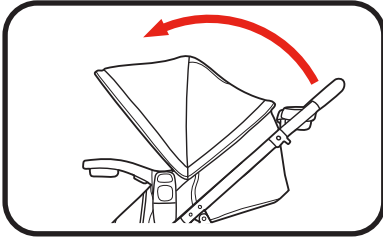

1. To open canopy.

1. Para abrir la capota.

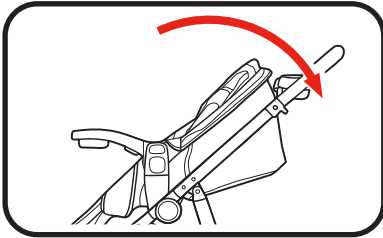

2. To close canopy.

2. Para cerrar la capota.

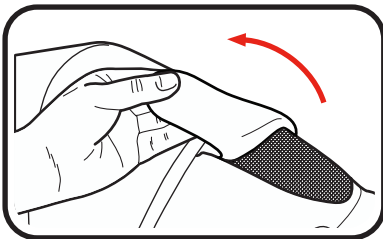

3. To open canopy window.

3. Para abrir la ventana de la capota.

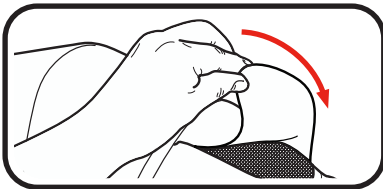

4. To close canopy window.

4. Para cerrar la ventana de la capota.

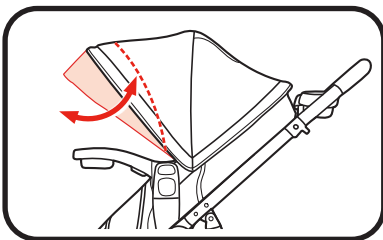

5. To open or close canopy visor.

5. Para abrir o cerrar la visera de la capota.

**On certain models
• En ciertos modelos**

4-D To Secure Child

- Para sujetar al niño

WARNING

Falling Hazard: Always use the seat belt.

ADVERTENCIA

Peligro de caídas: Use siempre el cinturón de seguridad.

5 Point Harness

• Arnés de 5 puntos

1. To open, press button on buckle to release the waist straps.

1. Para abrirlo, oprima el botón de la hebilla para liberar las correas de la cintura.

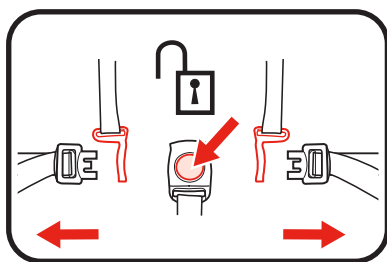

2. To close, slide shoulder strap connectors onto waist straps, and insert into buckle.

2. Para cerrarlo, deslice los conectores de las correas del hombro en las correas de la cintura, y póngalos en la hebilla.

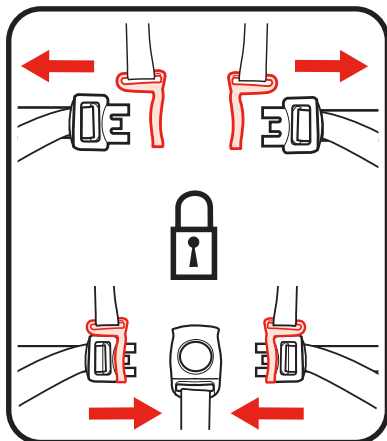

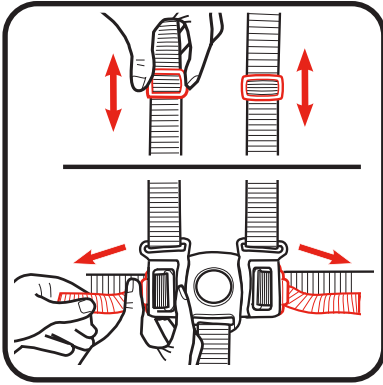

3. Use slide adjuster at shoulder and waist for tighter adjustment. To change shoulder harness slots, see page 31.

3. Use el ajuste deslizable en el hombro y la cintura para hacer ajustes más apretado. Para cambiar las ranuras del arnés del hombro, consulte la página 31.

3 Point Buckle

• Hebilla de 3 puntos

1. To open, press button on buckle to release the waist straps.

1. Para abrirlo, oprima el botón de la hebilla para liberar las correas de la cintura.

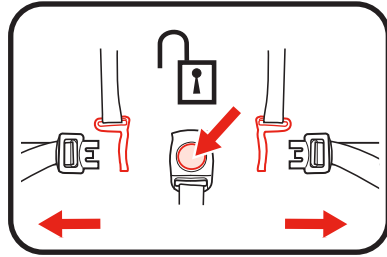

2. Slide shoulder strap connectors off of waist straps.

2. Deslice las conexiones de la correa para los hombros de las correas para la cintura.

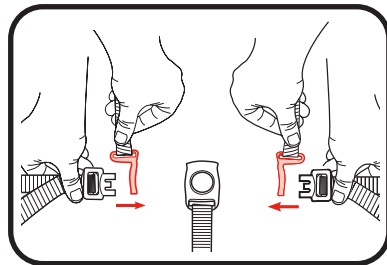

3. Remove shoulder straps from stroller.

3. Saque las correas para los hombros del cochecito.

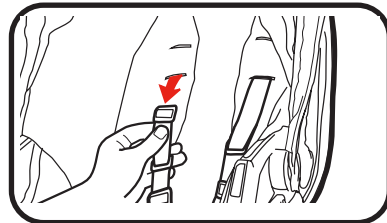

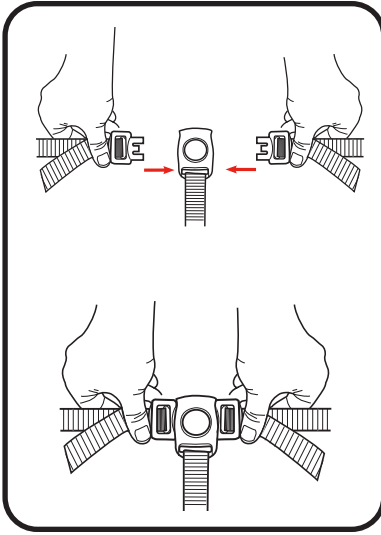

4. Attach waist straps to harness buckle as shown.

4. Sujete las correas para la cintura a la hebilla del arnés como se indica.

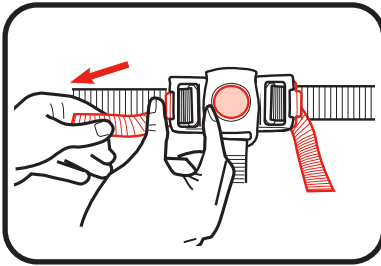

5. Use slide adjuster at waist for tighter adjustment.

5. Use el ajustador deslizable de la cintura para ajustarlo más apretadamente.

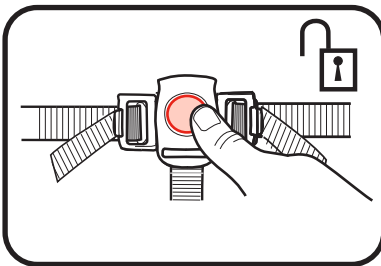

6. To open, press button on buckle to release the waist straps.

6. Para abrirlo, oprima el botón de la hebilla para liberar las correas de la cintura.

Adjusting Shoulder Harness position

• Ajustar la posición del arnés para los hombros

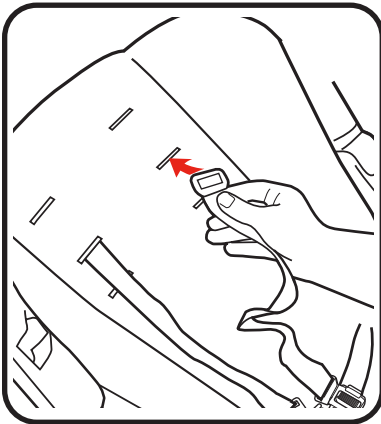
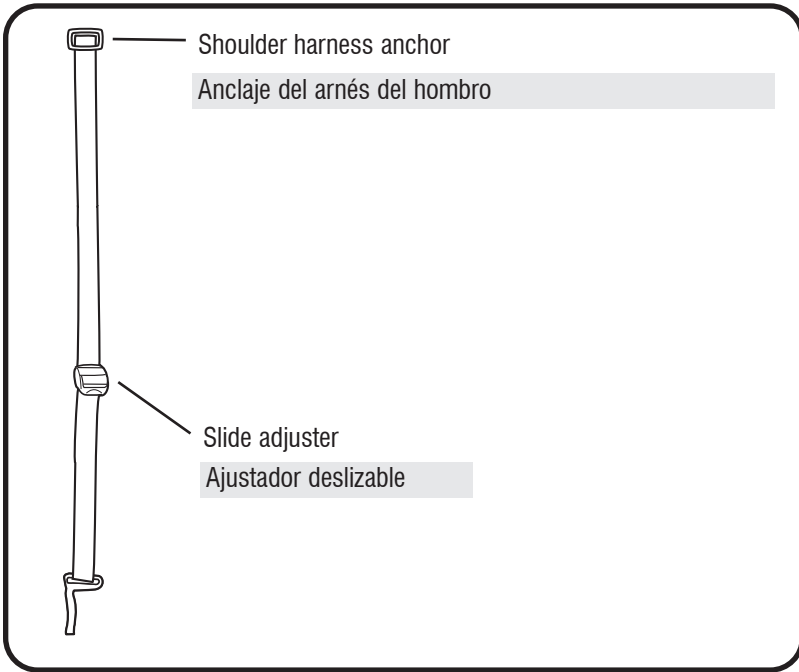

Push harness anchor through the front of the seat then re-insert through desired slots at the same height level. Use slide adjuster for further adjustment.

Pase el anclaje del arnés por el frente del asiento y luego vuelva a insertarlo en las ranuras deseadas a la misma altura. Use el ajustador deslizable para realizar ajustes adicionales.

4-E Harness Covers

- Fundas del arnés

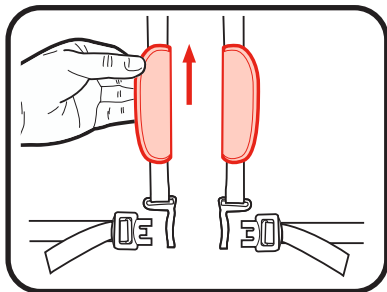

1. To attach harness covers, slide onto harness straps.

1. Para sujetar las fundas del arnés, deslícelas sobre las correas del arnés.

4-F Body Support (on certain models)

- Soporte del cuerpo (en ciertos modelos)

! WARNING

Insert is only intended for infants under 6 months of age.

! ADVERTENCIA

El soporte corporal extraíble está diseñado para ser usado únicamente con bebés de menos de 6 meses.

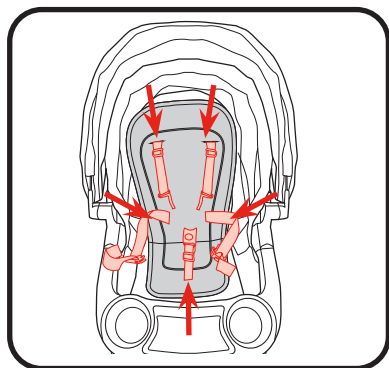

1. Insert harness straps through openings in body support as shown.

1. Pase las correas del arnés por las aberturas en el soporte del cuerpo como se indica.

4-G To Recline Seat

- Para reclinar el asiento

⚠ WARNING

When making adjustments to the stroller seat, make sure child's head, arms, and legs are clear of moving seat parts and stroller frame.

Fabric caught in the latches may prevent them from locking. When returning seat to upright position, do not allow fabric to be pinched in the latch.

⚠ ADVERTENCIA

Cuando realiza ajustes al asiento del cochecito, tenga la seguridad que la cabeza, brazos y piernas del niño estén alejados de las piezas móviles del asiento y el armazón del cochecito.

La tela que se enganche en las trabas podría impedir que se traben. Cuando vuelve a poner el asiento en la posición vertical, no permita que la tela quede enganchada en la traba.

1. Recline the seat back by pushing button down and pulling down the seat.

1. Para reclinar el asiento, empuje el botón y tire el asiento hacia abajo.

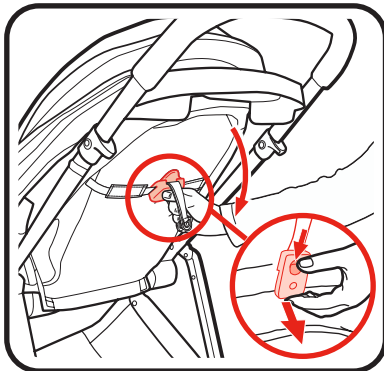

2. To raise the seat back, squeeze the button down, and pull up on both straps.

2. Para levantar el respaldo del asiento, apriete hacia abajo el botón, y tire hacia arriba de ambas correas.

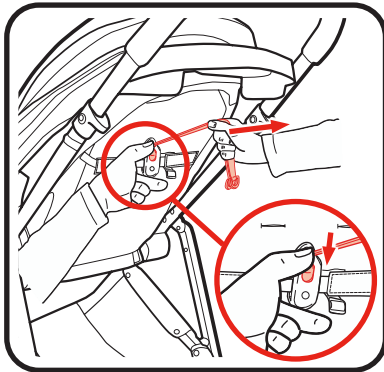

4-H Brakes

- Frenos

! WARNING

CHECK that brakes are on by trying to push stroller.

! ADVERTENCIA

VERIFIQUE que los frenos estén activados tratando de empujar el cochecito.

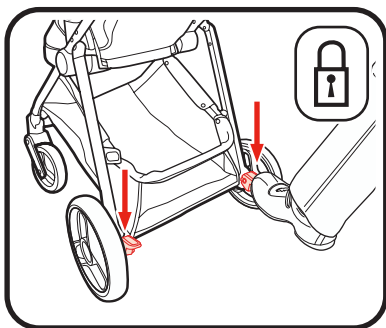

1. Push down on brake to lock brakes.

1. Empuje los frenos hacia abajo para trabarlos.

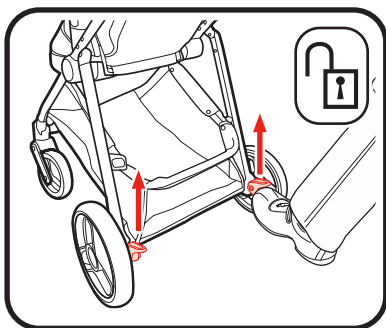

2. Lift up on brake to unlock brakes.

2. Levante los frenos hacia arriba para destrabarlos.

4-1 Reclined Carriage Position • Posición reclinada del cochecito

! WARNING

- Child may slip into leg openings and strangle.
- NEVER use in full recline position unless footrest is in the reclined carriage position.
- Never use any head support in the full recline position.
- To avoid entrapment or strangulation, always attach side flaps when footrest is fully raised.

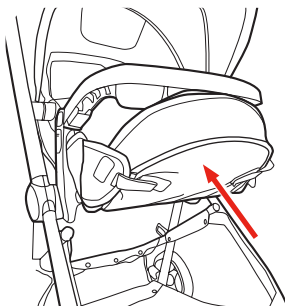

! ADVERTENCIA

- El niño podría caerse por las aberturas de las piernas y estrangularse.
- NUNCA lo use en la posición totalmente reclinada a menos que el apoyapiés esté en la posición del cochecito reclinado.
- Nunca use ningún soporte de la cabeza en la posición totalmente reclinada.
- Para evitar el atrapamiento o la estrangulación, sujete siempre las aletas laterales cuando el apoyapiés está completamente levantado.

1. Recline seat to full recline position.

1. Recline el asiento hasta alcanzar la posición totalmente reclinada.

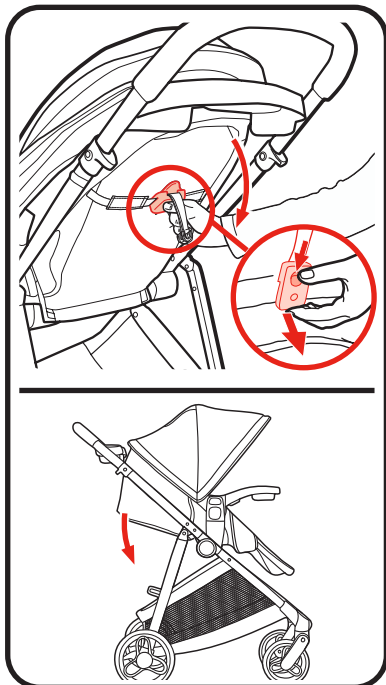

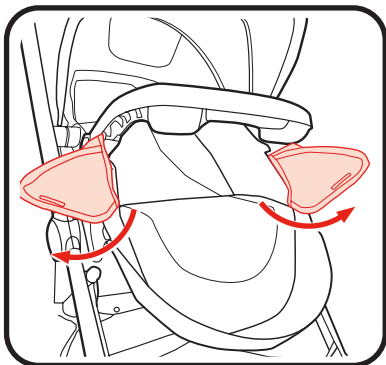

2. Unfasten flaps.

2. Destrabe las aletas.

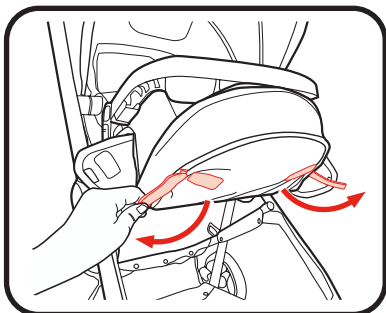

3. Unfasten hook and loop straps from underneath the footrest as shown.

3. Destrabe las correas de gancho y nudo desde abajo del apoyapié como se indica.

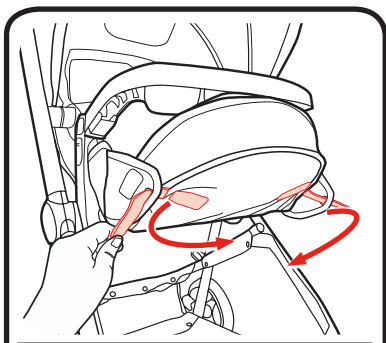

4. Insert straps through the slots in the side panel as shown.

4. Pase las correas de gancho y nudo por las ranuras en el panel lateral como se indica.

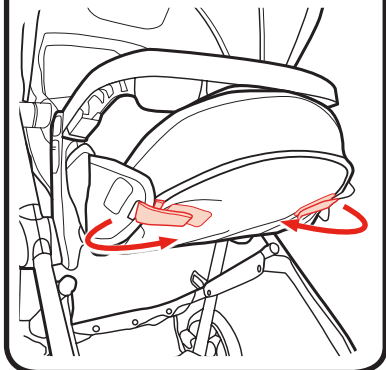

5. Re-fasten straps to the footrest as shown.

5. Vuelva a sujetar las correas al apoyapié como se indica.

4-J To Attach Graco® Infant Car Seat to Toddler Seat • Para instalar el asiento de automóvil para bebé Graco® al asiento para niño pequeño

For models that do not come with an infant car seat, one may be purchased separately.



WARNING

Use only a Graco® SnugRide® Click Connect™ car seat with this stroller. This stroller is only compatible with Graco® SnugRide® infant car seats with Click Connect™. Only use with Graco® infant car seats that have the Click Connect™ logo. If unsure of the model or for more information, please call Graco's customer service number: 1-800-345-4109. Improper use of this stroller with other manufacturers' car seats may result in serious injury or death. Read the manual provided with your Graco car seat before using it with your stroller.

- Always secure your child with the car seat harness when using the car seat in the stroller. If your child is already in the car seat, **check that the child is secured with the harness.**
- **NEVER ATTACH** infant car seat in the toddler seat without the child's tray and side armrests attached.

Para los modelos que no vienen con un asiento de automóvil para bebé, se puede comprar uno por separado.



ADVERTENCIA

Use solamente un asiento de automóvil Graco® SnugRide® Click Connect™ con este cochecito. Este cochecito solamente es compatible con los asientos de automóvil para bebé Graco® SnugRide® con Click Connect™. Úselo solamente con los asientos de automóvil para bebé de Graco® que tienen el logotipo Click Connect™. Si no está seguro del modelo o para obtener más información, por favor llame al número de servicio al cliente de Graco: 1-800-345-4109. El uso inadecuado de este cochecito con el asiento de automóvil de otros fabricantes podría resultar en serias lesiones o la muerte. Lea el manual provisto con su asiento de automóvil Graco antes de usarlo con su cochecito.

- Sujete siempre a su niño con el arnés del asiento de automóvil cuando usa el asiento de automóvil en el cochecito. Si su niño ya está en el asiento de automóvil, **verifique que esté sujetado con el arnés.**
- **NUNCA SUJETE** el asiento de automóvil para bebé en el asiento para niños pequeños sin la bandeja para niños y los apoyabrazos laterales sujetos.

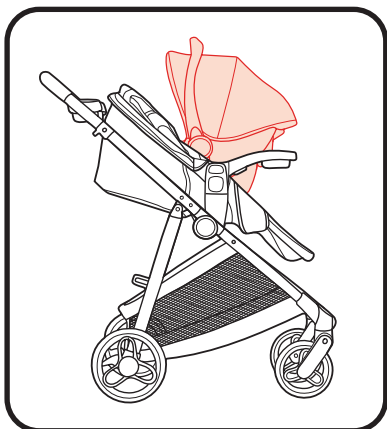

1. **NOTE:** Infant car seat can **ONLY** be attached rear facing to toddler seat when toddler seat is in forward or rear facing position.

1. **NOTA:** El asiento de automóvil para bebé **SOLAMENTE** puede sujetarse orientado hacia atrás al asiento para niño pequeño cuando el asiento para niño pequeño esté en la posición orientado hacia adelante o hacia atrás.

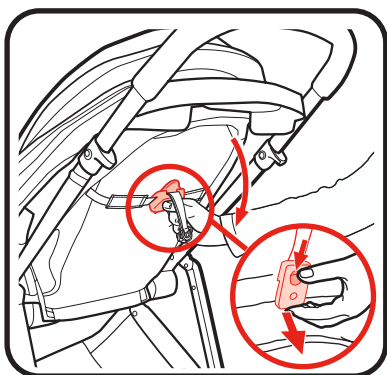

2. Recline seat back to full recline position. (See section 4-G).

2. Recline el asiento en la posición totalmente reclinada. (Consulte la sección 4-G).

3. Find mounts in toddler seat.

3. Busque los montantes en el asiento para niño pequeño.

4. Insert infant car seat into stroller and push down on infant car seat until the latches snap into the Click Connect™ mounts.

4. Inserte el asiento de automóvil para bebé en el cochecito y empuje el asiento de automóvil para bebé hacia abajo hasta que las trabas se enganchen en los montantes Click Connect™.

5. **CHECK** that infant car seat is securely attached by pulling up on it.

5. **VERIFIQUE** que el asiento de automóvil para bebé esté apretadamente sujetado tratando de tirarlo hacia arriba.

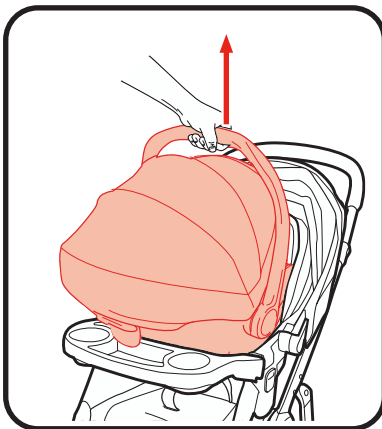
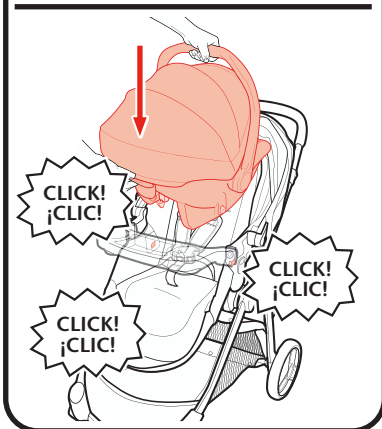
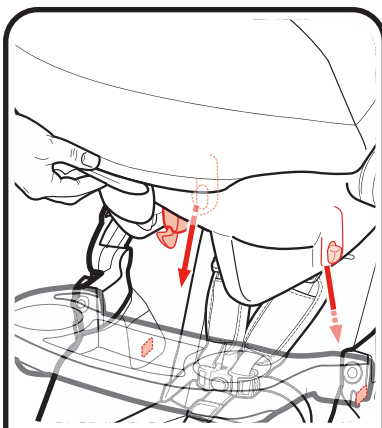

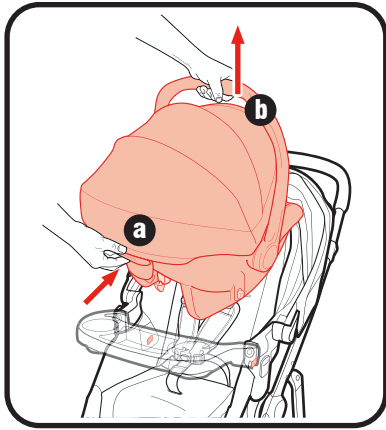

6. To remove infant car seat:
(a) squeeze release handle at back of infant car seat, and (b) lift infant car seat out of the stroller.

6. Para sacar el asiento de automóvil para bebé:
(a) apriete la manija de liberación en la parte posterior del asiento de automóvil para bebé, y (b) levante el asiento de automóvil para bebé para sacarlo del cochecito.

4-K To Attach Graco® Infant Car Seat to Stroller Frame

- Para instalar el asiento de automóvil para bebé Graco® al armazón del cochecito

1. To remove toddler seat, squeeze buttons on both sides of the seat and pull up as shown.

1. Para sacar el asiento de automóvil para bebé, oprima los botones de ambos costados del asiento y tire hacia arriba como se indica.

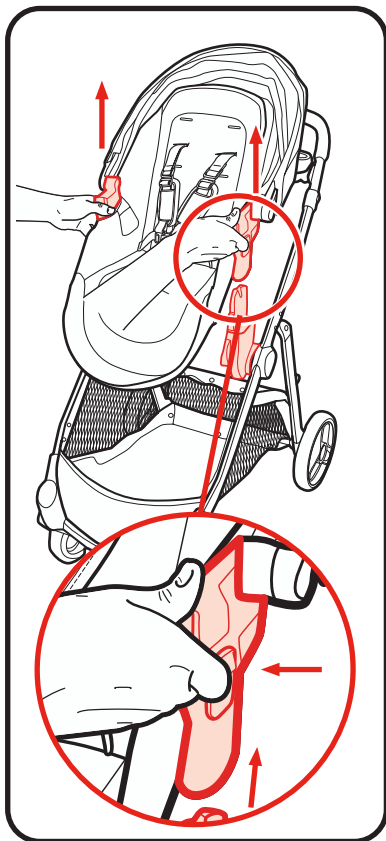

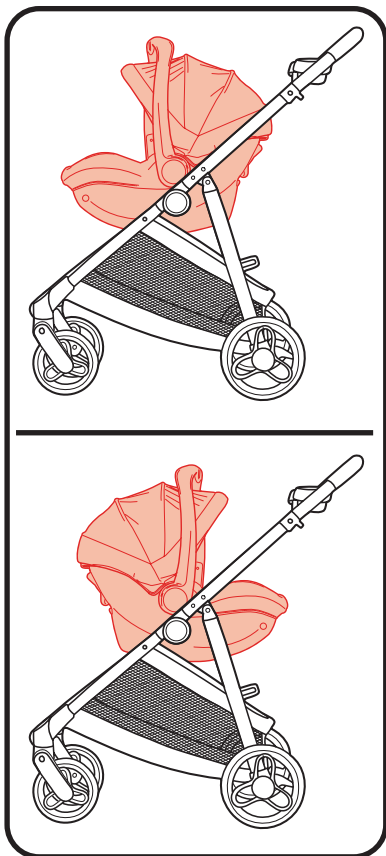

2. Infant car seat can be attached to stroller frame rear and forward facing.

2. El asiento de automóvil para bebé se puede sujetar al armazón del cochecito orientado hacia atrás y hacia adelante.

3. Insert car seat into stroller, and push down on car seat until the latches snap into the seat attachment mounts.

3. Inserte el asiento de automóvil en el cochecito, y empuje hacia abajo hacia el asiento de automóvil hasta que se trabe en los montantes de sujeción del asiento.

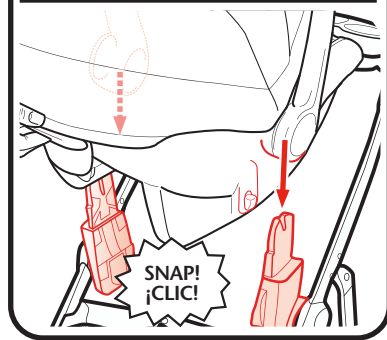
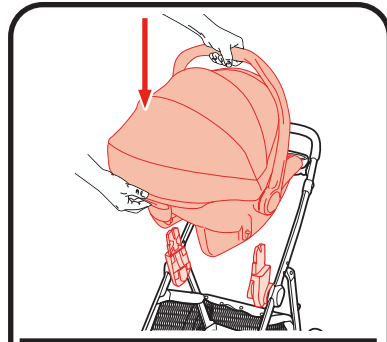

4. **CHECK** that infant car seat is securely attached by pulling up on it.

4. **VERIFIQUE** que el asiento de automóvil para bebé esté apretadamente sujetado tirándolo hacia arriba.

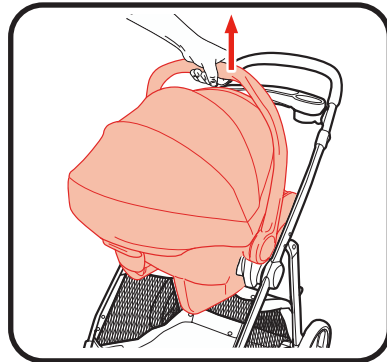

5. To remove car seat: (a) squeeze release handle at back of car seat, and (b) lift car seat out of the stroller.

5. Para sacar el asiento de automóvil: (a) apriete la manija de liberación de atrás del asiento de automóvil y (b) levante el asiento de automóvil fuera del cochecito.

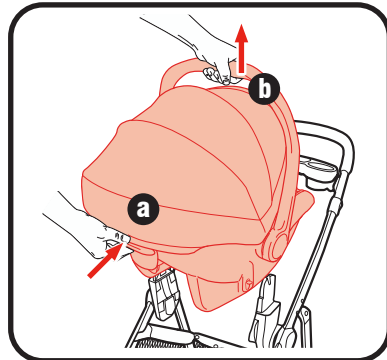

4-L To Fold Stroller with Toddler Seat

- Para plegar el cochecito con el asiento para niño pequeño

! WARNING

DO NOT allow child to play with the fold handle.

! ADVERTENCIA

NO deje que el niño juegue con la manija de plegar.

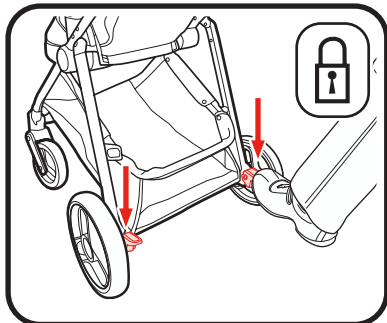

1. Before folding, remove car seat if installed, and lock brakes.

1. Antes de plegarlo, saque el asiento de automóvil si está instalado, y trabe los frenos.

For MODES™ ELEMENT Models
• Para modelos del MODES™ ELEMENT

2A. To fold, pull up on the folding latch on both sides of the handle.

2A. Para plegarlo, tire la traba de plegar hacia arriba en ambos lados de la manija.

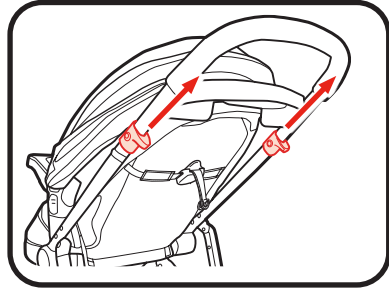

OR
0

For MODES™ ELEMENT LX/DLX Models
• Para modelos del MODES™ ELEMENT LX/DLX

2B. To fold, slide button then squeeze handle.

2B. Para plegarlo, deslice el botón y luego apriete la manija.

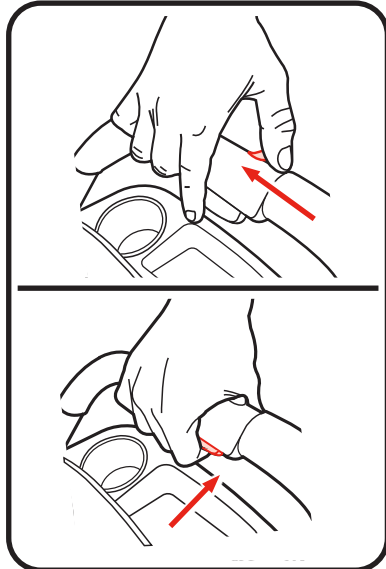

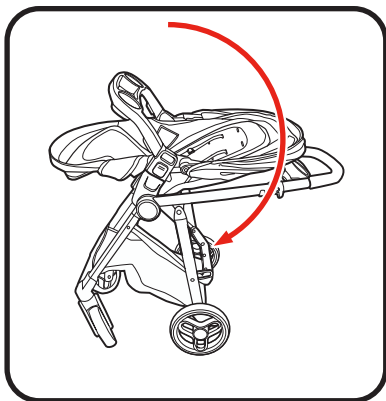

3. Push handle down.

3. Empuje la manija hacia abajo.

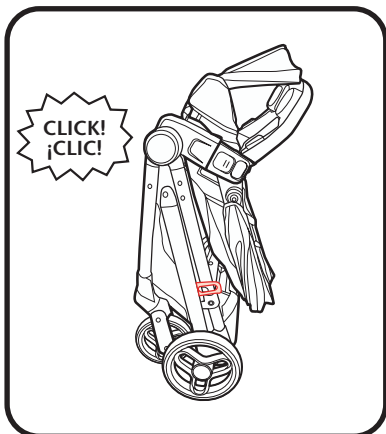

4. Storage latch will engage, and stroller will stand on the rear wheels and handle.

4. La traba de almacenamiento se activará, y el cochecito se apoyará en las ruedas traseras y la manija.

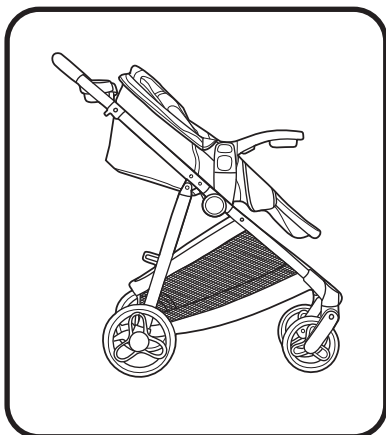

NOTE: Fold the stroller **ONLY** when toddler seat is in the upright forward facing position.

NOTA: Pliegue el cochecito **SOLAMENTE** cuando el asiento para niños pequeños esté en posición vertical orientado hacia adelante.

4-M To Fold Stroller without Toddler Seat

- Para plegar el cochecito sin el asiento para niño pequeño

WARNING

DO NOT allow child to play with the fold handle.

1. Before folding, remove car seat if installed, and lock brakes.

1. Antes de plegarlo, saque el asiento de automóvil si está instalado, y trabe los frenos.

ADVERTENCIA

NO deje que el niño juegue con la manija de plegar.

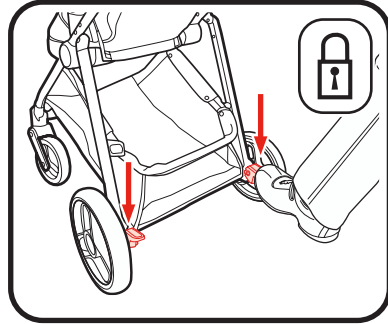

For MODES™ ELEMENT Models
• Para modelos del MODES™ ELEMENT

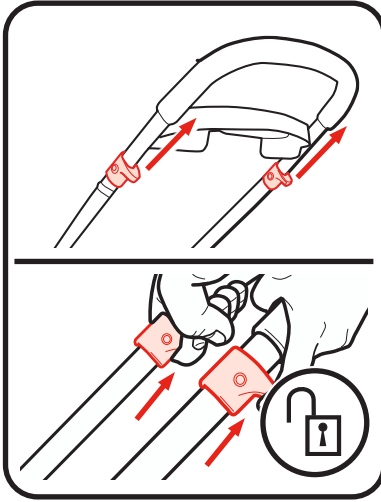

2A. To fold, pull up on the folding latch on both sides of the handle.

2A. Para plegarlo, tire la traba de plegar hacia arriba en ambos lados de la manija.

OR
0

For MODES™ ELEMENT LX/DLX Models
• Para modelos del MODES™ ELEMENT LX/DLX

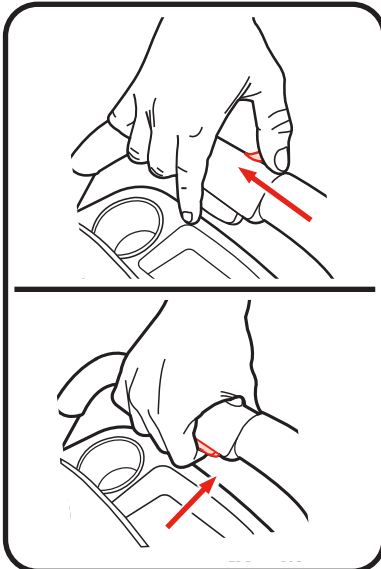

2B. To fold, slide button then squeeze handle.

2B. Para plegarlo, deslice el botón y luego apriete la manija.

3. Push handle down.

3. Empuje la manija hacia abajo.

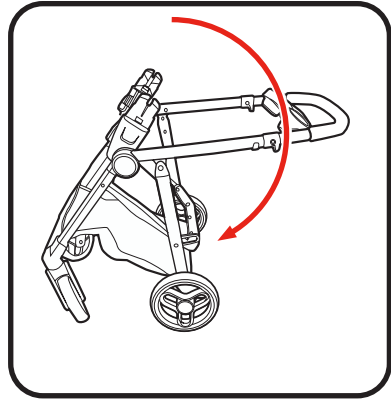

4. Storage latch will engage, and stroller will stand on the rear wheels and handle.

4. La traba de almacenamiento se activará, y el cochecito se apoyará en las ruedas traseras y la manija.

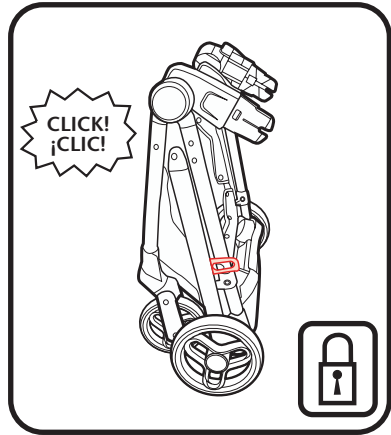

5-A Care and Maintenance

• Cuidado y mantenimiento

DO NOT MACHINE WASH SEAT. It should only be wiped with a mild soap, taking care not to soak the material. **NO BLEACH.**

TO CLEAN STROLLER FRAME, use only household soap and warm water. **NO BLEACH** or detergent.

FROM TIME TO TIME CHECK YOUR STROLLER for loose screws, worn parts, torn material or stitching. Replace or repair the parts as needed. Use only Graco replacement parts.

EXCESSIVE EXPOSURE TO SUN OR HEAT could cause fading or warping of parts.

IF STROLLER BECOMES WET, open the stroller and canopy, and allow to dry thoroughly before storing.

IF WHEEL SQUEAKS, use a light oil (e.g., WD-40, 3-in-1, or sewing machine oil). It is important to get the oil into the axle and wheel assembly as illustrated.

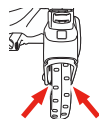

WHEN USING YOUR STROLLER AT THE BEACH completely clean your stroller afterward to remove sand and salt from mechanisms and wheel assemblies.

NO LAVES EL ASIENTO A MÁQUINA. Se debe limpiar solamente con un jabón suave, teniendo cuidado de no empapar el material. **NO USE BLANQUEADOR.**

PARA LIMPIAR EL ARMAZÓN DEL COCHECITO, use solamente jabón de uso doméstico y agua tibia. **NO USE BLANQUEADOR** ni detergentes.

DE VEZ EN CUANDO, INSPECCIONE EL COCHECITO para verificar si hay tornillos flojos, piezas rotas, material o puntos rotos. Reemplace o repare las piezas según sea necesario. Use solamente piezas de repuesto Graco.

EL CONTACTO EXCESIVO CON EL SOL O EL CALOR podría causar descoloramiento o torcedura de las piezas.

SI EL COCHECITO SE MOJA, abra el cochecito y la capota, y déjelo secar completamente antes de guardarlo.

SI LAS RUEDAS HACEN RUIDO, use un aceite liviano (por ej., WD-40, 3-en-1, o aceite para máquinas de coser). Es importante hacer penetrar el aceite en el eje y equipo de la rueda como se ilustra.

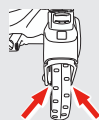

CUANDO USA SU PRODUCTO EN LA PLAYA limpie completamente su cochecito después de usarlo para sacar la arena y sal de los mecanismos y ensamblajes de las ruedas.

5-B Replacement Parts Warranty Information (USA)

- **Piezas de repuesto
Información sobre la garantía (EE.UU.)**

**To purchase parts or accessories
or for warranty information in the
United States**, please contact us at
the following:

**Para comprar piezas o accesorios
o para obtener información sobre
la garantía en los Estados Unidos**,
por favor comuníquese con nosotros
en:

**www.gracobaby.com
or/ó
1-800-345-4109**

5-C Product Registration (USA)

- **Registro del producto (EE.UU.)**

To register your Graco product from within the U.S.A. visit us
online at www.gracobaby.com/productregistration.
We currently do not accept product registrations from those
living outside the United States of America.

Para registrar su producto Graco desde dentro de los EE.UU.,
visítenos en línea en www.gracobaby.com/productregistration.
Actualmente no aceptamos registros de los productos de quienes
viven fuera de los Estados Unidos de América.