

NWL0001693838A 7/24

www.gracobaby.com



TURBOBOOSTER® STRETCH2FIT™

SISTEMA DE SEGURIDAD PARA NIÑOS

Lea este manual de instrucciones

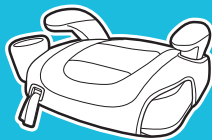

No instale ni use este sistema de seguridad para niños hasta que haya leído y entendido las instrucciones en este manual.

NO USAR DEBIDAMENTE ESTE SISTEMA DE SEGURIDAD PARA NIÑOS AUMENTA EL RIESGO DE LESIONES GRAVES O LA MUERTE EN UN ACCIDENTE O AL DETENERSE REPENTINAMENTE.

1 Importante

Páginas 5-19

1-A Guía rápida a su manual

1-B ¡Bienvenido a la familia Graco!

1-C Antes de Empezar

Registre este sistema de seguridad para niños

Si necesita ayuda

Certificación

Vida útil del asiento de automóvil

Protección del asiento del vehículo

Uso durante clima cálido

1-D Advertencias de seguridad

2 Características

Páginas 20-23

2-A Características del asiento de automóvil

3 Asiento elevado para niños

Páginas 24-34

- 3-A** Uso del asiento elevado
- 3-B** Instalación del asiento elevado con respaldo
- 3-C** Instalación del asiento elevado sin respaldo

4 Cómo asegurar al niño

Páginas 35-44

- 4-A** Asegurar al niño en el asiento con respaldo
- 4-B** Asegurar al niño en el asiento sin respaldo

5 Accesorios

Página 45

6 Información del vehículo

Páginas 46-50

- 6-A** Cómo sacar los conectores de los anclajes inferiores
- 6-B** Elegir la ubicación del asiento en el vehículo
- 6-C** Lugares peligrosos para el asiento en el vehículo
- 6-D** Cinturones de seguridad del vehículo

7 Cuidado y limpieza

Páginas 51-55

- 7-A** Limpieza de la almohadilla del asiento
- 7-B** Limpieza de las correas de los anclajes inferiores

1-A Guía rápida a su manual

Este asiento de automóvil es para niños:

Asiento para niños con respaldo: 40 a 100 lb (18.1 a 45 kg) 43 a 57 pulgadas (110.1 a 145 cm) por lo menos de 4 años de edad

Asiento para niños sin respaldo: 40 a 110 lb (18.1 a 50 kg) 43 a 57 pulgadas (110.1 a 145 cm) por lo menos 4 años de edad

Ensamblaje del Asiento de Automóvil (en modelos selectos)

Requiere que lo arme un adulto

1. Sujete el apoyavasos

EL APOYAVASOS DEBE INSTALARSE.

Alinee las lengüetas con traba con los agujeros en la base. Empuje hacia abajo para trabarlas

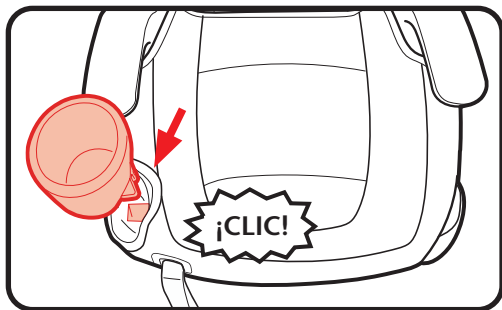

5

i
1 Importante



1 Importante

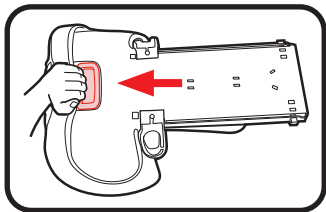

2. Tire y agarre la palanca de ajuste de la altura

Ubicada en la parte trasera del soporte de la cabeza.

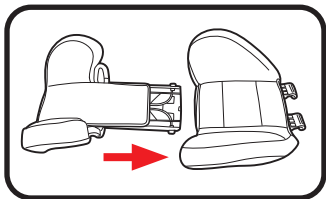

3. Sujete el soporte de la cabeza

Deslice el soporte de la cabeza en el respaldo del asiento hasta que se trabe en su lugar.

VERIFIQUE para tener la seguridad de que las dos piezas estén trabadas con seguridad tirando de ellas.

4. Tela del soporte de la cabeza

Inserte la tela del soporte de la cabeza debajo de la tela del soporte de la parte inferior de la espalda como se indica.

Para hacer que la inserción sea más fácil, separe las piezas superiores e inferiores de la espalda tirando de la palanca de ajuste.

5. Sujete el respaldo del asiento a la base

Los ganchos con forma de U en el fondo del respaldo del asiento se engancharán en las barras de la base.

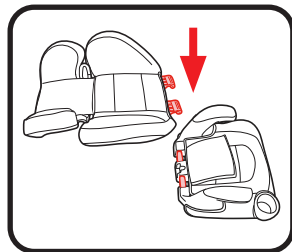
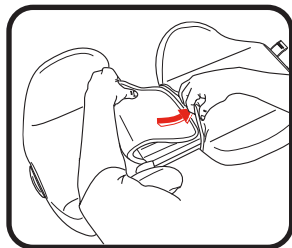
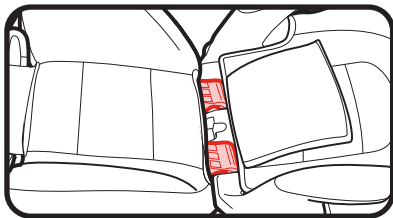

i Importante



1 Importante

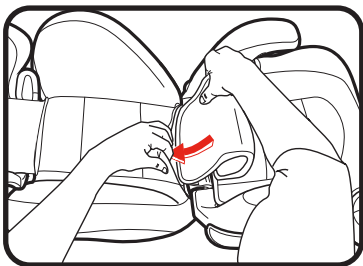

6. Tela de la base

Inserte la tela de la base debajo de la tela de la parte inferior del respaldo como se muestra.

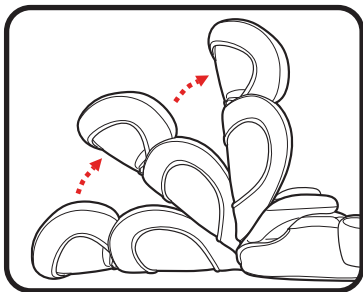

7. Levante el respaldo del asiento

Una vez que el respaldo del asiento esté sujetado a la base con seguridad, empuje el respaldo hacia arriba.

Ensamblaje completo

Su asiento para niños Graco ahora está listo para su uso.

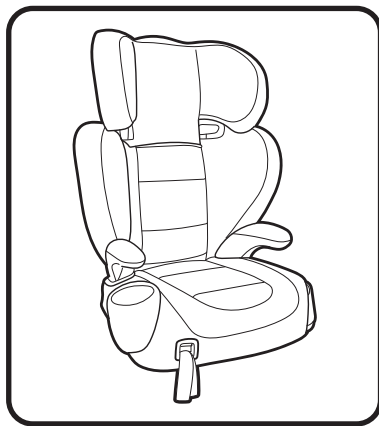

i 1 Importante

i**1 Importante**

Conozca su asiento de automóvil

Consulte la sección 2-A para ver todas las características de este asiento elevado para niños.

¿Qué lugar del asiento debo usar?

El mejor lugar para colocar este asiento elevado para niños es:

- El que recomienda el manual del dueño de su vehículo, y
- Resulta en una instalación segura de este asiento elevado para niños.

Algunos vehículos tienen requerimientos específicos sobre dónde se puede instalar el asiento de automóvil, por lo tanto, consulte el manual del dueño de su vehículo para obtener las posiciones disponibles para el asiento, si las hay. Por ejemplo, algunas veces el centro del asiento trasero tiene un cinturón de seguridad del vehículo que es solamente un cinturón de seguridad del vehículo para la falda, que no se puede usar con el asiento elevado.

Consulte la sección 6-B, 6-C, 6-D de este manual Y el manual del dueño de su vehículo.

Según las estadísticas de accidentes, el lugar más seguro para su niño en cualquier vehículo es el asiento trasero. El centro del asiento trasero puede ser el lugar más seguro durante un posible impacto lateral.



Usar el asiento de automóvil correctamente

Para tener la seguridad de que su niño esté debidamente asegurado, consulte la sección 3 y 4 para que quepa su niño.

Quando lo instala como asiento para niños

Sistema Acoplamiento de anclaje inferior

Acoplamiento de anclaje inferior consiste en barras de anclajes inferiores, que están incorporados a su vehículo y ganchos que están incorporados en su asiento de automóvil.

Consulte la sección 3 de este manual Y el manual del dueño de su vehículo antes de instalar.

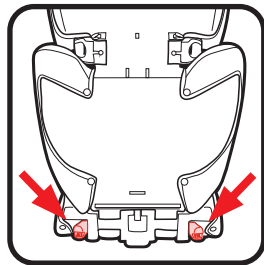

Cinturón de seguridad del vehículo

Hay uno tipo de cinturón de seguridad del vehículo que se puede usar: El cinturón para la falda y el hombro.

Consulte la sección 3 de este manual Y el manual del dueño de su vehículo.

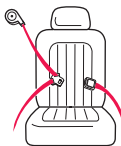

i
¡ Importante

Instalación del asiento para niños

Use el cinturón para la falda y el hombro solamente

Consulte la sección 3

Posición del cinturón para la falda

El cinturón para la falda debe estar en frente del apoyabrazos y pasar a través de las caderas y los muslos de su niño.

Consulte la sección 3

Posición del cinturón para el hombro

El cinturón para el hombro debe cruzar el hombro entre el cuello y el borde del hombro.

Consulte la sección 3

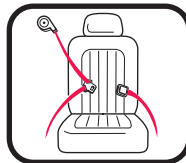

con respaldo alto



Sin respaldo



1-B ¡Bienvenido a la familia Graco!

La seguridad de su niño depende de usted. Ningún asiento de automóvil garantiza la protección contra lesiones en toda situación, pero su utilización correcta ayuda a reducir el riesgo de lesiones graves o la muerte.

Aunque parezca fácil determinar cómo usar este asiento de automóvil por su cuenta, debe seguir las instrucciones detalladas en este manual de instrucciones para asegurar que los pasos que siguen se cumplen correctamente.



¡ Importante



1 Importante

1-C Antes de empezar

Registre este sistema de seguridad para niños

Por favor, llene la tarjeta de registro con franqueo prepago sujeta al asiento y envíela hoy mismo por correo **o regístrese en línea en www.gracobaby.com/carseatregistration**.

Los sistemas de seguridad para niños pueden ser retirados del mercado por problemas de seguridad. Debe registrar este sistema para que lo podamos contactar en dicho caso. Envíe su nombre, dirección y el número del modelo del sistema y la fecha de fabricación a:

Graco Children's Products, Inc.

Attn: Customer Service

P.O. Box 169, Elverson, PA 19520-9901

o llame al 1-800-345-4109

o inscríbese en línea en www.gracobaby.com/carseatregistration

Para obtener información sobre el retiro del mercado, llame a la línea gratuita de información de seguridad del vehículo automotor del Gobierno de EE.UU. al 1-888-327-4236 (TTY: 1-800-424-9153) o visite <http://www.NHTSA.gov>.

Como referencia futura o si cambia de dirección, registre el nombre del modelo, número del modelo, fecha de fabricación y fecha de compra de este asiento de automóvil en el lugar que sigue. Puede encontrar esta información en la tarjeta de registro si todavía la tiene o en la etiqueta con la fecha que está en el respaldo del asiento de automóvil.

Nombre del modelo _____

Número de modelo _____

Fecha de fabricación _____

Fecha de compra _____

Si necesita ayuda

En los EE.UU., por favor, comuníquese con nuestro Departamento de Servicio al Cliente con cualquier pregunta que pudiera tener sobre piezas, uso o mantenimiento. Cuando se comunica con nosotros, por favor tenga listo el número de modelo y la fecha de fabricación para que lo podamos ayudar más eficientemente. Estos números pueden encontrarse en una etiqueta ubicada en el respaldo de su asiento de automóvil.

Para recursos adicionales o para que un técnico en seguridad de pasajeros infantiles inspeccione su asiento, por favor visite los siguientes sitios Web:

www.nhtsa.gov • www.seatcheck.org • www.safekids.org



1 Importante

Certificación

Este sistema de seguridad para niños cumple con o excede todos los requisitos requeridos por la Norma federal 213 de seguridad de automóviles para uso en automóviles.



Este sistema de seguridad para niños **NO** está certificado para su uso en aeronaves porque las aeronaves no tienen cinturones para los hombros.

Vida útil del asiento de automóvil

DEJE de usar este asiento de automóvil y tírelo a la basura 10 años después de la fecha de fabricación. Busque la etiqueta en el respaldo del asiento de automóvil.

Graco Children's Products Inc. aconseja no prestar ni transferir un asiento de automóvil a menos que usted conozca la historia completa del producto. Tampoco aconsejamos la compra de un asiento de automóvil de segunda mano.

Protección del asiento del vehículo

Proteja el asiento del vehículo. Use una alfombrilla, una toalla o una manta fina debajo y detrás del asiento de automóvil.

Uso durante clima cálido

Las piezas del asiento de automóvil se pueden calentar mucho cuando están bajo el sol o cuando hace calor. **Para evitar quemaduras, compruebe siempre la temperatura del asiento antes de sentar al niño.**

1-D Advertencias de seguridad

Ningún asiento de automóvil garantiza la protección contra lesiones en toda situación, pero su utilización correcta ayuda a reducir el riesgo de lesiones graves o la muerte. LEA ESTE MANUAL CON ATENCIÓN.

! ¡ADVERTENCIA!

No cumplir estas instrucciones y las de las etiquetas del sistema de seguridad para niños podría causar el choque del niño contra el interior del vehículo durante una parada repentina o un accidente.



1 Importante



1 Importante

! Al orientarse hacia adelante, los niños deben utilizar el sistema del arnés incorporado siempre que sea posible hasta que alcancen la altura o el peso máximo para sentarse orientados hacia adelante que corresponde con su asiento de automóvil. En ese momento, los niños deben viajar en un asiento para niños con posicionamiento del cinturón. Ya no necesitará utilizar un asiento para niños cuando el cinturón de seguridad del vehículo se ajuste al niño adecuadamente, típicamente al alcanzar los 4 pies con 9 pulgadas de altura y cuando tenga entre 8 y 12 años de edad. Asegúrese de verificar las leyes locales y estatales, además de las recomendaciones de la AAP y la NHTSA para el uso del asiento de automóvil.

***Graco apoya las directrices para asientos de automóvil de la Academia Norteamericana de Pediatría y de la Administración Nacional de Seguridad en Carreteras. Visite <http://www.gracobaby.com/en-US/safety> para obtener información sobre las recomendaciones del uso del asiento de automóvil.**

! Consulte el manual del dueño de su vehículo para obtener más información sobre las bolsas de aire y el uso de un asiento de automóvil.

! Si su vehículo no tiene un asiento trasero, consulte el manual del dueño de su vehículo.

- ! Elija el lugar adecuado para el asiento de automóvil en su vehículo.**
- ! Sujete siempre el asiento de automóvil con el anclajes inferiores o el cinturón de seguridad del vehículo, incluso cuando esté desocupado. En un accidente, un asiento de automóvil sin sujetar puede lastimar a los pasajeros.**
- ! Se debe reemplazar el asiento de automóvil tras haber sido sometido a un accidente. ¡NO lo use de nuevo! Un accidente podría causar daños ocultos y su utilización repetida podría causar lesiones graves o la muerte.**
- ! NO use el asiento de automóvil si ha resultado dañado o si faltan piezas.**
- ! NO use accesorios o repuestos que no sean los que son provistos por Graco. Su uso podría alterar el rendimiento del asiento de automóvil.**
- ! Nunca deje al niño solo, inclusive cuando duerme. El niño podría enredarse en las correas del vehículo y estrangularse o ahogarse.**



! No conecte nunca dos conectores de los anclajes inferiores a un barra de anclaje inferior del vehículo a menos que el fabricante del vehículo lo especifique.



2-A Características del asiento de automóvil

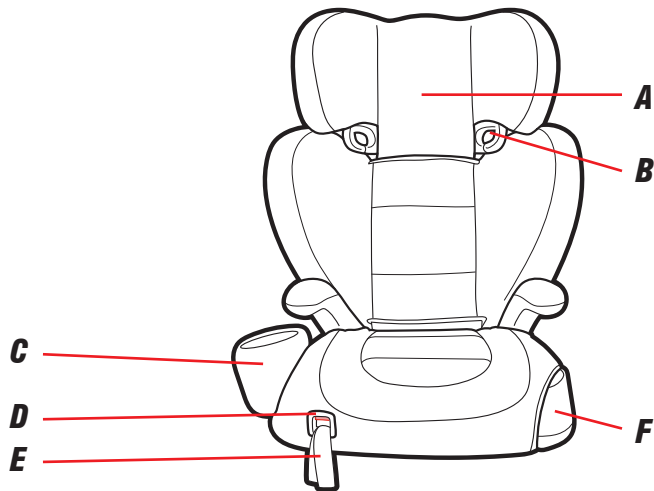

- A Soporte de la cabeza**
- B Guía del cinturón para los hombros**
- C Apoyavasos**
- D Palanca de liberación de los Anclajes Inferiores**
- E Correa de ajuste de los Anclajes Inferiores**
- F Compartimiento de Almacenamiento**





2 Características

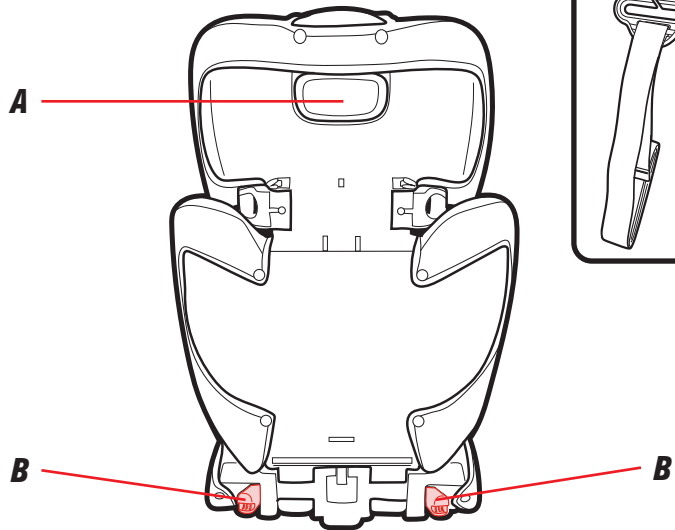

- A** *Palanca de ajuste del Soporte de la cabeza*
- B** *Ganchos de los Anclajes Inferiores*
- C** *Presilla de posicionamiento del cinturón (recuadro)*

3-A Uso del asiento elevado

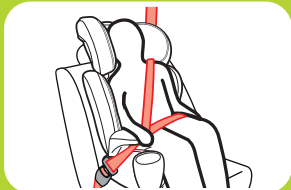

Cinturón de seguridad del vehículo para la falda y el hombro



Cinturón de seguridad del vehículo para la falda y el hombro

Uso del asiento para niños con respaldo:
40 a 100 lb (18.1 a 45 kg)
43 a 57 pulgadas (110.1 a 145 cm)
por lo menos de 4 años de edad

Uso del asiento para niños sin respaldo:
40 a 110 lb (18.1 a 50 kg)
43 a 57 pulgadas (110.1 a 145 cm)
por lo menos 4 años de edad

- Ponga el asiento de automóvil orientado hacia adelante en el asiento trasero del vehículo.
- Asegúrese de que el cinturón de seguridad del vehículo para la falda esté apretadamente ajustado y bajo en la cadera del niño y que pase por en frente del apoyabrazos en la vía del cinturón del asiento marcado con una etiqueta verde.
- Los cinturones del vehículo **DEBEN** estar planos contra el niño y **NO DEBEN** estar doblados.
- El cinturón de seguridad del vehículo para el hombro se ajusta apretadamente y deberá estar entre el cuello del niño y el borde del hombro.

- **Nunca** use el cinturón de seguridad del vehículo solamente para la falda a través del frente del niño.
- **NO** ponga el cinturón de seguridad del vehículo para el hombro debajo del brazo del niño o su espalda.
- **NO** deje que su niño se afloje o salga por abajo del asiento.
- **NO** ponga el cinturón de seguridad del vehículo sobre la parte de arriba de los apoyabrazos.
- El apoyacabeza del asiento del vehículo **NO DEBE** crear un espacio entre el asiento del vehículo y el asiento.
- El frente del asiento **NO DEBE** quedar suspendido en el frente del asiento del vehículo.
- Si el niño no puede mantener el cinturón de seguridad del vehículo debidamente colocado, **NO** use este asiento. Use un asiento de automóvil diferente.



Nunca use el cinturón de seguridad del vehículo solamente para la falda a través del frente del niño



**3 Asiento
elevado**

3-B Instalación del asiento elevado con respaldo

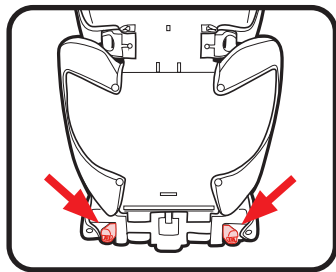

Graco permite sujetar el asiento de automóvil con los anclajes inferiores en el modo elevado. El niño **DEBE ESTAR SUJETADO** con el cinturón de seguridad del vehículo para el hombro y la falda. Se puede usar los anclajes inferiores en el modo elevado independientemente del peso del niño hasta las 110 libras (50 kg).

Verifique lo siguiente antes de usar los anclajes inferiores en el modo asiento elevado:

- Los conectores de los anclajes inferiores **NO** interfieren con las hebillas o cinturones de seguridad del vehículo.

Si la correa de los anclajes inferiores interfiere con los cinturones de seguridad del vehículo o si la posición elegida no tiene los anclajes inferiores, usted **DEBE** guardar la correa de los anclajes inferiores como se indica. Sujete siempre el asiento de automóvil con los anclajes inferiores o el cinturón de seguridad del vehículo, incluso cuando esté desocupado. En un accidente, un asiento de automóvil sin sujetar puede lastimar a los pasajeros.

1. Ponga el Asiento de Automóvil Orientado Hacia Adelante en el Asiento Trasero del Vehículo

Colóquelo orientado hacia adelante en el asiento del vehículo. El fondo del asiento debe estar lo más plano posible sobre el asiento del vehículo.

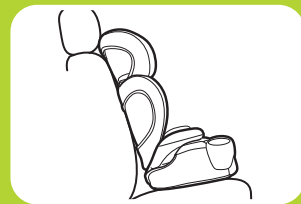

**3 Asiento
elevado**

Pase al paso 5 si no usa los anclajes inferiores

2. Extienda las correas de los anclajes inferiores

Para facilitar la instalación, extienda los anclajes inferiores hasta alcanzar su máxima longitud al oprimir el botón en la parte delantera de la base y tirar de las correas.

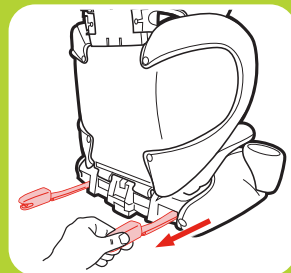
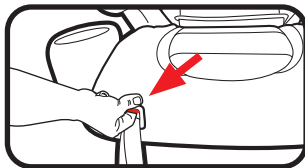

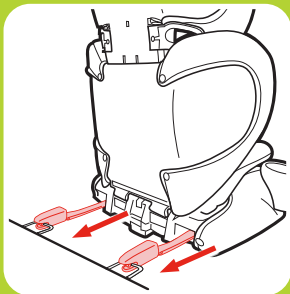

**3 Asiento
elevado**

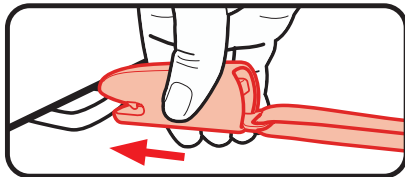

3. Sujete los conectores de los anclajes inferiores a los anclajes inferiores de los anclajes inferiores del vehículo.

Las correas de los anclajes inferiores no deben estar dobladas.



4. Tensione las correas de anclaje inferiores

Elimine toda la flojedad de las correas de anclaje inferiores empujando el asiento para niños y tirando las correas en el frente del asiento para niños.

Dependiendo de su vehículo, es posible que necesite alinear los conectores de los anclajes inferiores con las ranuras en la base para conseguir una buena instalación.

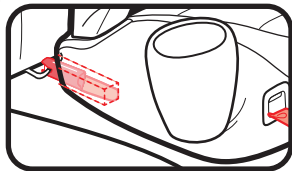

El fondo del asiento debe estar lo más plano posible sobre el asiento del vehículo.

5. Pase el cinturón de seguridad del vehículo para el hombro por la guía del cinturón del hombro en el soporte de la cabeza

Consulte la sección 4-A para asegurar a su niño.

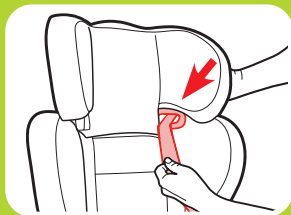
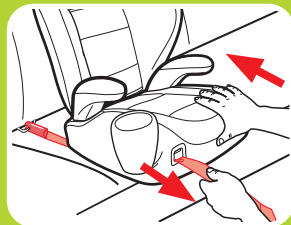

**3 Asiento
elevado**



3 Asiento elevado

3-C Instalación del asiento elevado sin respaldo

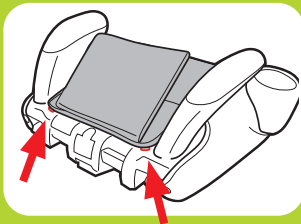
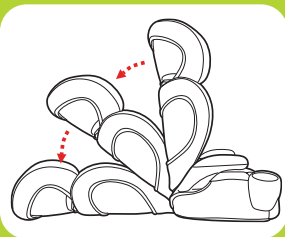

1. Saque el soporte de la espalda

Recline el respaldo del asiento y luego sáquelo de la base.

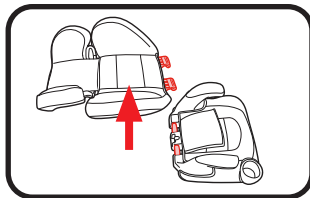

2. Destrahe los dos broches de la parte superior de la base

3. Tela de la base

Meta la solapa de tela debajo de la funda del asiento. Luego vuelva a trabar los dos broches de la parte superior de la base.

4. Ponga el asiento orientado hacia delante en el asiento trasero del vehículo

Colóquelo orientado hacia adelante en el asiento del vehículo que tiene un cinturón para la falda y el hombro. La base debe estar lo más plana posible sobre el asiento del vehículo.

Consulte la sección 4 para asegurar a su niño.

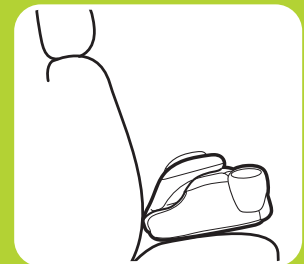
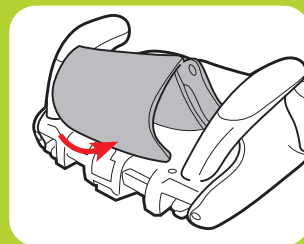

3 Asiento
elevado



3 Asiento elevado

Si usa los anclajes inferiores

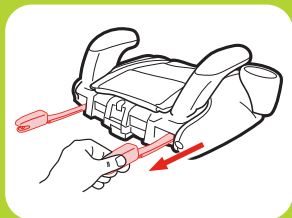

5. *Extienda las correas de los anclajes inferiores*

Para facilitar la instalación, extienda los anclajes inferiores hasta alcanzar su máxima longitud al oprimir el botón en la parte delantera de la base y tirar de las correas.

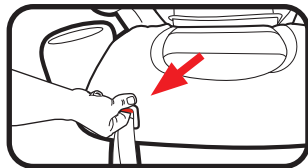

6. Sujete los conectores de los anclajes inferiores a los anclajes inferiores de los anclajes inferiores del vehículo.

Las correas de los anclajes inferiores no deben estar dobladas.

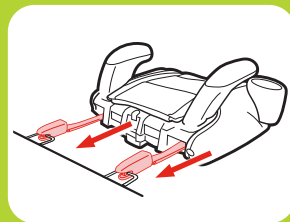

**3 Asiento
elevado**

3 Asiento elevado

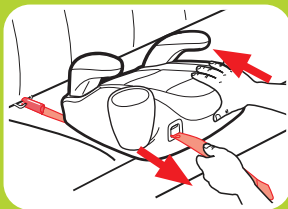

7. **Tensione las correas de anclaje inferiores**

Elimine toda la flojedad de las correas de anclaje inferiores empujando el asiento para niños y tirando las correas en el frente del asiento para niños.

Dependiendo de su vehículo, es posible que necesite alinear los conectores de los anclajes inferiores con las ranuras en la base para conseguir una buena instalación.

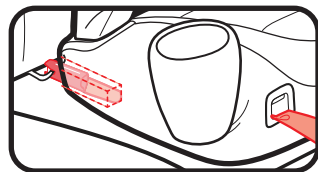

El fondo del asiento debe estar lo más plano posible sobre el asiento del vehículo.

4-A Asegurar al niño en el asiento para niños con respaldo

⚠ ¡ADVERTENCIA!

¡Advertencia! Use solamente el sistema de cinturón del vehículo para la falda y el hombro cuando sujete a su niño en el asiento.

1. Ponga el niño en el asiento

Pídale a su niño que se siente en el asiento para niños, con la espalda plana contra el respaldo del asiento.

2. Pase el cinturón de seguridad del vehículo para el hombro por la guía del cinturón de seguridad en el soporte de la cabeza

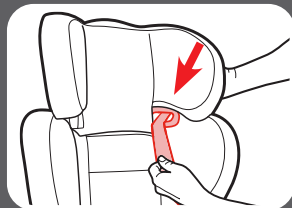

4 Cómo asegurar
al niño



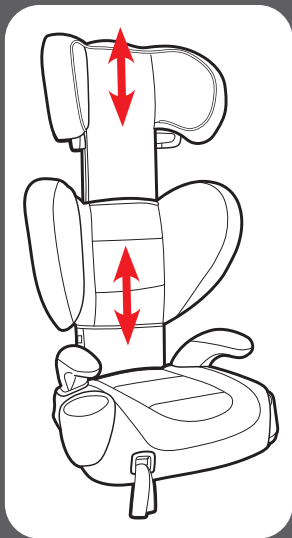

3. *Cómo subir o bajar el apoyacabeza*

Levante la palanca de ajuste y suba o baje el apoyacabeza para lograr la altura apropiada del cinturón para el hombro. El TurboBooster Stretch tiene nueve posiciones de altura diferentes para garantizar que el asiento crezca con su hijo.

El respaldo y el apoyacabeza conjuntamente tienen cinco posiciones de altura diferentes. Cuando esté en la posición superior, libere y levante la palanca de ajuste de nuevo para levantar el apoyacabeza a cuatro posiciones adicionales.

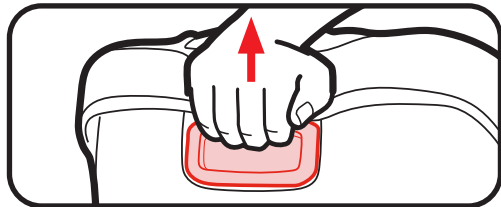

4. Trabe el cinturón de seguridad del vehículo para la falda y el hombro

Asegúrese de que la parte de la falda del cinturón de seguridad del vehículo pase enfrente de ambos apoyabrazos y que el cinturón para el hombro pase debajo del apoyabrazos en el lado con la traba.

Asegúrese de que la parte de la falda del cinturón de seguridad del vehículo esté baja a través de las caderas de su niño.

Asegúrese de que el cinturón para el hombro pase por los hombros de su niño, entre el cuello y el borde del hombro, levantando o bajando el soporte para la cabeza. Las guías del cinturón deben estar parejas o apenas por encima de los hombros.

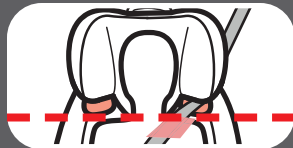

¿Está todo correcto?



Nunca use solamente el cinturón para la falda

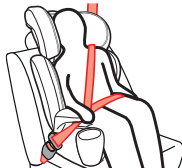

Cinturón para la falda en frente del apoyabrazos y que cruza bajo en las caderas y los muslos



El cinturón para el hombro cruza el hombro, entre el cuello y el borde del hombro

4-B Asegurar al niño en el asiento sin respaldo

! ¡ADVERTENCIA!

¡Advertencia! Use solamente el sistema de cinturón del vehículo para la falda y el hombro cuando sujete a su niño en el asiento para niños.

1. Ponga el niño en el asiento

Pídale a su niño que se siente en el asiento, con la espalda plana contra el respaldo del asiento del vehículo.

2. Los oídos deben estar por debajo de la parte de arriba del respaldo del asiento o del soporte de la cabeza

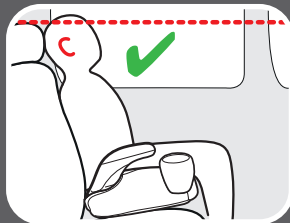

4 Cómo asegurar
al niño



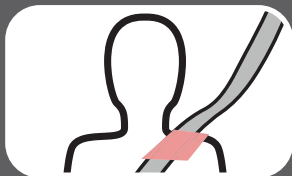
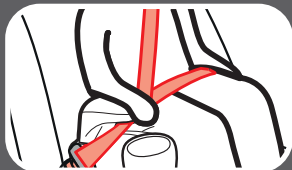

3. Trabe el cinturón de seguridad del vehículo para la falda y el hombro

Asegúrese de que la parte de la falda del cinturón de seguridad del vehículo pase enfrente de ambos apoyabrazos y que el cinturón para el hombro pase debajo del apoyabrazos en el lado con la traba.

Asegúrese de que la parte de la falda del cinturón de seguridad del vehículo esté baja a través de las caderas de su niño.

Tenga la seguridad de que el cinturón de seguridad del vehículo para el hombro pase por los hombros de su niño, entre el cuello y el borde del hombro.

Podría necesitar usar la presilla de posicionamiento del cinturón para obtener un buen calce. Consulte “Usando la presilla de posicionamiento del cinturón”

¿Está todo correcto?

Nunca use solamente el cinturón para la falda

***Cinturón para la falda en frente del apoyabrazos
y que cruce bajo en las caderas y los muslos***

***El cinturón para el hombro cruza el hombro,
entre el cuello y el borde del hombro***

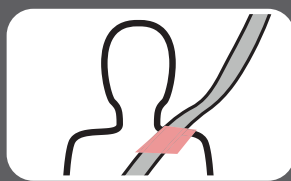
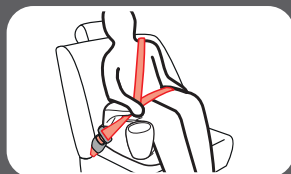

Usar la presilla de posicionamiento del cinturón

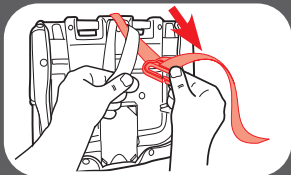
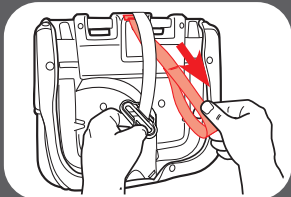
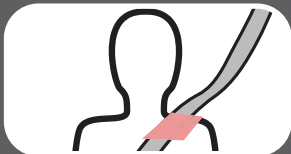

1. Asegúrese de que el cinturón de seguridad del vehículo para el hombro esté en la zona roja como se indica

Si el cinturón de seguridad del vehículo para el hombro está fuera de esta zona, **DEBE** usar la presilla de posicionamiento del cinturón.

2. Sujete la presilla de posicionamiento del cinturón

La presilla de posicionamiento del cinturón del hombro **DEBE** estar sujeta a la ranura en el fondo de la base. Inserte el extremo con el nudo de la correa a través de la ranura en la parte de abajo del asiento exactamente como se indica.

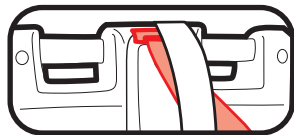

3. Pase la presilla y la correa por el nudo

Pase la presilla y la correa a través del extremo del nudo como se indica y tire la correa hacia arriba.

4. El extremo libre de la correa debe mirar hacia el frente del asiento

5. Ponga el niño en el asiento, trabe el niño en el asiento y sujete la presilla de posicionamiento del cinturón

Con la espalda del niño plana contra el respaldo del asiento del vehículo, trabe al niño. Luego deslice la presilla hacia el cinturón de seguridad del vehículo para el hombro como se indica.

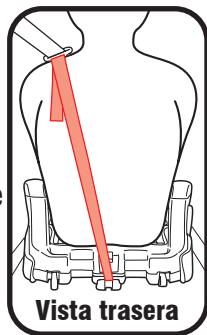

43

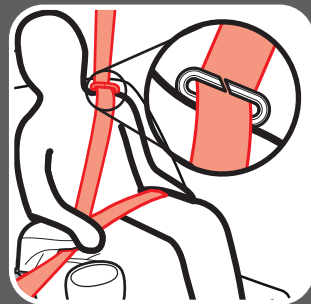
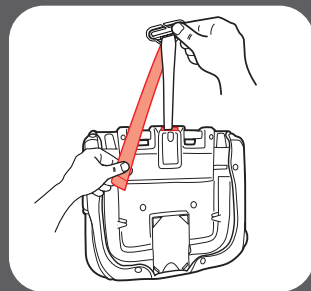

4 Cómo asegurar
al niño



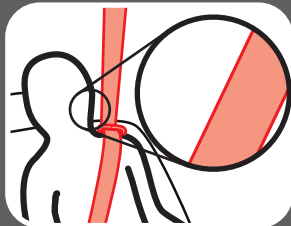
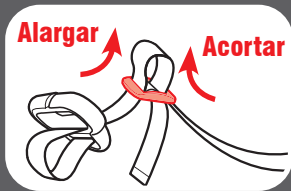

6. Ajuste la presilla de posicionamiento del cinturón según su niño

Alargue o acorte la longitud del cinturón como se indica.

La presilla debería caber arriba del hombro como se indica.

Asegúrese de que la parte de la falda del cinturón de seguridad del vehículo esté baja a través de las caderas de su niño.

5 Accesorios *(en selectos modelos)*

Apoyavasos

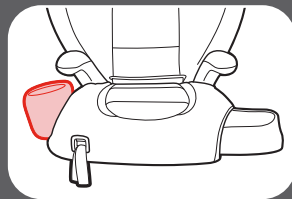

Compartimiento de Almacenamiento

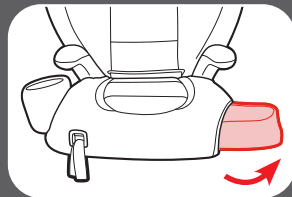



6-A Cómo sacar los conectores de los anclajes inferiores

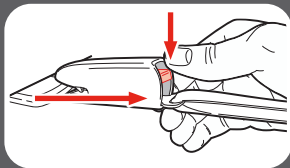
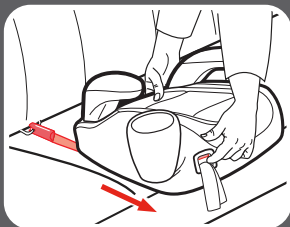

El Conector del Anclaje Inferior

Oprima el botón de liberación hacia arriba en la parte delantera del asiento para niños y tire ligeramente para alejarlo del asiento del vehículo.

Presione el botón hacia abajo y tire del conector para sacarlo.

6-B Elegir la ubicación del asiento en el vehículo

Consulte el manual del dueño del vehículo para identificar los lugares del asiento.

El mejor lugar para colocar este asiento de automóvil es:

- El que recomienda el manual del dueño de su vehículo, y
- Resulta en una instalación segura de este asiento de automóvil

En caso de que no haya un asiento trasero disponible y/o no tiene otra opción que poner al niño que no sea un bebé en un asiento de automóvil orientado hacia atrás en un asiento delantero, la Administración Nacional de Seguridad de Tráfico en Carreteras (NHTSA) recomienda que tome las siguientes medidas:

- Asegurar que el niño esté debidamente sujetado según su edad y tamaño
- Mover el asiento todo lo posible hacia atrás
- Tener la seguridad de que el niño no esté fuera de posición, tal como inclinado hacia adelante en el lugar de despliegue de la bolsa de aire
- Poner el interruptor de activación de la bolsa de aire, si está disponible, en la posición DESACTIVADA



6-C Lugares peligrosos para el asiento en el vehículo

Nunca instale este asiento de automóvil en uno de los siguientes lugares del vehículo:



asientos del vehículo orientados hacia atrás o el costado



modo asiento elevado con un cinturón de seguridad del vehículo solamente para la falda

6-D Cinturones de seguridad del vehículo

Consulte el manual del dueño de su vehículo sobre el uso del cinturón de seguridad del vehículo

Términos del cinturón de seguridad del vehículo

Retractor

Un dispositivo que enrolla el cinturón de seguridad del vehículo que no se usa. A menudo está oculto en el interior de paneles de las paredes del vehículo o en el respaldo del vehículo.

Placa del Latch

El extremo macho de un cinturón de seguridad con la lengüeta plateada.

Recodo del asiento

El lugar donde se unen el asiento y el respaldo.

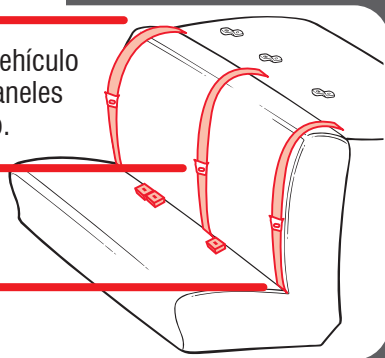



Identificación del tipo de su cinturón de seguridad

Hay uno tipo de cinturón de seguridad del vehículo que se puede usar con este asiento de automóvil:

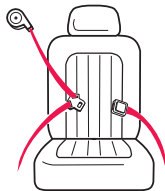

Cinturón para la falda y el hombro 3 puntos de conexión. Se puede usar en todos los modos de uso del asiento de automóvil.

Los siguientes tipos de cinturones de seguridad del vehículo **NO** se pueden usar con seguridad con este asiento de automóvil:



Cinturón para la falda solamente 2 puntos de conexión.



Cinturón para la falda con cinturón motorizado para el hombro



Cinturón para la falda o cinturón para el hombro montado en la puerta

Cinturones adelante del recodo del asiento

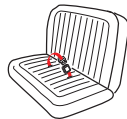

En algunos automóviles, es posible que no ajuste apretadamente. Lea el manual de su automóvil y del asiento de automóvil.

7-A Limpieza de la almohadilla del asiento

Consulte la etiqueta de cuidado de la almohadilla del asiento para obtener las instrucciones de lavado.

Funda del soporte de la cabeza

Límpiala con una esponja húmeda usando un jabón suave y agua fresca. De ser necesario, se puede sacar la funda del apoyacabeza para limpiarla.

Para sacarla, levante el apoyacabeza y destrabe los 2 broches.

Luego desenganche los dos bucles elásticos.

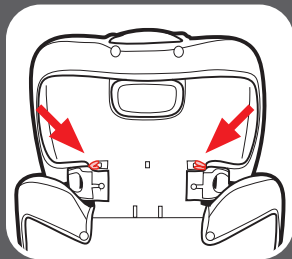
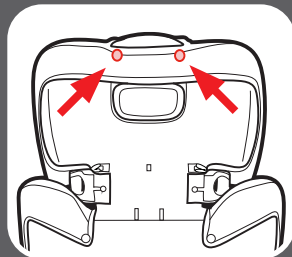

**7 Cuidado
y limpieza**

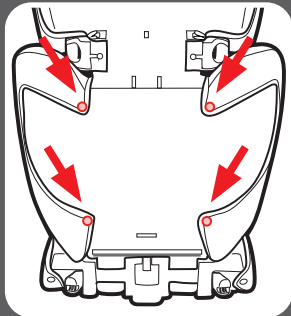
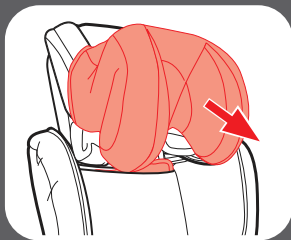

Saque la funda del soporte de la cabeza como se indica
Lave la funda a máquina en agua fría en el ciclo delicado
y séquela al aire. **NO USE BLANQUEADOR.**

Invierta los pasos para volver a colocar la funda del
apoyacabeza.

Funda del respaldo del asiento

Límpiala con una esponja húmeda usando un jabón
suave y agua fresca. De ser necesario, se puede sacar la
funda del respaldo del asiento para limpiarla.

Para sacarla, destrabe los 4 broches del respaldo del
asiento.

Levante la funda del respaldo del asiento como se indica.

Lave la funda a máquina en agua fría en el ciclo delicado y séquela al aire. NO USE BLANQUEADOR.

Invierta los pasos para volver a colocar la funda del respaldo del asiento.

Funda de la parte inferior del asiento

Límpiala con una esponja húmeda usando un jabón suave y agua fresca. De ser necesario, se puede sacar la funda de la parte inferior del asiento para limpiarla.

Destrabe los 6 broches de la parte inferior del asiento.

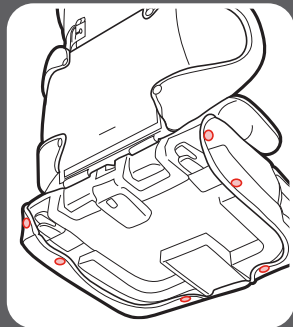
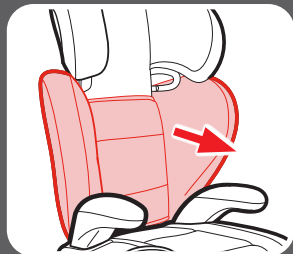

**7 Cuidado
y limpieza**

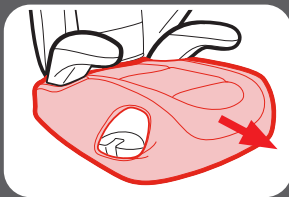
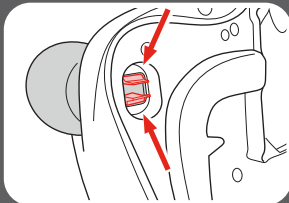
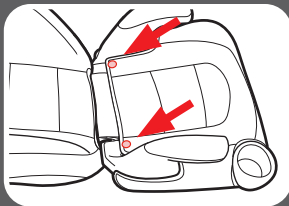

Destrate los dos broches de la parte superior de la base.

Retire el portavasos de la parte inferior del asiento apretando las 2 lengüetas contra sí.

El portavasos se puede lavar en el lavaplatos (rejilla superior solamente).

Saque la parte inferior de la funda del asiento como se muestra.

Lave la funda a máquina en agua fría en el ciclo delicado y séquela al aire. **NO USE BLANQUEADOR.**

Invierta los pasos para volver a instalar la funda de la parte inferior del asiento.

7-B Limpieza de las correas de los anclajes inferiores

Lave la superficie solamente con un jabón suave y un paño mojado. **NO SUMERJA LAS CORREAS DE LOS ANCLAJES INFERIORES EN AGUA.** Hacerlo podría debilitar las correas.

Si las correas de los anclajes inferiores están deshilachados o muy sucios, comuníquese con servicio al cliente en www.gracobaby.com o al 1-800-345-4109.

 7 Cuidado
y limpieza

Piezas de repuesto

Para comprar piezas o accesorios en los Estados Unidos,
por favor comuníquese con nosotros en:

www.gracobaby.com

o

1-800-345-4109



Guarde el manual de
instrucciones en la ranura
con símbolo del libro de
instrucciones como se indica.

