

baby jogger®

city turn™

ASIENTO DE AUTOMÓVIL
CONVERTIBLE



©2025 baby jogger NWL0001723674B 2/25

babyjogger.com

GUARDE ESTAS INSTRUCCIONES PARA USO FUTURO

No instale ni use este sistema de seguridad para niños hasta que haya leído y entendido las instrucciones en este manual.

NO USAR DEBIDAMENTE ESTE SISTEMA DE SEGURIDAD PARA NIÑOS AUMENTA EL RIESGO DE LESIONES GRAVES O LA MUERTE EN UN ACCIDENTE O AL DETENERSE REPENTINAMENTE.

ÍNDICE

Lista de verificación para el uso seguro.....	3
Registro.....	5
Información sobre el retiro del mercado.....	6
Certificación.....	6
Advertencias.....	7
Características.....	10
• Rotación del asiento de automóvil	
• Pie de reclinación	
• Rapidlock	
• Soporte para vasos	
Instalación orientado hacia atrás.....	21
• Lista de verificación del uso seguro orientado hacia atrás	
• Instalación orientado hacia atrás con el cinturón de seguridad del vehículo	
• Instalación orientado hacia atrás con el acoplamiento de anclaje inferior	
Instalación orientado hacia delante.....	34
• Lista de verificación del uso seguro orientado hacia delante	
• Instalación orientado hacia adelante con el cinturón de seguridad del vehículo y el sistema de fijación	
• Instalación orientado hacia delante con la correa del LATCH	
Asegurar el niño con el arnés de 5 puntos.....	46
Accesorios.....	50
• Soporte para la cabeza y el cuerpo	
• Fundas del arnés	
Elegir la ubicación del asiento en el vehículo.....	52
Sistema LATCH / Acoplamiento de anclaje inferior.....	53
Cinturones de seguridad del vehículo.....	55
Cuidado y mantenimiento.....	59
Garantía.....	63
Piezas de repuesto.....	64

LISTA DE VERIFICACIÓN PARA EL USO SEGURO

La seguridad de su niño depende de usted. Ningún asiento de automóvil garantiza la protección contra lesiones en toda situación, pero su utilización correcta ayuda a reducir el riesgo de lesiones graves o la muerte.

Aunque parezca fácil determinar cómo usar este asiento de automóvil por su cuenta, debe seguir las instrucciones detalladas en este manual de instrucciones para asegurar que los pasos que siguen se cumplen correctamente.

LISTA DE VERIFICACIÓN PARA EL USO SEGURO	Para más información...
<p>Estudie las directrices de peso y altura para elegir el modo correcto de uso para su niño.</p> <ul style="list-style-type: none"> • Orientado hacia atrás: 4 a 50 libras (1.8 a 22 kg) • Orientado hacia adelante: 26.5 a 65 libras (12 a 30 kg) 49 pulgadas (125 cm) o menos • Los niños que pesan menos de 26.5 libras (12 kg) DEBEN usar este asiento de automóvil orientado hacia atrás. 	<p>Consulte las páginas 21, 34</p>
<p>Choose a suitable location for this car seat in your vehicle.</p> <ul style="list-style-type: none"> • Nunca ponga a un niño orientado hacia atrás en un asiento con una bolsa de aire delantera activada. 	<p>Consulte las páginas 52, 54</p>
<p>Instale este asiento de automóvil apretadamente en su vehículo.</p> <ul style="list-style-type: none"> • El asiento de automóvil no debe moverse en la vía del cinturón más de 1 pulgada (2.5 cm) de un lado a otro, y de delante hacia atrás, cuando está instalado orientado hacia atrás o hacia delante. • Use la correa de sujeción superior cuando está orientado hacia delante. 	<p>Consulte las páginas: Orientado hacia atrás 21 - 33 Orientado hacia adelante 34 - 45</p>

LISTA DE VERIFICACIÓN PARA EL USO SEGURO

Para más información...

Sujete apretadamente a su niño en este asiento de automóvil con el sistema del arnés de 5 puntos:

- Las correas del arnés deben estar lo suficientemente tensa para no permitir apretar la correa para el hombro.
- La presilla para el pecho debe estar al nivel de las axilas.
- **Orientado hacia atrás:** La altura de la correa del arnés **DEBE ESTAR A O APENAS POR DEBAJO** de la parte de arriba de los hombros del niño. La parte de arriba de la cabeza **debe** estar por lo menos 1 pulgada (2.5 cm) por debajo de la palanca de ajuste del apoyacabeza/ arnés.
- **Orientado hacia delante:** La correa del arnés **DEBE estar a o apenas por arriba** estar a o apenas por arriba de los hombros del niño. La parte de arriba de los oídos del niño **debe** estar por debajo de la parte de arriba del apoyacabeza.
- Las fundas del arnés se **DEBEN** utilizar cuando este asiento de automóvil se encuentre instalado en el modo orientado hacia adelante.
- **NUNCA** rote el asiento mientras el vehículo está en movimiento.

Consulte las páginas 46 - 49

Nota: bés prematuros o de bajo peso al nacer podrían correr peligro adicional en un vehículo o aeronave. Según la Academia Americana de Pediatría, estos bebés podrían sufrir dificultades respiratorias si se recuestan de forma incorrecta en un asiento de automóvil. Cuando instala el asiento orientado hacia atrás, use la edad corregida para bebés prematuros. Graco aconseja que pida a su médico o al personal del hospital que examinen a su niño y que le recomienden el asiento de automóvil adecuado o una cama para automóviles antes de que usted y su niño salgan del hospital.

REGISTRE ESTE ASIENTO DE AUTOMÓVIL

Por favor, complete la tarjeta de registro prepagada que está sujeta a su sistema de seguridad para niños y envíe la parte que se muestra a continuación hoy mismo o regístrelo en línea en www.babyjogger.com/carseatregistration.

<div style="border: 1px solid black; padding: 10px; text-align: center;"> <h1 style="margin: 0;">IMPORTANT</h1> <p style="font-size: small; margin: 5px 0;">In case of a recall, we can reach you only if we have your name and address. You MUST send in the attached card or register online to be on our recall list.</p> <p style="margin: 5px 0;">We've already paid the postage.</p> <p style="margin: 5px 0;"><i>Do it today.</i></p> </div> <hr style="border-top: 1px dashed black;"/> <div style="display: flex; justify-content: space-between; align-items: flex-start; padding: 10px;"> <div style="text-align: center;"> </div> <div style="font-size: x-small; text-align: center;"> <p>NO POSTAGE NECESSARY IF MAILED IN THE UNITED STATES</p> </div> </div> <div style="border: 1px solid black; padding: 5px; margin: 10px 0; text-align: center;"> <p>BUSINESS REPLY MAIL FIRST-CLASS MAIL PERMIT NO. 66 ELVERSON PA POSTAGE WILL BE PAID BY ADDRESSEE</p> </div> <div style="text-align: center; padding: 10px;"> <p>BABY JOGGER, LLC P.O. BOX 169 ELVERSON, PA 19520-9901</p> </div>	<div style="border: 1px solid black; padding: 10px;"> <p style="font-size: small; margin: 0;">¡ IMPORTANTE ! Debe registrar este asiento para el automóvil para que puedan comunicarse con usted en caso de un llamado de devolución del asiento.</p> <p style="text-align: center; font-weight: bold; font-size: small; margin: 5px 0;">FOR YOUR CHILD'S CONTINUED SAFETY</p> <p style="font-size: x-small; margin: 5px 0;">Please take a few moments to promptly fill out and return the attached card or register online.</p> <p style="font-size: x-small; margin: 5px 0;">Although child restraint systems undergo testing and evaluation, it is possible that a child restraint could be recalled.</p> <p style="font-size: x-small; margin: 5px 0;">In case of recall, we can reach you only if we have your name and address, so please send in the card or register online to be on our recall list.</p> <p style="font-size: x-small; margin: 5px 0;">Please fill this card out and mail it NOW, or register online at http://www.babyjogger.com/carseatregistration while you are thinking about it.</p> <p style="font-size: x-small; margin: 5px 0;">The card is already addressed and we've paid the postage.</p> <p style="text-align: center; font-size: x-small; margin: 5px 0;">Tear off and mail this part</p> <div style="border: 1px solid black; padding: 5px; margin: 5px 0;"> <p style="font-size: x-small; margin: 0;">Consumer: Just fill in your name and address. Please print.</p> <p style="font-size: x-small; margin: 2px 0;">Your first name <input type="text"/></p> <p style="font-size: x-small; margin: 2px 0;">Your last name <input type="text"/></p> <p style="font-size: x-small; margin: 2px 0;">Your street address <input type="text"/></p> <p style="font-size: x-small; margin: 2px 0;">City <input type="text"/></p> <p style="font-size: x-small; margin: 2px 0;">State <input type="text"/> Zip Code <input type="text"/> - <input type="text"/></p> </div> <p style="text-align: center; font-weight: bold; font-size: small; margin: 5px 0;">CHILD RESTRAINT REGISTRATION CARD</p> <div style="border: 1px solid gray; padding: 5px; margin: 5px 0; font-size: x-small;"> <p>BABY JOGGER® MODEL NO: SERIAL NO: MANUFACTURED IN (YYYY/MM/DD): DO NOT USE AFTER (YYYY/MM/DD): Baby Jogger, LLC, Atlanta, GA 30328 1.800.241.1848 • www.babyjogger.com • Made In China</p> </div> </div>
---	---

Los sistemas de seguridad para niños pueden ser retirados del mercado por razones de seguridad. Debe registrar este sistema de seguridad para que lo podamos contactar en dicho caso. Envíe su nombre, dirección, dirección electrónica si está a disposición y el número del modelo del sistema de seguridad y la fecha de fabricación a:

Baby Jogger, LLC
P.O. Box 169, Elverson, PA 19520-9901
or call 1-800-241-1848
o regístrelo en línea en
www.babyjogger.com/carseatregistration

PARA OBTENER INFORMACIÓN SOBRE EL RETIRO DEL MERCADO

Llame a la Línea directa de seguridad del vehículo del Gobierno de EE.UU. al 1-888-327-4236 (TTY: 1-800-424-9153) o visite <http://www.NHTSA.gov>.

CERTIFICACIÓN

Esta sistema de seguridad infantil cumple con todas las normas federales de seguridad para automóviles.



Este sistema de seguridad para niños está certificado para su uso en aeronaves solamente cuando se usa con el sistema de arnés interno y orientado hacia adelante (26.5-65 libras (12-30 kg) y 49 pulgadas (125 cm) o menos). Úselo solamente en un asiento de aeronave orientado hacia adelante. Para la instalación orientado hacia adelante, consulte las páginas 35 y 57 sobre la instalación con el cinturón para el regazo, pero no use el sistema de fijación. Consulte a la aerolínea sobre sus políticas específicas.



Este asiento de automóvil NO está certificado para su uso en aeronaves cuando se usa orientado hacia atrás. Consulte a la aerolínea sobre sus políticas específicas.

Nota: Para prevenir daños al asiento, baje el apoyacabeza al registrar el asiento de automóvil en el aeropuerto.

SI NECESITA ASISTENCIA O TIENE ALGUNA PREGUNTA

Si tiene alguna pregunta sobre la instalación de su asiento, por favor comuníquese con atención al consumidor:

Baby Jogger, LLC
 4110 Premier Drive
 High Point, NC 27265
 1-800-241-1848
www.babyjogger.com

Para obtener información sobre los sistemas de seguridad para niños:
www.NHTSA.gov
www.safekids.org
www.seatcheck.org

⚠️ WARNING

- ¡Lea este Manual del propietario completamente ANTES del primer uso de su sistema de seguridad!
- Guarde estas instrucciones para uso futuro.
- A pesar de que el uso de este sistema de seguridad para niños parezca fácil de descifrar, es muy importante **LEER, ENTENDER Y SEGUIR EL MANUAL DEL PROPIETARIO**.
- No cumplir completamente las instrucciones provistas en este manual así como las etiquetas que están en este producto puede resultar en la **MUERTE** o **LESIÓN SERIA**.
- Lea el manual del propietario de su vehículo para obtener información de importancia sobre la instalación del sistema de seguridad para niños.



- **NUNCA PONGA ESTE SISTEMA DE SEGURIDAD PARA NIÑOS ORIENTADO HACIA ATRÁS EN UN LUGAR DEL ASIENTO DEL VEHÍCULO EQUIPADO CON UNA BOLSA DE AIRE DELANTERA ACTIVA.** Si la bolsa de aire se infla, puede golpear al niño y al asiento de automóvil con mucha fuerza y causar lesiones graves o la muerte de su niño.
- Consulte el manual del dueño de su vehículo para obtener más información sobre las bolsas de aire y el uso de un asiento de automóvil.
- Solamente ponga este sistema de seguridad para niños orientado hacia atrás en un asiento del vehículo orientado hacia adelante cuando lo usa en un vehículo. **NUNCA** instale este sistema de seguridad para niños en asientos del vehículo orientados hacia los costados o la parte de atrás del vehículo.
- **NUNCA DEJE** a un niño sin atender.
- **NO DEJE QUE** nadie que no ha leído el manual de instrucciones instale o use este sistema de seguridad para niños.
- Registre su sistema de seguridad para niños ante el fabricante.
- Según las estadísticas de accidentes, los niños están más seguros cuando están debidamente sujetos en las posiciones de asiento traseras, que en las delanteras.
- Este sistema de seguridad para niños no debe usarse sin la funda.
- **EL SISTEMA DE SEGURIDAD PARA NIÑOS PUEDE ESTAR MUY CALIENTE SI LO DEJA AL SOL.** El contacto con dichas piezas puede quemar la piel de su niño. Toque siempre la superficie de cualquier pieza de plástico o metal antes de poner a su niño en el sistema de seguridad para niños.
- **NUNCA** use un sistema de seguridad para niños previamente usado o una base cuya historia no conoce.
- **NO** saque nunca el bebé del sistema de seguridad por ninguna razón mientras el vehículo está en movimiento. Si su bebé necesita atención, encuentre un lugar seguro y salga del camino.
- Verifique siempre la seguridad de su sistema de seguridad antes de cada viaje.

- Su niño podría sufrir lesiones en un vehículo aunque no ocurra un accidente. Frenadas repentinas y curvas cerradas pueden lesionar a su niño si el sistema de seguridad para niños no está correctamente instalado o si su niño no está debidamente sujetado en el sistema de seguridad para niños.
 - Los niños están más seguros viajando orientado hacia atrás y deben orientarse hacia atrás siempre que sea posible hasta que alcancen la altura o el peso máximo para sentarse orientados hacia atrás que corresponde con su asiento de automóvil. Luego, los niños deben viajar orientado hacia adelante utilizando el sistema del arnés incorporado siempre que sea posible hasta que alcancen la altura o el peso máximo para sentarse orientados hacia adelante que corresponde con su asiento de automóvil. Asegúrese de verificar las leyes locales y estatales, además de las recomendaciones de la AAP y la NHTSA para el uso del asiento de automóvil.
 - Asegure este sistema de seguridad para niños con el sistema de anclaje inferior del vehículo si está disponible o con un cinturón de seguridad del vehículo.
 - No use ambos el cinturón de seguridad del vehículo y los cinturones del LATCH al mismo tiempo cuando usa el asiento de automóvil con el arnés de 5 puntos.
 - Sujete siempre el asiento de automóvil con el cinturón de seguridad del vehículo o, el sistema LATCH incluso cuando esté desocupado. En un accidente, un asiento de automóvil sin sujetar puede lastimar a los pasajeros.
 - **NUNCA** ponga dos conectores LATCH en un anclaje LATCH del vehículo.
 - No conecte nunca dos conectores del sistema LATCH a un punto de anclaje inferior del vehículo a menos que el fabricante del vehículo lo especifique.
 - **NO** retire el sistema LATCH del asiento de automóvil. Si usa el cinturón de seguridad del vehículo para sujetar el asiento de automóvil, debe almacenar los conectores del sistema LATCH.
 - **NO** deje que los niños jueguen con o alrededor de este sistema de seguridad para niños.
 - **NO** permita que los niños se suban o se bajen del asiento rotado sin ayuda.
 - Se debe reemplazar el asiento de automóvil tras haber sido sometido a un accidente. **¡NO** lo use de nuevo! Un accidente podría causar daños ocultos y su utilización repetida podría causar lesiones graves o la muerte.
 - **DEJE DE USAR** este sistema de seguridad para niños después de 10 años a partir de la fecha de fabricación. La fecha de fabricación se puede encontrar en la parte de atrás de su sistema de seguridad para niños.
 - **NO** use este sistema de seguridad para niños a menos que su niño cumpla el siguiente criterio de altura y peso:
 - **Orientado hacia atrás:** 4 a 50 libras (1,8 a 22 kg)
 - **Orientado hacia adelante:** 26,5 a 65 libras (12 a 30 kg) 49 pulgadas (125 cm) o menos
- Los niños que pesan menos de 26.5 libras (12 kg) **DEBEN** usar este asiento de automóvil orientado hacia atrás.

- Nunca use el transportador para bebé o la base si han resultado dañados o rotos o falta algún componente. No use un arnés del sistema de seguridad para niños, cinturón de seguridad del vehículo o cinturón del LATCH cortados, deshilachados o dañados.
- No debe usarse en vehículos a baja velocidad como carros de golf, vehículos para todo terreno o cualesquier otros vehículos no certificados.
- **NO** rote el asiento mientras el vehículo está en uso.
- **NO** rote el asiento a menos que esté instalado de forma segura en el vehículo.
- Este asiento de automóvil **SOLO** puede rotarse en el modo orientado hacia atrás.
- **NO** guarde el asiento en la posición girada.
- Solo gire el asiento cuando lo instale orientado hacia atrás en un vehículo o cuando esté asegurando o sacando al niño.

CARACTERÍSTICAS

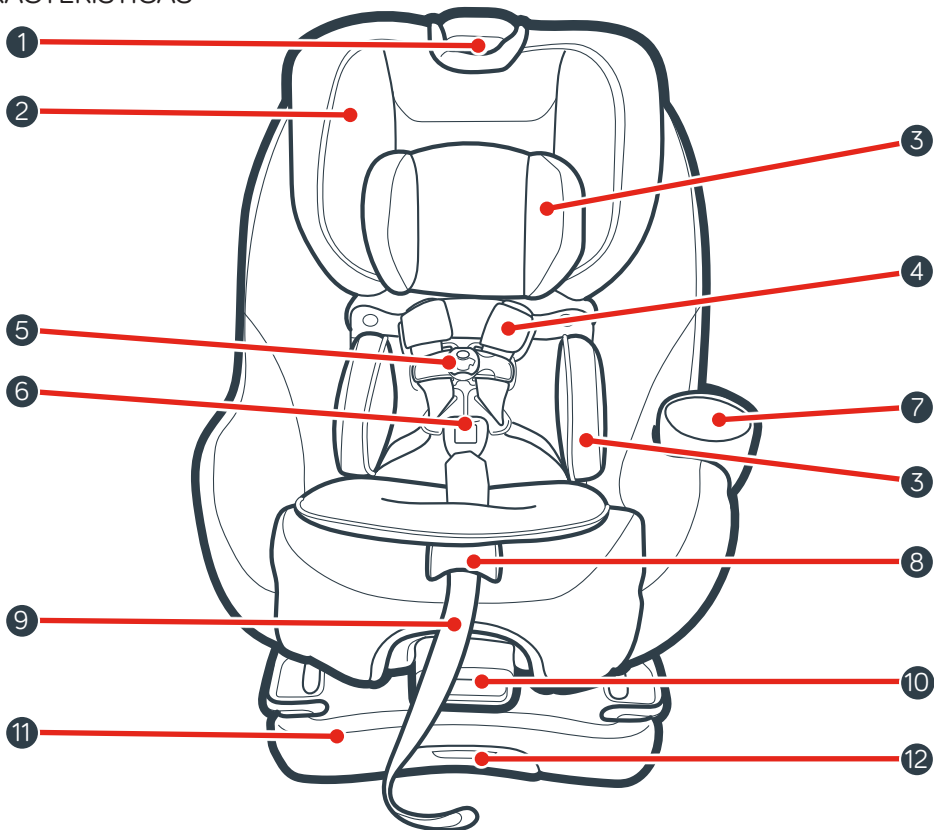

- | | |
|--|--|
| 1 Manija de ajuste del apoyacabeza/arnés | 7 Soporte para vasos |
| 2 Apoyacabeza | 8 Palanca de liberación del arnés |
| 3 Soporte para la cabeza y el cuerpo | 9 Correa de ajuste del arnés |
| 4 Fundas del arnés | 10 Palanca de rotación |
| 5 Presilla del pecho | 11 Base del asiento |
| 6 Hebilla | 12 Almacenamiento del anclaje inferior |

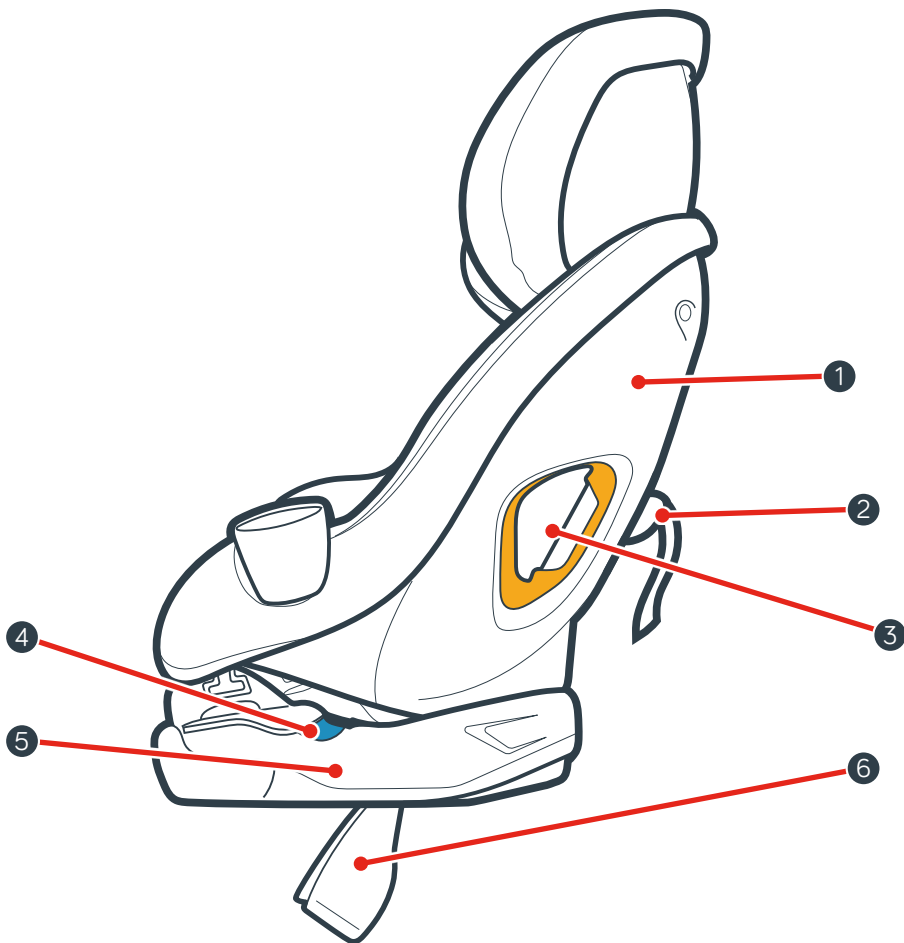

- | | |
|--|--|
| 1 Armazón del asiento | 4 Vía del cinturón orientada hacia atrás |
| 2 Sistema de fijación | 5 Base del asiento |
| 3 Vía del cinturón orientada hacia delante | 6 Pie de reclinación |

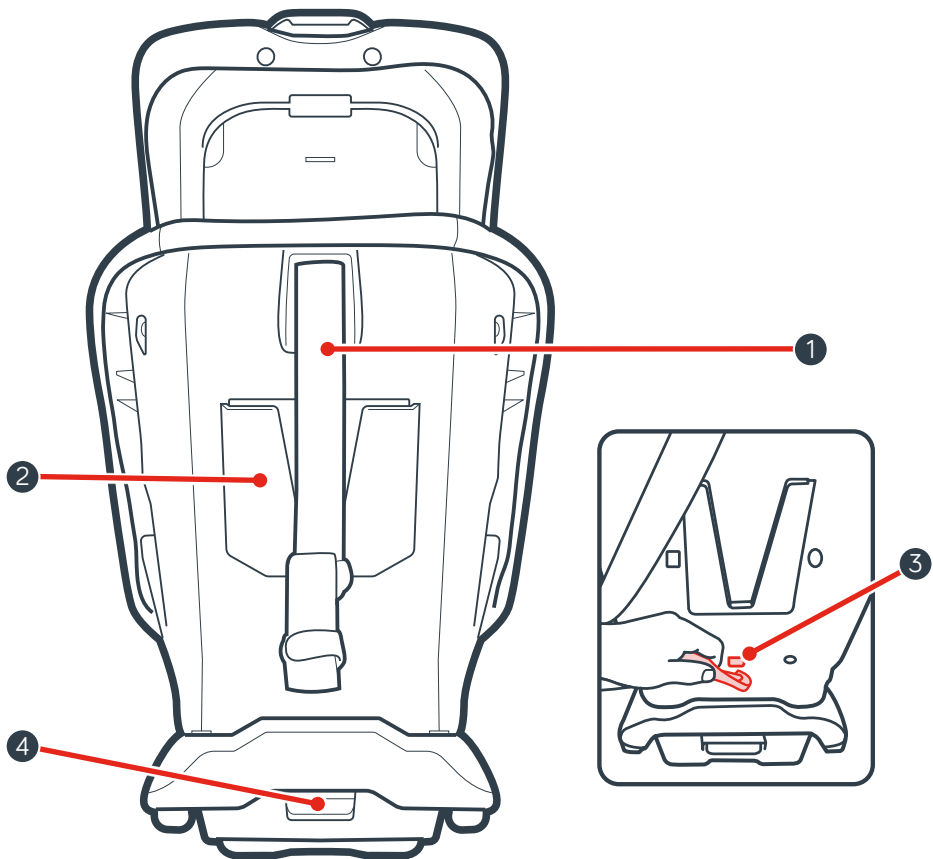

1 La correa del sistema de fijación

3 Almacenamiento del sistema de fijación

2 Almacenamiento del manual de instrucciones

4 Palanca de inclinación

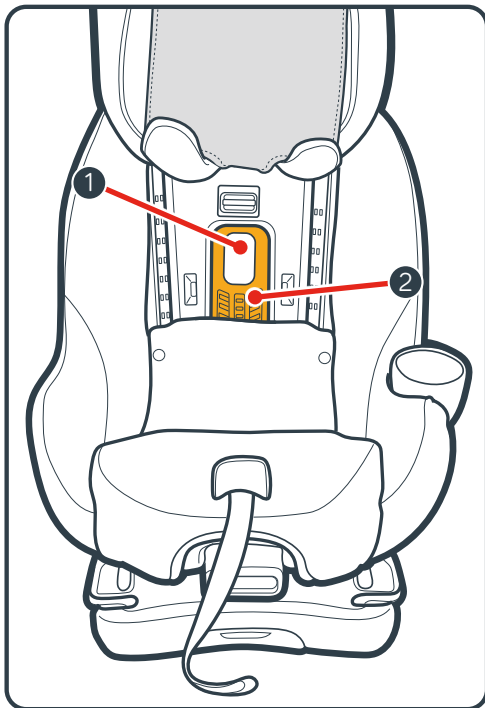

CON EL ASIENTO ROTADO

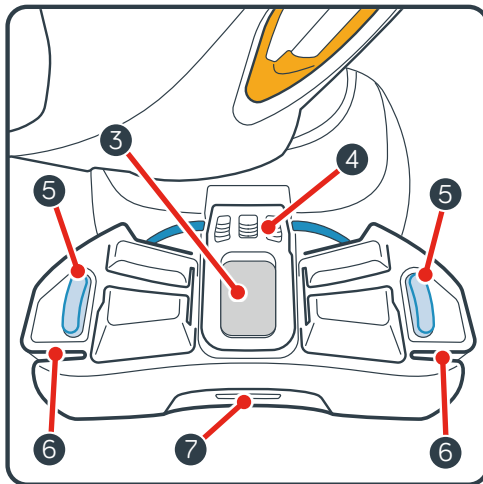

- 1 Botón de liberación de la traba RAPIDLOCK para el modo orientado hacia adelante
- 2 Traba RAPIDLOCK para el modo orientado hacia adelante
- 3 Botón de liberación de la traba RAPIDLOCK para el modo orientado hacia atrás
- 4 Traba RAPIDLOCK para el modo orientado hacia atrás
- 5 Indicador del nivel para el modo orientado hacia atrás
- 6 Guía del cinturón para el hombro del modo orientado hacia atrás
- 7 Almacenamiento del anclaje inferior

ROTACIÓN DEL ASIENTO DE AUTOMÓVIL

El asiento de automóvil puede rotarse para instalarlo orientado hacia atrás y asegurar fácilmente al niño en el modo orientado hacia atrás.

Para rotar el asiento de automóvil, apriete la palanca en la parte frontal y rote el asiento.

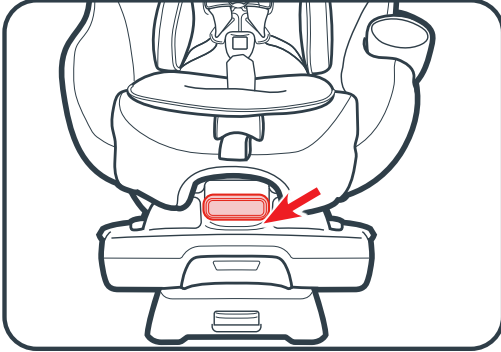

Para la instalación orientado hacia atrás, el asiento de automóvil DEBE estar rotado para que pueda acceder a la vía del cinturón del modo orientado hacia atrás marcada con una cinta azul.

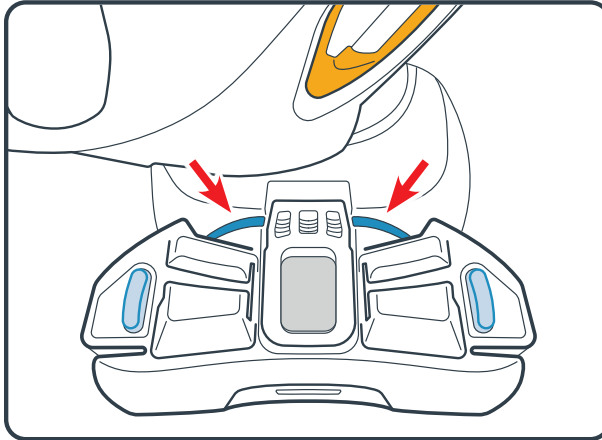

Cuando el niño esté seguro, rote el asiento a la posición orientada hacia atrás. El asiento estará seguro cuando escuche un "clic". Tire de los costados del asiento para asegurarse de que esté trabado.

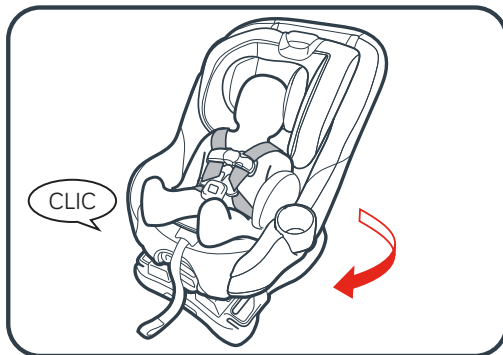

- **Este asiento de automóvil SOLO puede rotarse en el modo orientado hacia atrás. NO rote el asiento cuando esté asegurando al niño en el modo orientado hacia adelante.**
- NUNCA rote el asiento mientras el vehículo está en movimiento.
- NO rote el asiento a menos que esté instalado de forma segura en el vehículo.
- NO deje que los niños jueguen con o alrededor de este sistema de seguridad para niños.
- NO coloque las manos debajo del respaldo del asiento mientras lo rote a la posición asegurada.
- NO guarde el asiento en la posición girada.
- Solo gire el asiento cuando lo instale orientado hacia atrás en un vehículo o cuando esté asegurando o sacando al niño.

DEBE usarse la traba RAPIDLOCK cuando el asiento de automóvil esté instalado orientado hacia atrás.

PIE DE RECLINACIÓN

El pie de reclinación en la base del asiento tiene dos posiciones. El pie DEBE estar en la posición orientada hacia atrás cuando el asiento se use en el modo orientado hacia atrás. Cuando el asiento se use en el modo orientado hacia adelante, el pie DEBE estar en la posición orientada hacia adelante.

POSICIÓN ORIENTADA
HACIA ATRÁS

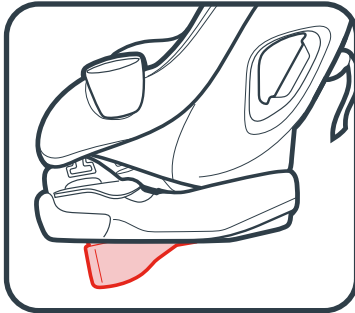

POSICIÓN ORIENTADA
HACIA ADELANTE

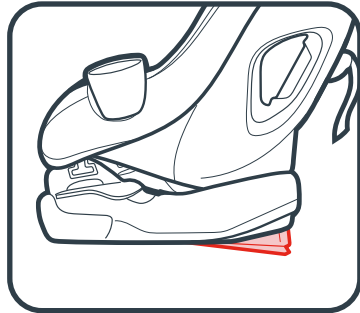

La posición correcta está marcada con una etiqueta en el lateral del pie. El pie está correctamente en la posición orientada hacia atrás cuando el texto azul está orientado hacia arriba. El pie está correctamente en la posición orientada hacia adelante cuando el texto naranja está orientado hacia arriba.



Destrahe el pie de la base tirando del pie. Mueva el pie hacia adelante o hacia atrás para cambiar las posiciones. El pie de reclinación está asegurado cuando hace "clic" en posición.

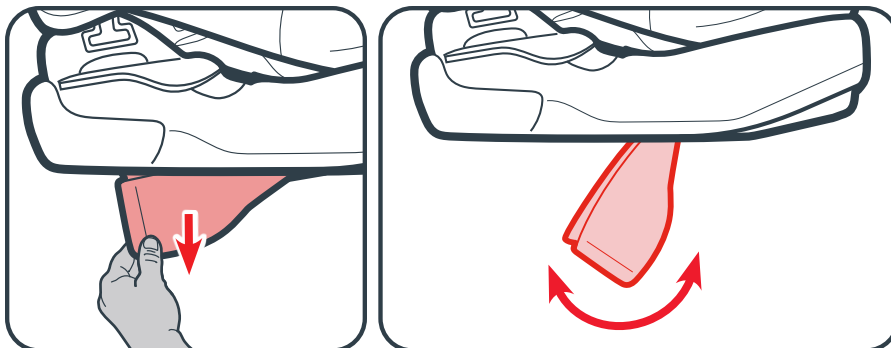

Palanca de reclinación:

La altura del pie de reclinación también es ajustable. Apriete la palanca de reclinación en la parte frontal del pie y levante la base para extenderlo. Apriete la palanca de reclinación y baje la base para retraer el pie.

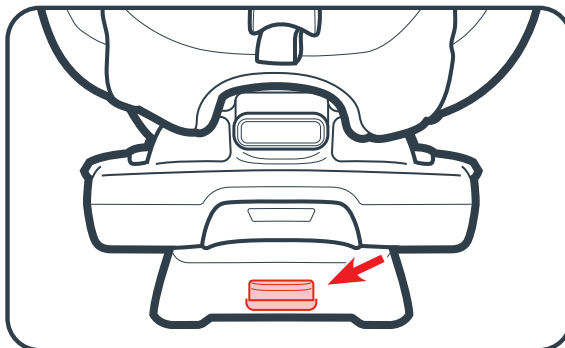

(Se muestra el pie en la posición orientada hacia atrás)

El pie tiene 3 posiciones de reclinación. Asegúrese siempre de que vuelve a comprobar el indicador de nivel después de ajustar la reclinación cuando use el asiento en el modo orientado hacia atrás.

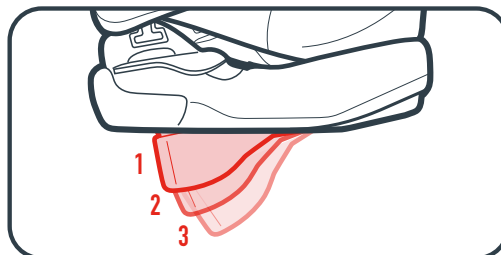

RAPIDLOCK

Este asiento viene con una función de traba llamada RAPIDLOCK. La traba RAPIDLOCK hace que apretar el cinturón del asiento o la correa de anclaje inferior sea fácil y sencillo. Hay dos trabas RAPIDLOCK en este asiento, una para el modo orientado hacia atrás y una para el modo orientado hacia adelante.



La RAPIDLOCK orientada hacia atrás está ubicada en la base y solo puede encontrarse rotando el asiento.

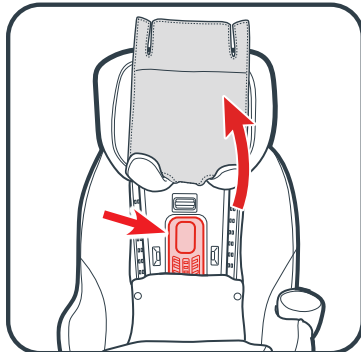

La RAPIDLOCK orientada hacia adelante está ubicada en el respaldo del asiento bajo la almohadilla del asiento. La encontrará levantando el reposacabezas a la posición más alta y levantando y retirando la almohadilla del reposacabezas.

Empuje el botón gris para abrir la RAPIDLOCK

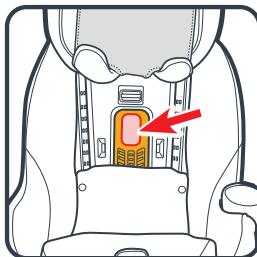
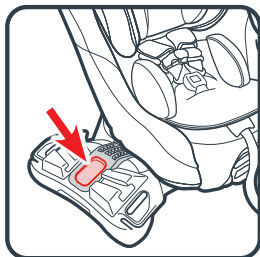

Al instalar el asiento con el cinturón del asiento del vehículo, **DEBEN** guiarse bajo el brazo de la RAPIDLOCK tanto la porción para el regazo como la porción para el hombro del asiento del vehículo. Si el asiento de su vehículo solo tiene cinturón para el regazo, guíe el cinturón para el regazo bajo la RAPIDLOCK. Al instalar el asiento con el sistema de acoplamiento de anclaje inferior, la correa de anclaje inferior se guía bajo la RAPIDLOCK. A continuación se muestra un ejemplo de instalación orientada hacia atrás.

CINTURÓN DEL VEHÍCULO PARA El regazo Y PARA EL HOMBRO

ACOPLAMIENTO DE ANCLAJE INFERIOR

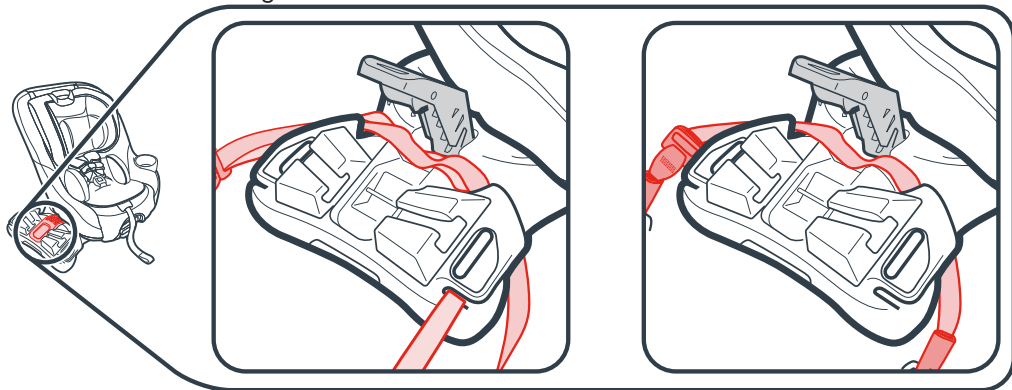

Elimine la holgura del asiento del vehículo o de la correa de anclaje inferior. Presione hacia abajo firmemente cerca de la parte frontal de la base. (Se muestra la instalación orientada hacia atrás con el cinturón para el regazo y para el hombro).

No tire del cinturón con fuerza excesiva. Si el cinturón o la correa están demasiado apretados, no podrá cerrar la RAPIDLOCK.

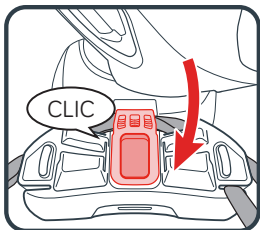

Cuando haya eliminado la holgura, cierre la traba RAPIDLOCK hasta que escuche un "clik". Asegúrese de que el cinturón de seguridad del vehículo o la correa de anclaje inferior estén bajo la traba RAPIDLOCK.

Es NECESARIO usar la traba RAPIDLOCK al instalar este asiento orientado hacia atrás.

APOYAVASOS

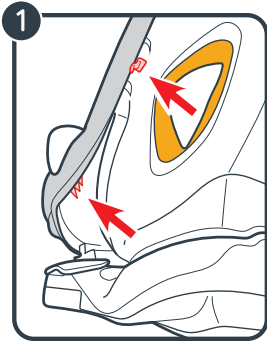

Se DEBE instalar el apoyavasos.

1. Desde la parte izquierda del asiento, tire de la almohadilla del asiento para sacarla de las costillas inferiores y del clip inferior, de modo que quede completamente expuesta la ranura del apoyavasos.

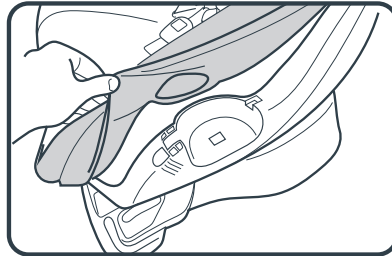

2. Alinee las pestañas del apoyavasos con las ranuras del armazón e inserte el apoyavasos hasta que escuche un "clic".

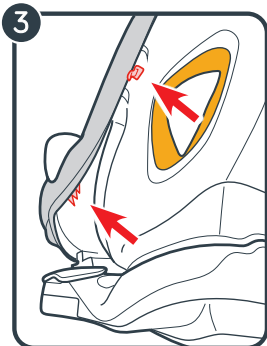
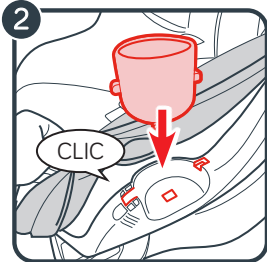

3. Para volver a sujetar la almohadilla del asiento, inserte los bordes de la tela de la almohadilla en la presilla que se encuentra en el borde del armazón del asiento de automóvil y en las costillas cerca de la parte inferior del apoyavasos.

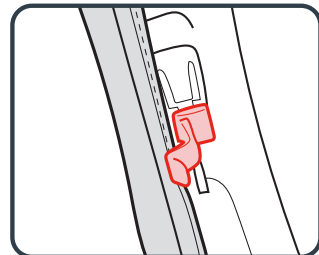
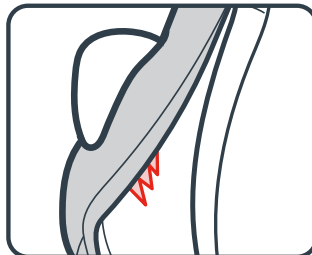

USO SEGURO ORIENTADO HACIA ATRÁS

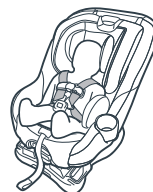

CINTURÓN DE SEGURIDAD DEL VEHÍCULO PARA EL REGAZO Y EL HOMBRO

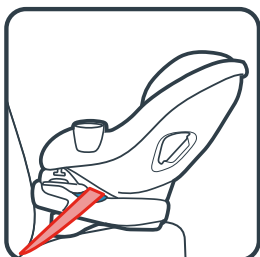

CINTURÓN DE SEGURIDAD DEL VEHÍCULO PARA EL REGAZO SOLAMENTE

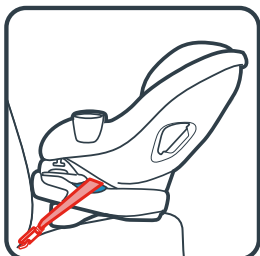

ACOPLAMIENTO DE ANCLAJE INFERIOR

No lo instale con este método si el niño pesa más de 35 libras (16 kg)

Orientado hacia atrás:

4 a 50 libras (18 a 22 kg) y cuya cabeza está por lo menos a 1 pulgada (2.5 cm) por debajo de la palanca de ajuste del apoyacabeza*

- ✓ Ponga el asiento de automóvil orientado hacia atrás en el asiento trasero del vehículo.
- ✓ Asegúrese de que la correa del LATCH o cinturón de seguridad del vehículo pase por la vía del cinturón orientada hacia atrás marcada con una etiqueta azul.
- ✓ Instale este asiento de automóvil apretadamente en su vehículo. El asiento de automóvil **no debería moverse** en la vía del cinturón más de 1 pulgada (2.5 cm) de un lado a otro y de delante hacia atrás.
- ✓ El vehículo **DEBE** estar en piso nivelado.
- ✓ Verifique el indicador del nivel orientado hacia atrás para asegurarse de que el asiento esté nivelado.
- ✓ Las correas del arnés deben estar **parejas o apenas por debajo** de la parte de arriba de los hombros del niño y la presilla del pecho debe estar **en el nivel de las axilas**.
- ⚠ Los bebés que pesan menos de 26.5 libras (12 kg) **DEBEN** estar orientados hacia atrás.
- ⚠ La AAP recomienda que los niños viajen orientados hacia atrás hasta los 2 años o hasta que alcancen la altura o el peso máximo para sentarse orientados hacia atrás que corresponde con su asiento de automóvil. Este asiento de automóvil puede permanecer orientado hacia atrás hasta las 50 libras (22 kg).
- ⚠ Es **NECESARIO** usar la traba RAPIDLOCK al instalar este asiento orientado hacia atrás.



⚠ ¡ADVERTENCIA! NUNCA use el sistema de seguridad para niños orientado hacia atrás en un asiento del vehículo equipado con bolsa de aire delantera activa.

*Consulte las leyes de su estado y las recomendaciones de la AAP/NHTSA.

Siga leyendo en la siguiente página para averiguar cómo instalar este asiento de automóvil.



INSTALACIÓN ORIENTADO HACIA ATRÁS CON EL CINTURÓN DE SEGURIDAD DEL VEHÍCULO

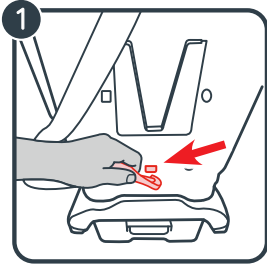

Asegúrese de que el apoyavasos está instalado antes de instalar el asiento en su automóvil. Consulte la sección “Características” de la página 20 para instalar el apoyavasos.

1. Guarde la correa del sistema de fijación sujetando el enganche del sistema de fijación a la ranura de la parte posterior del asiento de automóvil.

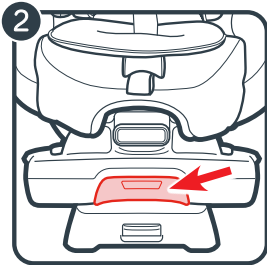

2. Guarde los conectores de anclaje inferior dentro del compartimento de almacenamiento del anclaje inferior. Abra la puerta del compartimento de almacenamiento y sujete los conectores de anclaje inferior a las barras de almacenamiento. Meta la correa de anclaje inferior en el compartimento de almacenamiento, cierre la puerta del compartimento.

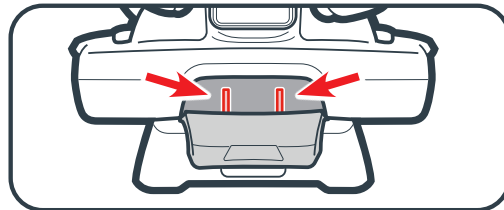

3. Rote el pie de reclinación en la parte inferior del asiento de automóvil a la posición orientada hacia atrás marcada con una etiqueta azul. El pie de reclinación está asegurado cuando hace “clic” en posición.

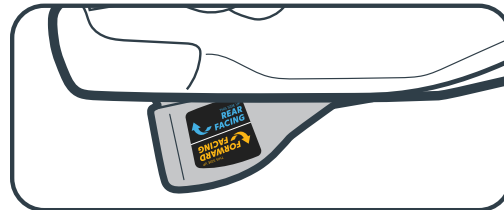
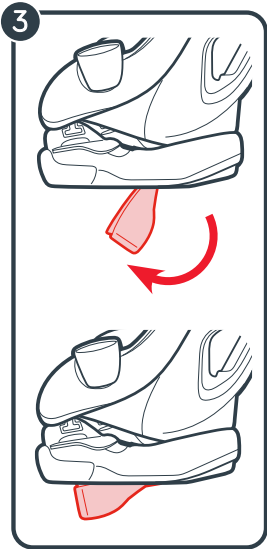

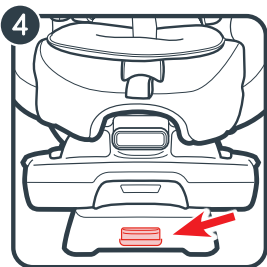

4. Extienda el pie de reclinación. El pie de reclinación tiene 3 posiciones de reclinación. Apriete la palanca de reclinación en la base y levante la base para extender el pie. Apriete la palanca de reclinación y baje la base para retraer el pie. Verifique el indicador del nivel para comprobar que la instalación es correcta.

- Niños más de 40 libras (18 kg) **DEBE** usar la posición de reclinación 1.

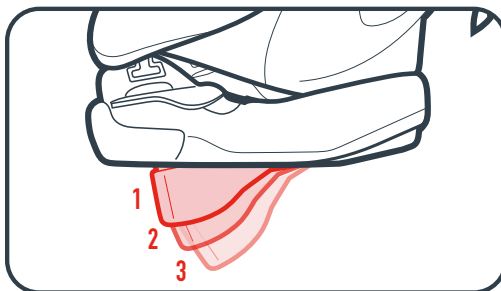

5. Ponga la base plana en el asiento del vehículo. Empújela hacia atrás hasta que el frente del asiento de automóvil toque el respaldo del asiento del vehículo.

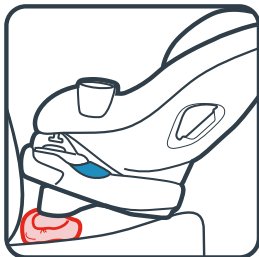
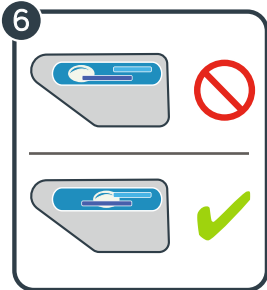

6. Verifique el indicador del nivel. El vehículo DEBE estar en piso nivelado. **La burbuja debe estar totalmente bajo las líneas azules.** Ajuste la inclinación hasta que la burbuja esté completamente bajo las líneas azules.

En el caso de bebés que tienen 3 meses o menos, la estar totalmente bajo la línea azul claro.

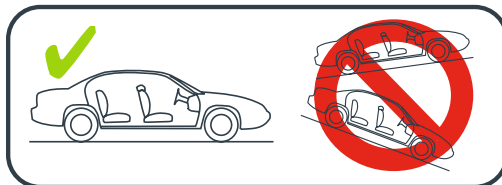

Si es necesario, se pueden poner toallas enrolladas debajo del asiento de automóvil, en el lugar donde se une el asiento del vehículo hasta que la burbuja esté completamente bajo las líneas azules.

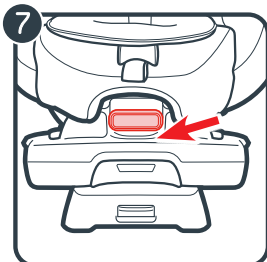

7. Apriete la palanca de rotación en la parte frontal del asiento de automóvil y rote el asiento. Puede rotar el asiento hacia usted o alejado de usted.

DEBE rotar el asiento para instalarlo en el modo orientado hacia atrás.

¡Consejo! Puede resultarle más fácil instalar el asiento si lo rota a la posición alejada de usted.

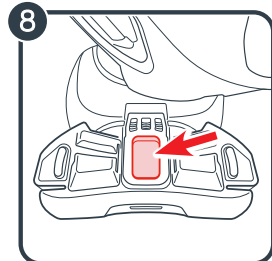

8. Abra la traba **RAPIDLOCK** empujando el botón gris y levantando el brazo de traba.

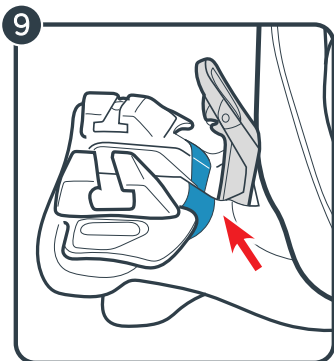

9. Consulte el manual del dueño de su vehículo sobre el uso del cinturón de seguridad del vehículo

9. Guíe los cinturones de seguridad para el regazo y el hombro a lo largo de la cinta azul cruzando la base y bajo el brazo de traba RAPIDLOCK.

Deslice el cinturón para hombro del vehículo a través de la ranura que está cerca del borde de la base.

Abroche el cinturón de seguridad. El cinturón de seguridad debe estar lo más plano posible y sin torcerse.

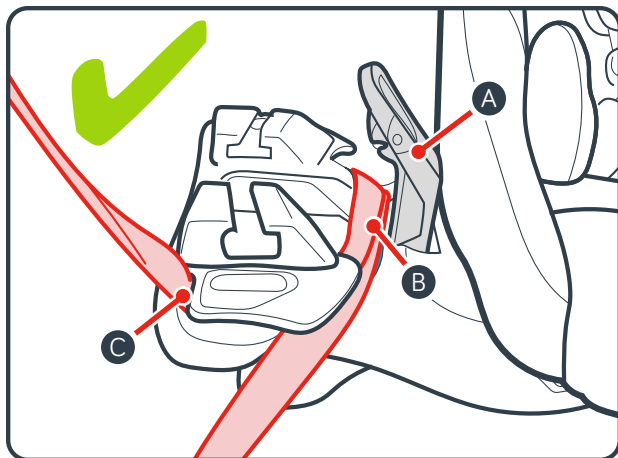

CORRECTO:

Los cinturones para el regazo y para el hombro están ambos guiados a lo largo de la cinta azul y bajo el brazo RAPIDLOCK, y el cinturón para hombro pasa a través de la ranura cerca del borde de la base.

A: Brazo de traba RAPIDLOCK

B: Vía del cinturón orientada hacia atrás

C: Ranura del cinturón para el hombro

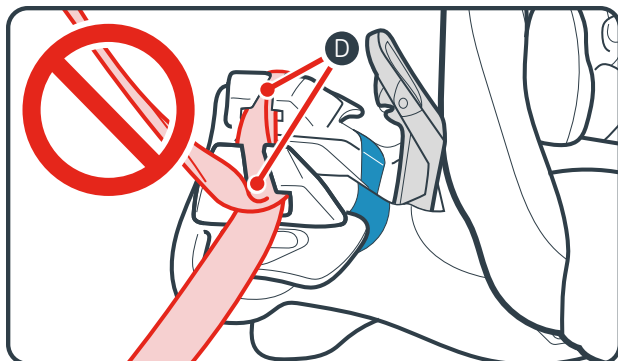

INCORRECTO:

NO guíe el cinturón para el regazo y para el hombro a través de los canales de rotación de asiento con forma de "T".

D: Canales de rotación del asiento



10. Elimine la holgura del cinturón de seguridad del vehículo. Presione firmemente cerca de la parte frontal de la base. Tire del cinturón para el hombro para tensionarlo mientras introduce el sobrante en el retractor.

No tire del cinturón con fuerza excesiva. Si el cinturón está demasiado apretado, no podrá cerrar la RAPIDLOCK.

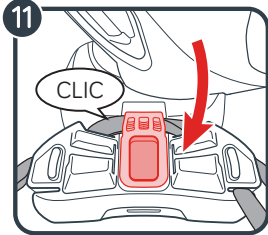

11. Cuando haya eliminado la holgura, cierre la traba RAPIDLOCK hasta que escuche un "clic". Asegúrese de que el cinturón del asiento del vehículo esté bajo la traba RAPIDLOCK.

Es NECESARIO usar la traba RAPIDLOCK al instalar este asiento orientado hacia atrás.

⚠ ¡ADVERTENCIA!

Mantenga las manos lejos de la zona de la traba RAPIDLOCK cuando la cierra.

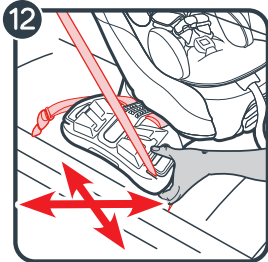

12. Pruebe la tensión. Agarre los costados de la base donde se encuentra el cinturón de seguridad y deslice la base de un lado a otro y de atrás hacia adelante. Si la base se mueve menos de 1" (2.5 cm), está suficientemente apretada.

Cambiar el retractor después de finalizar la instalación para evitar un posible riesgo de estrangulación.

Si no se puede usar la traba RAPIDLOCK con el cinturón de seguridad del vehículo, entonces DEBE usarse el acoplamiento de anclaje inferior con la traba RAPIDLOCK. Consulte en la página 28 cómo instalar el asiento orientado hacia atrás con el acoplamiento de anclaje inferior.

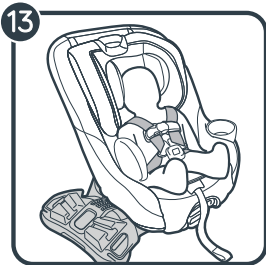

13. Ponga al niño en el asiento y asegúrelo con el arnés de 5 puntos.

Vea la página 46 “Cómo asegurar al niño con el arnés de 5 puntos”

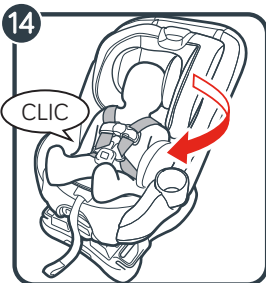

14. Cuando el niño esté seguro, rote el asiento a la posición orientada hacia atrás. El asiento estará seguro cuando escuche un “clic”.

Tire de los costados del asiento para asegurarse de que esté trabado.

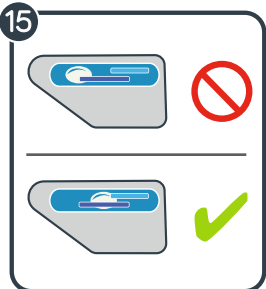

15. Verifique el indicador del nivel. El vehículo DEBE estar en piso nivelado. **La burbuja debe estar totalmente bajo las líneas azules.** Ajuste la inclinación hasta que la burbuja esté completamente bajo las líneas azules. En el caso de bebés que tienen 3 meses o menos, **la estar totalmente bajo la línea azul claro.**

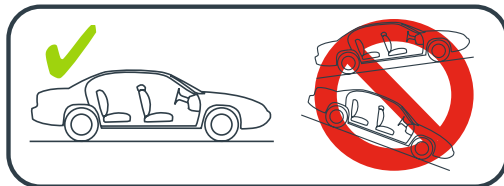

Si es necesario, se pueden poner toallas enrolladas debajo del asiento de automóvil, en el lugar donde se une el asiento del vehículo hasta que la burbuja esté completamente bajo las líneas azules.

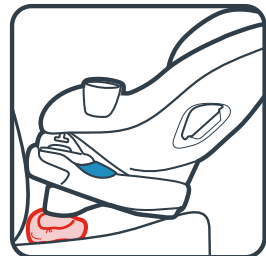

INSTALACIÓN ORIENTADO HACIA ATRÁS CON EL ACOPLAMIENTO DE ANCLAJE INFERIOR

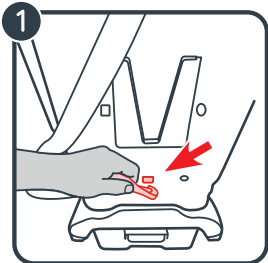

Asegúrese de que el apoyavasos está instalado antes de instalar el asiento en su automóvil. Consulte la sección “Características” de la página 20 para instalar el apoyavasos. Consulte el manual del dueño de su vehículo para obtener el lugar y uso del acoplamiento de anclaje inferior. No instale usando este método para un niño que pesa más de 35 libras (16 kg).

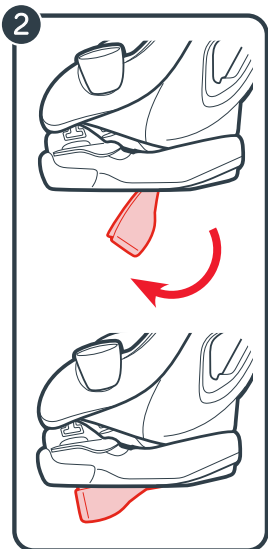

1. Guarde la correa del sistema de fijación sujetando el enganche del sistema de fijación a la ranura de la parte posterior del asiento de automóvil.
2. Rote el pie de reclinación en la parte inferior del asiento de automóvil a la posición orientada hacia atrás marcada con una etiqueta azul. El pie de reclinación está asegurado cuando hace “clic” en posición.

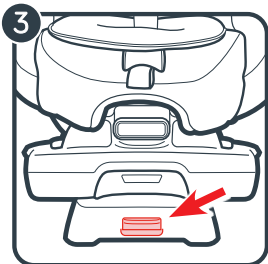
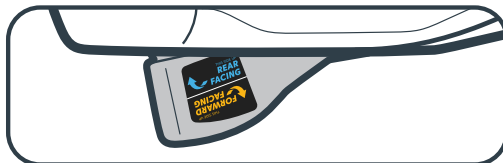

3. Extienda el pie de reclinación. El pie de reclinación tiene 3 posiciones de reclinación. Apriete la palanca de reclinación en la base y levante la base para extender el pie. Apriete la palanca de reclinación y baje la base para retraer el pie. Verifique el indicador del nivel para comprobar que la instalación es correcta.
- Niños más de 40 libras (18 kg) **DEBE** usar la posición de reclinación 1.

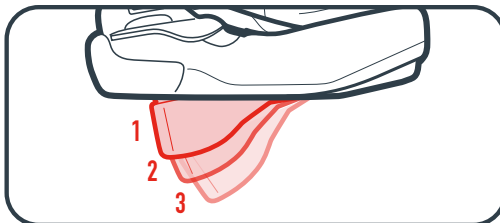

4. Abra la puerta de almacenamiento del anclaje inferior en la parte frontal del asiento de automóvil. Retire la correa de anclaje inferior y los conectores del compartimento de almacenamiento. Utilice una mano para oprimir el botón rojo en el conector. Mientras mantiene el botón oprimido, utilice la otra mano para tirar de la correa y sacar del almacenamiento. Repita el procedimiento para el otro conector. Cierre la puerta de almacenamiento del anclaje inferior.

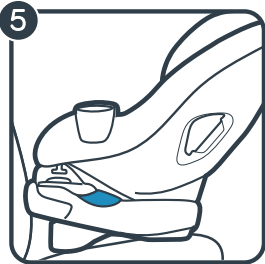
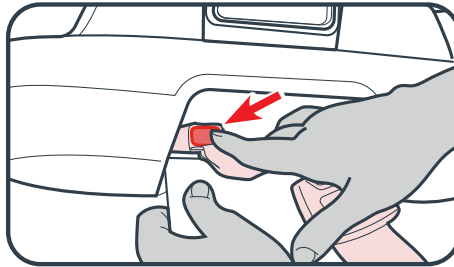
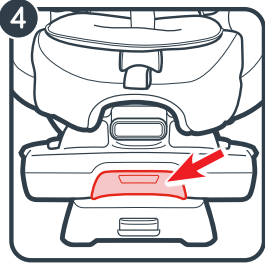

5. Ponga la base plana en el asiento del vehículo. Empújela hacia atrás hasta que el frente del asiento de automóvil toque el respaldo del asiento del vehículo. Centre el asiento de automóvil entre los puntos de anclaje inferior del vehículo.

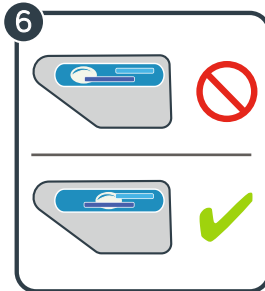

6. Verifique el indicador del nivel. El vehículo DEBE estar en piso nivelado. **La burbuja debe estar totalmente bajo las líneas azules.** Ajuste la inclinación hasta que la burbuja esté completamente bajo las líneas azules. En el caso de bebés que tienen 3 meses o menos, **la estar totalmente bajo la línea azul claro.**

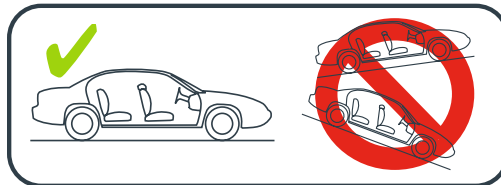
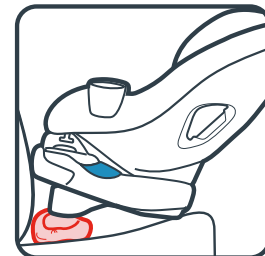

Si es necesario, se pueden poner toallas enrolladas debajo del asiento de automóvil, en el lugar donde se une el asiento del vehículo hasta que la burbuja esté completamente bajo las líneas azules.

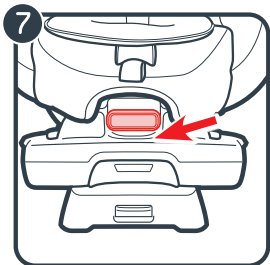

7. Apriete la palanca de rotación en la parte frontal del asiento de automóvil y rote el asiento. Puede rotar el asiento hacia usted o alejado de usted.

DEBE rotar el asiento para instalarlo en el modo orientado hacia atrás.

¡Consejo! Puede resultarle más fácil instalar el asiento si lo rota a la posición alejada de usted.

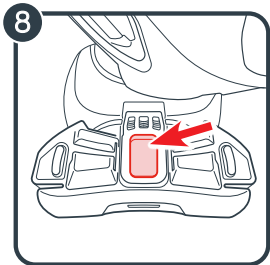

8. Abra la traba RAPIDLOCK empujando el botón gris y levantando el brazo de traba.

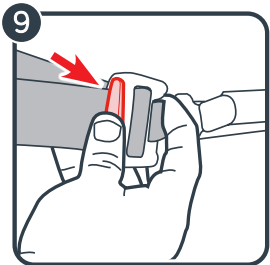

9. Para facilitar la instalación, extienda la Correa de anclaje inferior hasta alcanzar su máxima longitud al oprimir el botón gris y tirando de la correa.

10

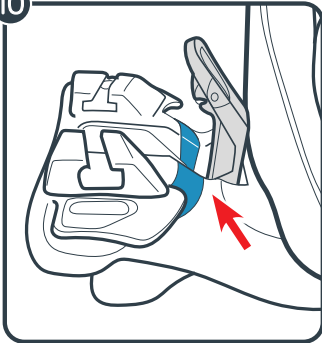

10. Guíe la correa de anclaje inferior a lo largo de la cinta azul cruzando la base y bajo el brazo de traba RAPIDLOCK.

La correa de anclaje inferior no debe estar torcida. Si está torcida, no podrá tensionar la correa.

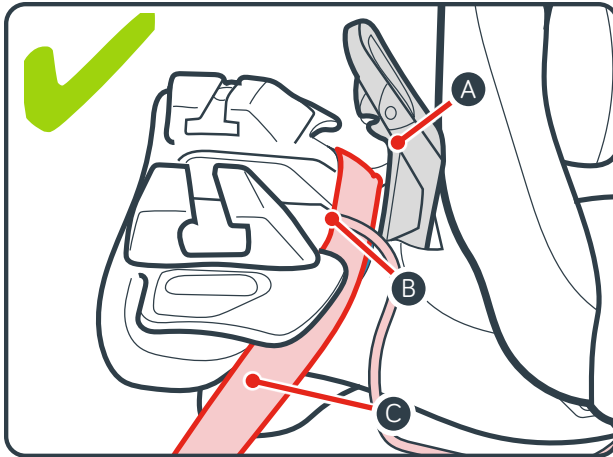

CORRECTO:

La correa de anclaje inferior está guiada a lo largo de la cinta azul y bajo el brazo RAPIDLOCK.

A: Brazo de traba RAPIDLOCK

B: Vía del cinturón orientada hacia atrás

C: Correa de anclaje inferior

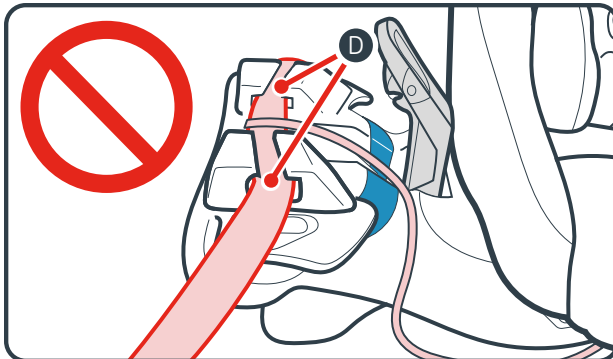

INCORRECTO:

NO guíe la correa de anclaje inferior a través de los canales de rotación de asiento con forma de "T".

D: Canales de rotación del asiento

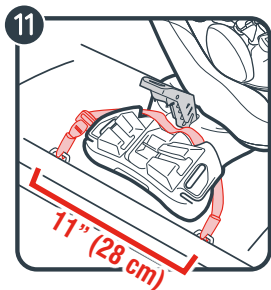

11. Sujete los conectores de anclaje inferior a los anclajes inferiores del vehículo. Asegúrese de que las flechas apunten hacia arriba.

Acoplamiento de anclaje inferior se puede utilizar solamente si el espaciamiento de anclaje es de 11 pulgadas (28 cm) desde el centro de uno de anclaje inferior al centro del otro anclaje inferior.

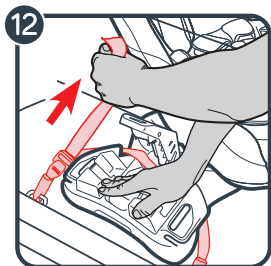
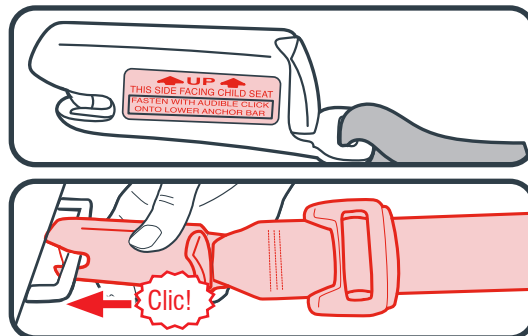

12. Elimine la holgura de la correa de anclaje inferior. Presione firmemente cerca de la parte frontal de la base mientras aprieta la correa de anclaje inferior.

No tire de la correa con fuerza excesiva. Si la correa está demasiado apretada, no podrá cerrar la RAPIDLOCK.

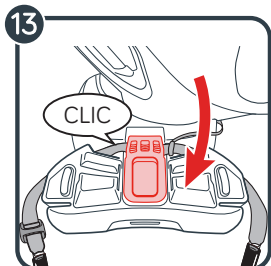

13. Cuando se ha eliminado la flojedad, cierre la traba RAPIDLOCK hasta que escuche un "clíc". Asegúrese de que la correa de los anclajes inferiores pase por debajo de la traba RAPIDLOCK.

Es NECESARIO usar la traba RAPIDLOCK al instalar este asiento orientado hacia atrás.

⚠ ¡ADVERTENCIA!

Mantenga las manos lejos de la zona de la traba RAPIDLOCK cuando la cierra.

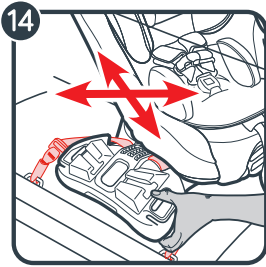

14. Pruebe la tensión. Agarre los costados de la base donde se encuentra la correa de anclaje inferior y deslice la base de un lado a otro y de atrás hacia adelante. Si la base se mueve menos de 1" (2.5 cm), está suficientemente apretada.

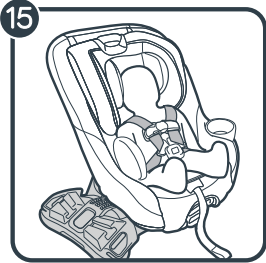

15 Ponga al niño en el asiento y asegúrelo con el arnés de 5 puntos.

Vea la página 46 "Cómo asegurar al niño con el arnés de 5 puntos"

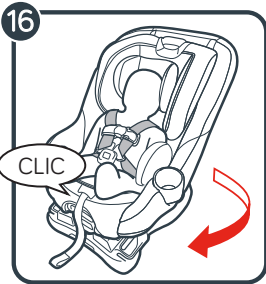

16 Cuando el niño esté seguro, rote el asiento a la posición orientada hacia atrás. El asiento estará seguro cuando escuche un "clik". Tire de los costados del asiento para asegurarse de que esté trabado.

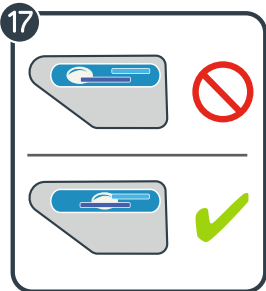

17. Verifique el indicador del nivel. El vehículo DEBE estar en piso nivelado. **La burbuja debe estar totalmente bajo las líneas azules.** Ajuste la inclinación hasta que la burbuja esté completamente bajo las líneas azules.

En el caso de bebés que tienen 3 meses o menos, **la estar totalmente bajo la línea azul claro.**

Si es necesario, se pueden poner toallas enrolladas debajo del asiento de automóvil, en el lugar donde se une el asiento del vehículo hasta que la burbuja esté completamente bajo las líneas azules.

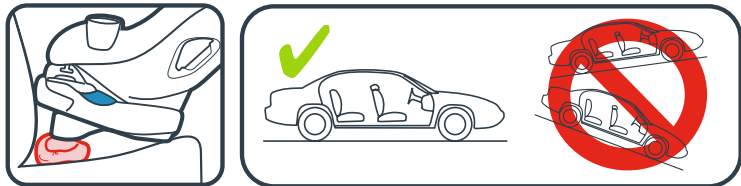

USO SEGURO ORIENTADO HACIA DELANTE

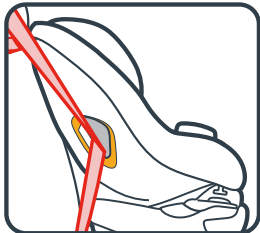

CINTURÓN DE SEGURIDAD PARA EL REGAZO Y EL HOMBRO CON CORREA DE SUJECCIÓN SUPERIOR

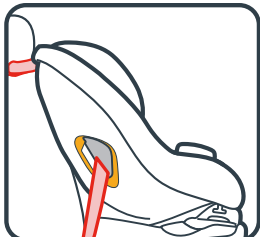

CINTURÓN DE SEGURIDAD PARA EL REGAZO SOLAMENTE CON CORREA DE SUJECCIÓN SUPERIOR

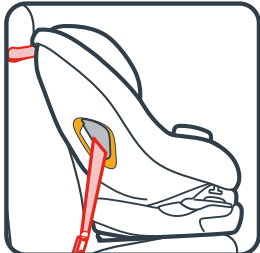

CORREA DEL LATCH CON CORREA DE SUJECCIÓN SUPERIOR.

No instale usando este método para un niño que pesa más de 40 libras (18 kg).

Orientado hacia delante:

26.5 a 65 libras (12 a 30 kg) y 49 pulgadas (125 cm) o menos*

- ✓ Ponga el asiento de automóvil orientado hacia adelante en el asiento trasero del vehículo.
- ✓ Asegúrese de que la Correa de anclaje inferior o cinturón de seguridad del vehículo pase por la vía del cinturón orientada hacia delante marcada con una etiqueta naranja.
- ✓ Instale este asiento de automóvil apretadamente en su vehículo. El asiento de automóvil no debería moverse en la vía del cinturón orientado hacia delante más de 1 pulgada (2.5 cm) de un lado a otro y de delante hacia atrás.
- ✓ Sujete y ajuste la correa de sujeción superior.
- ✓ Las correas del arnés deben estar en parejas o apenas por arriba de la parte de arriba de los hombros del niño y la presilla del pecho debe estar en el nivel de las axilas.
- ⚠ La AAP recomienda que los niños viajen orientados hacia atrás hasta los 2 años o hasta que alcancen la altura o el peso máximo para sentarse orientados hacia atrás que corresponde con su asiento, y que cuando se sienten orientados hacia adelante, los niños usen el sistema del arnés incorporado siempre que sea posible hasta que alcancen la altura o el peso máximo para sentarse orientados hacia adelante que corresponden con su asiento de automóvil. Este asiento de automóvil puede permanecer orientado hacia atrás hasta las 50 libras (22 kg) y hacia adelante hasta las 65 libras (30 kg).
- ⚠ La función de rotación solo puede usarse cuando el asiento de automóvil esté instalado en el modo orientado hacia atrás. **NO** intente rotar el asiento al modo orientado hacia adelante.

*Consulte las leyes de su estado y las recomendaciones de la AAP/NHTSA.



Siga leyendo en la siguiente página para averiguar cómo instalar este asiento de automóvil.



INSTALACIÓN ORIENTADO HACIA ADELANTE CON EL CINTURÓN DE SEGURIDAD DEL VEHÍCULO Y EL SISTEMA DE FIJACIÓN

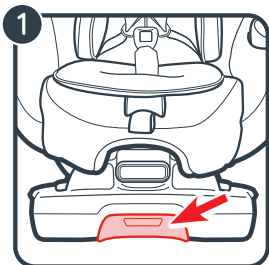

Asegúrese de que el apoyavasos está instalado antes de instalar el asiento en su automóvil. Consulte la sección “Características” de la página 20 para instalar el apoyavasos.

1. Guarde los conectores de anclaje inferior dentro del compartimento de almacenamiento del anclaje inferior. Abra la puerta del compartimento de almacenamiento y sujete los conectores de anclaje inferior a las barras de almacenamiento. Meta la correa de anclaje inferior en el compartimento de almacenamiento, cierre la puerta del compartimento.

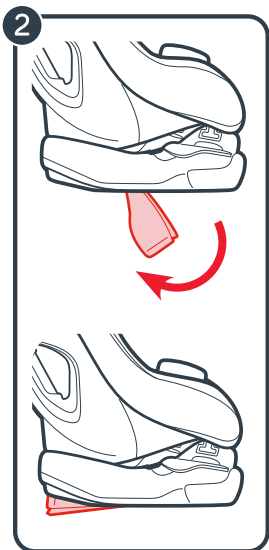
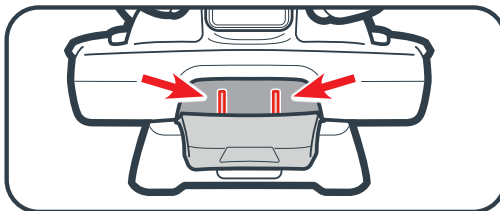

2. Rote el pie de reclinación en la parte inferior del asiento de automóvil a la posición orientada hacia adelante marcada con una etiqueta naranja. El pie de reclinación está asegurado cuando hace “clic” en posición.

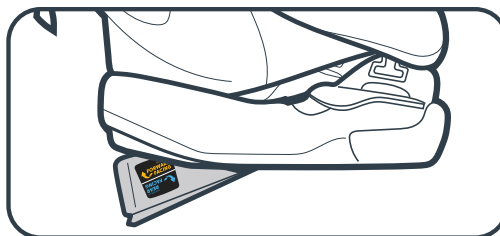

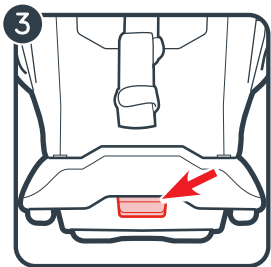

3. Expanda el pie de inclinación. El pie de inclinación tiene 3 posiciones de inclinación. Apriete la palanca de inclinación en la base y levante la base para extender el pie. Apriete la palanca de inclinación y baje la base para retraer el pie.

- Niños menos de 40 libras (18 kg) **DEBE** usar la posición de inclinación 3.

NOTA: El indicador de nivel se usa solo en el modo orientado hacia atrás.

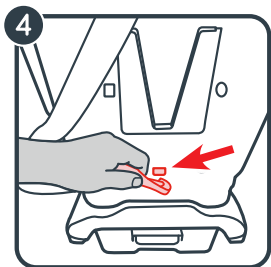

4. Desenganche el sistema de fijación de la ubicación donde lo guardó en la parte posterior del asiento y póngalo sobre la parte delantera del asiento.

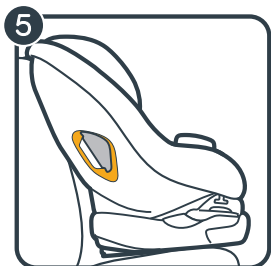
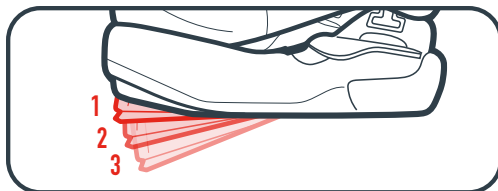

5. Ponga el asiento de automóvil orientado hacia adelante en el asiento trasero del vehículo. Ponga la base plana en el asiento del vehículo. Empújela hacia atrás con firmeza hasta que el respaldo del asiento de automóvil toque el respaldo del asiento del vehículo.

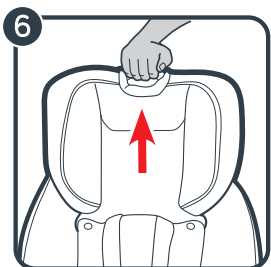
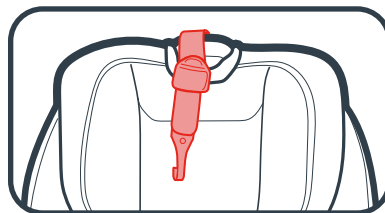

6. Apriete la manija de ajuste del apoyacabeza y eleve el apoyacabeza a la posición más alta.

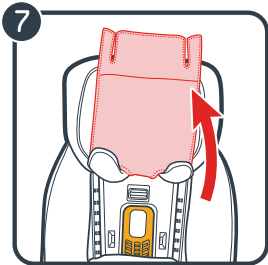

7. Levante la almohadilla inferior del asiento para ver el armazón de plástico.

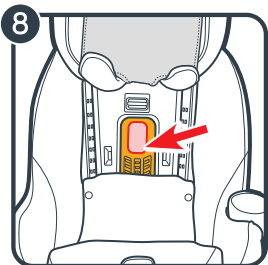

8. Abra la traba RAPIDLOCK empujando el botón gris y levantando el brazo de traba.

Consulte el manual del dueño de su vehículo sobre el uso del cinturón de seguridad del vehículo

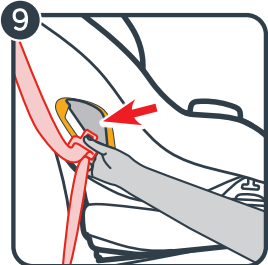

9. Pase el cinturón de seguridad del vehículo por la vía del cinturón orientada hacia adelante naranja, y por la traba RAPIDLOCK, y sáquelo del otro lado. Abroche el cinturón de seguridad. El cinturón de seguridad debe estar lo más plano posible y sin doblarse.

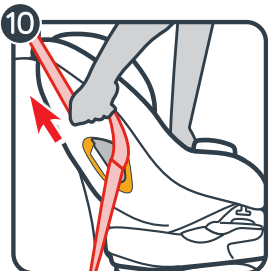
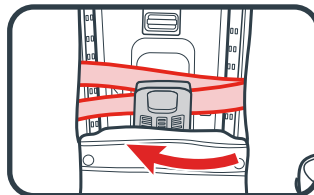

10. Elimine la holgura del cinturón de seguridad del vehículo. Oprima con firmeza en el centro del asiento de automóvil. Tire del cinturón para el hombro para tensionarlo mientras introduce el sobrante en el retractor.

No tire del cinturón con fuerza excesiva. Si el cinturón está demasiado apretado, no podrá cerrar la RAPIDLOCK.

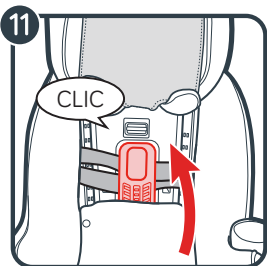

11. Cuando se ha eliminado la flojedad, cierre la traba RAPIDLOCK hasta que escuche un "clíc". Asegúrese de que la correa de los anclajes inferiores pase por debajo de la traba RAPIDLOCK.

¡ADVERTENCIA!
Mantenga las manos lejos de la zona de la traba RAPIDLOCK cuando la cierra.

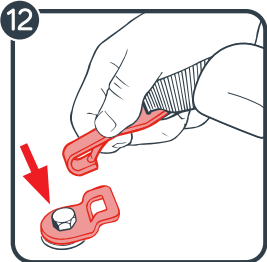

12. Sujete la correa del sistema de fijación. Extienda el sistema de fijación levantando la traba del sistema de fijación y sujételo al anclaje del sistema de fijación del vehículo. Consulte el manual del propietario del vehículo para determinar el lugar específico.
 La correa del sistema de fijación no debe estar torcida. Si está torcida, no podrá tensionar la correa.

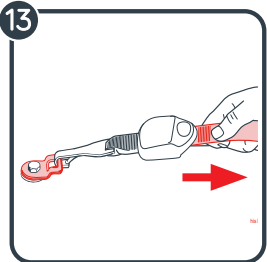
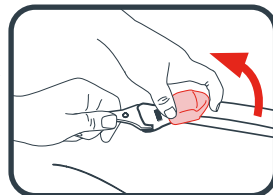

13. Tensione la correa de sujeción. Eliminar la flojedad.



14. Pruebe la tensión. Agarre los costados del asiento donde se encuentra la vía del cinturón orientado hacia delante y deslice el asiento de un lado a otro y de atrás hacia delante. Si el asiento se mueve menos de 1 pulgada (2.5 cm), está suficientemente tensionado.

Cambiar el retractor después de finalizar la instalación para evitar un posible riesgo de estrangulación.

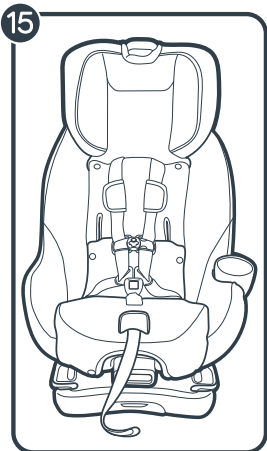

15. Vuelva a colocar la almohadilla del asiento. Mueva el apoyacabeza a la posición correcta para su niño.

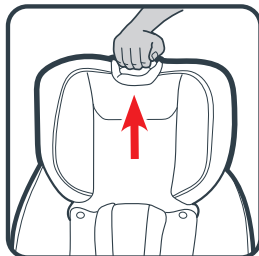

Vea la página 46 “Cómo asegurar al niño con el arnés de 5 puntos”

INSTALACIÓN ORIENTADO HACIA DELANTE CON LA CORREA DEL LATCH

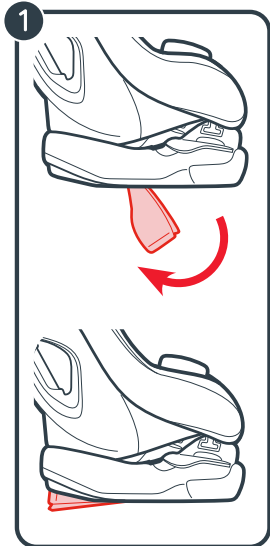

Asegúrese de que el apoyavasos está instalado antes de instalar el asiento en su automóvil. Consulte la sección “Características” de la página 20 para instalar el apoyavasos. Consulte el manual del dueño de su vehículo para obtener el lugar y uso del LATCH. No instale usando este método para un niño que pesa más de 40 libras (18 kg).

1. Rote el pie de inclinación en la parte inferior del asiento de automóvil a la posición orientada hacia adelante marcada con una etiqueta naranja. El pie de inclinación está asegurado cuando hace “clic” en posición.

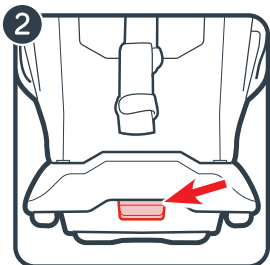
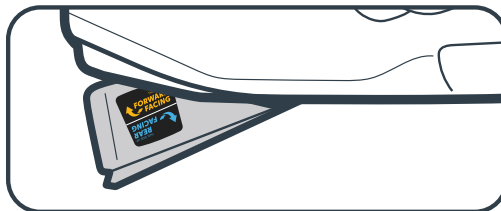

2. Expanda el pie de inclinación. El pie de inclinación tiene 3 posiciones de inclinación. Apriete la palanca de inclinación en la base y levante la base para extender el pie. Apriete la palanca de inclinación y baje la base para retraer el pie.

- Niños menos de 40 libras (18 kg) **DEBE** usar la posición de inclinación **3**.

NOTA: El indicador de nivel se usa solo en el modo orientado hacia atrás.

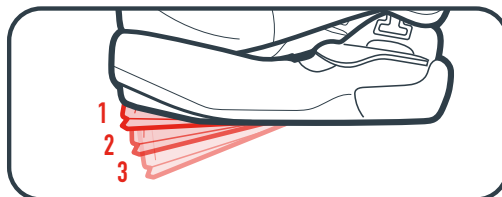

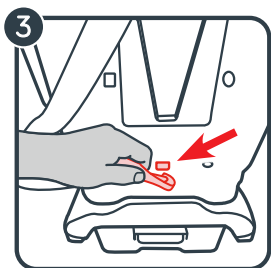

3. Desenganche el sistema de fijación de la ubicación donde lo guardó en la parte posterior del asiento y póngalo sobre la parte delantera del asiento.

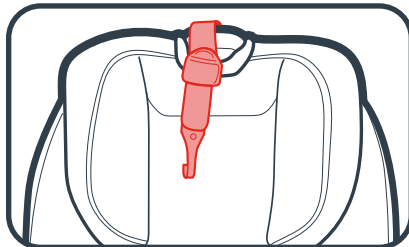

4. Ponga el asiento de automóvil orientado hacia delante en el asiento trasero del vehículo. Ponga la base plana en el asiento del vehículo. Empújela hacia atrás hasta que el respaldo del asiento de automóvil toque el respaldo del asiento del vehículo. Centre el asiento de automóvil entre los puntos de anclaje inferior del vehículo.

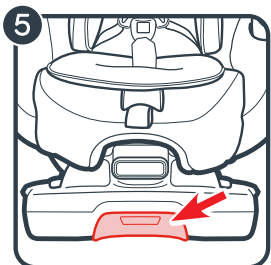

5. Abra la puerta de almacenamiento del anclaje inferior en la parte frontal del asiento de automóvil. Retire la correa de anclaje inferior y los conectores del compartimento de almacenamiento. Utilice una mano para oprimir el botón rojo en el conector. Mientras mantiene el botón oprimido, utilice la otra mano para tirar de la correa y sacar del almacenamiento. Repita el procedimiento para el otro conector. Cierre la puerta de almacenamiento del anclaje inferior.

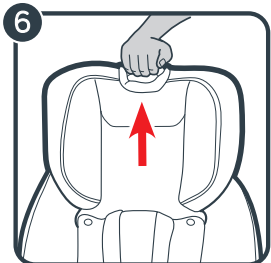

6. Apriete la manija de ajuste del apoyacabeza y eleve el apoyacabeza a la posición más alta.

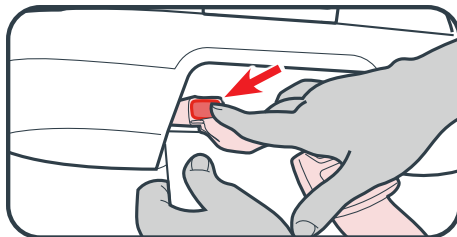

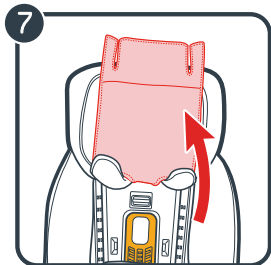

7. Levante la almohadilla inferior del asiento para ver el armazón de plástico.

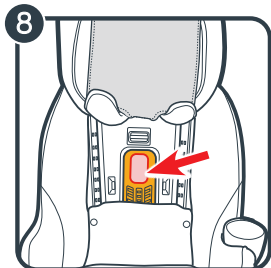

8. Abra la traba RAPIDLOCK empujando el botón gris y levantando el brazo de traba.

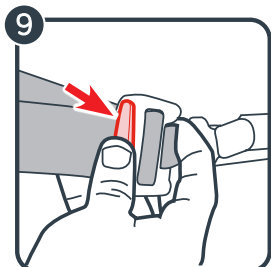

9. Para facilitar la instalación, extienda la Correa de anclaje inferior hasta alcanzar su máxima longitud al oprimir el botón gris y tirar de la correa.

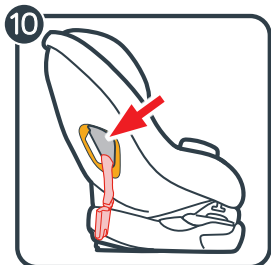

10. Pase la correa de anclaje inferior por la vía del cinturón orientada hacia adelante naranja, y por la traba RAPIDLOCK, y sáquela del otro lado. La correa de anclaje inferior debe estar lo más plana posible y sin torcerse.

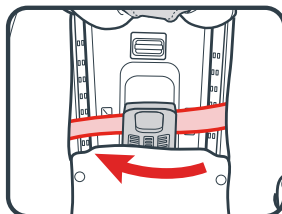

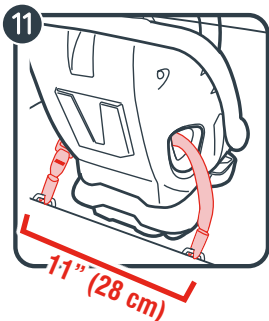

11. Sujete los conectores de anclaje inferior a los anclajes inferiores del vehículo. Asegúrese de que las flechas apunten hacia arriba.

El acoplamiento de anclaje inferior solo puede usarse si el espacio de anclaje inferior del vehículo está a 11 pulgadas (28 cm) desde el centro de un anclaje inferior al centro del otro anclaje inferior.

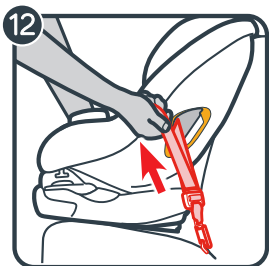
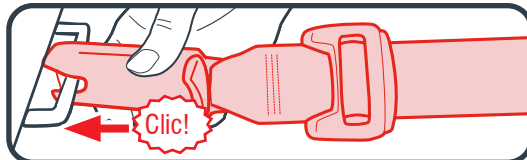
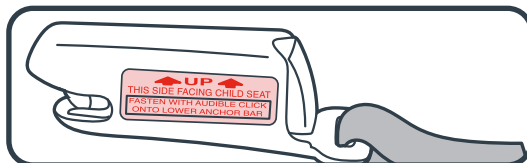

12. Elimine la holgura de la correa de anclaje inferior. Oprima con firmeza en el centro del asiento de automóvil mientras tensa la correa de anclaje inferior. Podría ser necesario tensionarla a través de la ranura en la almohadilla en la vía del cinturón como se indica.

No tire de la correa con fuerza excesiva. Si la correa está demasiado apretada, no podrá cerrar la RAPIDLOCK.

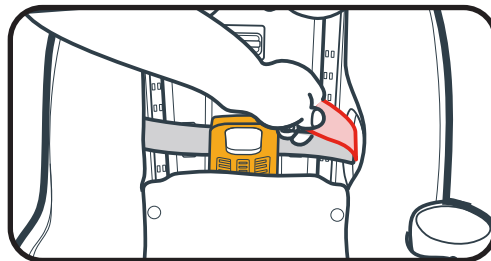

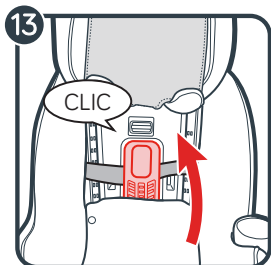

13. Cuando se ha eliminado la flojedad, cierre la traba RAPIDLOCK hasta que escuche un "clik". Asegúrese de que la correa de los anclajes inferiores pase por debajo de la traba RAPIDLOCK.

¡ADVERTENCIA!
Mantenga las manos lejos de la zona de la traba RAPIDLOCK cuando la cierra.

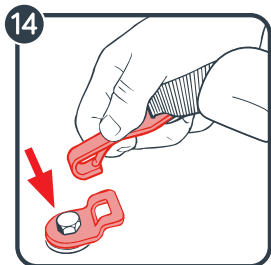

14. Sujete la correa de sujeción superior. Extienda el anclaje superior levantando la traba del anclaje y sujételo. Consulte el manual del dueño del vehículo para determinar el lugar específico.

La correa del sistema de fijación no debe estar torcida. Si está torcida, no podrá tensionar la correa.

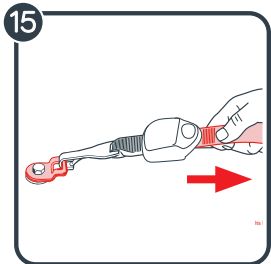
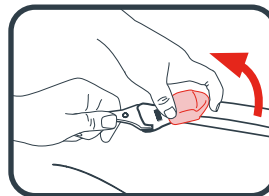

15. Tensione la correa de sujeción superior. Eliminar la flojedad.

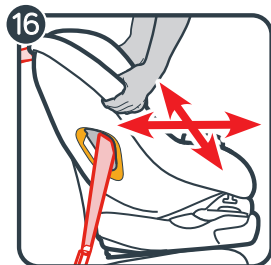

16. Pruebe la tensión. Agarre los costados del asiento donde se encuentra la correa del LATCH y deslice el asiento de un lado a otro y de atrás hacia delante. Si el asiento se mueve menos de 1 pulgada (2.5 cm), está suficientemente tensionado.

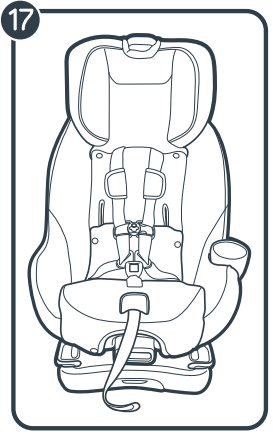

17. Vuelva a colocar la almohadilla del asiento. Mueva el apoyacabeza a la posición correcta para su niño.

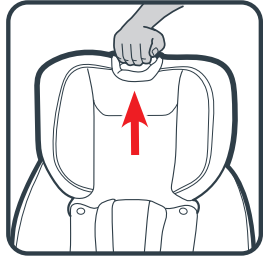

Vea la página 46 “Cómo asegurar al niño con el arnés de 5 puntos”

ASEGURAR EL NIÑO CON EL ARNÉS DE 5 PUNTOS

⚠ **¡ADVERTENCIA!**

¡ADVERTENCIA! En clima frío, no use trajes para nieve o prendas abultadas en su niño cuando lo coloca en el asiento de automóvil. La ropa abultada puede prevenir que las correas del arnés se ajusten correctamente. Para mantener cálido al niño, sujete a su niño al asiento de automóvil y ponga una frazada alrededor de él o ponga el saco del niño al revés después de sujetarlo.



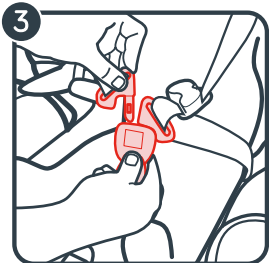
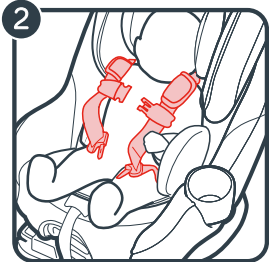
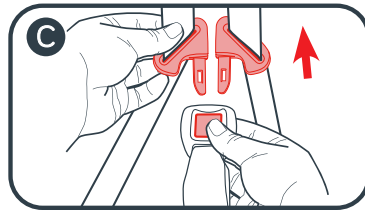
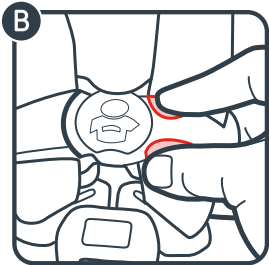
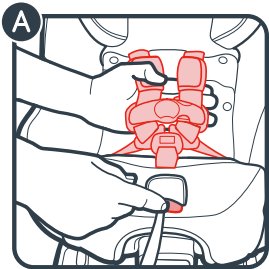

1. Afloje las correas del arnés. Empuje hacia abajo la palanca de liberación del arnés en la parte frontal del asiento mientras tira hacia afuera de las correas del arnés en la presilla del pecho (A). Destrabe la presilla del pecho (B) y la hebilla (C). Ponga las correas del arnés en los costados.

2. Coloque a su niño en el asiento. Asegúrese de que la espalda del niño esté plana contra el respaldo del asiento de automóvil. La ropa abultada o pesada impedirá que las correas del arnés se aprieten de manera apropiada. De ser necesario, coloque una sábana por encima del niño luego de haberlo asegurado. De ser necesario, ponga una frazada sobre el niño después de haber asegurado al niño.

3. Ponga las correas del arnés sobre los hombros del niño y trabe la hebilla. Escuchará un “clic” cuando las lengüetas de la hebilla estén aseguradas en su lugar. Tire de cada lengüeta de la hebilla para asegurarse de que esté instalada con seguridad.

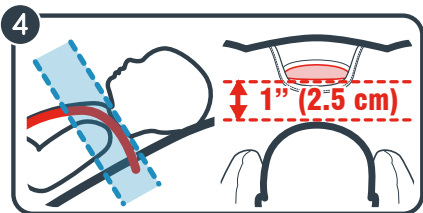

4. Asegúrese de que las correas del arnés estén a la altura correcta

Orientado hacia atrás: Las correas del arnés deben estar **parejas o apenas por debajo** de los hombros del niño y la parte de arriba de la cabeza **debe estar por lo menos 1 pulgada (2.5 cm) por debajo** de la manija de ajuste del arnés/apoyacabeza.

Orientado hacia delante: Las correas del arnés deben estar **parejas o apenas por encima** de los hombros del niño y la parte de arriba de los oídos del niño debe estar **por debajo** de la parte de arriba del apoyacabeza.

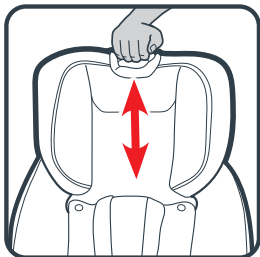
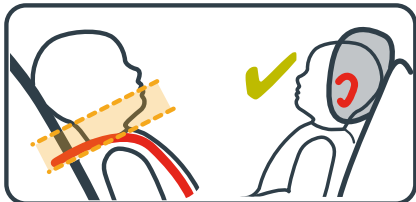

Cómo subir o bajar la altura del arnés/apoyacabeza. Apriete la manija de ajuste y levante o baje el apoyacabeza para lograr la altura apropiada del arnés.

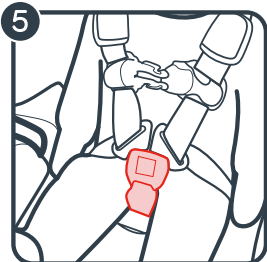
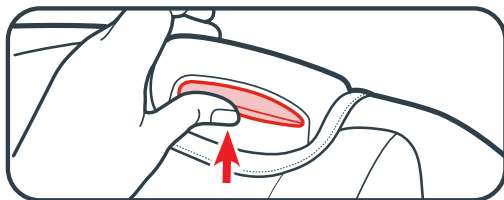

5. Verifique la posición de la hebilla. La ranura correcta es la que está más cerca de su niño sin estar debajo de él. Para ajustarlo, tirar hacia afuera las dos botones plásticos de la parte frontal del asiento de automóvil. Nota: Es posible que tenga que rotar el asiento para acceder a los dos botones.

Luego, levante la almohadilla inferior del asiento de automóvil para que se vean las ranuras de la hebilla.

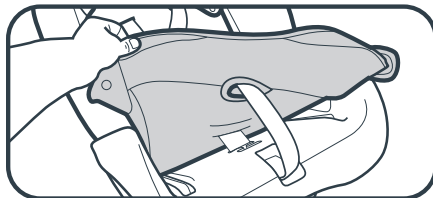
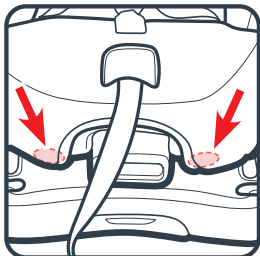

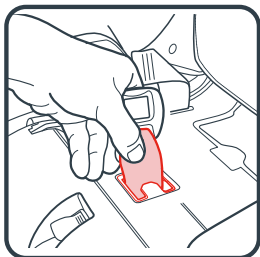

Gire hacia el costado la correa de la hebilla y pásela por la ranura deseada. Asegúrese de que la correa de la hebilla esté en una de las tres posiciones.

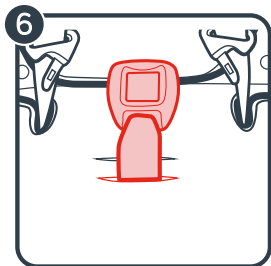
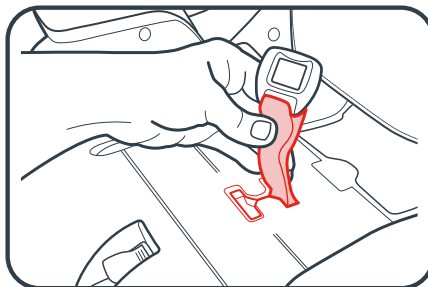

6. Vuelva a instalar la almohadilla del asiento, al tener la seguridad de que la hebilla pase por la misma ranura en la almohadilla del asiento como en el armazón de plástico

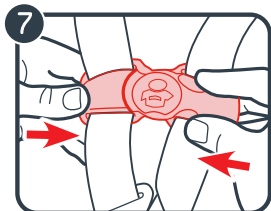

7. Trabe la presilla del pecho. Escuchará un clic cuando la presilla del pecho esté debidamente trabada.

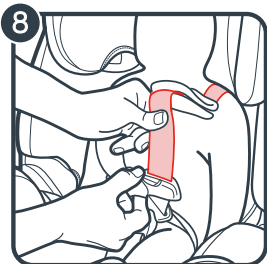

8. Elimine el exceso de flojedad alrededor de la cintura. Tire hacia arriba de la correa del arnés mientras empuja hacia abajo la presilla del pecho. Hágalo en ambos costados.

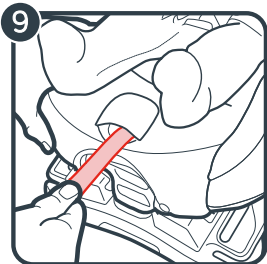

9. Tensione el arnés tirando la correa de ajuste del arnés. Un arnés tenso no deberá permitir que quede flojo. Se mantiene en una línea casi recta sin doblarse. No aprieta la carne del niño ni empuja el cuerpo del niño en una posición que no sea natural.

Cuando no puede doblar la cinta del arnés en el hombro de su niño, el arnés está lo suficientemente tenso.

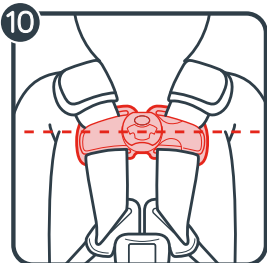

10. Eleve la presilla del pecho al nivel de las axilas del niño.



11. Verifique la tensión. Ajústelas más de ser necesario.

ACCESORIOS (en selectos modelos)

Todas las piezas de soporte para el bebé (Soporte para la cabeza y el cuerpo y la Almohadilla inferior del asiento) se solamente pueden utilizar en la Posición orientada hacia atrás hasta las 20 lb (9 kg), lo cual puede variar un poco según la estatura del niño. Utilice las piezas de soporte para el bebé para asegurarse de que el niño esté seguro y cómodo, y de que la cabeza no se le incline hacia adelante. Utilice las siguientes directrices:

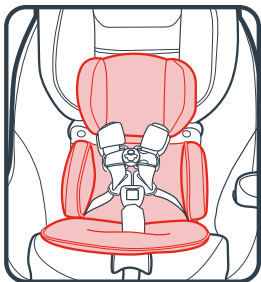

Soporte para la cabeza y el cuerpo con la Almohadilla inferior del asiento

- El soporte para la cabeza y el cuerpo debe usarse si los hombros están debajo de la posición más baja del arnés.
- Nunca deje que el soporte para la cabeza y el cuerpo se apile o pliegue detrás del niño.

Para instalarlo, pase las correas del soporte para la cabeza por el apoyacabeza y use las tiras de sujeción para conectar las correas juntas.

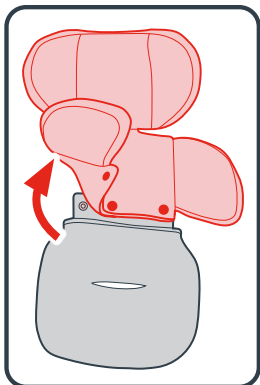
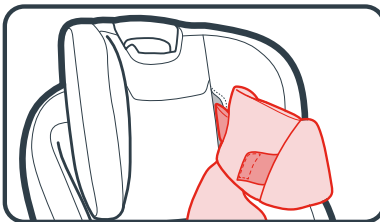

Luego pase la hebilla por la ranura de la porción de almohadilla del asiento en el soporte para cuerpo.

Para sacarlo, desabroche las tiras de sujeción y tire las correas para sacarlas del apoyacabeza.

Desabroche el arnés y la hebilla y luego tire del soporte para el cuerpo para sacarlo.

Nota: Puede separar la porción superior de soporte para la cabeza y el cuerpo de la porción de almohadilla inferior del asiento acceder a los tres broches.

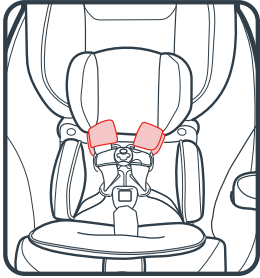

Fundas del arnés

- Asegúrese de que las fundas del arnés no interfieran con la colocación de la presilla del pecho a la altura de las axilas.
Para sacarlas, destrabe las tiras de sujeción y sáquelas.

ELEGIR LA UBICACIÓN DEL ASIENTO EN EL VEHÍCULO



⚠ ¡ADVERTENCIA!

- NUNCA ponga este sistema de seguridad para niños orientado hacia atrás en un lugar del vehículo equipado con una bolsa de aire delantera activa. Puede ocurrir la MUERTE o LESIÓN GRAVE.
- No poner el sistema de seguridad para niños en la posición correcta del asiento aumenta el riesgo de lesiones serias o la muerte.

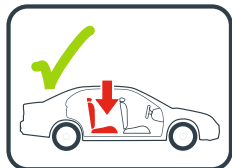

- El asiento trasero es el lugar más seguro para niños de 12 años o menores. Los propietarios de vehículos con bolsas de aire deben consultar su manual del propietario para obtener las instrucciones de instalación del sistema de seguridad para niños.



- El asiento del VEHÍCULO debe estar orientado hacia adelante.
- Algunos vehículos tienen requerimientos específicos sobre dónde se puede instalar el asiento de automóvil, por lo tanto, consulte el manual del dueño de su vehículo para obtener las posiciones disponibles para el asiento, si las hay. Por ejemplo, algunas veces el centro del asiento trasero tiene un cinturón de seguridad del vehículo que es solamente un cinturón de seguridad del vehículo para el regazo, que no se puede usar cuando el asiento de automóvil está en el modo asiento.
- NUNCA ponga el sistema de seguridad para niños en cualquier asiento del vehículo que no se trabe. Los asientos que se pliegan pueden caerse hacia adelante y causar serias lesiones a su niño en un accidente.

En caso de que no haya un asiento trasero disponible y/o no tiene otra opción que poner al niño que no sea un bebé en un asiento de automóvil orientado hacia atrás en un asiento delantero, la Administración Nacional de Seguridad de Tráfico en Carreteras (NHTSA) recomienda que tome las siguientes medidas:

- Asegurar que el niño esté debidamente sujetado según su edad y tamaño
- Mover el asiento todo lo posible hacia atrás
- Tener la seguridad de que el niño no está fuera de posición, tal como inclinado hacia adelante en el lugar de despliegue de la bolsa de aire
- Poner el interruptor de activación de la bolsa de aire, si está disponible, en la posición DESACTIVADA
- Mover el asiento todo lo posible hacia atrás

LATCH/SISTEMA DE ACOPLAMIENTO DE ANCLAJE INFERIOR

LATCH quiere decir anclaje inferior y superior para niños (Lower Anchors and Tethers for Children). LATCH consiste en anclajes inferiores y anclajes de sujeción superiores, que están incorporados a su vehículo y ganchos que están incorporados al asiento de automóvil. Los anclajes inferiores se usan EN LUGAR DEL cinturón de seguridad del vehículo para asegurar el asiento de automóvil al vehículo. Los anclajes de sujeción superiores se usan

ADemás de los anclajes inferiores O el cinturón de seguridad del vehículo para asegurar un asiento de automóvil orientado hacia adelante al vehículo.

El sistema LATCH puede hacer que la instalación sea más fácil sin usar los cinturones de seguridad del vehículo. El LATCH es una manera de sujetar el sistema de seguridad para niños a su vehículo usando los conectores del LATCH en la base de su sistema de seguridad para niños. Estos conectores se sujetan a puntos inferiores en ciertas posiciones del asiento del vehículo. Consulte el manual del propietario del vehículo para identificar las ubicaciones del LATCH.

La base del sistema de seguridad para niños fue diseñada para ser usada con un espacio estándar de 11 pulgadas (28 cm) desde el centro de un punto de anclaje al centro de otro. Por favor, consulte el manual del propietario de su vehículo para obtener información sobre cómo usar el LATCH en ciertas posiciones del asiento.

Si su vehículo no tiene puntos de anclaje inferiores, todavía puede instalar el sistema de seguridad para niños con el sistema del cinturón de seguridad del vehículo.

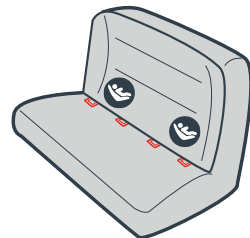

ELEGIR EL ACOPLAMIENTO DE ANCLAJE INFERIOR O LOS CINTURONES DE SEGURIDAD

Este asiento de automóvil se puede instalar en su vehículo usando el cinturón de seguridad del vehículo O el sistema LATCH, ambos ofrecen la misma seguridad.

Para las posiciones del asiento equipadas con LATCH, los expertos recomiendan primero la instalación con el LATCH y solamente usar el cinturón de seguridad en la posición si el LATCH, por algún motivo, produce un calce más flojo. Si desea usar el centro del asiento trasero y el LATCH no está disponible en dicha posición (consulte el manual del dueño del vehículo), pruebe usar el cinturón de seguridad para tener la seguridad de que obtiene una instalación apretada. Si no puede, pruebe usar el LATCH en otra posición del asiento. Recuerde usar solamente el LATCH en los lugares para sentarse recomendados por el fabricante de su vehículo. No use los anclajes inferiores del sistema de anclaje de seguridad para niños (sistema LATCH) para sujetar este sistema de seguridad para niños cuando sujeta a un niño que pesa más de 35 libras (16 kg) orientado hacia atrás, y 40 libras (18 kg) orientado hacia adelante con el arnés interno del sistema de seguridad para niños.

CÓMO SACAR EL ACOPLAMIENTO DE ANCLAJE INFERIOR Y LA CORREA DE SUJECIÓN SUPERIOR

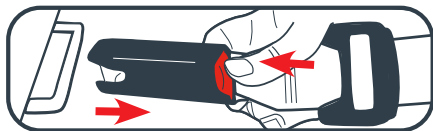

Acoplamiento de anclaje inferior

Para sacar los conectores de anclaje inferior de los anclajes inferiores, empuje los botones rojos y tire para sacarlos.

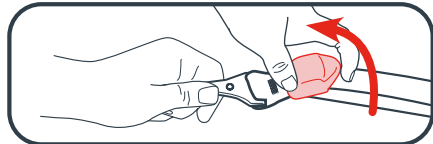

Correa de sujeción superior

Para sacarlo, levante la traba del anclaje para liberar la tensión.

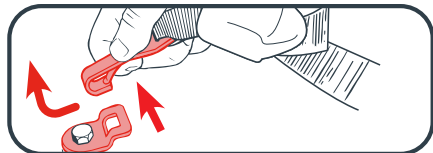

Oprima el resorte del gancho. Empuje el gancho del anclaje hacia adentro, luego levántelo hacia arriba y aléjelo del anclaje de sujeción.

CINTURONES DE SEGURIDAD DEL VEHÍCULO INSEGUROS

⚠ ¡ADVERTENCIA! Los siguientes tipos de cinturones de seguridad del vehículo **NO** son compatibles con este asiento para niños. Si alguno de los tipos de cinturón listados están en la posición del asiento elegida, elija otra posición del asiento dentro del vehículo.



Cinturón para el regazo con cinturón motorizado para el hombro



Cinturón para el regazo o cinturón de seguridad del vehículo para el hombro montado en la puerta

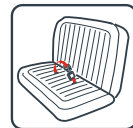

Cinturones de adelante del recodo del asiento

Puede que algunos vehículos no brinden un calce seguro. Lea los manuales del vehículo y del asiento de automóvil.

CINTURONES DE SEGURIDAD DEL VEHÍCULO SEGUROS

Hay dos tipos diferentes de cinturones de seguridad del vehículo que se pueden usar con este asiento de automóvil:

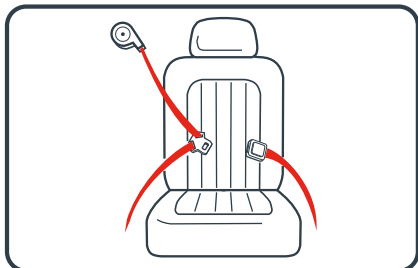

Cinturón de seguridad para el regazo y el hombro

Tres puntos de conexión. Se puede usar en todos los modos de uso del asiento de automóvil.

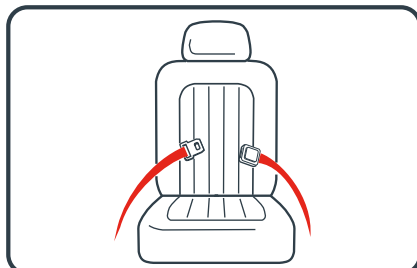

Cinturón de seguridad para el regazo solamentet

Dos puntos de conexión. **SOLAMENTE** se puede usar en el modo arnés.

INSTALACIÓN DEL CINTURÓN PARA EL REGAZO/HOMBRO - MODOS ORIENTADO HACIA ATRÁS Y ADELANTE

Consulte siempre el manual del dueño de su vehículo para obtener información específica sobre los cinturones de seguridad de su vehículo.

Hay tres tipos de retractores: ELR (Retractor con trabado de emergencia), ALR (retractor con trabado automático), y Switchable Mixto (pasar de ELR a ALR). Para determinar su tipo de retractor, use estos pasos:

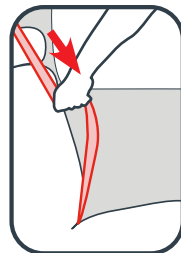

1. Tire **lentamente** el cinturón hasta la mitad y pare.
2. Deje que el cinturón se retraiga varias pulgadas.
3. Trate de tirar el cinturón más hacia afuera. Si el cinturón no se puede tirar más, es **ALR**. Si se puede tirar más, pase al paso siguiente.
4. Tire **lentamente** el cinturón todo lo posible hacia afuera y luego deje que se retraiga varias pulgadas.
5. Trate de tirar el cinturón todo lo posible de nuevo hacia afuera. Si no se puede tirar, es **Mixto**. Si se puede tirar libremente, es **ELR**.

Nota: La mayoría de los vehículos fabricados después de 1996 tienen retractores Mixtos en el asiento trasera. Si tiene alguna pregunta sobre su tipo de retractor, consulte el manual del dueño de su vehículo o llame a Graco para obtener asistencia.

CÓMO TRABAR EL CINTURÓN DE SEGURIDAD DEL VEHÍCULO PARA EL REGAZO Y EL HOMBRO

Placa de seguridad deslizante y retractor Mixto

Una placa de seguridad que se desliza con libertad en la correa del cinturón y no puede, por su cuenta, mantener el cinturón apretado contra un asiento de automóvil.

Cuando instala su asiento de automóvil, pase el cinturón de seguridad del vehículo por la vía apropiada del cinturón y trábelo. **Tire lentamente el cinturón de seguridad para el hombro todo lo posible para pasarlo al modo trabado.**

Luego, a medida que tira el cinturón de seguridad del vehículo para ajustarlo, ponga el resto de la cinta en el retractor.

Agarre el lado del asiento a la ruta de la correa y deslizar el asiento de lado a lado y de delante hacia atrás. El asiento no debe moverse más de 1 pulgada (2.5 cm).

Nota: Con el cinturón de seguridad del vehículo en este modo trabado, toda la tensión está arriba en el cinturón de seguridad del vehículo para el hombro. Esto podría

comenzar a inclinar el asiento de automóvil hacia el costado. Si ocurre, use una presilla de seguridad en lugar de trabar el retractor. Consulte la sección Placa de seguridad deslizante y retractor ELR.

Nota: Cuando use la traba RAPIDLOCK, no necesita cambiar al retractor como parte de la instalación. La traba RAPIDLOCK sujeta el cinturón de seguridad. Sin embargo, se recomienda cambiar al retractor después cuando la instalación esté completa, para así evitar un posible riesgo de estrangulación.

- Cuando use la traba, pase el cinturón de seguridad del vehículo por la vía del cinturón apropiada, debajo de la traba, y abróchelo. Empuje el centro del asiento firmemente hacia abajo, mientras tira del cinturón de seguridad para los hombros para remover la flojedad. No tire de la correa con fuerza excesiva. Cierre y trabe la traba RAPIDLOCK. Pruebe la tensión. Tire lentamente del cinturón de seguridad para el hombro lo más posible para cambiarlo al modo trabado.

Placa de seguridad y retractor ELR

Una placa de seguridad que mantiene tenso el cinturón para el regazo después de que fue ajustado; contiene una barra de metal en la parte de abajo del herraje que "traba" el cinturón en posición.

Cuando instala su asiento de automóvil, pase el cinturón de seguridad del vehículo por la vía apropiada del cinturón y trábelo. Entonces, tire hacia arriba del cinturón de seguridad del vehículo para el hombro para que el cinturón para el regazo se tense alrededor del asiento de automóvil.

Agarre el lado del asiento a la ruta de la correa y deslizar el asiento de lado a lado y de delante hacia atrás. El asiento no debe moverse más de 1 pulgada (2.5 cm).

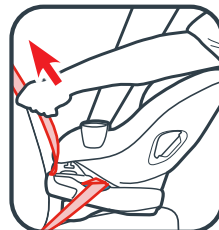
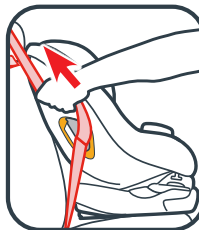
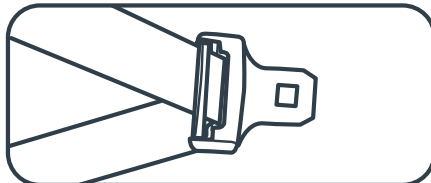
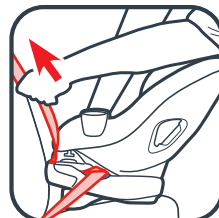
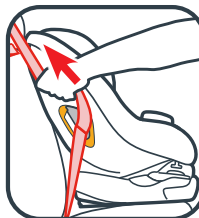
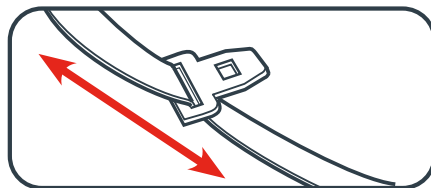

Placa de seguridad deslizante y retractor ALR

Una placa de seguridad que se desliza con libertad en la correa del cinturón y no puede, por su cuenta, mantener el cinturón apretado contra un asiento de automóvil.

Tire lentamente el cinturón de seguridad del vehículo para el hombro todo lo posible hacia afuera. Pase el cinturón de seguridad del vehículo por la vía apropiada del cinturón y trábelo. Luego, a medida que tira el cinturón de seguridad del vehículo para ajustarlo, ponga el resto de la cinta en el retractor.

Agarre el lado del asiento a la ruta de la correa y deslizar el asiento de lado a lado y de delante hacia atrás. El asiento no debe moverse más de 1 pulgada (2.5 cm).

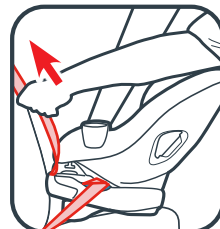
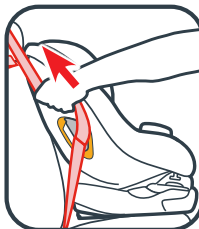
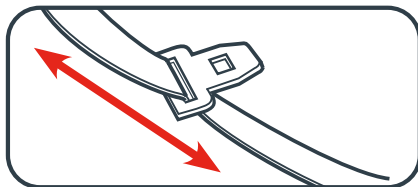

Placa de seguridad deslizante y retractor ELR

Una placa de seguridad que se desliza con libertad en la correa del cinturón y no puede, por su cuenta, mantener el cinturón apretado contra un asiento de automóvil.

Con este retractor, necesitará usar la presilla de seguridad para trabar el cinturón de seguridad del vehículo.

Llámenos al 1-800-241-1848 para pedir una presilla de seguridad.

Pase el cinturón de seguridad del vehículo por la vía apropiada del cinturón y trábelo. Ajuste apretadamente el cinturón de seguridad del vehículo. Mientras empuja el asiento hacia abajo, apriete las dos correas juntas detrás de la lengua de la hebilla. Destrabe el cinturón sin permitir que se mueva.

Sujete la presilla de seguridad a los cinturones para el hombro y para el regazo como se indica.

Vuelva a poner el cinturón en la hebilla. Verifique que el cinturón para el regazo no se mueve tirando con fuerza. Si el cinturón se afloja o se alarga, repita el procedimiento.

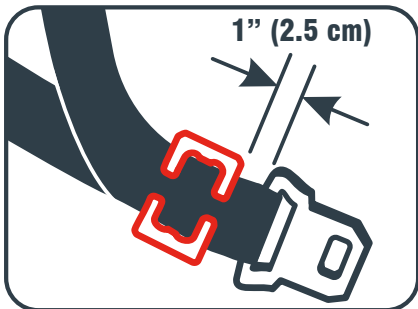
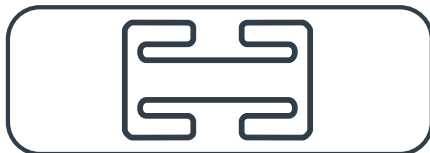
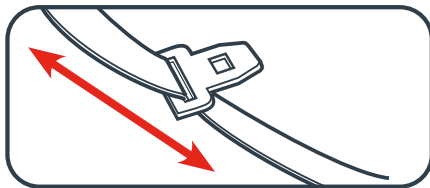

INSTALACIÓN DEL CINTURÓN PARA EL REGAZO – NO USAR EN EL MODO ASIENTO

Consulte siempre el manual del dueño de su vehículo para obtener información específica sobre los cinturones de seguridad de su vehículo.

Placa de seguridad y sin retractor

Cuando instala su asiento de automóvil, pase el cinturón de seguridad para el regazo por la vía apropiada del cinturón y trábelo. Entonces, tire hacia arriba de la punta del cinturón para que el cinturón para el regazo se tense alrededor del asiento de automóvil.

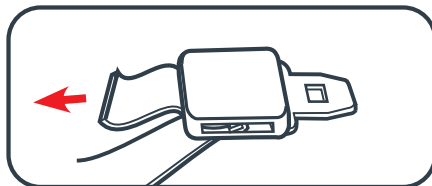

Agarre los costados del asiento por la vía del cinturón y mueva el asiento un lado a otro y de adelante a atrás. El asiento no debe moverse más de 1" (2.5 cm).

Placa de seguridad cosida y retractor ALR

Tire lentamente el cinturón para el regazo todo lo posible hacia afuera. Pase el cinturón de seguridad para el regazo por la vía apropiada del cinturón y trábelo. Luego, tire el cinturón de seguridad para el regazo apretadamente mientras pone todo el resto en el retractor.

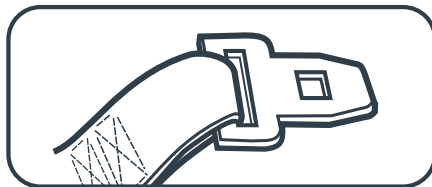

Agarre el lado del asiento a la ruta de la correa y deslizar el asiento de lado a lado y de delante hacia atrás. El asiento no debe moverse más de 1 pulgada (2.5 cm).

LIMPIEZA DE LA ALMOHADILLA DEL ASIENTO

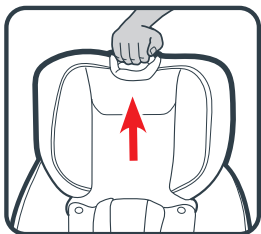

Límpielo con una esponja húmeda usando un jabón suave y agua fresca. Consulte la etiqueta de cuidado de la almohadilla del asiento para obtener las instrucciones de lavado.

Almohadilla del apoyacabeza

Si es necesario, se puede sacar la almohadilla del apoyacabeza para la limpieza.

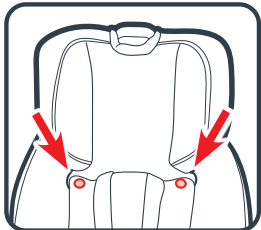

Para sacarlo, primero levante el apoyacabeza a la posición más alta.

Luego destrabe los dos broches bajo el apoyacabeza.

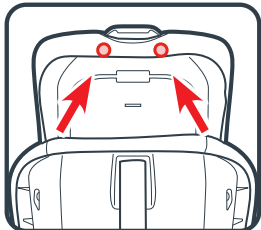

Destrahe los dos broches detrás del apoyacabeza

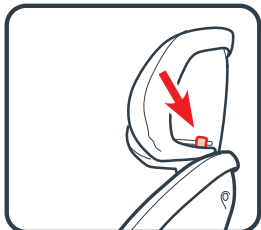

Destrahe las correas elásticas de los lados del apoyacabeza.

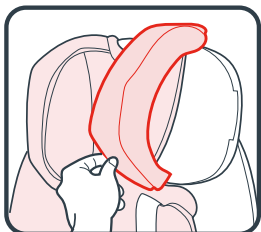

Tire de la almohadilla del apoyacabeza.

Lave la funda a máquina en agua fría en el ciclo delicado y séquela al aire. NO USE BLANQUEADOR.

Invierta los pasos para volver a colocar la almohadilla en el apoyacabeza.

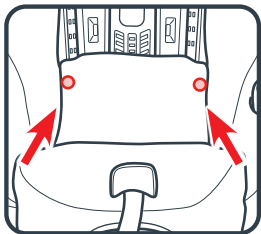

Almohadilla del asiento

De ser necesario, se puede sacar la almohadilla del asiento para limpiarla.

Para sacarla, destrabe los dos broches del asiento.

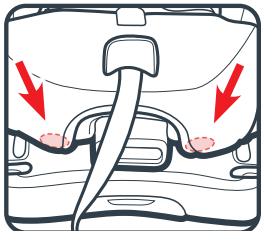

Luego, tirar hacia afuera los dos botones plásticos de la parte frontal del asiento de automóvil.

Nota: Es posible que tenga que rotar el asiento para acceder a los dos botones.

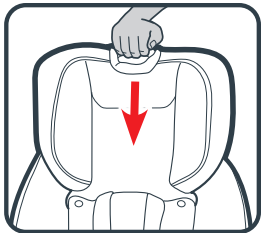

Baje el apoyacabeza a su posición más baja.

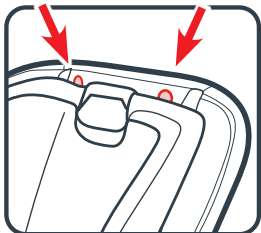

Destrabe los dos broches de la parte superior del armazón del asiento.

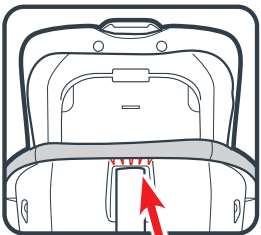

Retire el borde de la tela de la almohadilla de las costillas en la parte superior del asiento.

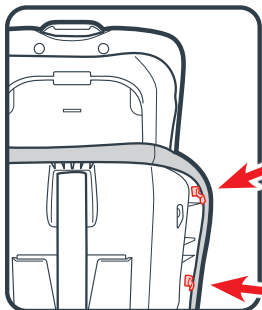

Retire los bordes de la tela de la almohadilla de las 4 presillas que hay dentro del borde del armazón del asiento de automóvil.

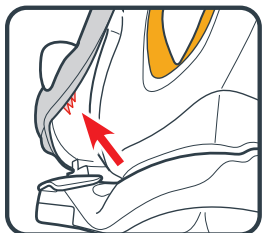
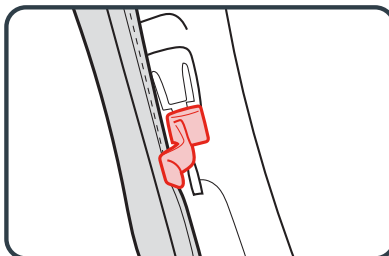

Retire los bordes de la tela de la almohadilla de las costillas en la parte inferior del asiento.

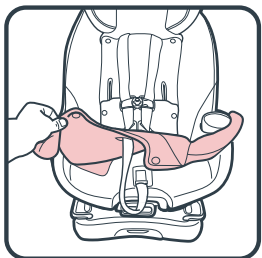

Tire de la almohadilla.

Lave la funda a máquina en agua fría en el ciclo delicado y séquela al aire. **NO USE BLANQUEADOR.**

Invierta los pasos para volver a instalar la almohadilla del asiento.

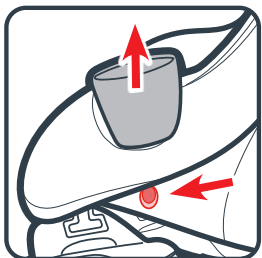

Soporte para vasos

De ser necesario, se puede sacar el apoyavasos para limpiar.

Para sacar el apoyavasos, empuje el botón que está debajo del apoyavasos mientras tira del mismo hacia arriba.

SOLO puede lavar el apoyavasos en la rejilla superior del lavaplatos.

CUIDADO Y MANTENIMIENTO

Limpiar la almohadilla del asiento:

Consulte la etiqueta de cuidado en la almohadilla del asiento para obtener las instrucciones de lavado.

NUNCA use el transportador sin la almohadilla del asiento sujeta.

Limpiar el armazón:

Límpielo usando agua tibia y un jabón suave. No use otro agente limpiador ni blanqueador.

Limpiar las correas del arnés:

Lave la superficie con un jabón suave y un paño mojado. NO SUMERJA las correas en agua ya que podrían debilitarse.

Limpiar la hebilla:

Sacar la hebilla para limpiarla

Rote el asiento de automóvil y ubique el retenedor de metal en la parte inferior del armazón del asiento. Gire el retén de metal hacia arriba por el armazón y la almohadilla. Desde el frente, tire la hebilla hacia afuera.

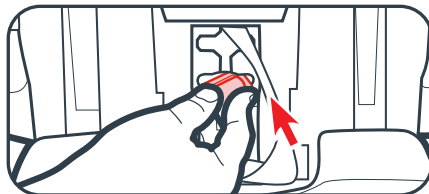
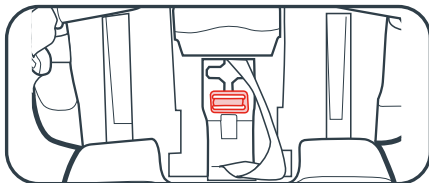

Para limpiar la hebilla, póngala en una taza de agua tibia y agite suavemente la hebilla. Oprima el botón rojo varias veces mientras está en el agua.

NO SUMERJA LA CORREA DE LA HEBILLA. NO USE JABONES, DETERGENTES DE USO DOMÉSTICO ni LUBRICANTES.

Elimine el exceso de agua y deje secar al aire. Repita los pasos lo necesario hasta que se trabaje con un clic. Vuelva a poner la hebilla en la misma ranura que la sacó. Tire hacia arriba de la hebilla para tener la seguridad de que esté asegurada.

¡ADVERTENCIA! Inspeccione y limpie la hebilla de vez en cuando para eliminar cualquier objeto o desecho que pudiera prevenir que se trabaje.

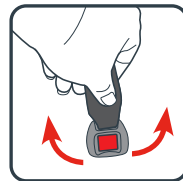

LIMPIEZA DEL ARNÉS Y DE LAS CORREAS DEL LATCH

Lave la superficie solamente con un jabón suave y un paño mojado. **NO SUMERJA LAS CORREAS DEL ARNÉS o LA CORREA DEL LATCH EN AGUA.** Hacerlo podría debilitar las correas.

Si las correas del arnés o cinturón del LATCH están deshilachados o muy sucios, comuníquese con servicio al cliente en www.babyjogger.com o al 1-800-241-1848.

GARANTÍA LIMITADA

Este producto está garantizado contra materiales o mano de obra defectuosos por un año desde la fecha de compra original. Se requiere prueba de la compra.

La garantía no incluye:

- Desgaste normal
- Corrosión o herrumbre
- Ensamblaje incorrecto o la instalación de piezas o accesorios de terceros que no sean compatibles con el diseño original.
- Daño, abuso o negligencia accidental o intencional.
- Uso comercial
- Almacenamiento/cuidado inadecuado de la unidad

Esta garantía excluye específicamente reclamaciones por daños indirectos, incidentales o consecuentes. Las garantías implícitas de comerciabilidad y aptitud para un propósito particular se incluyen según el período de garantía específica de este modelo en el momento de la compra.

Algunos estados no permiten la exclusión o limitación de daños incidentales o consecuentes, de manera que las limitaciones o exclusiones anteriores podrían no aplicarse a su caso. Esta garantía le brinda derechos legales específicos y podría tener otros derechos que varían de un estado a otro. Para conocer cuáles son sus derechos legales en su estado, consulte a la oficina local o del estado de asuntos al consumidor o al Fiscal General de su estado.

Nota: Cuando se comunica con Baby Jogger sobre su producto, por favor tenga a mano el número de serie y la fecha de fabricación. Se pueden encontrar en la parte de atrás del asiento de automóvil.

Información de contacto de atención al consumidor:

Correo electrónico: customerservice@babyjogger.com
Llame al: 1-800-241-1848
entre las 8:30 am–5:30 pm, hora del este, de lunes a viernes
Correo: Baby Jogger, LLC
4110 Premier Drive
High Point, NC 27265

PIEZAS DE REPUESTO

Para comprar piezas o accesorios en los Estados Unidos, por favor comuníquese con nosotros en:

www.babyjogger.com

o

1-800-241-1848



Guarde el manual de instrucciones en la ranura con símbolo del libro de instrucciones como se indica.

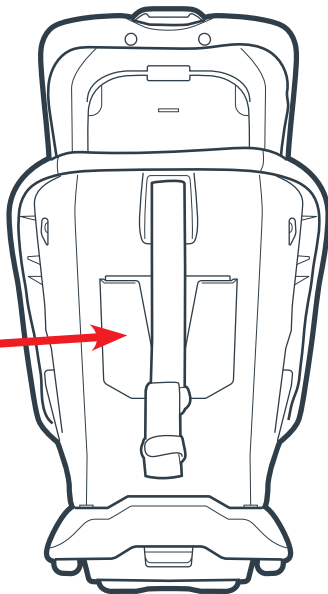

baby
jogger®

Baby Jogger, LLC

A BRANDS newell Company

Newell Brands Inc. • 5 Concourse Parkway, 8th Floor • Atlanta, GA 30328

www.babyjogger.com