

NWL0001500022C 2/25



www.gracobaby.com

4EVER[®] *Con*

ASIENTO DE COCHE 4 EN 1



Lea este manual de instrucciones

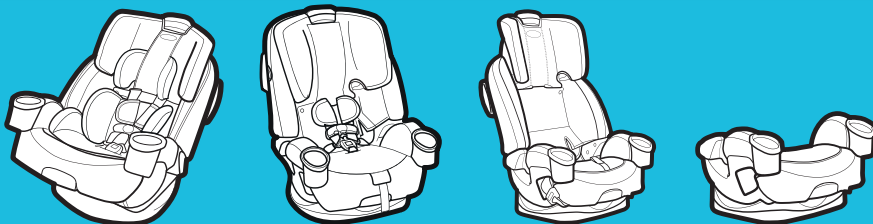

No instale ni use este sistema de seguridad para niños hasta que haya leído y entendido las instrucciones en este manual.

**NO USAR DEBIDAMENTE ESTE SISTEMA DE SEGURIDAD PARA NIÑOS
AUMENTA EL RIESGO DE LESIONES GRAVES O LA MUERTE EN UN
ACCIDENTE O AL DETENERSE REPENTINAMENTE.**

1 Importante

Páginas 4-13

- 1-A ¡Bienvenido a la familia Graco!
- 1-B Advertencias de seguridad
- 1-C Modo correcto de uso
- 1-D Instalación en aeronaves

2 Características

Páginas 14-19

3 Orientado hacia atrás

Páginas 20-31

- 3-A Uso orientado hacia atrás
- 3-B Instalación orientado hacia atrás con acoplamiento de anclaje inferior
- 3-C Instalación orientado hacia atrás con el cinturón de seguridad del vehículo

4 Orientado hacia adelante

Páginas 32-48

- 4-A Uso orientado hacia adelante
- 4-B Instalación orientado hacia adelante con LATCH
- 4-C Instalación orientado hacia adelante con el cinturón de seguridad del vehículo

5 Asiento elevado

Páginas 49-64

- 5-A Uso como asiento elevado
- 5-B Instalación del asiento con respaldo
- 5-C Instalación del asiento sin respaldo

6 Cómo asegurar al niño

Páginas 65-81

- 6-A Asegurar al niño con el arnés de 5 puntos
- 6-B Asegurar al niño en el asiento con respaldo
- 6-C Asegurar al niño en el asiento sin respaldo

7 Mover la correa del anclaje inferior

Páginas 82-85

8 Accesorios

Página 86

9 Información del vehículo

Páginas 87-93

- 9-A Cómo desinstalar los conectores de anclaje inferior y el sistema de fijación
- 9-B ¿Qué método de instalación debo usar?
- 9-C Elegir la ubicación del asiento en el vehículo
- 9-D Lugares peligrosos para el asiento en el vehículo
- 9-E Cinturones de seguridad del vehículo

10 Cuidado y limpieza

Páginas 94-97

- 10-A Limpieza de la almohadilla del asiento
- 10-B Limpieza de la correa de la hebilla
- 10-C Limpieza del arnés, el acoplamiento de anclaje inferior y el sistema de fijación



1 Importante

1-A ¡Bienvenido a la familia Graco!

La seguridad de su niño depende de usted. **Ningún asiento de automóvil garantiza la protección contra lesiones en toda situación, pero su utilización correcta ayuda a reducir el riesgo de lesiones graves o la muerte. LEA ESTE MANUAL CON ATENCION.**

Este sistema de seguridad infantil cumple con todas las normas federales de seguridad para automóviles.

Aunque parezca fácil determinar cómo usar este asiento de automóvil por su cuenta, debe seguir las instrucciones detalladas en este manual de instrucciones para asegurar que los pasos que siguen se cumplen correctamente.

Si necesita ayuda

En los EE.UU., por favor, comuníquese con nuestro Departamento de Servicio al Cliente con cualquier pregunta que pudiera tener sobre piezas, uso o mantenimiento. Cuando se comunica con nosotros, por favor tenga listo el número de modelo y la fecha de fabricación para que lo podamos ayudar más eficientemente. Estos números pueden encontrarse en una etiqueta ubicada en el respaldo de su asiento de automóvil.

Contáctenos en **www.gracobaby.com o llame al 1-800-345-4109.**

Para recursos adicionales o para que un técnico en seguridad de pasajeros infantiles inspeccione su asiento, por favor visite los siguientes sitios Web:

www.nhtsa.gov • www.seatcheck.org • www.safekids.org



1 Importante

Este asiento de automóvil es para niños:

Orientado hacia atrás: 4 a 40 lb (1.8 a 18 kg)

Orientado hacia adelante: 26.5 a 65 lb (12 a 30 kg)

Asiento con respaldo: 40 a 100 lb (18.1 a 45 kg)

Asiento sin respaldo: 40 a 120 lb (18.1 a 54 kg)

- Niños que pesan menos de 26.5 libras (12 kg) **DEBEN sentarse orientados hacia atrás.** Consulte la sección 1-C para obtener información adicional.

Nota: Bebés prematuros o de bajo peso al nacer podrían correr peligro adicional en un vehículo o aeronave. Según la Academia Americana de Pediatría, estos bebés podrían sufrir dificultades respiratorias si se recuestan de forma incorrecta en un asiento de automóvil. Cuando instala el asiento orientado hacia atrás, use la edad corregida para prematuros. Graco aconseja que pida a su médico o al personal del hospital que examinen a su niño y que le recomienden el asiento de automóvil adecuado o una cama para automóviles antes de que usted y su niño salgan del hospital.

Instalación de los apoyavasos

Se **deben** instalar los apoyavasos.

Para sujetar los apoyavasos, ponga el apoyavasos derecho (busque la letra “R” en el fondo del apoyavasos) en el costado derecho del asiento y el izquierdo “L” en el izquierdo.

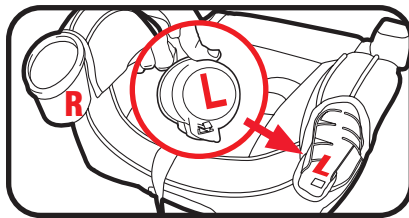



1 Importante

Aparte la tela, y alinee la lengüeta detrás del apoyavasos con la ranura en el asiento.

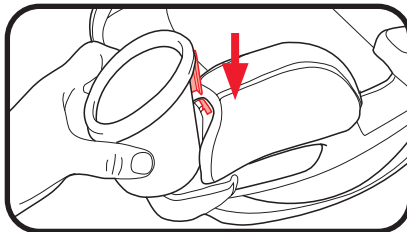

Alinee la lengüeta en el fondo del apoyavasos con el agujero en el asiento.

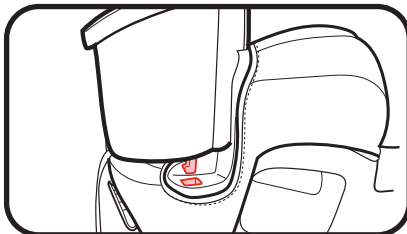

Use las dos manos para empujar con fuerza el apoyavasos hacia abajo.

Escuchará un “clic” cuando esté asegurado en su lugar.

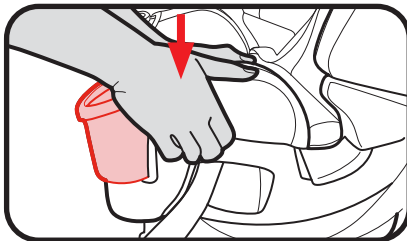

Registre este sistema de seguridad para niños

Por favor, llene la tarjeta de registro con franqueo prepagado sujeta al arnés y envíela hoy mismo por correo **o regístrese en línea en www.gracobaby.com/carseatregistration.**

Los sistemas de seguridad para niños pueden ser retirados del mercado por problemas de seguridad. Debe registrar este sistema para que lo podamos contactar en dicho caso. Envíe su nombre, dirección y el número del modelo del sistema y la fecha de fabricación a:

Graco Children's Products, Inc.
Attn: Customer Service
P.O. Box 169, Elverson, PA 19520-9901

o llame al 1-800-345-4109

o inscribese en línea en
www.gracobaby.com/carseatregistration

Para obtener información sobre el retiro del mercado, llame a la línea gratuita de información de seguridad del vehículo automotor del Gobierno de EE.UU. al 1-888-327-4236 (TTY: 1-800-424-9153) o visite <http://www.NHTSA.gov>.

Como referencia futura o si cambia de dirección, registre el nombre del modelo, número del modelo, fecha de fabricación y fecha de compra de este asiento de automóvil en el lugar que sigue. Puede encontrar esta información en la tarjeta de registro si todavía la tiene o en la etiqueta con la fecha que está en el respaldo del asiento de automóvil.

Nombre del modelo _____
Número de modelo _____
Fecha de fabricación _____
Fecha de compra _____



¡ Importante



1 Importante

1-B Advertencias de seguridad

! ¡ADVERTENCIA!

No cumplir estas instrucciones y las de las etiquetas del sistema de seguridad para niños podría causar el choque del niño contra el interior del vehículo durante una parada repentina o un accidente.

! Según las estadísticas de accidentes, los niños están más seguros cuando están debidamente sujetos en las posiciones de asiento traseras que en las delanteras. El centro del asiento trasero puede ser el lugar más seguro durante un posible impacto lateral.



! **NUNCA PONGA ESTE SISTEMA DE SEGURIDAD PARA NIÑOS ORIENTADO HACIA ATRÁS EN UN LUGAR DEL ASIENTO DEL VEHÍCULO EQUIPADO CON UNA BOLSA DE AIRE DELANTERA ACTIVA.**

Si la bolsa de aire se infla, puede golpear al niño y al asiento de automóvil con mucha fuerza y causar lesiones graves o la muerte de su niño.

! **Consulte el manual del dueño de su vehículo para obtener más información sobre las bolsas de aire y el uso de un asiento de automóvil.**

! **Si su vehículo no tiene un asiento trasero, consulte el manual del dueño de su vehículo.**

! **Elija el modo de empleo correcto para el asiento de automóvil de acuerdo al tamaño de su niño. Los niños que pesan menos de 26.5 libras (12 kg) DEBEN usar este asiento de automóvil orientado hacia atrás.**



- ! Elija el lugar adecuado para el asiento de automóvil en su vehículo.**
- ! Sujete el asiento de automóvil con el cinturón de seguridad del vehículo o el sistema acoplamiento de anclaje inferior que se ha colocado correctamente según las indicaciones en este manual.**
- ! El sistema de cinturones de seguridad del vehículo DEBE sujetar firmemente el asiento de automóvil. No todos los cinturones de seguridad de todos los vehículos se pueden utilizar con un asiento de automóvil.**
- ! Si el cinturón de seguridad del vehículo no sujeta firmemente el asiento de automóvil, lea la sección 9-E “cinturones de seguridad del vehículo” y el manual del dueño de su vehículo.**
- ! Sujete siempre el asiento de automóvil con el sistema acoplamiento de anclaje inferior o el cinturón de seguridad del vehículo, incluso cuando esté desocupado. En un accidente, un asiento de automóvil sin sujetar puede lastimar a los pasajeros.**
- ! Se debe reemplazar el asiento de automóvil tras haber sido sometido a un accidente. ¡NO lo use de nuevo! Un accidente podría causar daños ocultos, y su utilización repetida podría causar lesiones graves o la muerte.**
- ! NO use el asiento de automóvil si ha resultado dañado o si faltan piezas.**
- ! NO use accesorios o repuestos que no sean los que son provistos por Graco. Su uso podría alterar el rendimiento del asiento de automóvil.**
- ! NO retire el sistema acoplamiento de anclaje inferior del asiento de automóvil. Si usa el cinturón de seguridad del vehículo para sujetar el asiento de automóvil, debe almacenar los conectores del sistema acoplamiento de anclaje inferior.**
- ! Nunca deje al niño solo, inclusive cuando duerme. El niño podría enredarse en las correas del arnés y estrangularse o ahogarse.**



1 Importante

! El asiento de automóvil orientado hacia atrás debe nivelarse correctamente:

- Una posición demasiado reclinada podría causar lesiones o la eyección del asiento.
- Una posición demasiado vertical podría causar dificultad respiratoria.



! No conecte nunca dos conectores del sistema acoplamiento de anclaje inferior a un punto de anclaje inferior del vehículo a menos que el fabricante del vehículo lo especifique.

! No use ambos el cinturón de seguridad del vehículo y los cinturones del anclaje inferior al mismo tiempo cuando usa el asiento de automóvil orientado hacia atrás o adelante.

! La Academia Norteamericana de Pediatras (AAP por sus siglas en inglés) y la Administración Nacional de Seguridad en Carreteras (NHTSA por sus siglas en inglés) recomiendan que los niños viajen orientados hacia atrás hasta los 2 años o hasta que alcancen la altura o el peso máximo para sentarse orientados hacia atrás que corresponde con su asiento, y que cuando se sienten orientados hacia adelante, los niños usen el sistema del arnés incorporado siempre que sea posible hasta que alcancen la altura o el peso máximo para sentarse orientados hacia adelante que corresponden con su asiento de automóvil. Después de alcanzar la altura o el peso máximo para sentarse orientados hacia adelante, también recomiendan que los niños de 4 pies 9 pulgadas o menos viajen en un asiento con cinturón de seguridad.

*Graco respalda las directrices para asientos de automóvil de la Academia Norteamericana de Pediatría y la Administración Nacional de Seguridad del Tráfico en Carreteras. Visite www.gracobaby.com/en-US/safety para obtener información sobre las recomendaciones de uso de los asientos de automóvil.



1 Importante

Vida útil del asiento de automóvil

DEJE de usar este asiento de automóvil y tírelo a la basura 10 años después de la fecha de fabricación. Busque la etiqueta en el respaldo del asiento de automóvil.

Graco Children's Products Inc. aconseja no prestar ni transferir un asiento de automóvil a menos que usted conozca la historia completa del producto. Tampoco aconsejamos la compra de un asiento de automóvil de segunda mano.

Uso durante clima cálido

Las piezas del asiento de automóvil se pueden calentar mucho cuando están bajo el sol o cuando hace calor. **Para evitar quemaduras, compruebe siempre la temperatura del asiento antes de sentar al niño.**



1 Importante

1-C Modo correcto de uso

4 lb (1.8 kg)	26.5 lb (12 kg)	40 lb (18.1 kg)	65 lb (30 kg)	120 lb (54 kg)
------------------	--------------------	--------------------	------------------	-------------------

Orientado hacia atrás con arnés de 5 puntos. DEBEN estar 49" (125 cm) o menos. 4-26.5 lb (1.8 a 12 kg) y menos de 1 año **DEBE** estar orientado hacia atrás. 26.5-40 lb (12 a 18 kg) **DEBEN** estar orientados hacia atrás.*

Orientado hacia adelante con arnés de 5 puntos. DEBEN estar 49" (125 cm) o menos. 26.5-40 lb (12 a 18 kg) y puede sentirse verticalmente sin ayuda **PUEDE** estar orientado hacia adelante. 40-65 lb (18 a 30 kg) **DEBEN** estar orientados hacia adelante.*

Modo asiento con cinturón de seguridad del vehículo para el hombro y el regazo. DEBEN estar 43-57" (110.1 a 145 cm) de alto y 4 años de edad. 40-65 lb (18.1 a 30 kg) **PUEDEN** usar el modo asiento con respaldo. 40-65 lb (18.1 a 30 kg) **PUEDEN** usar el modo asiento sin respaldo. Más de 65 lb (30 kg) **DEBE** usar el modo asiento.*

* Consulte las leyes estatales y las recomendaciones de la AAP / NHTSA . Consulte página 10 para obtener información más.



1 Importante

1-D Instalación en aeronaves



Este sistema de seguridad para niños está certificado para su uso en aeronaves. Usar solamente en asientos de aeronave orientados hacia adelante. Seguir las instrucciones para instalación en el vehículo. Para la instalación orientados hacia atrás consulte la sección 3 - C y 9 - E instalación de Cinturón de seguridad del vehículo para el regazo. Para la instalación orientados hacia adelante consulte la sección 4 - C y 9 - E instalación de Cinturón de seguridad del vehículo para el regazo, pero no utilice el sistema de fijación.



Este sistema de seguridad para niños **NO** está certificado para su uso en aeronaves cuando se usa como asiento porque las aeronaves no tienen cinturones para los hombros.

Consulte a la aerolínea sobre sus políticas específicas.

Cuando instala su asiento de automóvil, pase el cinturón de seguridad para el regazo por la vía apropiada del cinturón, y trábelo. Entonces, tire hacia arriba de la punta del cinturón para que el cinturón para el regazo se tense alrededor del asiento de automóvil.

Agarre los costados del asiento donde se encuentra el cinturón de seguridad del vehículo, y deslice el asiento de automóvil de un lado a otro y de atrás hacia adelante. Si el asiento se mueve menos de 1 pulgada (2.5 cm), está suficientemente tensionado.

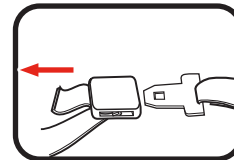
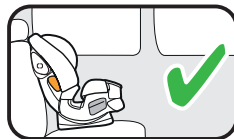
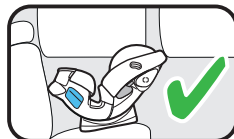

2-A Características del asiento de automóvil

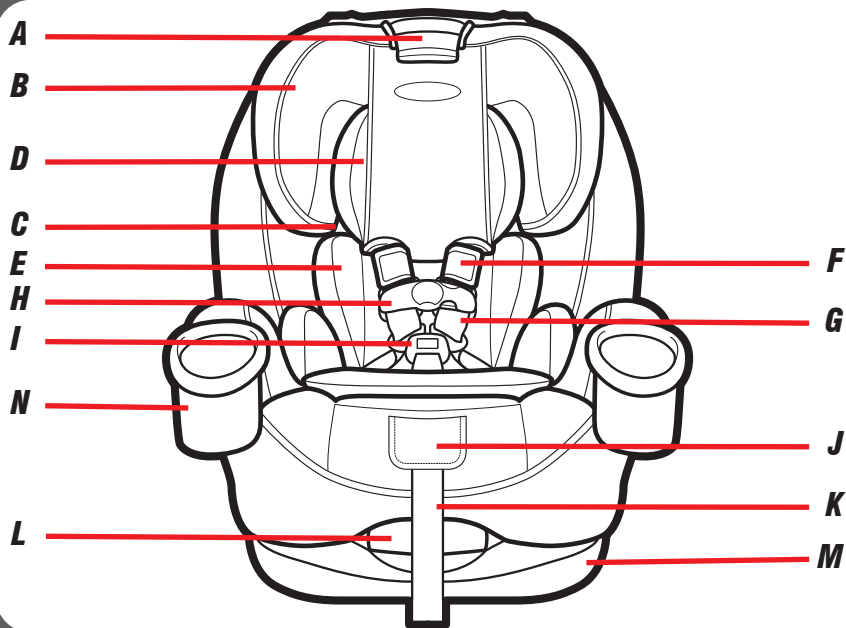

- A Palanca de ajuste del apoyacabeza/arnés**
- B Apoyacabeza**
- C Guía del cinturón del asiento para los hombros**
- D Soporte para el apoyacabeza del bebé**
- E Soporte para el cuerpo del niño**
- F Fundad del arnés**
- G Correas del arnés**
- H Presilla del pecho**
- I Hebilla**
- J Palanca de liberación del arnés (debajo de la aleta)**
- K Correa de ajuste del arnés**
- L Manija de reclinación**
- M Base del asiento**
- N Apoyavasos**
- O Traba del cinturón (debajo de la almohadilla del respaldo del asiento)**

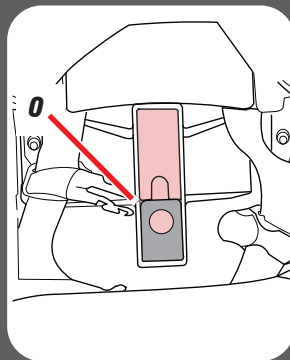

2 Características

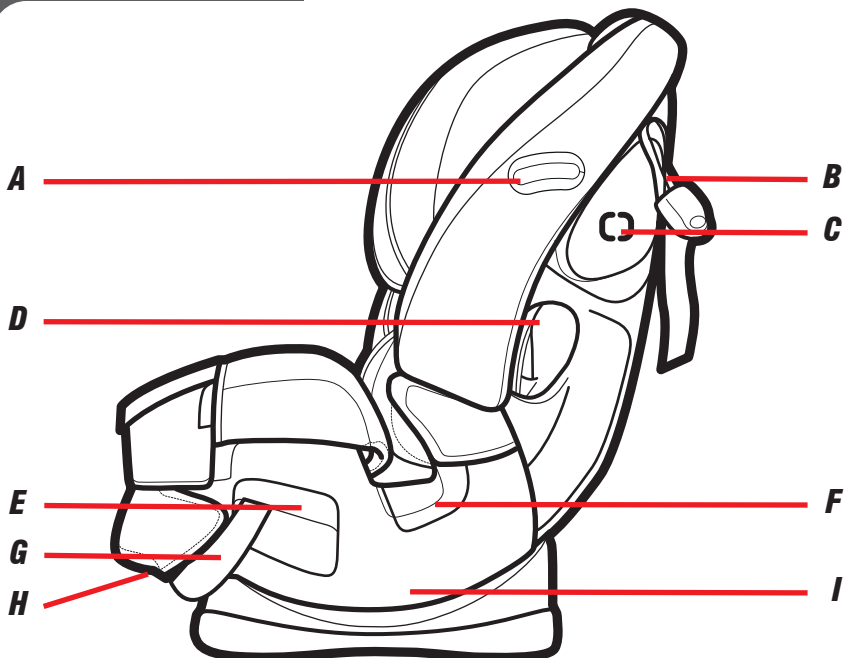

- A Indicador del nivel**
- B Correa del sistema de fijación**
- C TrueShield reforzar**
- D Vía del cinturón orientada hacia adelante**
- E Vía del cinturón orientada hacia atrás**
- F Vía del cinturón para el regazo del asiento**
- G Correa del anclaje inferior**
- H Almacenamiento de la correa del anclaje inferior orientado hacia atrás (debajo del asiento)**
- I Indicador de la posición de inclinación**



2 Características

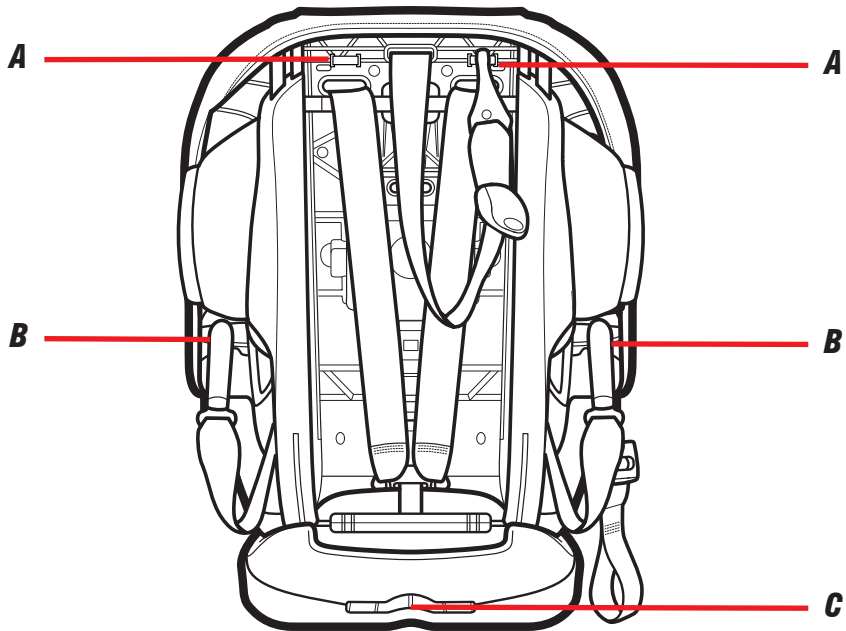

- A Almacenamiento de la correa del sistema de fijación***
- B Almacenamiento de la correa del anclaje inferior orientado hacia adelante***
- C Almacenamiento del manual de instrucciones***



3-A Uso orientado hacia atrás

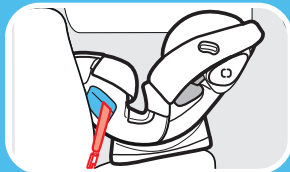

Acoplamiento de anclaje inferior

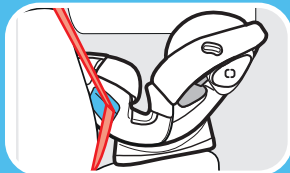

Cinturón de seguridad del vehículo para el regazo y el hombro

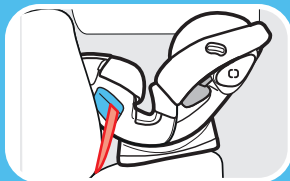

Cinturón de seguridad del vehículo para el regazo

Orientado hacia atrás:

4 a 40 libras (1.8 a 18 kg) y 49 pulg. (125 cm) de altura o menos

- Niños que pesan menos de 26.5 libras (12 kg) **DEBEN sentarse orientados hacia atrás.**
- Los niños están más seguros cuando viajan orientados hacia atrás y deberían viajar orientados hacia atrás el mayor tiempo posible, hasta que alcancen la clasificación máxima de altura o peso de su asiento de automóvil para viajar orientados hacia atrás. Luego, los niños deben viajar orientados hacia adelante, usando el sistema de arnés incorporado el mayor tiempo posible hasta que alcancen la altura o peso máximos de su asiento de automóvil para viajar orientados hacia adelante. Asegúrese de comprobar las leyes locales y estatales, y también las recomendaciones de la Academia Norteamericana de Pediatría y la Administración Nacional de Seguridad del Tráfico en Carreteras para el uso de asientos de automóvil.



¡ADVERTENCIA! NUNCA use el sistema de seguridad para niños orientado hacia atrás en un asiento del vehículo equipado con bolsa de aire delantera activa.

3-B Instalación orientado hacia atrás con acoplamiento de anclaje inferior

Consulte el manual del dueño de su vehículo para obtener el lugar y uso del acoplamiento de anclaje inferior

1. Guarde la correa del sistema de fijación

Sujete el gancho de sujeción a la barra de plástico en uno de los costados del asiento de automóvil.

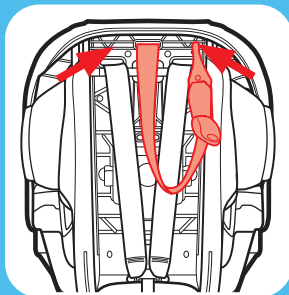

2. Saque la correa del anclaje inferior del lugar de almacenamiento

Empuje los botones rojos en los conectores del anclaje inferior, y sáquelos de la posición de almacenamiento.

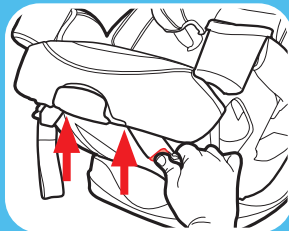

3 Orientado hacia atrás

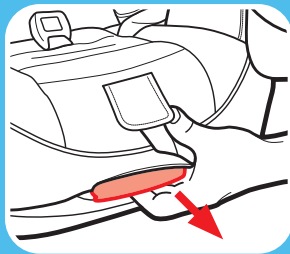
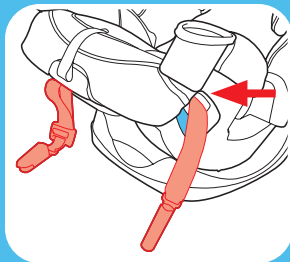

3. Asegúrese que la correa del anclaje inferior esté en la vía del cinturón orientada hacia atrás marcado con una etiqueta azul

Caso contrario, consulte la sección 7 para mover la correa del anclaje inferior.

4. Recline el asiento de automóvil

Ponga el asiento de automóvil en la primera, segunda o tercera posición de reclinación.

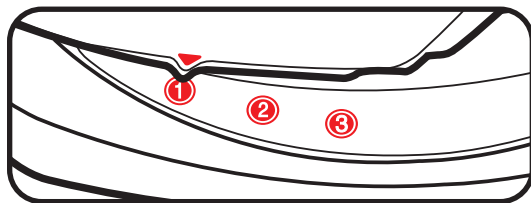

5. Ponga el asiento de automóvil orientado hacia atrás en el asiento trasero del vehículo

Ponga el asiento de automóvil orientado hacia atrás en el asiento del vehículo y céntralo entre los anclajes inferiores. La base debe estar lo más plana posible sobre el asiento del vehículo.

6. Extienda la correa del anclaje inferior

Para facilitar la instalación, extienda la correa del anclaje inferior hasta alcanzar su máxima longitud al oprimir el botón gris y tirando de la correa.

7. Verifique el indicador del nivel

El vehículo **DEBE** estar en una superficie plana. Verifique el indicador del nivel en el asiento de automóvil. La **burbuja debe estar completamente dentro** de la zona azul.

Ajuste la inclinación hasta que la burbuja esté completamente dentro de la zona azul.

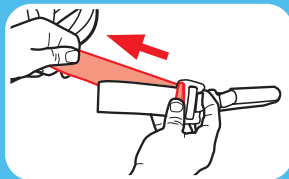
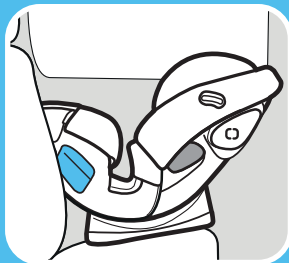

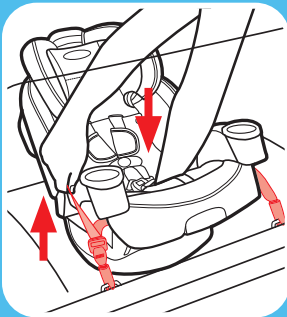

8. Sujete los conectores del anclaje inferior a los anclajes inferiores del vehículo

La correa del anclaje inferior debe mantenerse en posición plana sin doblarse.

Acoplamiento de anclaje inferior se puede utilizar solamente si el espaciado de anclaje inferior es de 11 pulgadas (28 cm) desde el centro de uno de anclaje inferior al centro del otro anclaje inferior.

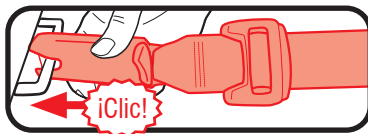

9. Tensione la correa del anclaje inferior

Oprima hacia abajo con firmeza en el centro del asiento de automóvil mientras tensiona la correa del anclaje inferior. Podría ser necesario tensionarla a través de la ranura en la almohadilla en la vía del cinturón como se indica.

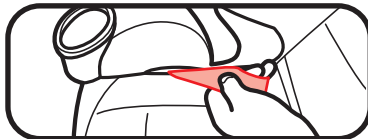

10. Pruebe la tensión

Agarre los costados del asiento donde se encuentra la correa del anclaje inferior, y deslice el asiento de un lado a otro y de atrás hacia adelante.

Si el asiento se mueve menos de 1 pulgada (2.5 cm), está suficientemente tensionado.

11. Verifique el indicador del nivel

El vehículo **DEBE** estar en una superficie plana. Verifique el indicador del nivel en el asiento de automóvil. La **burbuja debe estar completamente dentro** de la zona azul. Vuelva a ajustarlo si fuera necesario.

Consulte la sección 6-A para asegurar a su niño.

Vuelva a verificar el indicador del nivel con el niño en el asiento.

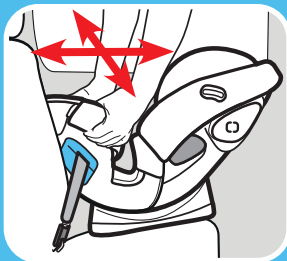

3 Orientado hacia atrás

¿Está todo correcto?

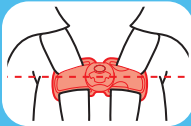
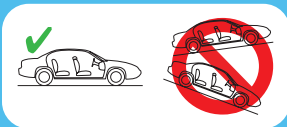

El asiento de automóvil no se mueve más de 1 pulgada (2.5 cm) en la vía del cinturón

La burbuja del indicador de nivel está en la zona azul y el vehículo en terreno nivelado



Las correas del arnés están a o apenas por debajo de los hombros del niño.

Consulte la sección 6

La presilla del pecho está a la altura de las axilas

Consulte la sección 6

No se puede apretar las correas del arnés en el hombro

Consulte la sección 6

3-C Instalación orientado hacia atrás con el cinturón de seguridad del vehículo

1. Guarde el sistema de fijación y las correas del anclaje inferior

Sujete el gancho de sujeción y los conectores del anclaje inferior a las barras de plástico como se indica.

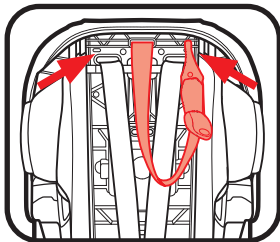

2. Recline el asiento de automóvil

Ponga el asiento de automóvil en la primera, segunda o tercera posición de inclinación.

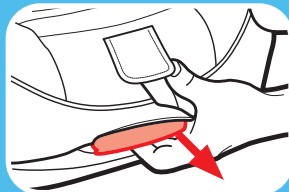
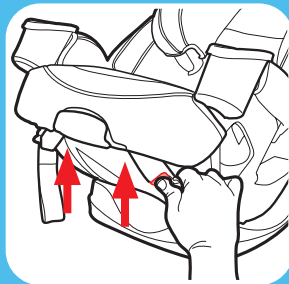
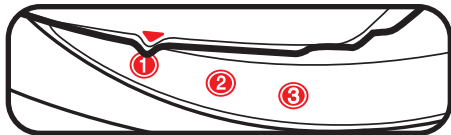

3 Orientado
hacia atrás



3. Ponga el asiento de automóvil orientado hacia atrás en el asiento trasero del vehículo

Colóquelo orientado hacia atrás en el asiento del vehículo. La base debe estar lo más plana posible sobre el asiento del vehículo.

4. Verifique el indicador del nivel

El vehículo **DEBE** estar en una superficie plana. Verifique el indicador del nivel en el asiento de automóvil. La **burbuja debe estar completamente dentro** de la zona azul.

Ajuste la inclinación hasta que la burbuja esté completamente dentro de la zona azul.

Consulte el manual del dueño de su vehículo para obtener el uso del cinturón de seguridad del vehículo

5. Pase el cinturón de seguridad del vehículo

Pase el cinturón de seguridad del vehículo por la vía del cinturón orientada hacia atrás (marcada con una etiqueta azul) y sáquelo del otro lado. Cierre la hebilla. El cinturón de seguridad debe estar lo más plano posible y sin doblarse.

Nota: Podría ser más fácil pasar el cinturón de seguridad del vehículo al levantar la almohadilla del asiento para ver la vía del cinturón.

Asegúrese de que el cinturón de seguridad del vehículo esté delante de la correa de hebilla cuando la hebilla está en la posición más interior, y detrás de la correa cuando está en posición más exterior.

6. Trabe el cinturón de seguridad del vehículo

En la mayoría de los vehículos de hoy, tire lentamente el cinturón de seguridad del vehículo para el hombro todo hacia afuera, y luego deje que entre. Escuchará un sonido. Lentamente tire hacia afuera del cinturón y debería estar trabado. Caso contrario, consulte el manual del dueño de su vehículo y la sección 9-E.

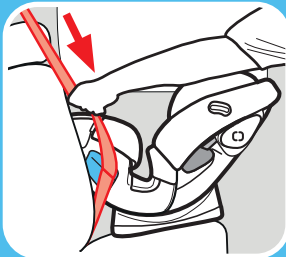
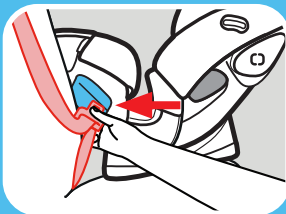

**3 Orientado
hacia atrás**

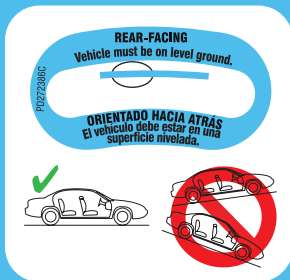
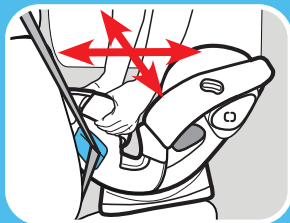
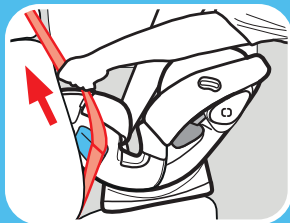

7. *Tensione el cinturón de seguridad del vehículo*

Oprima hacia abajo con firmeza en el centro del asiento de automóvil. Tire del cinturón de seguridad del vehículo para el hombro para tensionarlo mientras pone el sobrante en el retractor.

8. *Pruebe la tensión*

Agarre los costados del asiento donde se encuentra el cinturón de seguridad del vehículo y deslice el asiento de automóvil de un lado a otro y de atrás hacia adelante.

Si el asiento se mueve menos de 1 pulgada (2.5 cm), está suficientemente tensionado.

9. *Verifique el indicador del nivel*

El vehículo **DEBE** estar en una superficie plana. Verifique el indicador del nivel en el asiento de automóvil. La **burbuja debe estar completamente dentro** de la zona azul. Vuelva a ajustarlo si fuera necesario.

Consulte la sección 6-A para asegurar a su niño.

Vuelva a verificar el indicador del nivel con el niño en el asiento.

¿Está todo correcto?

El asiento de automóvil no se mueve más de 1 pulgada (2.5 cm) en la vía del cinturón

La burbuja del indicador de nivel está en la zona azul y el vehículo en terreno nivelado



Las correas del arnés están a o apenas por debajo de los hombros del niño.

Consulte la sección 6

La presilla del pecho está a la altura de las axilas

Consulte la sección 6

No se puede apretar las correas del arnés en el hombro

Consulte la sección 6

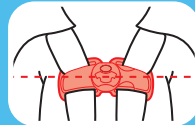
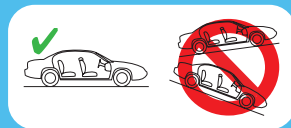

3 Orientado hacia atrás



4 Orientado
hacia adelante

4-A Uso orientado hacia adelante



LATCH: No instale usando este método para un niño que pesa más de 45 libras (20 kg)

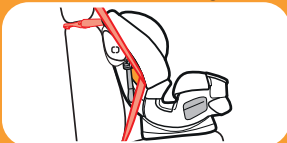

Cinturón de seguridad para el regazo y los hombros con sistema de fijación

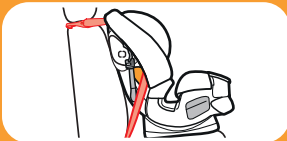

Cinturón de seguridad del vehículo para el regazo con sistema de fijación

Orientado hacia adelante:

26.5 a 65 libras (12 a 30 kg)

49 pulgadas (125 cm) o menos

- Para niños de 40 libras (18 kg) o menos **DEBE** usar la posición de reclinación 4 o 5.
- Para niños más de 40 libras (18 kg) **DEBE** usar la posición de reclinación 6.
- Los niños están más seguros cuando viajan orientados hacia atrás y deben viajar orientados hacia atrás el mayor tiempo posible, hasta que alcancen la clasificación máxima de altura o peso de su asiento de automóvil para viajar orientados hacia atrás. Luego, los niños deben viajar orientados hacia adelante, usando el sistema de arnés incorporado el mayor tiempo posible hasta que alcancen la altura o peso máximos de su asiento de automóvil para viajar orientados hacia adelante. Llegado ese momento, los niños deben viajar en un asiento elevado con el cinturón de posicionamiento. Asegúrese de comprobar las leyes locales y estatales, y también las recomendaciones de la Academia Norteamericana de Pediatría y la Administración Nacional de Seguridad del Tráfico en Carreteras para el uso de asientos de automóvil.

4-B Instalación orientado hacia adelante con LATCH

Consulte el manual del dueño de su vehículo para obtener el lugar y uso del LATCH. No instale usando este método para un niño que pesa más de 45 libras (20 kg)

1. Saque la correa del anclaje inferior del lugar de almacenamiento

Empuje los botones rojos en los conectores del anclaje inferior, y sáquelos de la posición de almacenamiento.

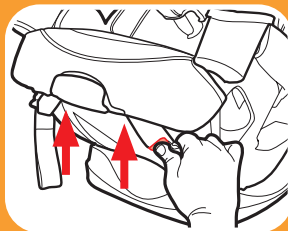

2. Asegúrese que la correa del anclaje inferior esté en la vía del cinturón orientada hacia adelante marcada con una etiqueta naranja

Para mover la correa del anclaje inferior, consulte la sección 7.

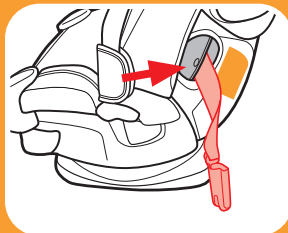

**4 Orientado
hacia adelante**

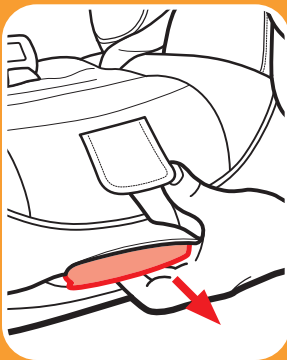
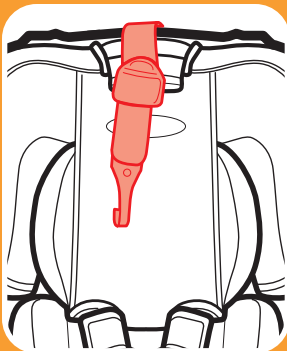

3. Destruye la correa del sistema de fijación del almacenamiento

Destruye el anclaje y póngalo en el asiento.

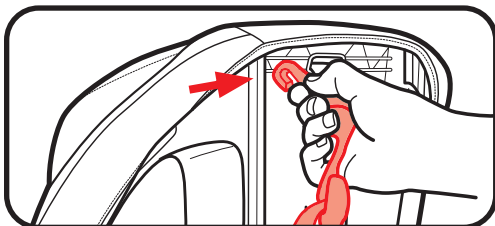

4. Ajuste el asiento de automóvil

Para niños de 40 libras (18 kg) o menos **DEBE** usar la posición de reclinación 4 o 5.

Para niños más de 40 libras (18 kg) **DEBE** usar la posición de reclinación 6.

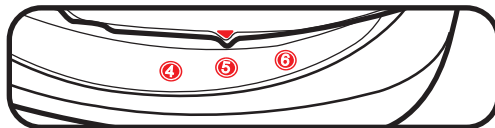

5. Ponga el asiento de automóvil orientado hacia adelante en el asiento trasero del vehículo

Ponga el asiento de automóvil orientado hacia adelante en el asiento del vehículo, y céntralo entre los anclajes inferiores. La base debe estar lo más plana posible sobre el asiento del vehículo.

6. Extienda la correa del anclaje inferior

Para facilitar la instalación, extienda la correa del anclaje inferior hasta alcanzar su máxima longitud al oprimir el botón gris y tirar de la correa.

7. Sujete los conectores del anclaje inferior a los anclajes inferiores del vehículo

La correa del anclaje inferior no debe estar doblada. **Acoplamiento de anclaje inferior se puede utilizar solamente si el espaciamiento de anclaje inferior es de 11 pulgadas (28 cm) desde el centro de uno de anclaje inferior al centro del otro anclaje inferior.**

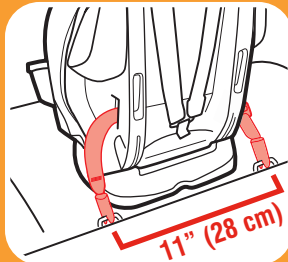
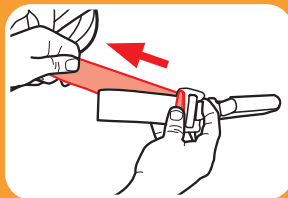
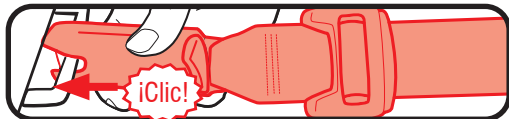

**4 Orientado
hacia adelante**

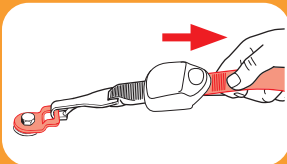
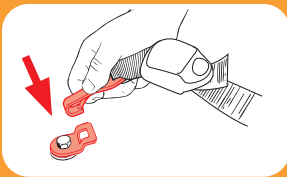
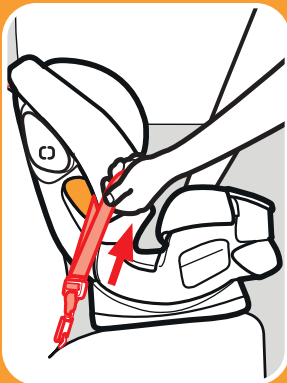

8. **Tensione la correa del anclaje inferior**

Oprima hacia abajo con firmeza en el centro del asiento de automóvil mientras tensiona la correa del anclaje inferior. Podría ser necesario tensionarla a través de la ranura en la almohadilla en la vía del cinturón como se indica.

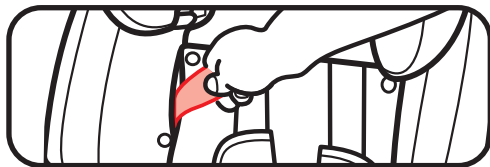

9. **Sujete la correa del sistema de fijación**

Extienda el sistema de fijación levantando la traba del anclaje y sujételo.

Consulte el manual del dueño del vehículo para determinar el lugar específico.

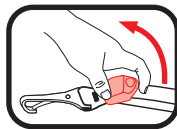

10. **Tensione la correa del sistema de fijación**

Elimine la flojedad.

11. Pruebe la tensión

Agarre los costados del asiento donde se encuentra la correa del anclaje inferior, y deslice el asiento de un lado a otro y de atrás hacia adelante

Si el asiento se mueve menos de 1 pulgada (2.5 cm), está suficientemente tensionado.

Consulte la sección 6-A para asegurar a su niño.

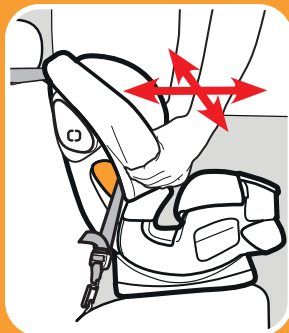

4 Orientado
hacia adelante

¿Está todo correcto?



El asiento de automóvil no se mueve más de 1 pulgada (2.5 cm) en la vía del cinturón



Las correas del arnés apenas arriba de los hombros del niño

Consulte la sección 6.



La presilla del pecho está a la altura de las axilas

Consulte la sección 6.



No se puede apretar las correas del arnés en el hombro

Consulte la sección 6.

4-C Instalación orientado hacia adelante con el cinturón de seguridad del vehículo

1. *Guarde las correas del anclaje inferior*

Sujete los conectores del LATCH a las barras de plástico como se indica.

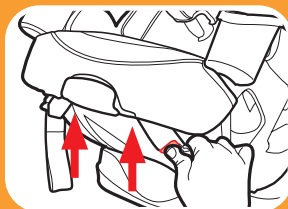

2. *Destrabe la correa de sujeción superior del almacenamiento*

Destrabe el anclaje, y póngalo en el asiento.

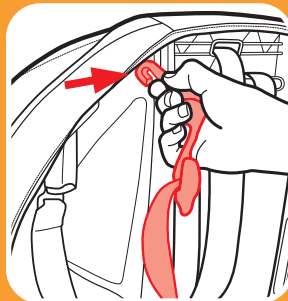
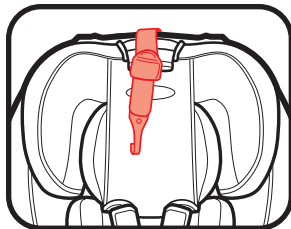

**4 Orientado
hacia adelante**

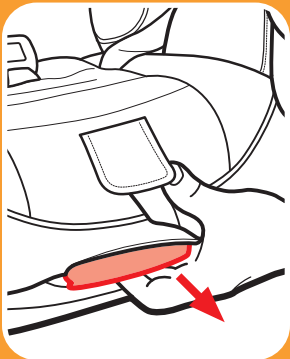

3. Ponga el asiento de automóvil orientado hacia adelante en el asiento trasero del vehículo

Colóquelo orientado hacia adelante en el asiento del vehículo. La base debe estar lo más plana posible sobre el asiento del vehículo.

4. Ajuste el asiento de automóvil

Para niños de 40 libras (18 kg) o menos **DEBE** usar la posición de reclinación 4 o 5.

Para niños más de 40 libras (18 kg) **DEBE** usar la posición de reclinación 6.

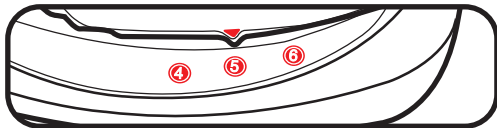

Usar con la traba:

5. Exponga la traba

- A.** Afloje las correas del hombro todo lo posible.
- B.** Eleve el apoyacabeza a la posición más alta.
- C.** Destrabe la presilla del pecho
- D.** Desenganche la hebilla.

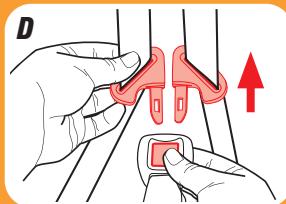
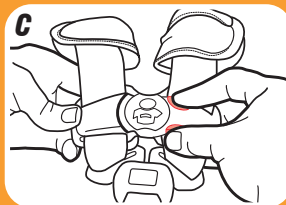
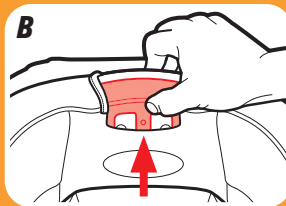
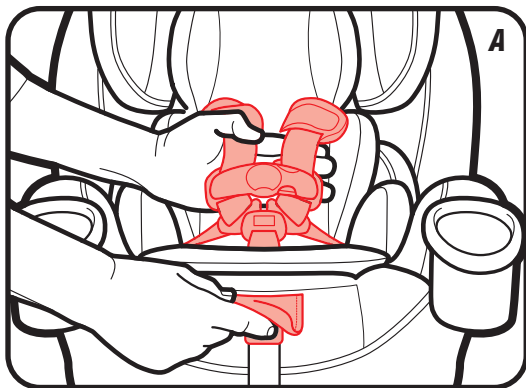

4 Orientado
hacia adelante

4 Orientado
hacia adelante

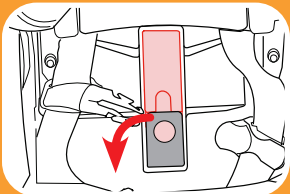
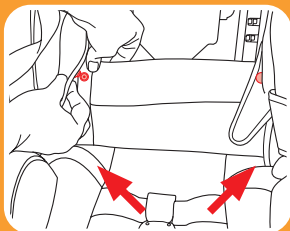
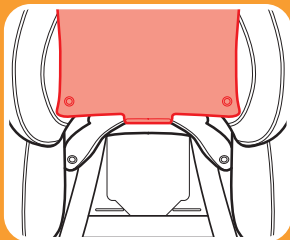

E. Levante la aleta de la almohadilla del apoyacabeza.

F. Destrabe los dos broches inferiores.

6. Abra la traba

Mantenga la traba superior (roja) en posición, luego dé vuelta la lengüeta inferior (gris). Libere la traba superior.

Consulte el manual del dueño de su vehículo sobre el uso del cinturón de seguridad del vehículo.

7. Pase el cinturón de seguridad del vehículo

Pase el cinturón de seguridad del vehículo por la vía del cinturón orientada hacia adelante (marcada con una etiqueta naranja), por la traba y sáquelo del otro lado. Abroche el cinturón de seguridad. El cinturón de seguridad debe estar lo más plano posible y sin doblarse.

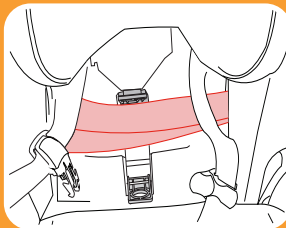
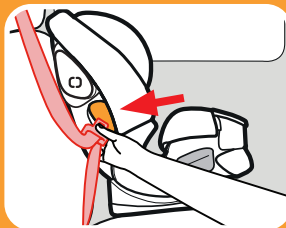

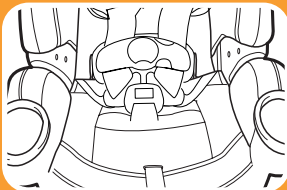
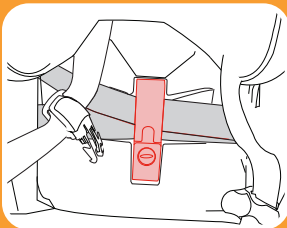

8. Tensione el cinturón de seguridad del vehículo

Oprima hacia abajo con firmeza en el centro del asiento de automóvil. Tire del cinturón del hombro para ajustarlo. Cuando el cinturón está apretado, cierre y trabe la traba en el cinturón de seguridad del vehículo.

* Asegúrese de que el cinturón de seguridad para el regazo y el hombro tanto se pasa por debajo de la traba.

9. Vuelva a colocar la almohadilla del asiento

Mueva el apoyacabeza a la posición correcta para su niño.

Consulte el manual del dueño de su vehículo sobre el uso del cinturón de seguridad del vehículo.

Usar sin la traba:

5. Pase el cinturón de seguridad del vehículo

Pase el cinturón de seguridad del vehículo por la vía del cinturón orientada hacia adelante (marcada con una etiqueta naranja), sáquelo del otro lado. Abroche el cinturón de seguridad. El cinturón de seguridad debe estar lo más plano posible y sin doblarse.

6. Trabe el cinturón de seguridad del vehículo

En la mayoría de los vehículos de hoy, tire lentamente el cinturón de seguridad del vehículo para el hombro todo hacia afuera y luego deje que entre. Escuchará un sonido. Lentamente tire hacia afuera del cinturón y debería estar trabado. Caso contrario, consulte el manual del dueño de su vehículo y la sección 9-E.

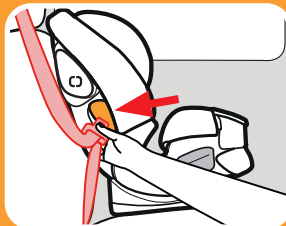

**4 Orientado
hacia adelante**

4 Orientado
hacia adelante



7. Tensione el cinturón de seguridad del vehículo

Oprima hacia abajo con firmeza en el centro del asiento de automóvil. Tire del cinturón para el hombro para tensionarlo mientras pone el sobrante en el retractor.

Después del paso 7, siga al paso 10 en la siguiente página.

10. Sujete la correa del sistema de fijación

Extienda el sistema de fijación levantando la traba del anclaje y sujételo.

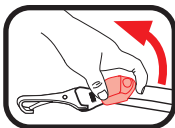

Consulte el manual del dueño del vehículo para determinar el lugar específico.

11. Tensione la correa del sistema de fijación

Empuje el asiento de automóvil hacia atrás mientras tensiona la correa de sistema de fijación para eliminar la flojedad.

12. Pruebe la tensión

Agarre los costados del asiento donde se encuentra el cinturón de seguridad del vehículo y deslice el asiento de automóvil de un lado a otro y de atrás hacia adelante.

Si el asiento se mueve menos de 1 pulgada (2.5 cm), está suficientemente tensionado.

Consulte la sección 6-A para asegurar a su niño.

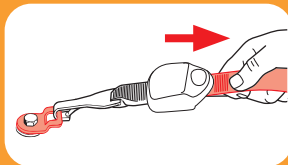
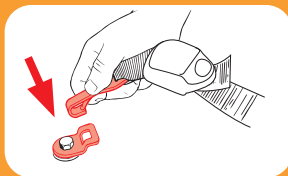

4 Orientado
hacia adelante

¿Está todo correcto?



El asiento de automóvil no se mueve más de 1 pulgada (2.5 cm) en la vía del cinturón



Las correas del arnés apenas arriba de los hombros del niño

Consulte la sección 6.



La presilla del pecho está a la altura de las axilas

Consulte la sección 6.



No se puede apretar las correas del arnés en el hombro

Consulte la sección 6.

5-A Uso como asiento elevado

Uso del asiento con respaldo:

40 a 100 lb (18.1 a 45 kg)

43 a 57 pulgadas (110.1 a 145 cm)

por lo menos de 4 años de edad

Uso del asiento sin respaldo:

40 a 120 lb (18.1 a 54 kg)

43 a 57 pulgadas (110.1 a 145 cm)

por lo menos 4 años de edad

Cuando viajen orientados hacia adelante, los niños deben usar el sistema de arnés incorporado durante el mayor tiempo posible hasta que alcancen la altura o peso máximos de su asiento de automóvil para viajar orientados hacia adelante. Llegado ese momento, los niños deben viajar en un asiento elevado con el cinturón de posicionamiento. El asiento elevado ya no será necesario cuando el cinturón de seguridad del vehículo se ajuste de manera adecuada, normalmente cuando alcanzan 4 pies 9 pulgadas (145 cm) de altura y tienen entre 8 y 12 años. Asegúrese de comprobar las leyes locales y estatales, y también las recomendaciones de la Academia norteamericana de pediatría y la Administración nacional de seguridad del tráfico en carreteras para el uso de asientos de automóvil.

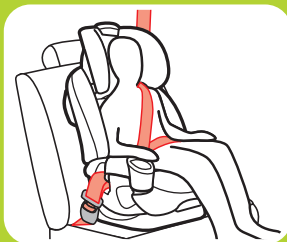

Cinturón de seguridad del vehículo para el regazo y el hombro



Cinturón de seguridad del vehículo para el regazo y el hombro



5 Asiento elevado

5 Asiento elevado



Nunca use el cinturón de seguridad del vehículo solamente para el regazo a través del frente del niño.

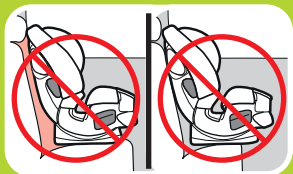

- **NO** ponga el cinturón de seguridad del vehículo para el hombro debajo del brazo del niño o su espalda.
- **NO** deje que su niño se afloje o salga por abajo del asiento.
- **NO** ponga el cinturón de seguridad del vehículo sobre la parte de arriba de los apoyabrazos.
- El apoyacabeza del asiento del vehículo **NO DEBE** crear un espacio entre el asiento del vehículo y el asiento.
- El frente del asiento **NO DEBE** quedar suspendido en el frente del asiento del vehículo.
- Si el niño no puede mantener el cinturón de seguridad del vehículo debidamente colocado, **NO** use este asiento. Use un asiento de automóvil diferente.

5-B Instalación del asiento con respaldo

1. Guarde las correas del arnés

A. Afloje las correas del hombro todo lo posible.

B. Eleve el apoyacabeza a la posición más alta.

C. Destrahe la presilla del pecho y la hebilla de la entrepierna D.

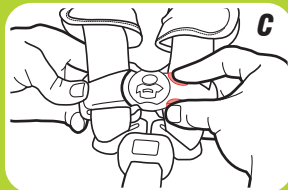
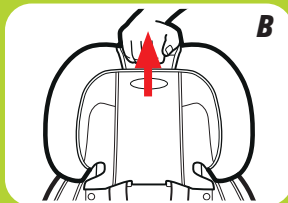
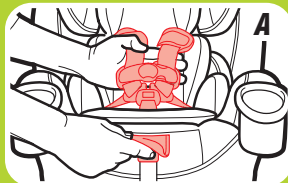
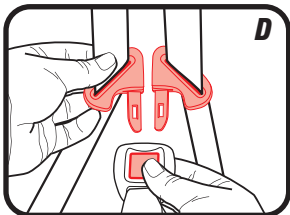

5 Asiento
elevado

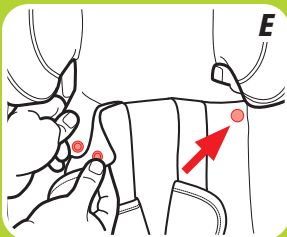

E. Destrabe la almohadilla para ver el respaldo del asiento

Destrabe los dos broches en la almohadilla del apoyacabeza.

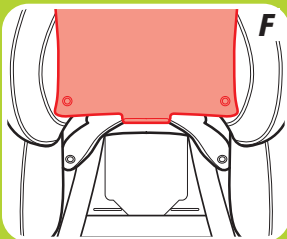

F. Levante la aleta de la almohadilla del apoyacabeza.

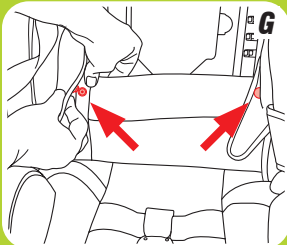

G. Destrabe la almohadilla del asiento

Destrabe los dos broches inferiores.

H. Tire la almohadilla del asiento hacia atrás para ver el armazón de plástico

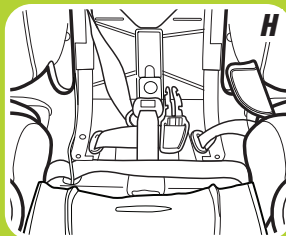

I. Abra la puerta de almacenamiento del arnés

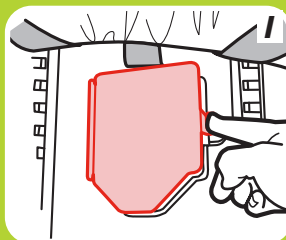

J. Ponga el arnés, presilla del pecho, lengüetas de la hebilla, Fundas del arnés en el interior del compartimiento de almacenamiento, y cierre la puerta

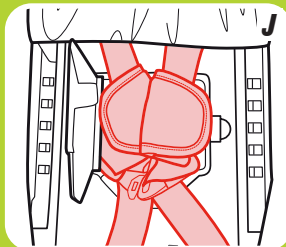
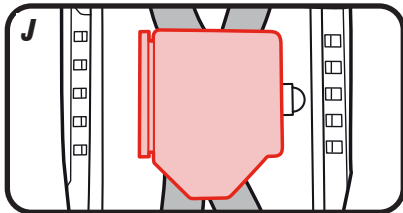

5 Asiento
elevado

5 Asiento
elevado

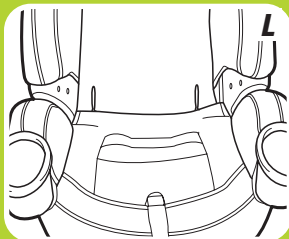
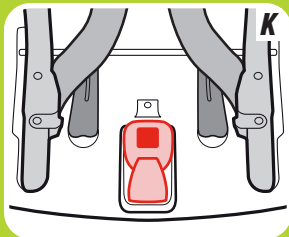

K. Guarde la hebilla dentro de la ranura en el armazón del asiento de automóvil como se indica

L. Vuelva a colocar la almohadilla del asiento

Mueva el apoyacabeza a la posición correcta para su niño.

2. *Ajuste el asiento de automóvil*

Ponga el asiento en la sexta posición de inclinación.

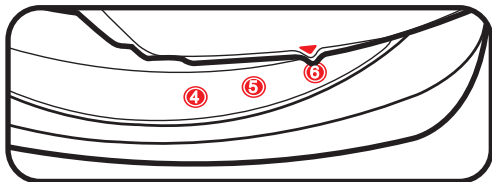

3. *Ponga el asiento orientado hacia adelante en el asiento trasero del vehículo*

Colóquelo orientado hacia adelante en el asiento del vehículo que tiene un cinturón de seguridad para el regazo y el hombro. La base debe estar lo más plana posible sobre el asiento del vehículo.

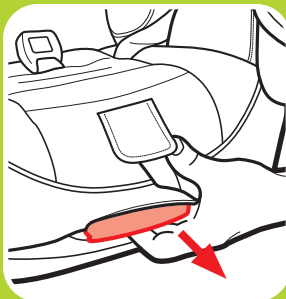

5 Asiento
elevado

5 Asiento elevado

Graco permite sujetar el asiento de automóvil con el LATCH en el modo elevado. El niño **DEBE ESTAR SUJETADO** con el cinturón de seguridad del vehículo para el hombro y el regazo. Se puede usar el LATCH en el modo elevado independientemente del peso del niño hasta las 100 libras (45 kg).

Verifique lo siguiente antes de usar el LATCH en el modo asiento elevado:

- Los conectores del anclaje inferior **NO** interfieren con las hebillas o cinturones de seguridad del vehículo.

Si el anclaje inferior interfiere con los cinturones de seguridad del vehículo o si la posición elegida no tiene anclaje inferior, usted **DEBE** guardar la correa del anclaje inferior como se indica. Guarde la correa del anclaje inferior empujando los botones rojos de los conectores y sujétela a la barra de plástico como se indica. Guarde el gancho del anclaje del sistema de fijación como se indica.

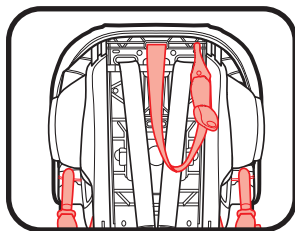

Pase al paso 10 si no usa el LATCH

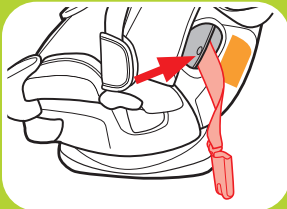

4. Asegúrese que la correa del anclaje inferior esté en la vía del cinturón orientada hacia adelante marcada con una etiqueta naranja

Continúe con el paso siguiente si está correcto. Consulte la sección 4 si no lo está.

5. **Destrahe la correa del sistema de fijación del lugar de almacenamiento y póngala en el asiento**

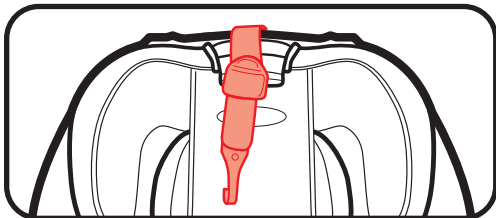

6. **Sujete los conectores del anclaje inferior a los anclajes inferiores del vehículo**

La correa del anclaje inferior no debe estar doblada.

Acoplamiento de anclaje inferior se puede utilizar solamente si el espaciamento de anclaje inferior es de 11 pulgadas (28 cm) desde el centro de uno de anclaje inferior al centro del otro anclaje inferior.

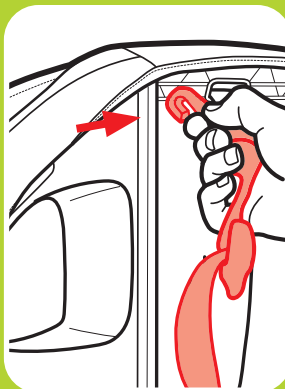
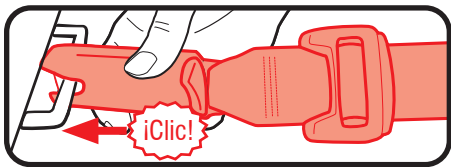

5 Asiento
elevado

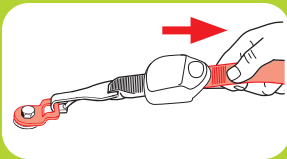
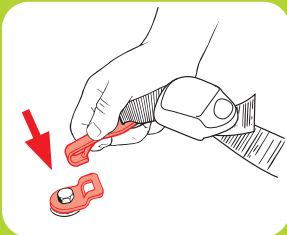
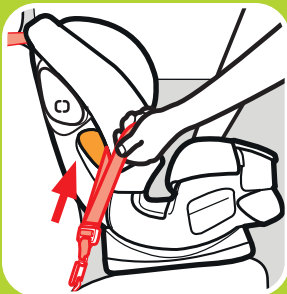

7. Retire toda el sobrante de la correa de anclaje inferior .

8. Sujete la correa del sistema de fijación

Extienda el sistema de fijación levantando la traba del anclaje y sujételo.

Consulte el manual del dueño del vehículo para determinar el lugar específico.

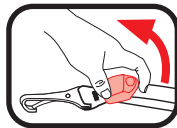

9. Tensione la correa del sistema de fijación

Eliminar la flojedad.

10. Pase el cinturón de seguridad del vehículo para el hombro por la guía del cinturón del hombro en el apoyacabeza

Consulte la sección 6-B para asegurar a su niño.

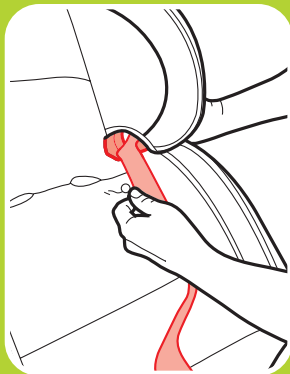

5 Asiento
elevado



5 Asiento elevado

5-C Instalación del asiento sin respaldo

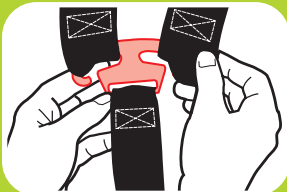
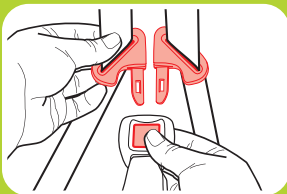
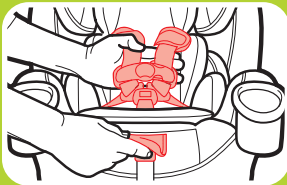

1. Saque el respaldo del asiento aflojando primero las correas del arnés

Empuje hacia abajo en la palanca de liberación del arnés mientras tira hacia afuera las correas del arnés en la presilla del pecho.

Destrahe la presilla del pecho y la hebilla de la entrepierna.

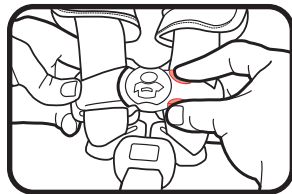

2. Saque las correas del arnés de la placa de unión

3. Asegúrese de que las correas del anclaje inferior estén en la vía del cinturón orientada hacia adelante y en la posición almacenada

Consulte la sección 7 para cambiar de posición.

4. Destrabe la almohadilla inferior del asiento

Destrabe la almohadilla del asiento para ver el fondo de la base del asiento.

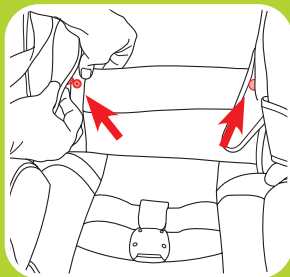
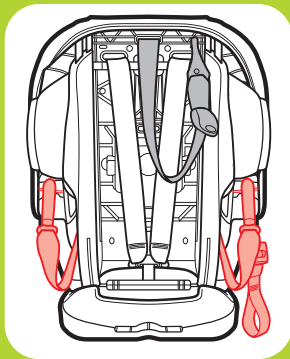

**5 Asiento
elevado**

5 Asiento elevado

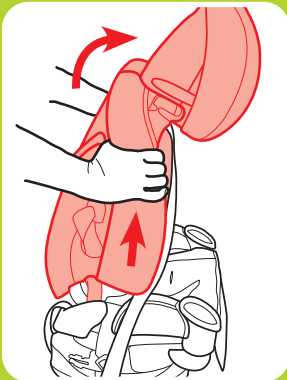
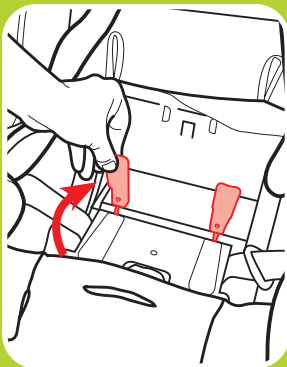

5. Levante la traba del respaldo rojo

Con el asiento de automóvil en la sexta posición de reclinación, levante las trabas rojas del respaldo, y deslícelas juntas.

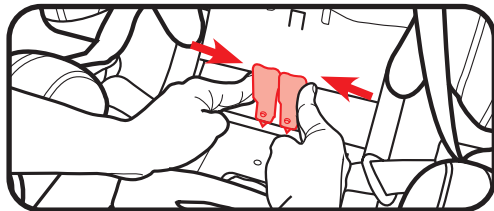

6. Saque el respaldo del asiento de la base del asiento

Empuje el asiento hacia arriba y sáquelo de la base.

Para volver a colocar el respaldo del asiento, invertir el orden de los pasos 4 a 6.

7. Vuelva a activar las trabas rojas del respaldo

Asegúrese de que estén ambas planas y trabadas en su lugar.

8. Guarde la placa de unión

Tire la correa de ajuste del arnés afuera todo lo posible, y luego guarde la placa de unión.

9. Guarde la correa de la hebilla

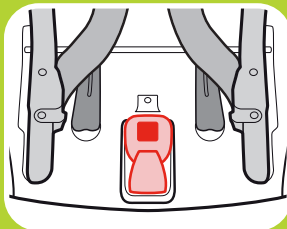
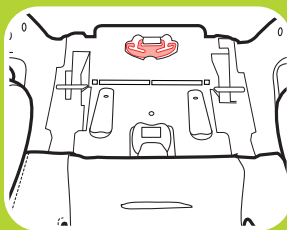
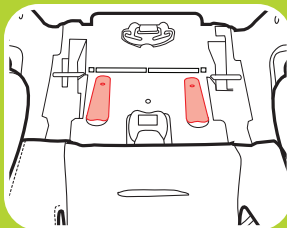

5 Asiento
elevado

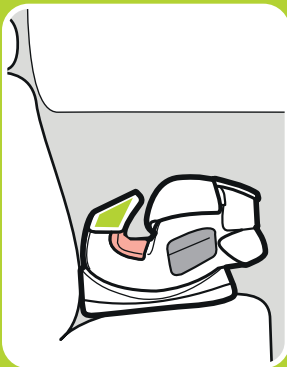
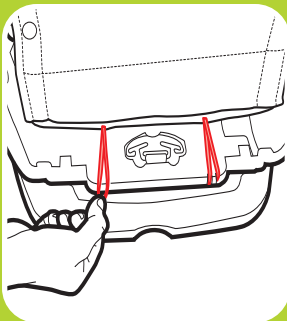

10. Sujete la almohadilla de la base a la parte de atrás de la base

Sujete las correas elásticas a la base como se indica.

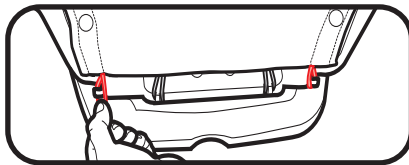

11. Ponga el asiento orientado hacia delante en el asiento trasero del vehículo

Colóquelo orientado hacia delante en el asiento del vehículo que tiene un cinturón para el regazo y el hombro. La base debe estar lo más plana posible sobre el asiento del vehículo.

Consulte la sección 6-C para asegurar a su niño.

⚠ ¡ADVERTENCIA!

¡ADVERTENCIA! En clima frío, no use trajes para nieve o prendas abultadas en su niño cuando lo coloca en el asiento de automóvil. La ropa abultada puede prevenir que las correas del arnés se ajusten correctamente. Para mantener cálido al niño, sujete a su niño al asiento de automóvil y ponga una frazada alrededor de él, o ponga el saco del niño al revés después de sujetarlo.



6-A Asegurar al niño con el arnés de 5 puntos

1. Afloje las correas del arnés

(A) Empuje hacia abajo en la palanca de liberación del arnés mientras tira hacia afuera las correas del arnés en la presilla del pecho.

(B) Destrahe la presilla del pecho y la hebilla de la entrepierna. **(C)** Ponga las correas del arnés en los costados.

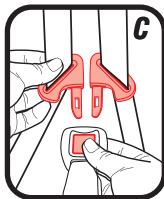

65

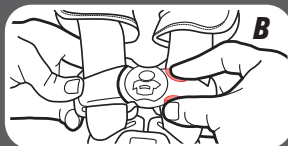
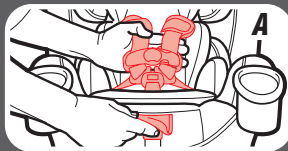

6 Como asegurar
al niño

6 Cómo asegurar al niño

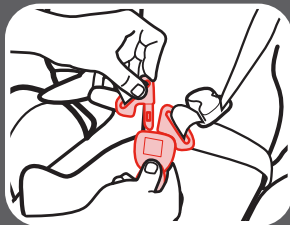
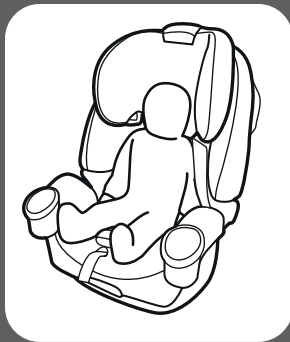

2. Coloque a su niño en el asiento

Asegúrese de que la espalda del niño esté plana contra el respaldo del asiento de automóvil.

3. Ponga las correas del arnés sobre los hombros del niño y trabe la hebilla

Escuchará un “clic” cuando las lengüetas de la hebilla estén aseguradas en su lugar. Tire de cada lengüeta de la hebilla para asegurarse de que esté instalada con seguridad.

4. Asegúrese de que las correas del arnés estén a la altura correcta

Orientado hacia atrás: Las correas del arnés deben estar **parejas o apenas por debajo** de los hombros del niño y la parte de arriba de la cabeza **debe estar por lo menos 1 pulgada (2.5 cm) por debajo** de la manija roja de ajuste del arnés/apoyacabeza.

Orientado hacia delante: Las correas del arnés deben **apenas por encima** de los hombros del niño y la parte de arriba de los oídos del niño debe estar **por debajo** de la parte de arriba del apoyacabeza.

Saque el apoyacabeza y el cojín para el cuerpo

5. Cómo subir o bajar la palanca de ajuste del arnés/apoyacabeza

Apriete la palanca de ajuste y levante o baje el apoyacabeza para lograr la altura apropiada del arnés.

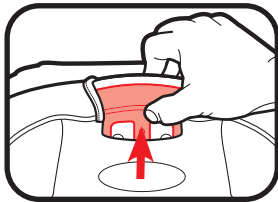

Orientado hacia atrás



Orientado hacia delante

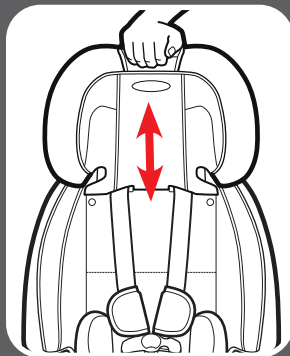

6 Como asegurar
al niño

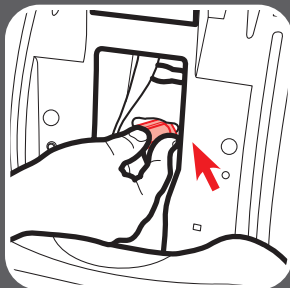
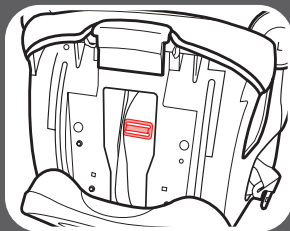
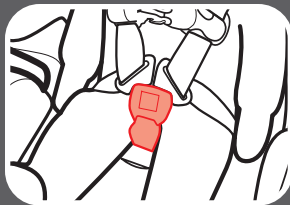

6. Verifique la posición de la hebilla

La ranura correcta es la que está más cerca a su niño sin estar debajo del niño.

7. Cómo ajustar la correa de la hebilla

Recline el asiento de automóvil, y busque el retén de metal debajo del armazón del asiento de automóvil.

8. Gire el retén de metal e insértelo hacia arriba a través del armazón y la almohadilla

Desde arriba del asiento de automóvil, tire la hebilla hacia afuera.

9. Inserte el retén de metal en la nueva ranura de la correa de la hebilla

Busque debajo del asiento de automóvil y pase el retén de metal.

10. Tire de la correa de la hebilla para asegurarse de que esté bien sujeta

Orientado hacia atrás: Asegúrese de que la correa del anclaje inferior esté delante de la correa de hebilla cuando la hebilla está en la posición más interior (A), y detrás de la correa cuando está en posición más exterior (B) y que sea plana y no doblada.

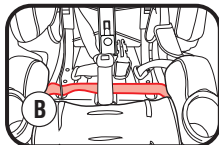
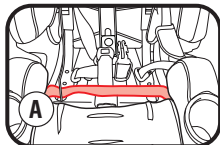

Orientado hacia adelante: Asegúrese de que la correa del anclaje inferior pase detrás de la correa del arnés, que esté plana y no esté doblada.

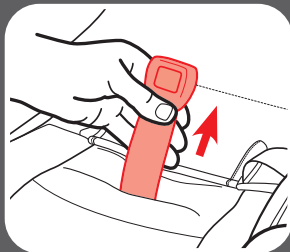
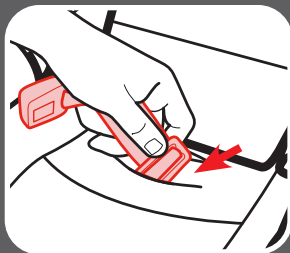

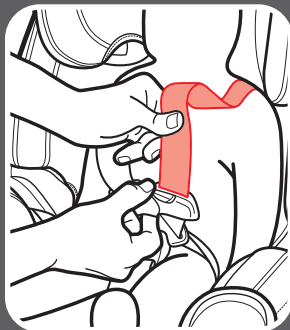
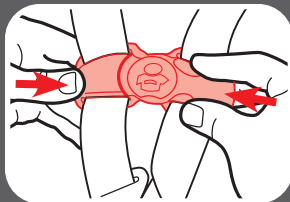

11. Trabe la presilla del pecho

Escuchará un “clic” cuando la presilla del pecho esté debidamente trabada.

12. Elimine el exceso de flojedad alrededor de la cintura

Tire hacia arriba de la correa del arnés mientras empuja hacia abajo la presilla del pecho. Hágalo en ambos costados.

13. Tensione el arnés tirando la correa de ajuste del arnés

Cuando no puede doblar la cinta del arnés en el hombro de su niño, el arnés está lo suficientemente tenso.

Un arnés tenso no deberá permitir que quede flojo. Se mantiene en una línea casi recta sin doblarse. No aprieta la carne del niño ni empuja el cuerpo del niño en una posición que no sea natural.

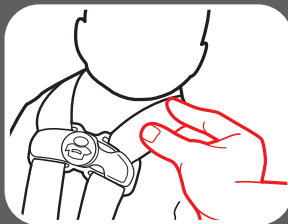
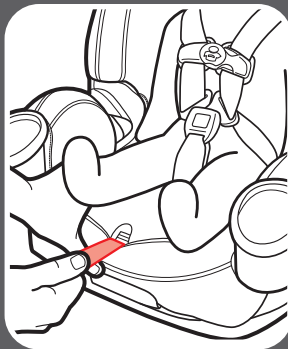

6 Como asegurar
al niño

6 **Cómo asegurar**
al niño

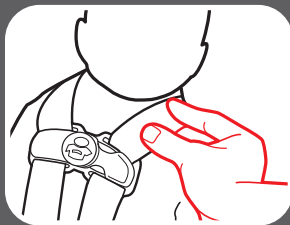
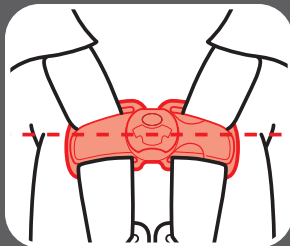

14. Eleve la presilla del pecho al nivel de las axilas del niño

15. Verifique de nuevo la tensión y ajústela más si es necesario

6-B Asegurar al niño en el asiento con respaldo

⚠ ¡ADVERTENCIA!

¡ADVERTENCIA! Use solamente el sistema de cinturón del vehículo para la falda y el hombro cuando sujete a su niño en el asiento.

1. Ponga el niño en el asiento

Pídale a su niño que se siente en el asiento, con la espalda plana contra el respaldo del asiento.

2. Pase el cinturón de seguridad del vehículo para el hombro por la guía del cinturón de seguridad en el apoyacabeza

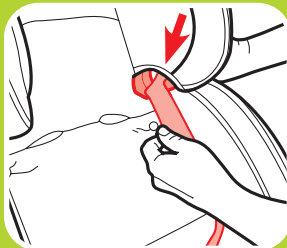
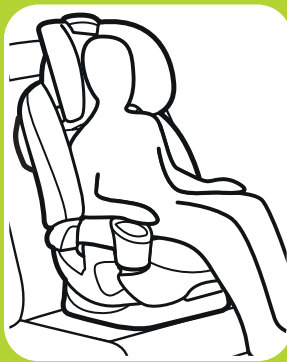

6 Cómo asegurar al niño

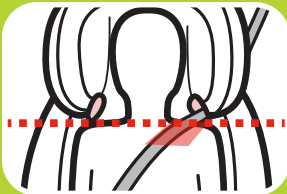
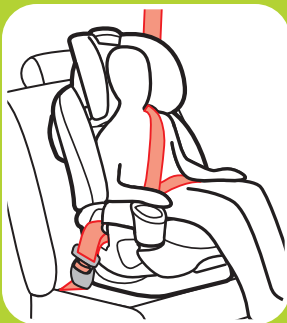

3. Trabe el cinturón de seguridad del vehículo para el regazo y el hombro

Tenga la seguridad de que la parte del regazo del cinturón de seguridad del vehículo pasa detrás de los apoyabrazos.

Asegúrese de que la parte del regazo del cinturón de seguridad del vehículo está baja a través de las caderas de su niño.

Tenga la seguridad de que el cinturón de seguridad del vehículo para el hombro pase por los hombros de su niño, entre el cuello y el borde del hombro. Las guías del cinturón deben estar parejas o apenas por encima de los hombros.

¿Está todo correcto?

Nunca use solamente el cinturón para el regazo



Cinturón para el regazo detrás del apoyabrazos y que cruza bajo en las caderas y los muslos



El cinturón para el hombro cruza el hombro, entre el cuello y el borde del hombro



 **6** **Cómo asegurar al niño**

6-C Asegurar al niño en el asiento sin respaldo

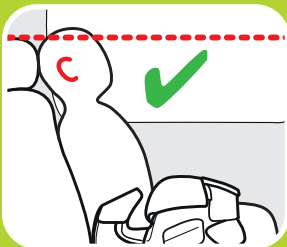
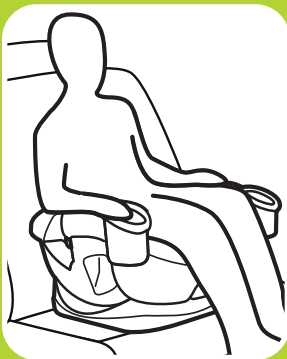

6 Cómo asegurar al niño

⚠ ¡ADVERTENCIA!

¡ADVERTENCIA! Use solamente el sistema de cinturón del vehículo para la falda y el hombro cuando sujete a su niño en el asiento.

1. Ponga el niño en el asiento

Pídale a su niño que se siente en el asiento, con la espalda plana contra el respaldo del asiento del vehículo.

2. Los oídos deben estar por debajo de la parte de arriba del respaldo del asiento o del apoyacabeza

3. Trabe el cinturón de seguridad del vehículo para el regazo y el hombro

Tenga la seguridad de que la parte del regazo del cinturón de seguridad del vehículo pasa detrás de los apoyabrazos.

Asegúrese de que la parte del regazo del cinturón de seguridad del vehículo esté baja a través de las caderas de su niño.

Tenga la seguridad de que el cinturón de seguridad del vehículo para el hombro pase por los hombros de su niño, entre el cuello y el borde del hombro.

Podría necesitar usar la presilla de posicionamiento del cinturón para obtener un buen calce.

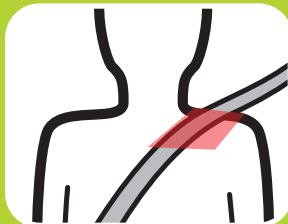
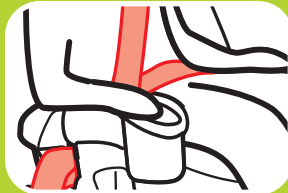

 **6** Cómo asegurar al niño



¿Está todo correcto?



Nunca use solamente el cinturón para el regazo

Cinturón para el regazo detrás del apoyabrazos y que cruza bajo en las caderas y los muslos

El cinturón para el hombro cruza el hombro, entre el cuello y el borde del hombro

Usando la presilla de posicionamiento del cinturón

1. Asegúrese de que el cinturón de seguridad del vehículo para el hombro esté en la zona roja como se indica

Si el cinturón de seguridad del vehículo para el hombro está fuera de esta zona, **DEBE** usar la presilla de posicionamiento del cinturón.

2. Sujete la presilla de posicionamiento del cinturón

Pase el extremo del nudo de la correa por la misma ranura que la correa de ajuste del arnés como se indica.

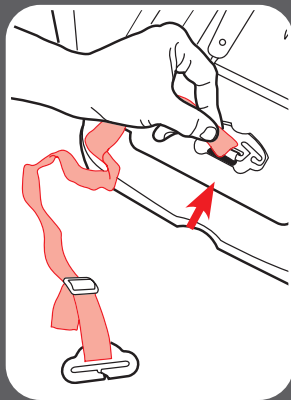
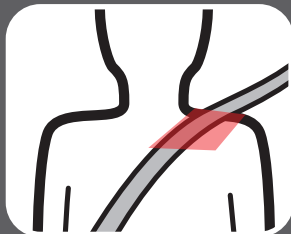

6 Como asegurar
al niño

6 **Cómo asegurar**
al niño

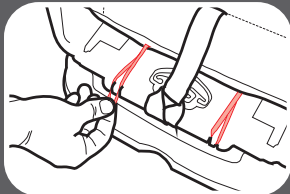
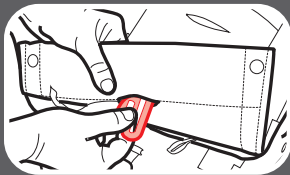
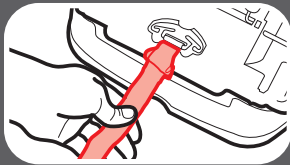
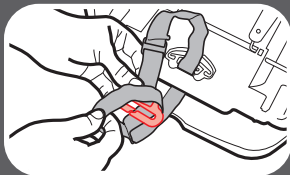

3. Pase la presilla y la correa por el nudo

4. Tire para tensionar la correa

5. Pase la presilla por la ranura en la almohadilla

6. Sujete la almohadilla del asiento a la base

7. Ponga el niño en el asiento, trabe el niño en el asiento y sujete la presilla de posicionamiento del cinturón

Con la espalda del niño plana contra el respaldo del asiento del vehículo, trabe al niño. Luego deslice la presilla hacia el cinturón de seguridad del vehículo para el hombro como se indica.

8. Ajuste la presilla de posicionamiento del cinturón según su niño

Alargue o acorte la longitud del cinturón como se indica.

La presilla debería caer arriba del hombro como se indica.

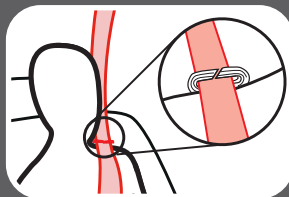
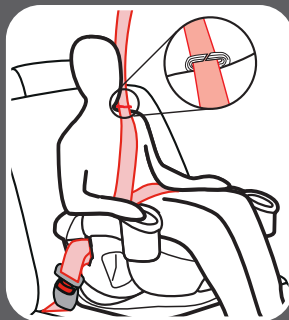

6 Como asegurar
al niño

7-A Mover la correa del anclaje inferior

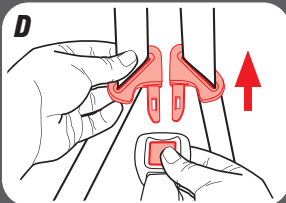
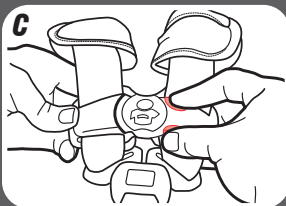
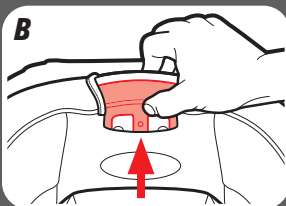

1. Para facilitar el movimiento de la correa del anclaje inferior

- A.** Afloje las correas del arnés.
- B.** Eleve el apoyacabeza a la posición más alta.
- C.** Destrabe la presilla del pecho.
- D.** Destrabe la hebilla.

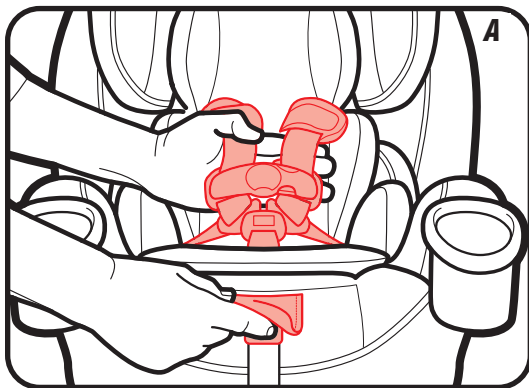

- 2. Desabroche la almohadilla del asiento de abajo para ver la correa del anclaje inferior**

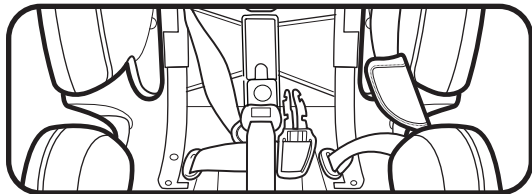

- 3. Tire los conectores del anclaje inferior fuera de las aberturas de la vía del cinturón hacia el centro del asiento de automóvil**
- 4. Deslice toda la correa del anclaje inferior a lo largo de la barra hacia la abertura deseada de la vía del cinturón**

Orientado hacia atrás: Deslice la correa del anclaje inferior a lo largo de la barra hasta el frente del asiento.

Orientado hacia adelante: Deslice la correa del anclaje inferior hacia arriba a lo largo de la barra hacia arriba.

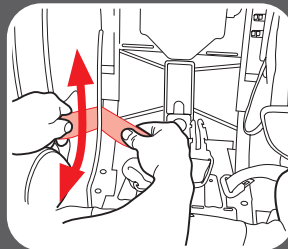
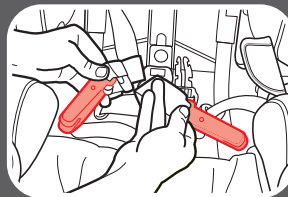
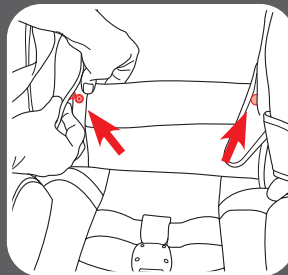

**7 Mover el
Acoplamiento de
anclaje inferior**

7 Mover el
Acoplamiento de
anclaje interior

Orientado
hacia atrás



Orientado
hacia
adelante

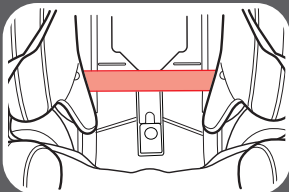

5. Pase los conectores del
anclaje inferior por las
aberturas deseadas
de la vía del cinturón
en cada costado del
asiento de automóvil

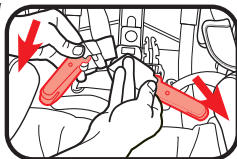

Orientado hacia atrás: Asegúrese de que la correa del anclaje inferior esté delante de la correa de hebilla cuando la hebilla está en la posición más interior (A), y detrás de la correa cuando está en posición más exterior (B) y que sea plana y no doblada.

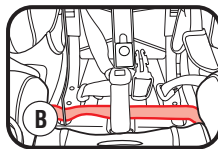
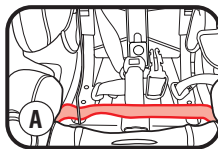

Orientado hacia adelante:
Asegúrese de que la
correa del anclaje inferior
pase detrás de la correa
del arnés, que esté plana y
no esté doblada.

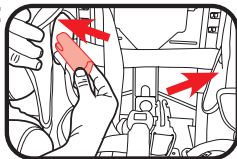

6. Vuelva a colocar la almohadilla del asiento

7. Mueva el apoyacabeza a la posición correcta para su niño

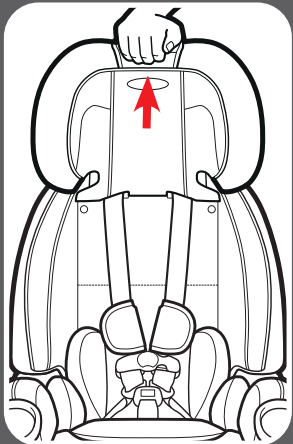
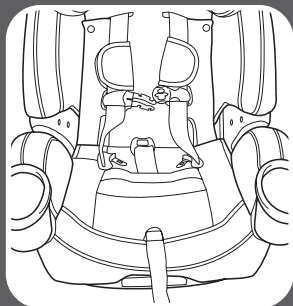

**7 Mover el
Acoplamiento de
anclaje inferior**

8-A Accesorios *(en selectos modelos)*

⚠ ¡ADVERTENCIA!

Para prevenir eyección durante paradas repentinas o choques: el soporte de la cabeza y el soporte del cuerpo del bebé solo se pueden utilizar para niños que pesen 20 lb (9 kg) o menos.

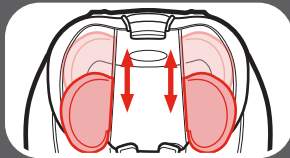
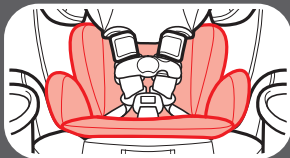
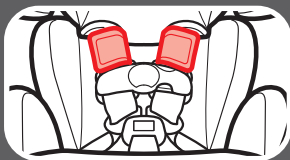

Fundas del arnés

Asegúrese de que las fundas del arnés no interfieran con la colocación de la presilla para el pecho a la altura de las axilas.

Para sacarlas, destrabe las tiras de sujeción y sáquelas.

Soporte del cuerpo

Usar solamente en el modo orientado hacia atrás.

El soporte del cuerpo debe usarse si los hombros están debajo de la posición más baja del arnés.

Nunca deje que el soporte del cuerpo se apile o pliegue detrás del niño.

Soporte del apoyacabeza

Usar solamente en el modo orientado hacia atrás. El soporte del apoyacabeza debe usarse si los hombros están debajo de la posición más baja del arnés. No lo use sin el cojín para el cuerpo.

Para ajustar el cojín, tire hacia arriba hasta lograr la altura deseada.

Para sacarlo, deslice el soporte de la cabeza fuera del apoyacabeza.

9-A Cómo desinstalar los conectores de anclaje inferior y el sistema de fijación

Los conectores de anclaje inferior

Para sacar Los conectores de anclaje inferior de los anclajes inferiores, empuje los botones rojos y tírelos.



Anclaje del sistema de fijación

Para sacarlo, levante la traba del anclaje para liberar la tensión.

Oprima el resorte del gancho. Empuje el gancho del anclaje hacia adentro, luego levántelo hacia arriba, y aléjelo del anclaje de sujeción.

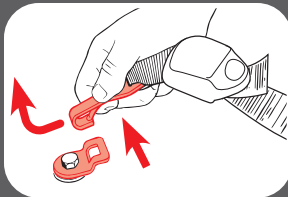
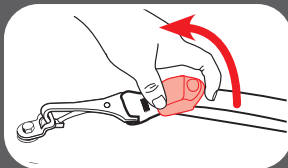

9-B ¿Qué método de instalación debo usar?

Este asiento de automóvil se puede instalar en su vehículo usando el cinturón de seguridad del vehículo **O** el acoplamiento de anclaje inferior. Ambos sistemas son igualmente seguros. **INSTALELO USANDO SOLO UN METODO.**

Cinturón de seguridad del vehículo: Revise la sección 9 y el manual del propietario de su vehículo para aprender cómo instalar su asiento de automóvil con los cinturones de seguridad del vehículo.

LATCH o Acoplamiento de anclaje inferior: El sistema LATCH o acoplamiento de anclaje inferior le permite sujetar apretadamente su asiento de seguridad en el automóvil sin usar el cinturón de seguridad del vehículo y posiblemente lograr un mejor calce. Todos los vehículos modelo 2003 y más nuevos deben tener un sistema LATCH a pesar de que algunos fabricantes comenzaron a incluir el sistema LATCH más temprano. Los manuales del propietario de algunos vehículos emplean el término ISOFIX para identificar el sistema LATCH. **Consulte el manual del dueño de su vehículo para obtener el lugar y uso exacto.**

Anclaje del sistema
de fijación del
vehículo



Recodo del asiento
del vehículo

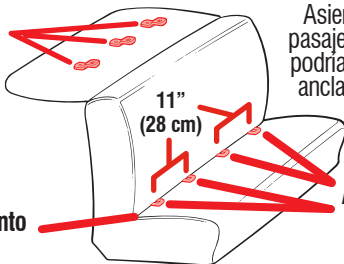

Asiento típico de un vehículo de pasajeros. Otros tipos de vehículos podrían tener el anclaje inferior y el anclaje del sistema de fijación en otros lugares.

Anclaje inferior del
vehículo



9-C Elegir la ubicación del asiento en el vehículo

Consulte el manual del dueño del vehículo para identificar los lugares del asiento.

El mejor lugar para colocar este asiento de automóvil es:

- El que recomienda el manual del dueño de su vehículo, y
- Resulta en una instalación segura de este asiento de automóvil

En caso de que no haya un asiento trasero disponible y/o no tiene otra opción que poner al niño que no sea un bebé en un asiento de automóvil orientado hacia atrás en un asiento delantero, la Administración Nacional de Seguridad de Tráfico en Carreteras (NHTSA) recomienda que tome las siguientes medidas:

- Asegurar que el niño esté debidamente sujetado según su edad y tamaño
- Mover el asiento todo lo posible hacia atrás
- Tener la seguridad de que el niño no está fuera de posición, tal como inclinado hacia adelante en el lugar de despliegue de la bolsa de aire
- Poner el interruptor de activación de la bolsa de aire, si está disponible, en la posición DESACTIVADA
- Mover el asiento todo lo posible hacia atrás

9-D Lugares peligrosos para el asiento en el vehículo

Nunca instale este asiento de automóvil en uno de los siguientes lugares del vehículo:



asientos del vehículo orientados hacia atrás o el costado



orientado hacia atrás con una bolsa de aire delantera activada



modo asiento elevado con un cinturón de seguridad del vehículo solamente para el regazo

9-E Cinturones de seguridad del vehículo

Consulte el manual del dueño de su vehículo sobre el uso del cinturón de seguridad del vehículo

Este asiento de automóvil se puede instalar usando un cinturón de seguridad del vehículo. Para lograrlo, necesitará cambiar el cinturón de seguridad al modo trabado para usar con asientos de automóvil. En los cinturones de seguridad de algunos vehículos, esto se logra con la placa de seguridad; en los cinturones de seguridad de otros vehículos, se logra con el retractor.

Términos del cinturón de seguridad del vehículo

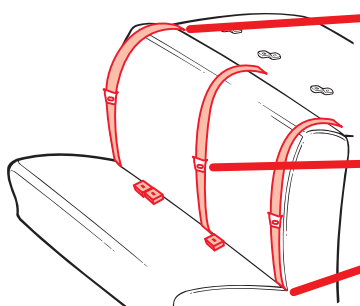

Retractor

Un dispositivo que enrolla el cinturón de seguridad del vehículo que no se usa. A menudo está oculto en el interior de paneles de las paredes del vehículo o en el respaldo del vehículo.

Placa de seguridad

El extremo macho de un cinturón de seguridad con la lengüeta plateada.

Recodo del asiento

El lugar donde se unen el asiento y el respaldo.

Identificación del tipo de su cinturón de seguridad

Hay dos tipos diferentes de cinturones de seguridad del vehículo que se pueden usar con este asiento de automóvil:

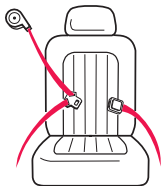

Cinturón de seguridad para el regazo y el hombro Tres puntos de conexión. Se puede usar en todos los modos de uso del asiento de automóvil.

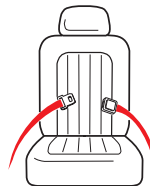

Cinturón para el regazo solamente Dos puntos de conexión. **SOLAMENTE se puede usar en el modo arnés.**

Los siguientes tipos de cinturones de seguridad del vehículo **NO** se pueden usar con seguridad con este asiento de automóvil:



Cinturón para el regazo con cinturón motorizado para el hombro



Cinturón para el regazo o cinturón de seguridad del vehículo para el hombro montado en la puerta



Cinturones adelante del recodo del asiento

Instalación del cinturón para el regazo/hombro - Modos orientado hacia atrás y adelante

Consulte siempre el manual del dueño de su vehículo para obtener información específica sobre los cinturones de seguridad de su vehículo.

La mayoría de los vehículos fabricados después de 1996 tienen retractores Mixtos en el asiento trasera. Si tiene alguna pregunta sobre su tipo de retractor, consulte el manual del dueño de su vehículo, llame a Graco o visite www.gracobaby.com/vehicle-seatbelt-information.

Para verificar que tenga un retractor Cambiable, tire **lentamente** del cinturón para sacarlo por completo y luego permita que se retraiga varias pulgadas. Trate de tirar del cinturón para sacarlo por completo de nuevo. Si no se puede sacar, el retractor es **Cambiable**. Siga los pasos en las secciones de orientación hacia atrás/adelante de este manual.

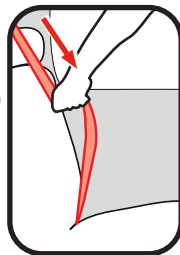

10-A Limpieza de la almohadilla del asiento

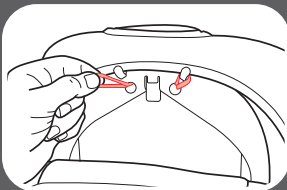
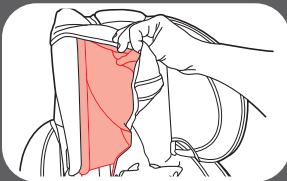
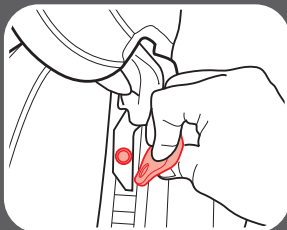

Consulte la etiqueta de cuidado de la almohadilla del asiento para obtener las instrucciones de lavado.

Almohadilla del apoyacabeza

Limpie con una esponja húmeda usando un jabón suave y agua fresca. De ser necesario, se puede sacar la almohadilla para limpiarla.

Para sacarla, destrabe la almohadilla del apoyacabeza del armazón de plástico.

Destrabe las dos correas elásticas de la parte trasera del apoyacabeza, y saque la almohadilla.

Deslice los nudos de retención elásticos fuera de las guías de los cinturones.

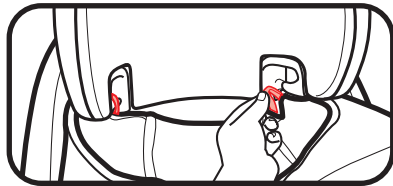

Lave la almohadilla a máquina en agua fría en el ciclo delicado y séquela al aire. NO USE BLANQUEADOR.

Invierta los pasos para volver a colocar la almohadilla en el apoyacabeza.

Almohadilla del asiento

Límpielo con una esponja húmeda usando un jabón suave y agua fresca. De ser necesario, se puede sacar la funda para limpiarla.

Para sacarla, Desenganche las correas elásticas detrás del asiento. Destrabe la almohadilla de la base de la almohadilla lateral. Destrabe las correas elásticas en la vía del cinturón orientada hacia atrás. Tire la lengüeta de plástico del apoyabrazos.

Destrabe las dos correas elásticas de la manija de reclinación.

Lave la almohadilla a máquina en agua fría en el ciclo delicado y séquela al aire. NO USE BLANQUEADOR.

Invierta los pasos para volver a colocar la almohadilla en el armazón.

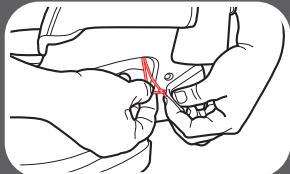
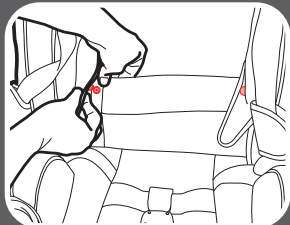
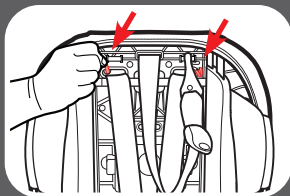
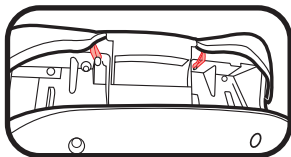

**10 Cuidado
y limpieza**

10-B Limpieza de la correa de la hebilla

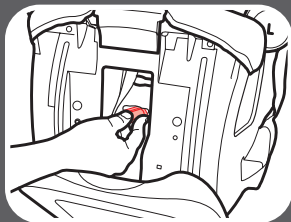
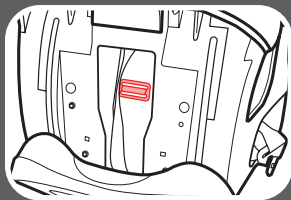

Recline el asiento de automóvil y busque el retén de metal. Gire el retén de metal hacia arriba por el armazón y la almohadilla. Desde adelante, tire la hebilla de la entrepierna hacia afuera.

Para limpiar la hebilla, póngala en una taza de agua tibia y agite suavemente la hebilla. Oprima el botón rojo varias veces mientras está en el agua.

NO SUMERJA LA CORREA DE LA HEBILLA. NO USE JABONES, DETERGENTES DE USO DOMÉSTICO ni LUBRICANTES.

Elimine el exceso de agua agitándolo y deje secar al aire. Repita los pasos lo necesario hasta que se trabaje con un clic. Vuelva a poner la hebilla en la misma ranura de donde la sacó. Tire de la hebilla de la entrepierna para asegurarse de que esté bien sujeta.

¡ADVERTENCIA! Inspeccione y limpie la hebilla de vez en cuando para eliminar cualquier objeto o desecho que pudiera prevenir que se trabaje.

10-C Limpieza del arnés, el acoplamiento de anclaje inferior y el sistema de fijación

Lave la superficie solamente con un jabón suave y un paño mojado. **NO SUMERJA LAS CORREAS DEL ARNÉS, LA CORREA DE ANCLAJE INFERIOR, o LA CORREA DEL SISTEMA DE FIJACIÓN EN AGUA.** Hacerlo podría debilitar las correas.

Si las correas del arnés, la correa de anclaje inferior, o la correa del sistema de fijación están deshilachados o muy sucios, comuníquese con servicio al cliente en www.gracobaby.com o al 1-800-345-4109.



10 Cuidado
y limpieza

Notas

Notas

Piezas de repuesto

Para comprar piezas o accesorios en los Estados Unidos,
por favor comuníquese con nosotros en:

www.gracobaby.com

o

1-800-345-4109



Guarde el manual de instrucciones en la ranura con símbolo del libro de instrucciones como se indica.

