

baby jogger®

city GO™ 2

ASIENTO DE AUTOMÓVIL PARA BEBÉ

CON

RAPIDLOCK™

BASE DEL ASIENTO DE AUTOMÓVIL PARA BEBÉ



©2025 Baby Jogger NWL0000911404E 12/24

GUARDE ESTAS INSTRUCCIONES PARA USO FUTURO

No instale ni use este sistema de seguridad para niños hasta que haya leído y entendido las instrucciones en este manual.

NO USAR DEBIDAMENTE ESTE SISTEMA DE SEGURIDAD PARA NIÑOS AUMENTA EL RIESGO DE LESIONES SERIAS O LA MUERTE EN UN ACCIDENTE O AL DETENERSE REPENTINAMENTE.

babyjogger.com

ÍNDICE

Registro	3
Certificación.....	4
Advertencias.....	5
Sistema LATCH.....	9
Seguridad de la instalación en el vehículo.....	10
Características	
• Características del Armazón.....	14
• Características de la Base.....	16
Ajustar la manija.....	17
Instalar la capota.....	18
Accesorios.....	19
Sujetar y sacar el asiento de automóvil.....	20
Ajustar la inclinación.....	21
Instalación de la base	
• LATCH.....	22
• Cinturón para la falda y el hombro.....	27
Instalación del asiento sin la base.....	31
Poner al niño en el transportador.....	34
Ajustar la hebilla.....	37
Asegurar al niño en el sistema de seguridad.....	38
Almacenamiento del LATCH.....	40
Sacar el soporte de la cabeza, la almohadilla del asiento y la capota.....	42
Cuidado y mantenimiento.....	44
Garantía.....	46
Almacenamiento del instrucciones.....	47

REGISTRAR SU SISTEMA DE SEGURIDAD PARA NIÑOS

Por favor, complete la tarjeta de registro prepagada que está sujeta a su sistema de seguridad para niños y envíe la parte que se muestra a continuación hoy mismo o regístrelo en línea en www.babyjogger.com/carseatregistration.

Tear off and mail this part. Please print clearly in the spaces below.

Name																								
Mailing Address																								
City															State					Zip Code				
Email Address																								

BABY JOGGER® CITY GO™
MODEL NO: _____
SERIAL NO: _____
MANUFACTURED IN (YYYY/MM/DD): _____
DO NOT USE 7 YEARS AFTER THE MANUFACTURE DATE
Baby Jogger, LLC
• Atlanta, GA 30328 1.800.241.1848 • www.babyjogger.com
MADE IN CHINA

Los sistemas de seguridad para niños pueden ser retirados del mercado por razones de seguridad. Debe registrar este sistema de seguridad para que lo podamos contactar en dicho caso. Envíe su nombre, dirección, dirección electrónica si está a disposición y el número del modelo del sistema de seguridad y la fecha de fabricación a:

Baby Jogger, LLC
P.O. Box 169, Elverson, PA 19520-9901
o llame al 1-800-241-1848
o regístrelo en línea en
www.babyjogger.com/carseatregistration

PARA OBTENER INFORMACIÓN SOBRE EL RETIRO DEL MERCADO

Llame a la Línea directa de seguridad del vehículo del Gobierno de EE.UU. al 1-888-327-4236 (TTY: 1-800-424-9153) o visite <http://www.NHTSA.gov>.

CERTIFICACIÓN

Este sistema de seguridad para niños cumple todas las normas Federales de seguridad del vehículo automotor aplicables. Este sistema de seguridad está certificado para el uso en vehículos automotores y aeronaves. Úselo solamente en un asiento de la aeronave orientado hacia adelante. Sigue las instrucciones de la sección "Instalación del asiento sin la base".

No debe usarse en vehículos a baja velocidad como carros de golf, vehículos para todo terreno o cualesquier otros vehículos no certificados.

SI NECESITA ASISTENCIA O TIENE ALGUNA PREGUNTA

Si tiene alguna pregunta sobre la instalación de su asiento, por favor comuníquese con atención al consumidor:

Baby Jogger, LLC
4110 Premier Drive
High Point, NC 27265
1-800-241-1848
www.babyjogger.com

Para obtener información sobre los sistemas de seguridad para niños:

www.NHTSA.gov
www.safekids.org
www.seatcheck.org

ADVERTENCIA

CUANDO SE USA EN SU VEHÍCULO



NO ponga el asiento para niños orientado hacia atrás en un asiento delantero con bolsa de aire activa. Puede ocurrir la MUERTE o LESIÓN SERIA. El asiento de atrás es el lugar más seguro para niños de 12 años o menores.

- Solamente ponga este sistema de seguridad para niños orientado hacia atrás en un asiento del vehículo orientado hacia adelante cuando lo usa en un vehículo. NUNCA instale este sistema de seguridad para niños en asientos del vehículo orientados hacia los costados o la parte de atrás del vehículo.
- Nunca deje a un niño sin atender.
- NO sujete a esta base asientos de automóvil que no hayan sido fabricados por Baby Jogger.
- Los niños están más seguros viajando orientado hacia atrás y deben orientarse hacia atrás siempre que sea posible hasta que alcancen la altura o el peso máximo para sentarse orientados hacia atrás que corresponde con su asiento de automóvil. Los asientos de automóvil convertibles y todo-en-uno de Baby Jogger tienen límites mayores, permitiendo que los niños viajen orientados hacia atrás por más tiempo después de que su asiento de automóvil para bebé quede demasiado pequeño. Asegúrese de verificar las leyes locales y estatales, además de las recomendaciones de la AAP y la NHTSA para el uso del asiento de automóvil.

*Baby Jogger apoya las directrices para asientos de automóvil de la Academia Norteamericana de Pediatría y de la Administración Nacional de Seguridad en Carreteras.

- Lea detenidamente estas instrucciones antes de usar y antes de instalar este asiento en un vehículo.
- No cumplir completamente las instrucciones provistas en este manual así como las etiquetas que están en este producto puede resultar en la MUERTE o LESIÓN SERIA.

- Lea el manual del propietario de su vehículo para obtener información de importancia sobre la instalación del sistema de seguridad para niños.
- NO DEJE QUE nadie que no ha leído el manual de instrucciones instale o use este sistema de seguridad para niños.
- Registre su sistema de seguridad para niños ante el fabricante.
- Según las estadísticas de accidentes, los niños están más seguros cuando están debidamente sujetos en las posiciones de asiento traseras, que en las delanteras.
- Los propietarios de vehículos con bolsas de aire deben consultar el manual del propietario de su vehículo para obtener las instrucciones de instalación del sistema de seguridad para niños.
- Para bebés de bajo peso al nacer, debe usar siempre el soporte del cuerpo. El soporte del cuerpo se debe usar para bebés que pesan menos de 6 libras (2.7 kg). Use solamente el soporte del cuerpo cuando el arnés se usa en los 2 juegos de ranuras inferiores del arnés.
- Algunos niños con necesidades especiales, tales como bebés que nacen antes de tiempo o quienes sufren de apnea de posición, podrían estar en más riesgo de sufrir problemas respiratorios u otras dificultades en un sistema de seguridad para niños. Si su niño tiene necesidades especiales, recomendamos consultar a un médico para determinar el sistema de seguridad para niños apropiado para su niño antes de usar este producto.
- Ajuste apretadamente los cinturones provistos con este sistema de seguridad para niños alrededor de su niño.
- Asegure este sistema de seguridad para niños con el sistema de anclaje del vehículo para sistemas de seguridad para niños (LATCH) si está disponible o con un cinturón de seguridad del vehículo, nunca ambos.
- Nunca deje un sistema de seguridad para bebés y la base sin sujetar en su vehículo. Un sistema de seguridad para bebés o base sin sujetar puede ser arrojado y podría lesionar a los ocupantes en una curva cerrada, accidente o al detenerse repentinamente.
- Para prevenir la eyección, sujete con seguridad el sistema de seguridad para niños a la base y levántelo para verificar que esté sujetado.

- Asegúrese de que nada interfiera con la sujeción del transportador a la base.
- SIEMPRE guarde los conectores LATCH cuando no se usen para la instalación.
- NUNCA ponga dos conectores LATCH en un anclaje LATCH del vehículo.
- Si instala el transportador sin la base en el vehículo, verifique la línea roja de nivel en el costado del sistema de seguridad para niños para asegurarse de que esté nivelado con el piso.
- NO deje que los niños jueguen con o alrededor de este sistema de seguridad para niños.
- Reemplace siempre el sistema de seguridad para niños y la base luego de un accidente de cualquier tipo, incluso si no tenía ocupante. Un accidente puede causar daños invisibles al sistema de seguridad para niños que podrían no ser visibles.
- No modifique su sistema de seguridad para niños o la base ni use ningún accesorio o pieza que no fue suministrado por el fabricante de su sistema de seguridad para niños.
- El sistema de seguridad para niños podría alcanzar altas temperaturas si queda en el sol o en lugares calientes. Asegúrese siempre de verificar la temperatura de cualquier pieza de metal o de plástico antes de poner a su niño en el sistema de seguridad para niños.
- NUNCA use un sistema de seguridad para niños previamente usado o una base cuya historia no conoce.
- DEJE DE USAR este sistema de seguridad para niños después de 7 años a partir de la fecha de fabricación. La fecha de fabricación se puede encontrar en la parte de abajo de su sistema de seguridad para niños.
- NO use este sistema de seguridad para niños a menos que su niño cumpla el siguiente criterio de altura y peso.

Peso: 4 a 30 libras (2 a 13.6 kg)

Altura: 32 pulgadas (81 cm) o menos de altura

La cabeza del niño DEBE estar por lo menos a 1 pulgada (2.5 cm) o más por debajo de la parte superior del asiento como se indica aquí.

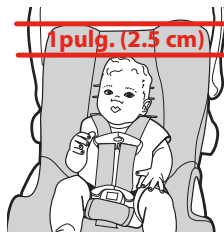

ADVERTENCIA

PARA USO COMO TRANSPORTADOR PARA BEBÉ

- Lea todas las instrucciones antes de usar el transportador para bebé.
- Guarde estas instrucciones para uso futuro.
- NUNCA DEJE a un niño sin atender.
- PELIGRO DE ASFIXIA: En superficies blandas, el transportador para bebé puede darse la vuelta y asfixiar al niño. NUNCA ponga el transportador sobre una cama, sofá u otra superficie blanda.

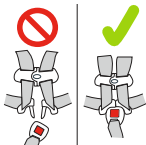

- PELIGRO DE ESTRANGULACIÓN: Niños se han ESTRANGULADO en correas del arnés sueltas o parcialmente destrabadas. Sujete totalmente al niño incluso cuando usa el transportador fuera del vehículo.
- PELIGRO DE CAÍDA: La actividad del niño puede causar que el transportador se mueva. NUNCA ponga el transportador sobre mesadas, mesas u otras superficies elevadas.
- Peligro de caídas: El portabebés se puede caer de un carrito de supermercado. No lo use en un carrito de supermercado.
- Nunca use el transportador para bebé o la base si han resultado dañados o rotos o falta algún componente. No use un arnés del sistema de seguridad para niños, cinturón de seguridad del vehículo o cinturón del LATCH cortados, deshilachados o dañados.
- NUNCA use este sistema de seguridad para niños con los cochecitos de otros fabricantes o con cochecitos para los que no fue diseñado.
- ASEGÚRESE SIEMPRE que la manija esté trabada y en la posición vertical de transporte antes de levantarlo. Una manija destrabada podría resultar en una lesión seria a su niño como resultado de una caída del sistema de seguridad para niños.

SISTEMA LATCH



LATCH quiere decir anclaje inferior y superior para niños (Lower Anchors and Tethers for Children).

El sistema LATCH puede hacer que la instalación sea más fácil sin usar los cinturones de seguridad del vehículo. El LATCH es una manera de sujetar el sistema de seguridad para niños a su vehículo usando los conectores del LATCH en la base de su sistema de seguridad para niños. Estos conectores se sujetan a puntos inferiores en ciertas posiciones del asiento del vehículo. Consulte el manual del propietario del vehículo para identificar las ubicaciones del LATCH.

La base del sistema de seguridad para niños fue diseñada para ser usada con un espacio estándar de 11 pulgadas (28 cm) desde el centro de un punto de anclaje al centro de otro. Por favor, consulte el manual del propietario de su vehículo para obtener información sobre cómo usar el LATCH en ciertas posiciones del asiento.

Se puede usar el LATCH en espacios más grande que 11 pulgadas (28 cm) SOLAMENTE si lo permite el fabricante de su vehículo.

Si su vehículo no tiene puntos de anclaje inferiores, todavía puede instalar el sistema de seguridad para niños con el sistema del cinturón de seguridad del vehículo.

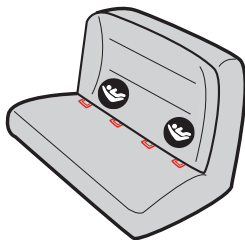

UBICACIONES DEL ASIENTO DEL VEHÍCULO

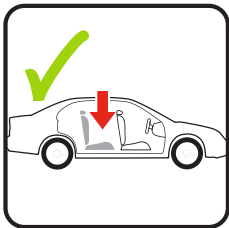

⚠ ¡ADVERTENCIA!

- No poner el sistema de seguridad para niños en la posición correcta del asiento aumenta el riesgo de lesiones serias o la muerte.
- NO ponga el asiento para niños orientado hacia atrás en un asiento delantero con bolsa de aire. Puede ocurrir la MUERTE o LESIÓN SERIA.
- El asiento trasero es el lugar más seguro para niños de 12 años o menores. Los propietarios de vehículos con bolsas de aire deben consultar su manual del propietario para obtener las instrucciones de instalación del sistema de seguridad para niños.
- El asiento del VEHÍCULO debe estar orientado hacia adelante.
- NUNCA ponga el sistema de seguridad para niños en cualquier asiento del vehículo que no se trabe. Los asientos que se pliegan pueden caerse hacia adelante y causar serias lesiones a su niño en un accidente.

CINTURONES DE SEGURIDAD DEL VEHÍCULO INSEGUROS

⚠ ¡ADVERTENCIA! Los siguientes tipos de cinturones de seguridad del vehículo NO son compatibles con este asiento para niños. Si alguno de los tipos de cinturón listados están en la posición del asiento elegida, elija otra posición del asiento dentro del vehículo.



1
Cinturón motorizado del hombro con cinturón para la falda



2
Cinturón para la falda o el hombro montado en la puerta del vehículo



3
Cinturón de seguridad para la falda sin traba con retractor de traba de emergencia (Emergency Locking Retractor, ELR)



4
Cinturón para la falda/hombro con 2 retractores (incluyendo cinturones de seguridad inflables)

CINTURONES DE SEGURIDAD DEL VEHÍCULO SEGUROS

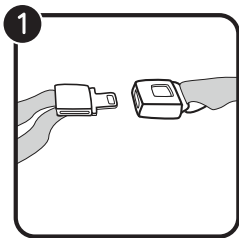

Los siguientes sistemas del cinturón del vehículo son **SEGUROS** para usar en la instalación del sistema de seguridad para niños.

1 Cinturón para la falda con placa de unión con traba – El cinturón del vehículo se tensiona tirando del extremo libre de la correa hasta que el cinturón esté tenso.

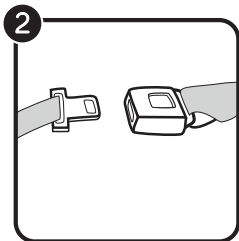

2 Cinturón para la falda con retractor con traba automática (ALR por sus siglas en inglés) - El retractor con traba automática no permitirá que el cinturón para la falda se extienda una vez que esté trabado en la hebilla. El cinturón del vehículo se tensiona pasando la trama del cinturón de seguridad por el retractor.

CINTURONES DE SEGURIDAD DEL VEHÍCULO SEGUROS

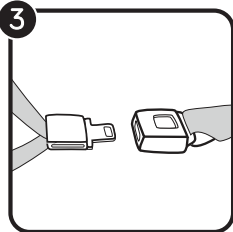

3 Cinturón para la falda/hombro con placa de unión con traba – La parte de la falda de este cinturón no se afloja una vez que el cinturón está trabado en la hebilla. El cinturón del vehículo se tensiona tirando hacia arriba con fuerza del cinturón del hombro y pasando la correa por el retractor.

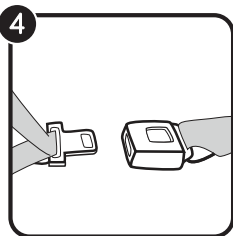

4 Cinturón para la falda/hombro con placa de unión deslizante – La placa de unión se desliza libremente a lo largo del cinturón para la falda/hombro. Los cinturones de vehículos con placas de unión deslizables típicamente se traban tirando hacia afuera toda la correa lentamente para activar el retractor. El cinturón del vehículo se tensiona después de activar el retractor tirando hacia arriba con fuerza del cinturón del hombro y pasando la correa por el retractor.

CARACTERÍSTICAS DEL ARMAZÓN

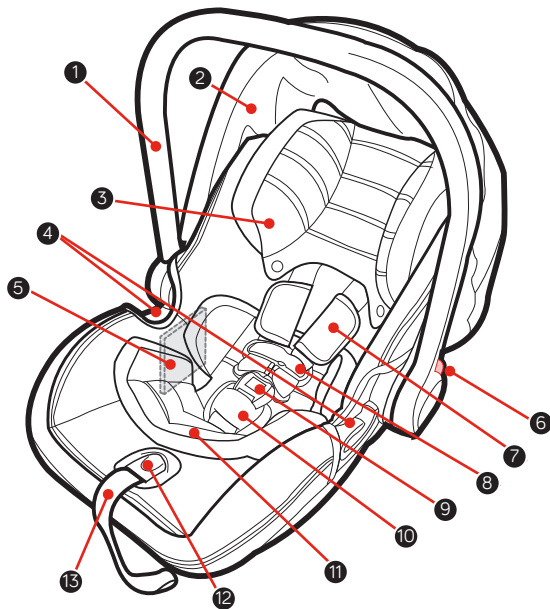

1 Manija

2 Capota

3 Apoyacabeza

4 Guía de cinturón para la falda
para instalación sin la base

5 Almacenamiento del
manual de instrucciones
(debajo de la almohadilla)

6 Botón de ajuste de la manija

7 Funda del arnés

8 Presilla del pecho

9 Hebilla

10 Funda de la correa de la hebilla

11 Soporte del cuerpo

12 Botón de ajuste del arnés

13 Correa de ajuste del arnés

CARACTERÍSTICAS DEL ARMAZÓN

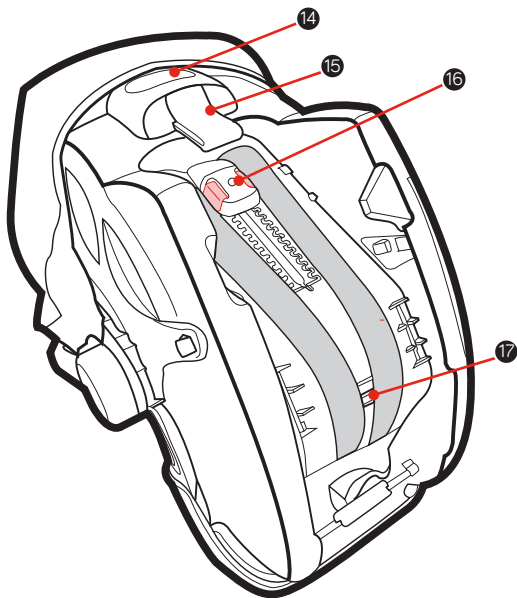

- 14 Manija de liberación de la base
- 15 Guía de cinturón segura para taxi para instalación sin la base
- 16 Ajuste de la altura del soporte de la cabeza
- 17 Presilla de la correa de la entrepierna

CARACTERÍSTICAS DE LA BASE

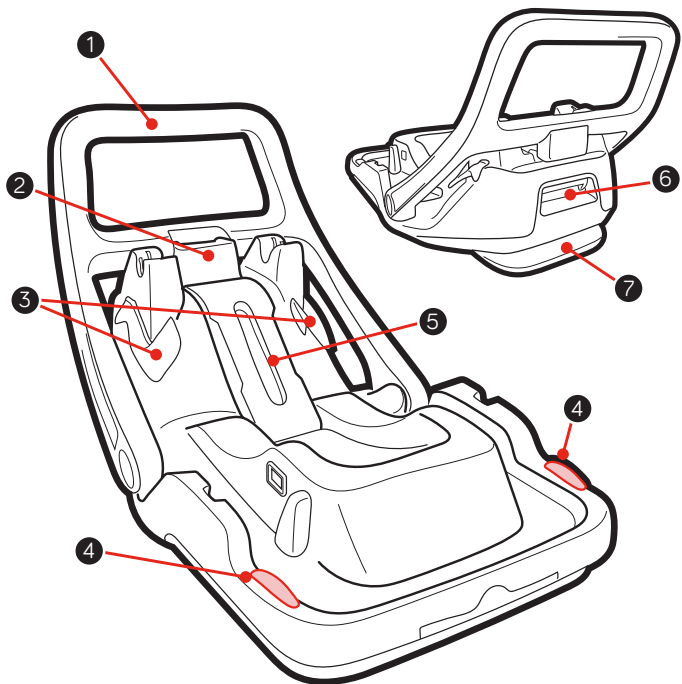

1 La barra antirrebote

2 RapidLock™ Palanca de liberación de la Traba del cinturón

3 Vía del LATCH y cinturón del vehículo

4 Indicadores del nivel

5 RapidLock™ Traba del cinturón

6 Palanca de reclinación de la base

7 Pie de reclinación

CÓMO AJUSTAR LA MANIJA

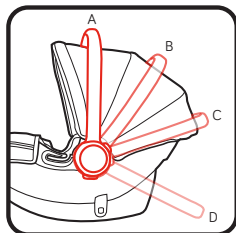

Hay cuatro posiciones:

A - Posición de transporte

B/C - Posiciones medianas

D - Posición estacionaria

En el vehículo – cualquier posición.

1 Presione los botones de liberación de la manija en ambos costados. Gire la manija. La manija se trabará en su posición.

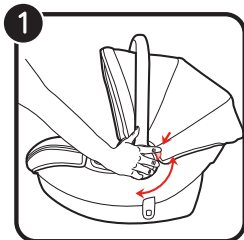

2 Ambos botones de ajuste deben saltar para trabar la manija en su lugar.

⚠ ADVERTENCIA: Asegúrese siempre que la manija esté debidamente trabada en la posición vertical de transporte antes de transportarlo.

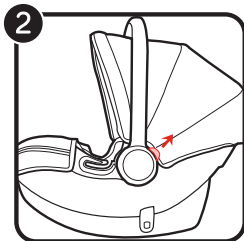

CAPOTA

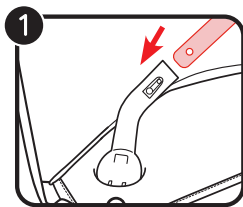

- 1 Para sujetar la capota, ponga el arco de la capota en los soportes de montaje de la capota en ambos costados del asiento hasta que se trabe en su lugar. Asegúrese de que el bucle elástico se posicione alrededor del soporte de montaje al insertar el arco de la capota.

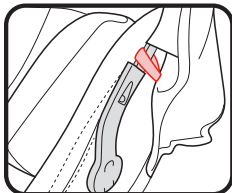

- 2 Sujete las dos tiras de sujeción de la parte posterior de la capota al armazón.
- 3 Abroche los broches ubicados cerca de cada soporte de montaje de la capota.

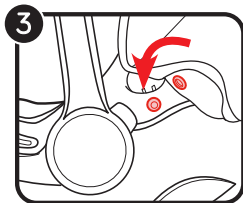
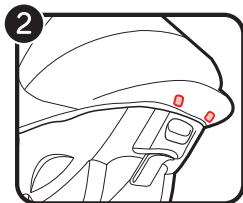

ACCESORIOS (EN SELECTOS MODELOS)

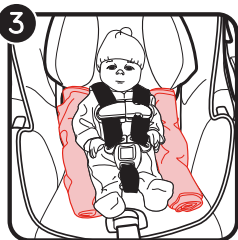
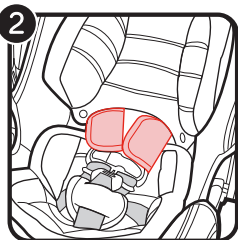
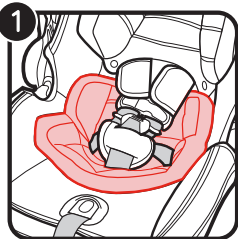

ADVERTENCIA:

1 Para prevenir la eyección o una lesión seria, use solamente el soporte del cuerpo en niños que pesen menos de 12 libras (5 kg).

Para bebés que pesen menos de 6 libras (2.7 kg), debe usar siempre el soporte del cuerpo.

Para sacarlo, tire el cojín del cuerpo desde atrás de las correas del arnés.

2 Asegúrese de que las fundas del arnés no interfieran con la colocación de la presilla para el pecho a la altura de las axilas..

3 Si su modelo no incluye un soporte para el cuerpo, puede usar una toalla enrollada como se indica.

SUJETAR Y SACAR EL ASIENTO DE AUTOMÓVIL

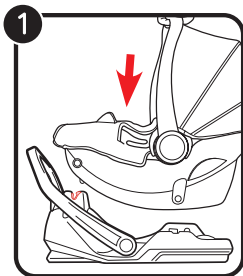

1 Sujete el transportador a la base hasta que escuche un sonido. Levante agarrando la manija del transportador para asegurarse de que esté apretadamente sujetado a la base.

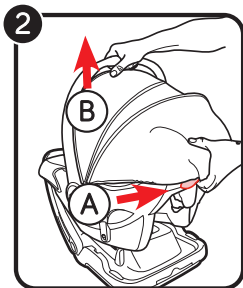

2 Para sacar el asiento de la base, tire hacia arriba la manija de liberación que se encuentra atrás del asiento de automóvil (A). Levante el transportador (B).

AJUSTAR LA RECLINACIÓN

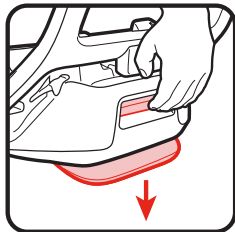

La base tiene 4 posiciones de reclinación.

Presione la palanca de reclinación de la base y levante la base para extender el pie.

Presione la palanca de reclinación de la base y levante la base para retraer el pie.

Verifique el indicador del nivel para comprobar que la instalación es correcta.

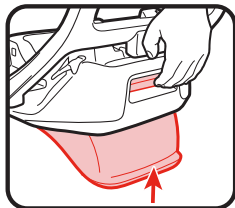

- Si la burbuja indicadora está completamente en la zona transparente, el sistema de seguridad está nivelado para bebés que pesan 4-20 lb (2-9 kg).

- Si la burbuja indicadora está parcialmente dentro del área con muesca, el sistema de seguridad está nivelado para bebés que pesan 20-30 lb (9-13.6 kg).

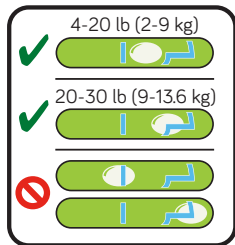

- Si la burbuja indicadora aparece fuera de las líneas azules, el sistema de seguridad NO está nivelado. Debe ajustar la posición de reclinación.

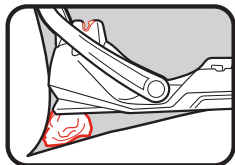

Si la burbuja indicadora del nivel todavía no está dentro de la zona adecuada para el peso de su bebé cuando el pie está completamente extendido, levante el pie y ponga una toalla enrollada debajo del pie hasta que la burbuja esté en la zona adecuada.

INSTALACIÓN DE LA BASE - LATCH

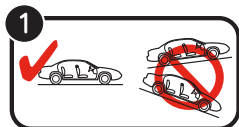

1 Antes de instalar la base, asegúrese de que el vehículo esté en un piso nivelado.

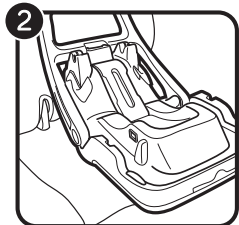

2 Ponga la base plana en el asiento del vehículo. Empújela hacia atrás hasta que el frente de la base toque el respaldo del asiento del vehículo. Ponga la base en el centro entre los anclajes inferiores del LATCH.

Si lo permite el Manual del Propietario de su Vehículo, la posición en el centro del asiento se puede usar si el espacio del anclaje es 11" (28 cm) o más.

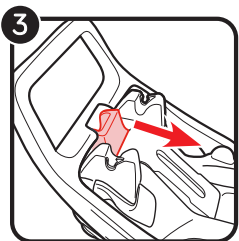

3 Tire la palanca de liberación del RAPIDLOCK™ y levante la traba para exponer la puerta de almacenamiento del LATCH.

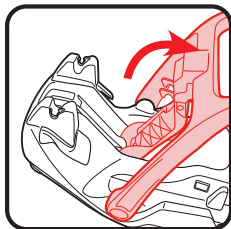

INSTALACIÓN DE LA BASE - LATCH

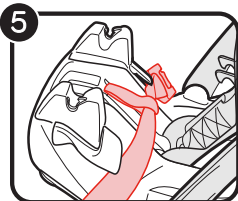
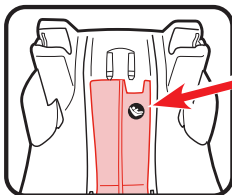
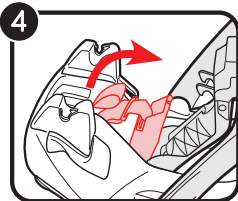

4 Abra la puerta de almacenamiento del LATCH y saque los conectores del LATCH.

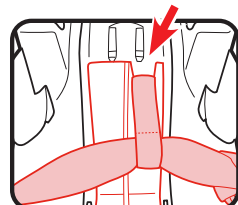

5 Cierre la puerta de almacenamiento y pase la correa del LATCH a través de la base.

Asegúrese de que la correa del LATCH pase por la ranura en la parte superior y la correa pone en la parte superior de la puerta de almacenamiento del LATCH.

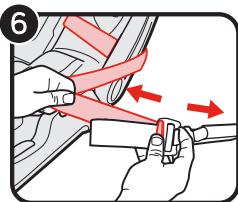

6 Para facilitar la instalación, extienda la correa del LATCH hasta alcanzar su máxima longitud al oprimir el botón gris y tirar de la correa.

INSTALACIÓN DE LA BASE - LATCH

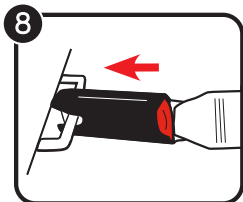
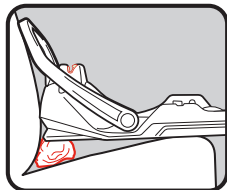
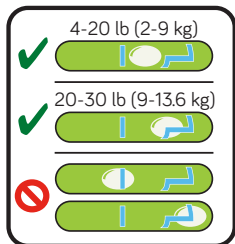
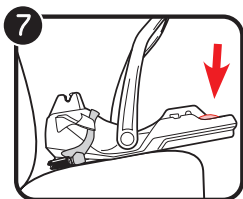

7 Verifique el indicador del nivel en la base. La burbuja debe estar completamente dentro de la zona para el peso de su bebé. Para bebés que pesan 4-20 lb (2-9 kg), la burbuja debe estar dentro del área transparente. Para bebés que pesan 20-30 lb (9-13.6 kg), la burbuja debe estar dentro del área con muesca. Para reclinar, revise la página 21.

Nota: Si el pie está en la posición más elevada y la burbuja está fuera de la zona para el peso de su hijo, puede poner una toalla enrollada apretadamente o un fideo de piscina debajo del extremo delantero de la base para lograr la inclinación correcta.

8 Sujete los conectores del LATCH a los anclajes inferiores del LATCH del vehículo. La correa del LATCH no debe estar doblada.

INSTALACIÓN DE LA BASE - LATCH

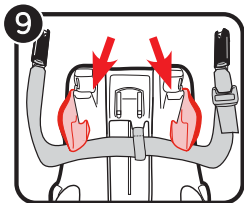

9 Asegúrese de que la correa del LATCH pase debajo de las guías del cinturón.

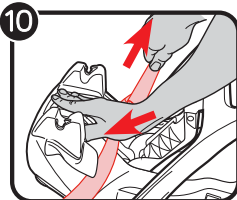

10 Oprima con firmeza hacia abajo desde arriba de la base mientras tira del extremo libre de la correa del LATCH para eliminar la flojedad. No tire de la correa con fuerza excesiva.

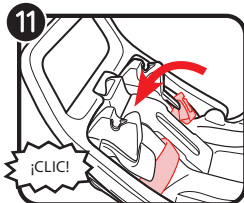

11 Cierre la traba RAPIDLOCK™ en la parte superior de la correa del LATCH. También puede cerrar la traba encima del extremo suelto de la correa LATCH. Cierre la traba hasta que escuche un "CLIC".

⚠ ADVERTENCIA: Mantenga las manos lejos del lugar de la traba cuando la cierra.

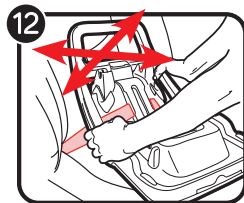

12 Pruebe la tensión. Agarre los costados del base donde se encuentra la correa del LATCH y deslice el asiento de un lado a otro y de atrás hacia delante. Si el base se mueve menos de 1 pulgada (2.5 cm), está suficientemente tensionado.

INSTALACIÓN DE LA BASE - LATCH

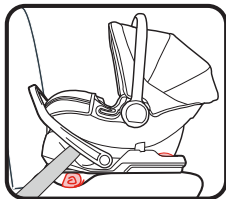
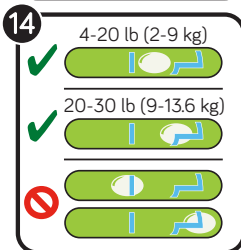
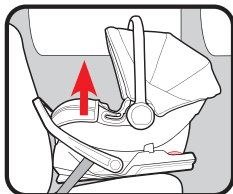
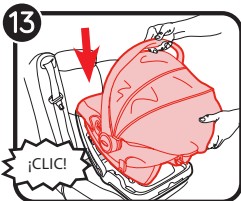

13 Ponga el asiento de automóvil en la base. Empuje hacia abajo desde el frente del asiento de automóvil y la manija hasta que escuche un "CLIC".

Pruébelo para tener la seguridad de que el asiento de automóvil esté sujetado tirando hacia arriba desde las esquinas delanteras del asiento de automóvil.

14 Verifique el indicador del nivel en la base. La burbuja debe estar completamente dentro de la zona para el peso de su bebé.

Verifique el nivel con el niño en el sistema de seguridad.

Para bebés que pesan 4-20 lb (2-9 kg), la burbuja debe estar dentro del área transparente. Para bebés que pesan 20-30 lb (9-13.6 kg), la burbuja debe estar dentro del área con muesca. Para reclinar, revise la página 21.

Nota: Si el pie está en la posición más elevada y la burbuja está fuera de la zona para el peso de su hijo, puede poner una toalla enrollada apretadamente o un fideo de piscina debajo del extremo delantero de la base para lograr la inclinación correcta.

INSTALACIÓN DE LA BASE - CINTURÓN PARA LA FALDA/HOMBRO

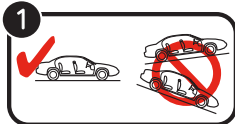

1 Antes de instalar la base, asegúrese de que el vehículo esté en un piso nivelado.

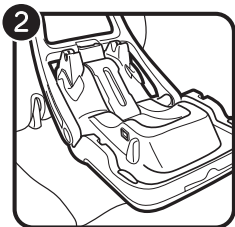

2 Ponga la base plana en el asiento del vehículo. Empújela hacia atrás hasta que el frente de la base toque el respaldo del asiento del vehículo.

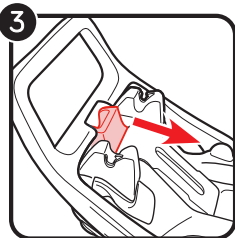

3 Tire la palanca de liberación del RAPIDLOCK™ para abrir la traba.

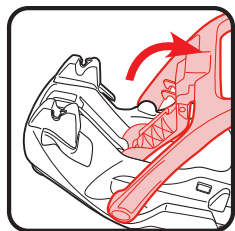

INSTALACIÓN DE LA BASE – CINTURÓN PARA LA FALDA/HOMBRO

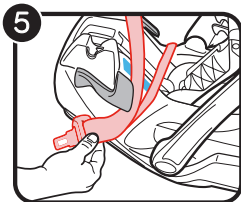
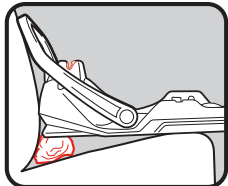
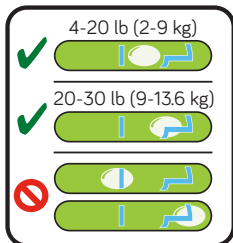
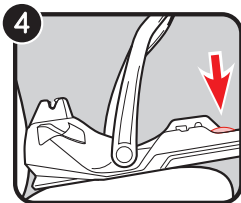

4 Verifique el indicador del nivel en la base. La burbuja debe estar completamente dentro de la zona para el peso de su bebé. Para bebés que pesan 4-20 lb (2-9 kg), la burbuja debe estar dentro del área transparente. Para bebés que pesan 20-30 lb (9-13.6 kg), la burbuja debe estar dentro del área con muesca. Para reclinar, revise la página 21.

Nota: Si el pie está en la posición más elevada y la burbuja está fuera de la zona para el peso de su hijo, puede poner una toalla enrollada apretadamente o un fideo de piscina debajo del extremo delantero de la base para lograr la inclinación correcta.

5 Pase la parte de la falda del cinturón de seguridad del vehículo por la vía del cinturón orientada hacia atrás (marcada con una etiqueta azul) y trábela. El cinturón de seguridad debe estar lo más plano posible y sin doblarse.

Consulte el manual del propietario de su vehículo sobre el uso del cinturón de seguridad del vehículo.

INSTALACIÓN DE LA BASE – CINTURÓN PARA LA FALDA/HOMBRO

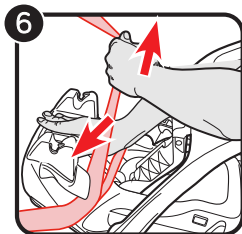

- 6 Oprima con firmeza hacia abajo desde la parte superior de la base mientras tira el cinturón del hombro para eliminar la flojedad.
No tire de la correa con fuerza excesiva.

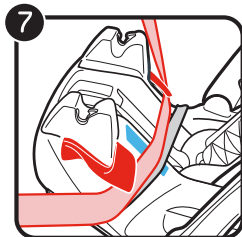

- 7 Pase la parte del hombro del cinturón de seguridad del vehículo por la vía del cinturón orientada hacia atrás (marcada con una etiqueta azul) y debajo de las guías del cinturón. El cinturón de seguridad debe estar lo más plano posible y sin doblarse.
Asegúrese de que el cinturón de la falda y del hombro pase por debajo de las guías del cinturón.

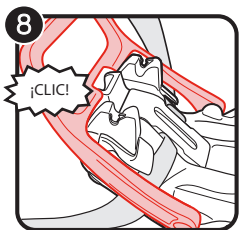

- 8 Cierre el Traba RAPIDLOCK™ del cinturón en la parte superior de la correa de cinturón de seguridad hasta que escuche un "CLIC".

⚠ ADVERTENCIA: Mantenga las manos lejos del lugar de la traba cuando la cierra.

INSTALACIÓN DE LA BASE – CINTURÓN PARA LA FALDA/HOMBRO

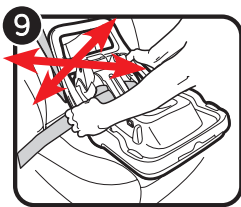

9 Probar la tensión. Agarre ambos costados de la base donde está el cinturón de seguridad y empuje y tire de la base de un costado a otro y de adelante hacia atrás. Si la base se mueve menos de 1 pulgada (2.5 cm), está suficientemente tensionada.

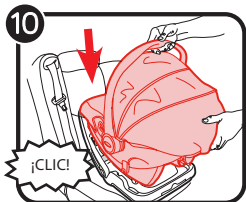

10 Ponga el asiento de automóvil en la base. Empuje hacia abajo desde el frente del asiento de automóvil y la manija hasta que escuche un "CLIC".

Pruébalo para tener la seguridad de que el asiento de automóvil esté sujetado tirando hacia arriba desde las esquinas delanteras del asiento de automóvil.

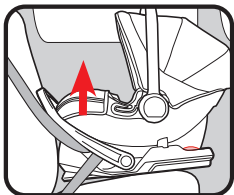

11 Verifique el indicador del nivel en la base. La burbuja debe estar completamente dentro de la zona para el peso de su bebé. Verifique el nivel con el niño en el sistema de seguridad.

Para bebés que pesan 4-20 lb (2-9 kg), la burbuja debe estar dentro del área transparente. Para bebés que pesan 20-30 lb (9- 13.6 kg), la burbuja debe estar dentro del área con muesca. Para reclinar, revise la página 21.

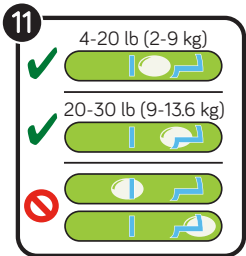

Nota: Si el pie está en la posición más elevada y la burbuja está fuera de la zona para el peso de su hijo, puede poner una toalla enrollada apretadamente o un fideo de piscina debajo del extremo delantero de la base para lograr la reclinación correcta.

INSTALACIÓN DEL ASIENTO SIN LA BASE

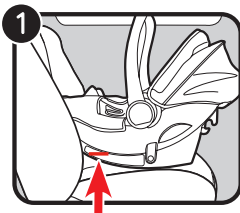

- 1 Ponga el asiento de automóvil en el asiento del vehículo. Empújela hacia atrás hasta que el frente del asiento de automóvil toque el respaldo del asiento del vehículo.

Verifique la línea del nivel orientado hacia atrás. La línea roja del nivel en el costado del asiento **DEBE ESTAR NIVELADA** con el suelo.

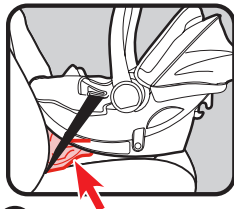

Si es necesario, se pueden poner toallas enrolladas debajo de la base, en el lugar donde se une el asiento del vehículo hasta que la línea del nivel esté completamente nivelada con el piso.

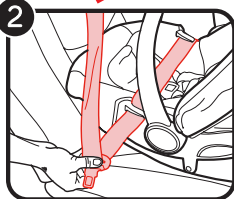

- 2 Pase el cinturón de seguridad del vehículo por la vía del cinturón orientada hacia atrás (marcada con una etiqueta azul) y trábelo. El cinturón del asiento no debe estar doblado.

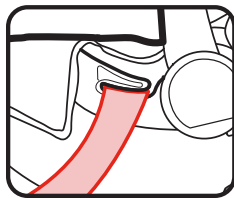

INSTALACIÓN DEL ASIENTO SIN LA BASE

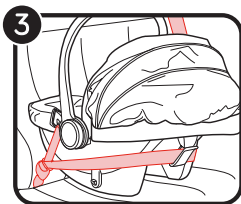

3 Si el cinturón para el hombro es lo suficientemente largo, puede colocar el cinturón para el hombro detrás del asiento y a través de la guía de asiento segura para taxi como se muestra.

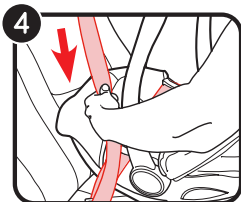

4 Trabar el cinturón de seguridad del vehículo. En la mayoría de los vehículos de hoy, **tire lentamente el cinturón de seguridad del vehículo para el hombro todo hacia afuera** y luego deje que entre. Escuchará un sonido. Lentamente tire hacia afuera del cinturón y debería estar trabado. Caso contrario, consulte la página 13.

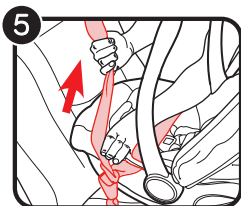

5 Tensionar el cinturón de seguridad del vehículo. Ponga su antebrazo a través del asiento de automóvil en la vía del cinturón y empuje hacia abajo. Tire del cinturón para el hombro para tensionarlo mientras pone el sobrante en el retractor.

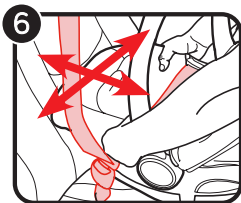

6 Probar la tensión. Agarre los costados del asiento donde se encuentra el cinturón de seguridad del vehículo y empuje y tire el asiento de automóvil de un lado a otro y de adelante hacia atrás. Si el asiento de automóvil se mueve menos de 1 pulgada (2.5 cm), está suficientemente tensionado.

INSTALACIÓN DEL ASIENTO SIN LA BASE

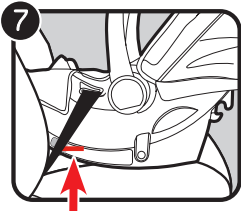

- 7 La línea roja del nivel en el costado del asiento **DEBE ESTAR NIVELADA** con el piso.

Verifique el nivel con el niño en el sistema de seguridad.

Si es necesario, se pueden poner toallas enrolladas debajo del asiento de automóvil, en el lugar donde se une el asiento del vehículo, hasta que el nivel esté completamente nivelado con el piso.

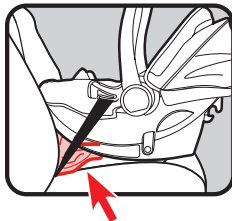

PONER EL NIÑO EN EL TRANSPORTADOR



⚠ ADVERTENCIA:

Una colocación inadecuada de las correas del arnés y correa de la hebilla aumenta el riesgo de lesiones serias o la muerte en un accidente del vehículo o al detenerse repentinamente.

No use trajes para nieve o prendas abultadas en su niño cuando lo coloca en el asiento de automóvil. La ropa abultada puede prevenir que las correas del arnés se ajusten correctamente. Para mantener cálido al niño, sujete a su niño al asiento de automóvil y ponga una frazada alrededor de él o ponga el abrigo del niño al revés después de sujetarlo.

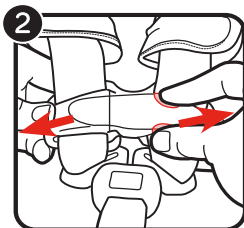
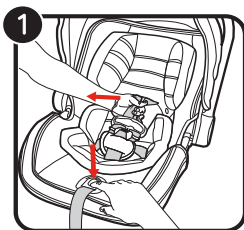

Dependiendo del tamaño del niño, las posiciones de las correas del arnés, correas de la hebilla y correa de la cintura tendrán que ser ajustadas.

1 Gire la manija para sacarla del medio. Afoje las correas del arnés empujando hacia abajo la palanca de liberación del arnés mientras tira hacia afuera las correas del arnés.

2 Libere la presilla del pecho oprimiendo los botones de liberación y separándola.

PONER EL NIÑO EN EL TRANSPORTADOR

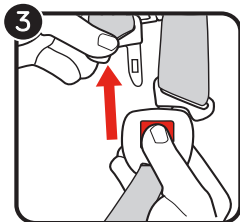

3 Oprima el botón rojo y tire las lengüetas de la hebilla hacia afuera y ponga las correas del arnés hacia un lado.

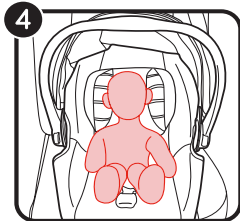

4 Coloque a su niño en el asiento. Asegúrese de que la espalda del niño esté plana contra el respaldo del asiento de automóvil.

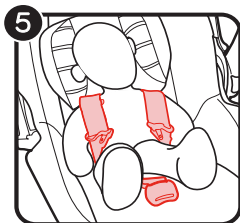

5 Ponga las correas del arnés sobre los hombros del niño.

PONER EL NIÑO EN EL TRANSPORTADOR

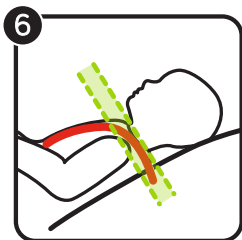

6 Verifique la altura del arnés. Las correas del arnés deben estar al nivel de o apenas por debajo de los hombros del niño.

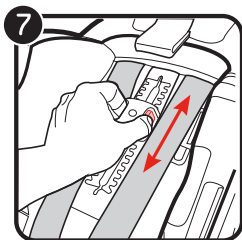

7 Ajuste el apoyacabeza para ajustar la altura del arnés. Saque al niño. Desde atrás del asiento, presione los botones de ajuste del apoyacabeza y muévalo hacia arriba o abajo hasta alcanzar la posición correcta del arnés.

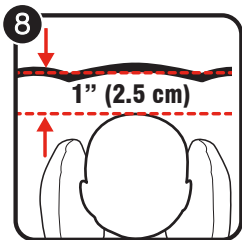

8 La parte superior de la cabeza del niño debe estar por lo menos a 1 pulgada (2.5 cm) por debajo de la parte superior del sistema de seguridad para niños.

AJUSTAR LA HEBILLA

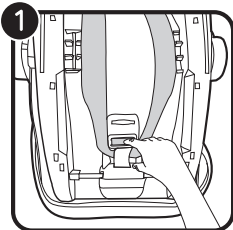

1 Dé vuelta el sistema de seguridad para niños y ponga los cinturones hacia un lado. Empuje el retén de metal por la ranura y desde el frente tire la correa de la hebilla fuera del asiento.

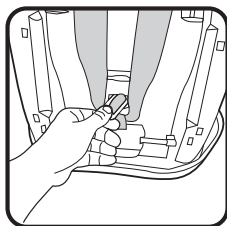

2 Empuje el retén de metal por la ranura que está más cerca de su niño sin estar debajo del niño. Asegúrese de que el retén de metal de la hebilla pase completamente por la almohadilla y el armazón. Tire hacia arriba de la hebilla para verificarlo.

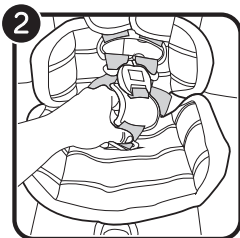

ASEGURAR AL NIÑO EN EL SISTEMA DE SEGURIDAD

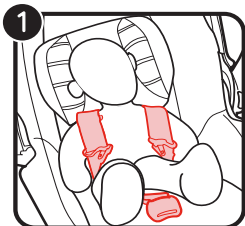

1 Ponga el niño en el asiento y ponga las correas del arnés sobre los hombros.

2 Inserte las lengüetas de la hebilla en la hebilla como se indica. Asegúrese de escuchar que traben en su lugar.

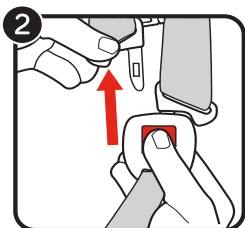

Nota: NO use el sistema de seguridad para niños si las lengüetas de la hebilla no se traban en la hebilla. Pruebe limpiar la hebilla. Si esto no soluciona el problema, por favor llame a atención al consumidor antes de usar el sistema de seguridad para niños.

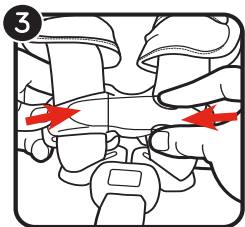

3 Sujete la presilla del pecho y póngala en el centro del pecho del niño a nivel con la axila.

ASEGURAR AL NIÑO EN EL SISTEMA DE SEGURIDAD

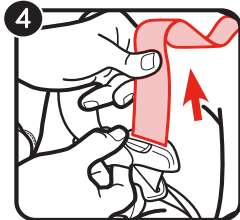

4 Elimine el exceso de flojedad alrededor de la cintura. Tire hacia arriba del arnés mientras empuja hacia abajo la presilla del pecho. Hágalo en ambos costados.

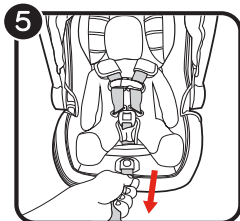

5 Tire lentamente la correa del ajustador del arnés para que las correas de los hombros estén apretadas alrededor de los hombros del niño. Tenga cuidado de no permitir que la presilla para el pecho se deslice hacia arriba hacia el cuello cuando la aprieta. Asegúrese de que las correas estén planas, no dobladas y apretadas.

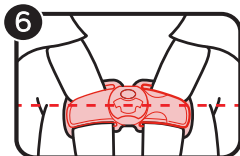

6 Levante la presilla del pecho al nivel de las axilas del niño.



7 Si puede hacer un pliegue en la correa, no está tensa y debe ser tensionada más.

Un arnés apretado no deberá permitir que quede flojo. Se mantiene en una línea casi recta sin doblarse. No aprieta la carne del niño ni empuja el cuerpo del niño en una posición que no sea natural.

ALMACENAMIENTO DEL LATCH

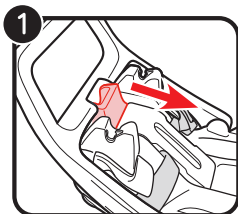

- 1 Tire la palanca de liberación del RAPIDLOCK™ y levante la traba para exponer la puerta de almacenamiento del LATCH.

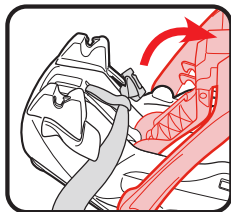

ALMACENAMIENTO DEL LATCH

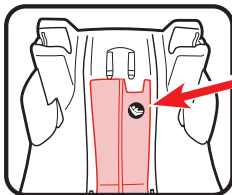
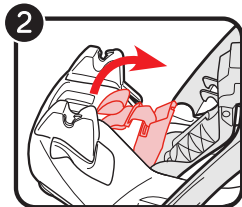

2 Abra la puerta de almacenamiento del LATCH e inserte los conectores del LATCH en las ranuras de almacenamiento. Ponga las correas del LATCH en el compartimiento de almacenamiento y cierre la puerta de almacenamiento.

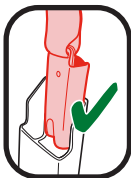
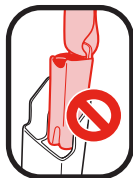

Asegúrese de que los conectores del LATCH se almacenan orientado en la dirección correcta .

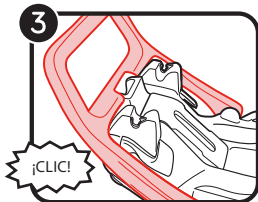

3 Cierre la traba RAPIDLOCK™ hasta que escuche un "CLIC".

SACAR LA ALMOHADILLA DEL APOYACABEZA

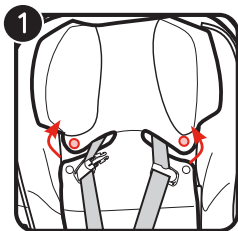

- 1 Desabroche los broches en ambos costados de la almohadilla del apoyacabeza. Tire de las correas del arnés y separe la almohadilla del soporte de la cabeza.
Invierta los pasos para volver a colocar la almohadilla en el apoyacabeza. Asegúrese de que las correas del arnés no estén dobladas.

SACAR LA ALMOHADILLA DEL ASIENTO

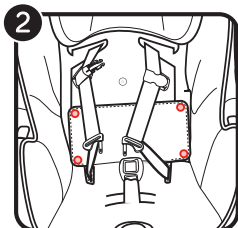

- 2 Destrabe los 4 broches de la almohadilla del asiento.

- 3 Tirar hacia afuera las 4 aletas plásticas de los costados del asiento.

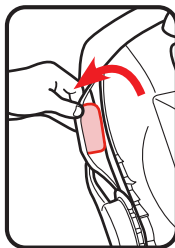
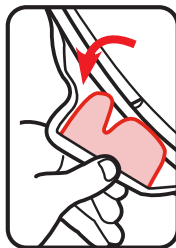
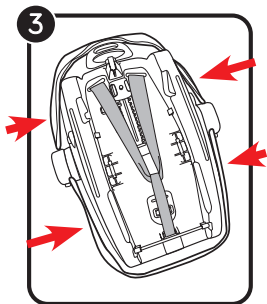

SACAR LA ALMOHADILLA DEL ASIENTO

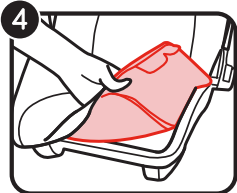

4 Sacar la almohadilla del armazón.

Invierta los pasos para volver a colocar la almohadilla en el armazón.

Asegúrese de que las correas del arnés no estén dobladas.

SACAR LA CAPOTA

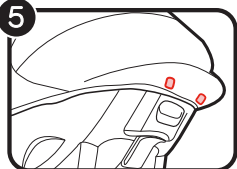

5 Desenganche las dos tiras de sujeción de la parte posterior de la capota.

6 Desabroche los broches de los costados de la capota para separarla de la almohadilla del asiento.

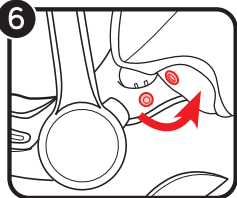

7 Empuje el botón de liberación de la capota mientras tira de la capota para eliminar. Repita del otro lado.

Invierta los pasos para volver a colocar la capota en el armazón.

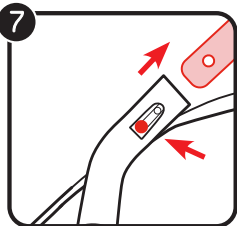

CUIDADO Y MANTENIMIENTO

Limpiar la almohadilla del asiento:

Consulte la etiqueta de cuidado en la almohadilla del asiento para obtener las instrucciones de lavado.

NUNCA use el transportador sin la almohadilla del asiento sujeta.

Limpiar el armazón:

Límpielo usando agua tibia y un jabón suave. No use otro agente limpiador ni blanqueador.

Limpiar la Capota:

Lave la capota a máquina en agua fría con un jabón suave en el ciclo delicado y séquela al aire. NO USE BLANQUEADOR.

Limpieza del arnés y del LATCH:

Lave la superficie solamente con un jabón suave y un paño mojado. NO SUMERJA LAS CORREAS DEL ARNÉS o LA CORREA DEL LATCH EN AGUA. Hacerlo podría debilitar las correas.

CUIDADO Y MANTENIMIENTO

Limpia la hebilla:

Sacar la hebilla para limpiarla.

Desde el fondo del asiento de automóvil, inserte la presilla de metal hacia arriba por el armazón y la almohadilla. Desde la parte delantera, tire la hebilla hacia afuera de la almohadilla y el armazón.

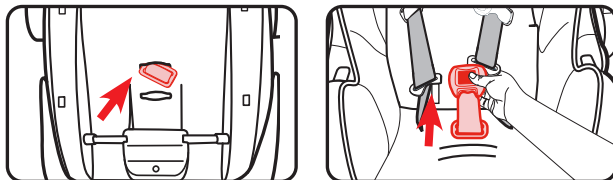

Para limpiarla, póngala en una taza de agua tibia y agite suavemente la hebilla. Oprima el botón rojo varias veces mientras está en el agua.

NO SUMERJA LA CORREA DE LA HEBILLA. NO USE JABONES, DETERGENTES DE USO DOMÉSTICO ni LUBRICANTES.

Elimine el exceso de agua agitándolo y deje secar al aire. Repita los pasos lo necesario hasta que se trabaje con un CLIC. Vuelva a poner la hebilla en la misma ranura de donde la sacó. Tire hacia arriba de la hebilla de la entrepierna para asegurarse de que esté bien instalada.

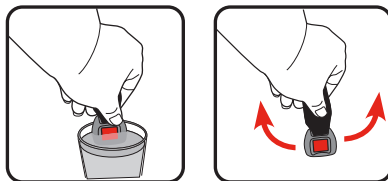

¡ADVERTENCIA! Inspeccione y limpie la hebilla de vez en cuando para eliminar cualquier objeto o desecho que pudiera prevenir que se trabaje.

GARANTÍA LIMITADA

Este producto está garantizado contra materiales o mano de obra defectuosos por un año desde la fecha de compra original. Se requiere prueba de la compra.

La garantía no incluye:

- Desgaste normal
- Corrosión o herrumbre
- Ensamblaje incorrecto o la instalación de piezas o accesorios de terceros que no sean compatibles con el diseño original.
- Daño, abuso o negligencia accidental o intencional.
- Uso comercial
- Almacenamiento/cuidado inadecuado de la unidad

Esta garantía excluye específicamente reclamaciones por daños indirectos, incidentales o consecuentes. Las garantías implícitas de comerciabilidad y aptitud para un propósito particular se incluyen según el período de garantía específica de este modelo en el momento de la compra.

Algunos estados no permiten la exclusión o limitación de daños incidentales o consecuentes, de manera que las limitaciones o exclusiones anteriores podrían no aplicarse a su caso. Esta garantía le brinda derechos legales específicos y podría tener otros derechos que varían de un estado a otro. Para conocer cuáles son sus derechos legales en su estado, consulte a la oficina local o del estado de asuntos al consumidor o al Fiscal General de su estado. Nota: Cuando se comunica con Baby Jogger sobre su producto, por favor tenga a mano el número de serie y la fecha de fabricación. Se pueden encontrar en la parte de abajo del asiento de automóvil y en el interior de la base.

Información de contacto de atención al consumidor:

Correo electrónico: customerservice@babyjogger.com

Llame al: 1-800-241-1848
entre las 8:30 am–5:30 pm, hora del este,
de lunes a viernes

Correo: Baby Jogger, LLC
4110 Premier Drive
High Point, NC 27265

ALMACENAMIENTO DEL INSTRUCCIONES

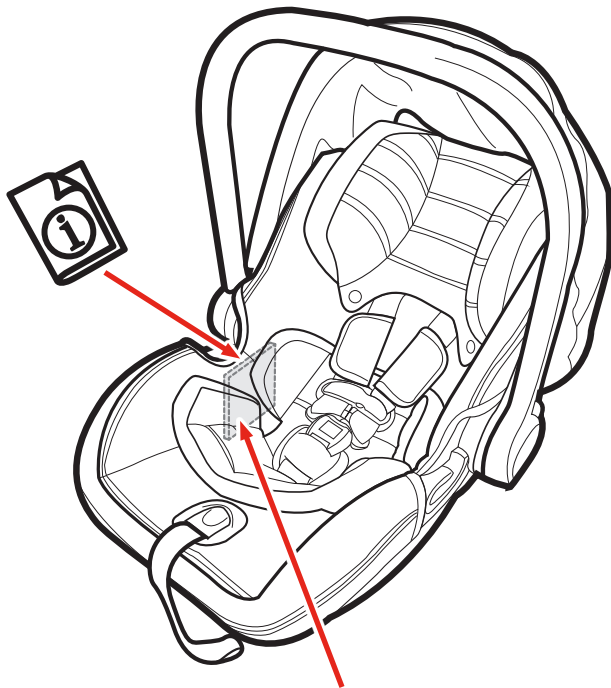

Almacene el manual de instrucciones debajo de la almohadilla del asiento como se muestra.

baby jogger[®]

newell
BRANDS

Baby Jogger, LLC

5 Concourse Parkway, 8th Floor. Atlanta, GA 30328
1.800.241.1848 • www.babyjogger.com