

NWL0001685527D 8/25

www.gracobaby.com



TURN2ME™

ASIENTO DE AUTOMÓVIL 3-EN-1

Lea este manual de instrucciones



No instale ni use este sistema de seguridad para niños hasta que haya leído y entendido las instrucciones en este manual.

NO USAR DEBIDAMENTE ESTE SISTEMA DE SEGURIDAD PARA NIÑOS AUMENTA EL RIESGO DE LESIONES GRAVES O LA MUERTE EN UN ACCIDENTE O AL DETENERSE REPENTINAMENTE.

1 Importante

Páginas 6-29

- 1-A** **Guía rápida de su manual**
- 1-B** **¡Bienvenido a la familia Graco!**
- 1-C** **Modo correcto de uso**
- 1-D** **Preliminar**
 - Registre este asiento de automóvil
 - Si necesita ayuda
 - Certificación
 - Vida útil del asiento de automóvil
 - Protección del asiento del vehículo
 - Durante el uso en clima cálido
- 1-E** **Advertencias de seguridad**

2 Características

Páginas 30-41

- 2-A Características**
- 2-B Giro del asiento de automóvil**

3 Orientado hacia atrás

Páginas 42-65

- 3-A Uso orientado hacia atrás**
- 3-B Instalación orientado hacia atrás con el acoplamiento de anclaje inferior**
- 3-C Instalación orientado hacia atrás con el cinturón de seguridad del vehículo**

4 Orientado hacia adelante

Páginas 66-91

- 4-A Uso orientado hacia adelante**
- 4-B Instalación orientado hacia adelante con el sistema LATCH**
- 4-C Instalación usando los cinturones de seguridad del vehículo**

5 Cómo asegurar al niño

Páginas 92-101

5-A Asegurar al niño con el arnés de 5 puntos

6 Asiento elevado

Páginas 102-120

6-A Uso como asiento elevado

6-B Instalación del asiento elevado con respaldo alto

6-C Asegurar al niño en el asiento elevado con respaldo alto

7 Accesorios

Páginas 121-122

8 Información adicional

Páginas 123-137

- 8-A** Cómo desinstalar los conectores de anclaje inferior y el sistema de fijación
- 8-B** Elegir la ubicación del asiento en el vehículo
- 8-C** Lugares peligrosos para el asiento en el vehículo
- 8-D** Cinturones de seguridad del vehículo
- 8-E** Instalación en aeronaves

9 Cuidado y limpieza

Páginas 138-144

- 9-A** Limpieza de la almohadilla del asiento
- 9-B** Limpieza de la hebilla de la entrepierna
- 9-C** Limpieza del arnés, del acoplamiento de anclaje inferior y del sistema de fijación

1-A Guía rápida a su manual



1 Importante

Este asiento de automóvil es para niños:

Orientado hacia atrás: 4 a 40 lb (1.8 a 18 kg)

Orientado hacia adelante: 26.5 a 65 lb (12 a 30 kg)

Asiento: 40 a 100 lb (18.1 a 45 kg)

- Los bebés de peso inferior a 26.5 libras (12 kg) **DEBEN** usar este sistema de seguridad para niños orientado hacia atrás. Consulte la sección 1-C para obtener información adicional.

Nota: Bebés prematuros o de bajo peso al nacer podrían correr peligro adicional en un vehículo o aeronave. Según la Academia Americana de Pediatría, estos bebés podrían sufrir dificultades respiratorias si se recuestan de forma incorrecta en un asiento de automóvil. Graco aconseja que pida a su médico o al personal del hospital que examinen a su niño y que le recomienden el asiento de automóvil adecuado o una cama para automóviles antes de que usted y su niño salgan del hospital.

Instalación de los soportes para vasos (Requiere que lo arme un adulto)

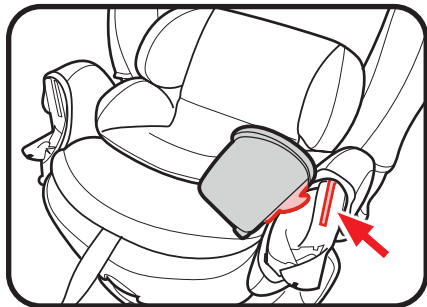

Los apoyavasos **DEBEN** ser instalados.

Para sujetar los portavasos, deslice el gancho del portavasos en la ranura del asiento, luego gire el fondo del portavasos hacia abajo hasta que escuche un “CLIC”.

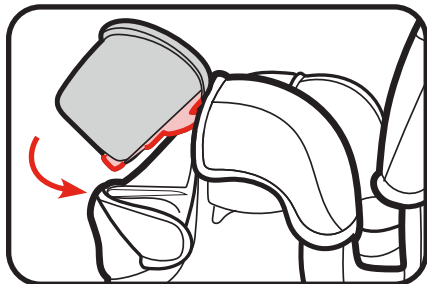



1 **Importante**

Conozca su asiento de automóvil

Consulte la sección 2-A para ver todas las características de este asiento de automóvil.

¿Qué lugar del asiento debo usar?

El mejor lugar para colocar este asiento de automóvil es:

- El que recomienda el manual del dueño de su vehículo, y
- Resulta en una instalación segura de este asiento de automóvil

Algunos vehículos tienen requisitos específicos sobre dónde se puede instalar el asiento de automóvil, por lo tanto, consulte el manual del propietario de su vehículo para obtener las posiciones disponibles para el asiento, si las hay. Por ejemplo, algunas veces el centro del asiento trasero tiene un cinturón de seguridad del vehículo que es solamente un cinturón para la falda, que no se puede usar cuando el asiento de automóvil está en el modo asiento para niño pequeño.

Consulte las secciones 8-B, 8-C 8-D de este manual Y el manual del propietario de su vehículo.

! ¡ADVERTENCIA!



NUNCA use el sistema de seguridad para niños orientado hacia atrás en un asiento del vehículo equipado con bolsa de aire delantera activa. En caso de no tener asiento trasero, consulte el manual del propietario de su vehículo para ver cómo usar el sistema de seguridad para niños.

Según las estadísticas de accidentes, los niños están más seguros cuando están debidamente sujetos en las posiciones de asiento traseras que en las delanteras. El centro del asiento trasero puede ser el lugar más seguro durante un posible impacto lateral.



¿Qué método de instalación debo usar?

Este asiento de automóvil se puede instalar en su vehículo usando el cinturón de seguridad del vehículo **O** el acoplamiento de anclaje inferior. Ambos sistemas son igualmente seguros. **INSTÁLELO USANDO SOLO UN MÉTODO.**

Graco permite asegurar el asiento de automóvil con el sistema LATCH solamente en el modo asiento elevado, si lo permite el fabricante del vehículo. El niño **DEBE ESTAR SUJETADO** con el cinturón de seguridad del vehículo para el hombro y la falda.

Cinturón de seguridad del vehículo: Revise la sección 8 y el manual del propietario de su vehículo para aprender cómo instalar su asiento de automóvil con los cinturones de seguridad del vehículo.

LATCH o Acoplamiento de anclaje inferior: El sistema LATCH o acoplamiento de anclaje inferior le permite sujetar apretadamente su asiento de seguridad en el automóvil sin usar el cinturón de seguridad del vehículo y posiblemente lograr un mejor calce. Todos los vehículos modelo 2003 y más nuevos deben tener un sistema LATCH a pesar de que algunos fabricantes comenzaron a incluir el sistema LATCH más temprano. Los manuales del propietario de algunos vehículos emplean el término ISOFIX para identificar el sistema LATCH.



1 Importante

¿Qué es LATCH?

LATCH consiste en anclajes inferiores y un anclaje del sistema de fijación que están incorporados a su vehículo, y un acoplamiento de anclaje inferior y un sistema de fijación incorporados en el asiento de automóvil. El acoplamiento de anclaje inferior se usa EN LUGAR DEL cinturón de seguridad del vehículo para asegurar el asiento de automóvil al vehículo. El sistema de fijación se usa ADEMÁS del acoplamiento de anclaje inferior O el cinturón de seguridad del vehículo para asegurar un asiento de automóvil orientado hacia adelante al vehículo.

Consulte el manual del dueño de su vehículo para obtener el lugar y uso exacto.

Anclaje del sistema de fijación del vehículo

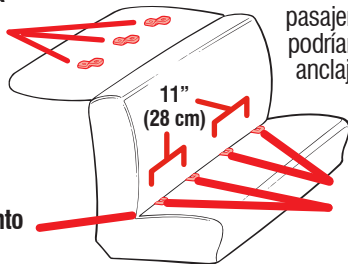

Recodo del asiento del vehículo

Asiento típico de un vehículo de pasajeros. Otros tipos de vehículos podrían tener el anclaje inferior y el anclaje del sistema de fijación en otros lugares.

Anclaje inferior del vehículo



Cuando lo instala orientado hacia atrás o adelante

Acoplamiento de anclaje inferior

El acoplamiento de anclaje inferior consiste en anclajes inferiores, que están incorporados a su vehículo, y conectores de anclaje inferior incorporados en el asiento de automóvil.

Consulte la sección 3-B, 4-B de este manual Y el manual del dueño de su vehículo antes de instalar.

El acoplamiento de anclaje inferior SOLO puede usarse si el espacio de anclaje inferior del vehículo está a 11 pulgadas (28 cm) desde el centro de un anclaje inferior al centro del otro anclaje inferior.

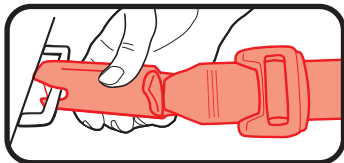
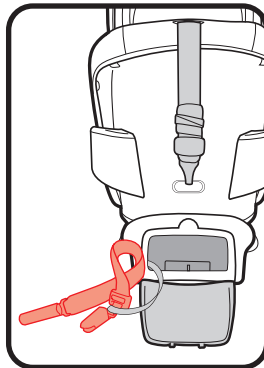

1 Importante



1 Importante

Quando lo instala orientado hacia atrás o adelante (continued)

Cinturón de seguridad del vehículo

Hay dos tipos de cinturones de seguridad del vehículo que se puede usar. El cinturón para la falda y el hombro o cinturón de seguridad solamente para la falda.

Consulte la sección 3-C, 4-C y 8 de este manual Y el manual del dueño de su vehículo antes de instalar.

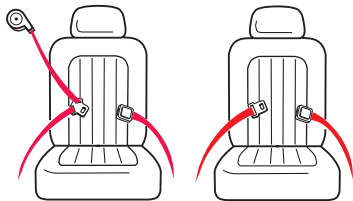

Quando lo instala como asiento para niños

Cinturón de seguridad del vehículo

Use solamente la configuración del cinturón de seguridad para la falda y el hombro.

Consulte la sección 6-B, 6-C y 8 de este manual Y el manual del dueño de su vehículo.

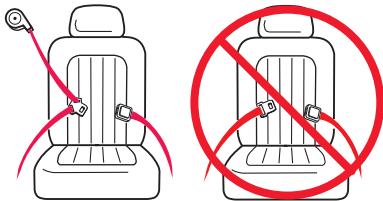

¿Permite el asiento de automóvil que su niño quepa correctamente?

Para tener la seguridad de que su niño esté debidamente asegurado, consulte la sección 3, 4, 5 y 6 para entender todas las medidas que debe tomar para ajustar correctamente el asiento de automóvil para que quepa su niño.

Para orientado hacia atrás, usted necesita ajustar:

Altura del arnés, orientado hacia atrás

Las correas del arnés están a o apenas por debajo de los hombros del niño **(A)**. Parte superior de la cabeza debe ser 1 pulgada (2.5 cm) por debajo de la palanca de ajuste del reposacabeza **(B)**. Revise la sección 5

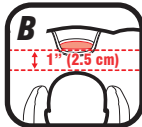

Posición de la hebilla (C)

La ranura correcta es la que está más cerca de su niño sin estar debajo de él.

Revise la sección 5

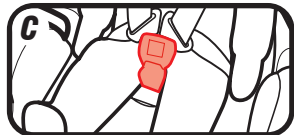

Tensión del arnés (D)

Si sus dedos pueden deslizarse de las correas del arnés sin apretar las correas, está tensionado lo suficiente. Revise la sección 5

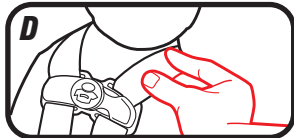

1 Importante

Para orientado hacia adelante, usted necesita ajustar:

Altura del arnés, orientado hacia adelante

Las correas del arnés al nivel de o apenas por arriba de los hombros del niño **(A)**. Parte superior de las orejas del niño por debajo de la parte superior de la apoyacabeza **(B)**.
Revise la sección 5

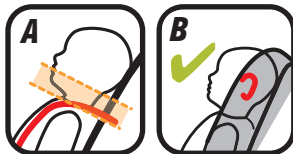

Posición de la hebilla (C)

La ranura correcta es la que está más cerca de su niño sin estar debajo de él.
Revise la sección 5

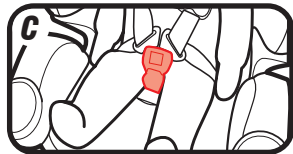

Tensión del arnés (D)

Si sus dedos pueden deslizarse de las correas del arnés sin apretar las correas, está tensionado lo suficiente.
Revise la sección 5

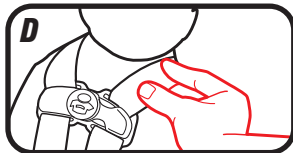

Para el asiento para niños, necesita ajustar:

Use el cinturón para la falda y el hombro solamente

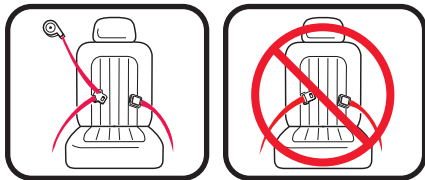

Posición del cinturón para la falda

El cinturón para la falda debe estar en frente del apoyabrazos y pasar a través de las caderas y los muslos de su niño.

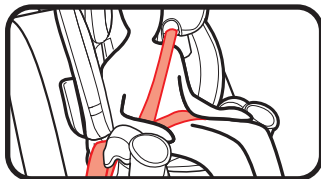

Posición del cinturón para el hombro

El cinturón para el hombro debe cruzar el hombro entre el cuello y el borde del hombro.

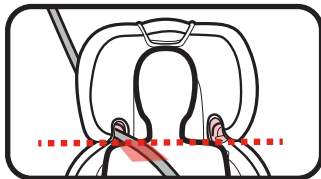

1 Importante

¿Hizo todo correctamente?

Orientado hacia atrás

Asiento de automóvil girado a la posición orientada hacia atrás (A).

Consulte la sección 3

El asiento de automóvil no se mueve más de 1 pulgada (2.5 cm) en la vía del cinturón (A).

La burbuja del indicador de nivel está en la zona azul (B).

Las correas del arnés están a o apenas por debajo de los hombros del niño (C).

Consulte la sección 5

La presilla del pecho está a la altura de las axilas (D)

No se puede apretar las correas del arnés en el hombro (E).

Consulte la sección 5

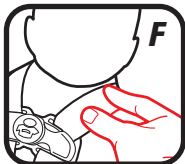
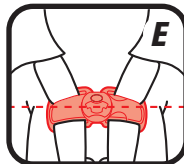
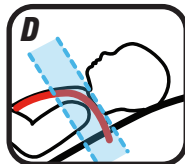
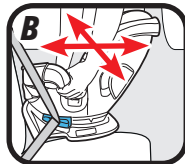

Orientado hacia adelante

Asiento de automóvil girado a la posición orientada hacia adelante/ de asiento para niños (A). Consulte la sección 4. **Use la correa del sistema de fijación cuando está orientado hacia adelante (B).** Cuando se utiliza correcta, el sistema de fijación ayuda a reducir el riesgo de lesiones en un accidente o al detenerse repentinamente. Consulte la sección 4. **La burbuja del indicador de nivel está en la zona naranja (C).** Consulte la sección 4. **El asiento de automóvil no se mueve más de 1 pulgada (2.5 cm) en la vía del cinturón (D).** Consulte la sección 4. **Las correas del arnés están a o apenas por arriba de los hombros del niño (E).** Consulte la sección 5. **La presilla del pecho está a la altura de las axilas (F).** Consulte la sección 5. **No se puede apretar las correas del arnés en el hombro (G).** Consulte la sección 5.

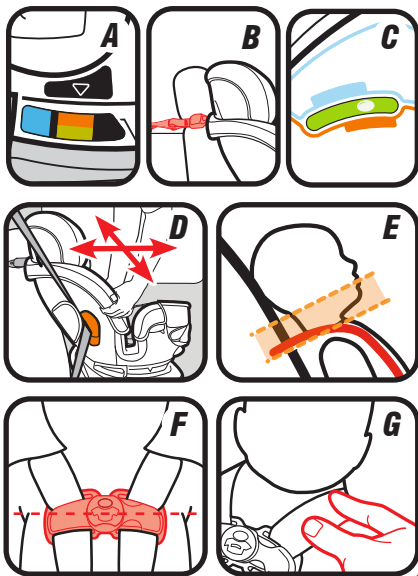

1 Importante

Asiento para niños

Asiento de automóvil girado a la posición orientada hacia adelante/de asiento para niños (A)

Consulte la sección 6.

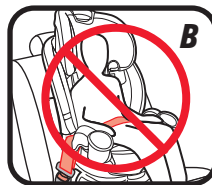
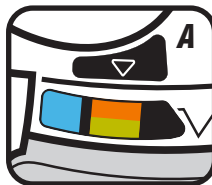

Nunca use solamente el cinturón para la falda (B)

Consulte la sección 6.

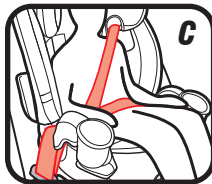

Cinturón para la falda detrás del apoyabrazos y que cruza bajo en las caderas y los muslos (C)

Consulte la sección 6.

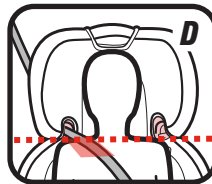

El cinturón para el hombro cruza el hombro, entre el cuello y el borde del hombro (D)

Consulte la sección 6.



1-B ¡Bienvenido a la familia Graco!

La seguridad de su niño depende de usted. Ningún asiento de automóvil garantiza la protección contra lesiones en toda situación, pero su utilización correcta ayuda a reducir el riesgo de lesiones graves o la muerte.

Aunque parezca fácil determinar cómo usar este asiento de automóvil por su cuenta, debe seguir las instrucciones detalladas en este manual de instrucciones para asegurar que los pasos que siguen se cumplen correctamente.



1 Importante



1 Importante

1-C Modo correcto de uso

4 lb
(1.8 kg)

26.5 lb
(12 kg)

40 lb
(18.1 kg)

65 lb
(30 kg)

100 lb
(45 kg)

Orientado hacia atrás con arnés de 5 puntos: Deben medir a 49" (125 cm) o menos: 4-26.5 lb (1.8 a 12 kg) y menos de 1 año **DEBE** estar orientado hacia atrás. 26.5-40 lb (12 a 18 kg) **DEBEN** estar orientados hacia atrás.*

Orientado hacia adelante con arnés de 5 puntos: Deben medir a 49" (125 cm) o menos: 26.5-40 lb (10 a 18 kg) y puede sentirse verticalmente sin ayuda **PUEDE** estar orientado hacia adelante. 40-65 lb (18 a 30 kg) **DEBEN** estar orientados hacia adelante.*

Modo asiento con cinturón de seguridad del vehículo para el hombro y la falda: Deben medir 43 a 57" (110.1 a 145 cm) y tener 4 años o más de edad: 40-65 lb (18.1 a 30 kg) **PUEDEN** usar el modo asiento. Más de 65 lb (30 kg) **DEBE** usar el modo asiento.*

* Consulte las leyes locales y estatales y las recomendaciones de la AAP/NHTSA. Consulte página 26 para obtener información más.

1-D Preliminar

Registre este sistema de seguridad para niños

Por favor, llene la tarjeta de registro con franqueo prepago sujeta al arnés y envíela hoy mismo por correo **o regístrese en línea en www.gracobaby.com/carseatregistration**.

Los sistemas de seguridad para niños pueden ser retirados del mercado por problemas de seguridad. Debe registrar este sistema para que lo podamos contactar en dicho caso. Envíe su nombre, dirección y el número del modelo del sistema y la fecha de fabricación a:

Graco Children's Products, Inc.
Attn: Customer Service
P.O. Box 169, Elverson, PA 19520-9901

o llame al 1-800-345-4109
o inscribese en línea en
www.gracobaby.com/carseatregistration

Para obtener información sobre el retiro del mercado, llame a la línea gratuita de información de seguridad del vehículo automotor del Gobierno de EE.UU. al 1-888-327-4236 (TTY: 1-800-424-9153) o visite <http://www.NHTSA.gov>.



1 Importante



1 **Importante**

Como referencia futura o si cambia de dirección, registro el nombre del modelo, número del modelo, fecha de fabricación y fecha de compra de este asiento de automóvil en el lugar que sigue. Puede encontrar esta información en la tarjeta de registro si todavía la tiene o en la etiqueta con la fecha que está en la parte inferior del asiento de automóvil.

Nombre del modelo _____

Número de modelo _____

Fecha de fabricación _____

Fecha de compra _____

Si necesita ayuda

En los EE.UU., por favor, comuníquese con nuestro Departamento de Servicio al Cliente con cualquier pregunta que pudiera tener sobre piezas, uso o mantenimiento. Cuando se comunica con nosotros, por favor tenga listo el número de modelo y la fecha de fabricación para que lo podamos ayudar más eficientemente. Estos números pueden encontrarse en una etiqueta ubicada en la parte inferior de su asiento de automóvil.

Para recursos adicionales o para que un técnico en seguridad de pasajeros infantiles inspeccione su asiento, por favor visite los siguientes sitios Web:

www.nhtsa.gov • www.seatcheck.org • www.safekids.org

Certificación

Este sistema de seguridad para niños cumple con o excede todos los requisitos requeridos por la Norma Federal de Seguridad de Automóviles 213 para uso en automóviles.



Este sistema de seguridad para niños está certificado para su uso en aeronaves solamente cuando se usa con el sistema de arnés interno en el modo orientado hacia adelante sin la traba. Úselo solamente en un asiento de aeronave orientado hacia adelante. Siga las instrucciones para la instalación en un vehículo de la sección 4-C, pero no utilice el sistema de fijación. Consulte la sección 8-E para pasar el cinturón de seguridad para la falda de la aeronave sobre la traba. Consulte la sección 8-D, “Cinturones de seguridad del vehículo” y la sección 8-E, “Instalación en aeronaves”.



Este sistema de seguridad para niños **NO** está certificado para su uso en aeronaves cuando se usa en el modo orientado hacia atrás o como asiento para niños, porque las aeronaves no tienen cinturones para los hombros.

Consulte a la aerolínea sobre sus políticas específicas.



1 Importante



1 **Importante**

Vida útil del asiento de automóvil

DEJE de usar este asiento de automóvil y tírelo a la basura 10 años después de la fecha de fabricación. Busque la etiqueta en la parte inferior del asiento de automóvil.

Graco Children's Products Inc. aconseja no prestar ni transferir un asiento de automóvil a menos que usted conozca la historia completa del producto. Tampoco aconsejamos la compra de un asiento de automóvil de segunda mano.

Protección del asiento del vehículo

Proteja el asiento del vehículo. Use una alfombrilla, una toalla o una manta fina debajo y detrás del asiento de automóvil.

Uso durante clima cálido

Las piezas del asiento de automóvil se pueden calentar mucho cuando están bajo el sol o cuando hace calor. **Para evitar quemaduras, compruebe siempre la temperatura del asiento antes de sentar al niño.**

1-E Advertencias de seguridad

Ningún asiento de automóvil garantiza la protección contra lesiones en toda situación, pero su utilización correcta ayuda a reducir el riesgo de lesiones graves o la muerte. **LEA ESTE MANUAL CON ATENCIÓN.**

⚠ ¡ADVERTENCIA!

No cumplir estas instrucciones y las de las etiquetas del sistema de seguridad para niños podría causar el choque del niño contra el interior del vehículo durante una parada repentina o un accidente.



! NUNCA PONGA ESTE SISTEMA DE SEGURIDAD PARA NIÑOS ORIENTADO HACIA ATRÁS EN UN LUGAR DEL ASIENTO DEL VEHÍCULO EQUIPADO CON UNA BOLSA DE AIRE DELANTERA ACTIVA.

Si la bolsa de aire se infla, puede golpear al niño y al asiento de automóvil con mucha fuerza y causar lesiones graves o la muerte de su niño.



1 Importante



1 Importante

- ! Consulte el manual del dueño de su vehículo para obtener más información sobre las bolsas de aire y el uso de un asiento de automóvil.**
- ! Si su vehículo no tiene un asiento trasero, consulte el manual del dueño de su vehículo.**
- ! Los niños están más seguros cuando viajan orientados hacia atrás y deben viajar orientados hacia atrás el mayor tiempo posible, hasta que alcancen la clasificación máxima de altura o peso de su asiento de automóvil para viajar orientados hacia atrás. Luego, los niños deben viajar orientados hacia adelante, usando el sistema de arnés incorporado el mayor tiempo posible hasta que alcancen la altura o peso máximos de su asiento de automóvil para viajar orientados hacia adelante. Llegado ese momento, los niños deben viajar en un asiento elevado con el cinturón de posicionamiento. El asiento elevado ya no es necesario cuando el cinturón de seguridad del vehículo se ajusta adecuadamente, normalmente cuando alcanzan 4 pies 9 pulgadas (145 cm) de altura y tienen entre 8 y 12 años. Asegúrese de comprobar las leyes locales y estatales, y también las recomendaciones de**

*Graco respalda las directrices para asientos de automóvil de la Academia Norteamericana de Pediatría y la Administración Nacional de Seguridad del Tráfico en Carreteras. Visite www.gracobaby.com/en-US/safety para obtener información sobre las recomendaciones de uso de los asientos de automóvil.

la Academia Norteamericana de Pediatría (AAP por sus siglas en inglés) y la Administración Nacional de Seguridad del Tráfico en Carreteras (NHTSA por sus siglas en inglés) para el uso de asientos de automóvil.*

- ! Elija el modo de empleo correcto para el asiento de automóvil de acuerdo al tamaño de su niño. Los niños que pesan menos de 26,5 libras (12 kg) DEBEN usar este asiento de automóvil orientado hacia atrás.**
- ! Elija el lugar adecuado para el asiento de automóvil en su vehículo.**
- ! Sujete el asiento de automóvil con el cinturón de seguridad del vehículo o el acoplamiento de anclaje inferior que se ha colocado correctamente según se muestra en este manual.**
- ! El sistema de cinturones de seguridad del vehículo DEBE sujetar firmemente el asiento de automóvil. No todos los cinturones de seguridad de todos los vehículos se pueden utilizar con un asiento de automóvil.**
- ! Si el cinturón de seguridad del vehículo no sujeta firmemente el asiento de automóvil, lea la sección 8-D “cinturones de seguridad del vehículo” y el manual del dueño de su vehículo.**



1 Importante



1 Importante

- ! Sujete siempre el asiento de automóvil con el acoplamiento de anclaje inferior o el cinturón de seguridad del vehículo, incluso cuando esté desocupado. En un accidente, un asiento de automóvil sin sujetar puede lastimar a los pasajeros.**
- ! Se debe reemplazar el asiento de automóvil tras haber sido sometido a un accidente. ¡NO lo use de nuevo! Un accidente podría causar daños ocultos y su utilización repetida podría causar lesiones graves o la muerte.**
- ! NO use el asiento de automóvil si ha resultado dañado o si faltan piezas.**
- ! NO use accesorios o repuestos que no sean los que son provistos por Graco. Su uso podría alterar el rendimiento del asiento de automóvil.**
- ! NO retire el sistema LATCH del asiento de automóvil. Si usa el cinturón de seguridad del vehículo para sujetar el asiento de automóvil, debe almacenar los conectores de anclaje inferior.**
- ! Nunca deje al niño solo, inclusive cuando duerme. El niño podría enredarse en las correas del arnés y estrangularse o ahogarse.**
- ! El asiento de automóvil orientado hacia atrás debe nivelarse correctamente:**
 - Una posición demasiado reclinada podría causar lesiones o la eyección del asiento.**

• Una posición demasiado vertical podría causar dificultad respiratoria.



! No conecte nunca dos conectores de anclaje inferior a un punto de anclaje inferior del vehículo a menos que el fabricante del vehículo lo especifique.

! No use el cinturón de seguridad del vehículo y el acoplamiento de anclaje inferior al mismo tiempo cuando usa el asiento de automóvil con el arnés de 5 puntos.

! NUNCA gire el asiento mientras el vehículo está en movimiento.

! NO opere el vehículo hasta que el niño esté asegurado de forma adecuada y el asiento de automóvil esté trabado en posición.

! NO lo gire con el niño en el asiento a menos que el asiento de automóvil esté instalado de forma segura en el vehículo en el modo orientado hacia atrás.

! El asiento de automóvil DEBE girarse y trabarse de forma segura en posición orientada hacia atrás o hacia adelante antes de almacenarlo.

! Devuelva siempre el asiento de automóvil a la posición trabada después de asegurar/sacar al niño cuando esté instalado en el vehículo en el modo orientado hacia atrás.

! La palanca y el accionador de giro del asiento solo deben ser utilizados por un adulto.



1 Importante



2-A Características

2-A Características del asiento de automóvil

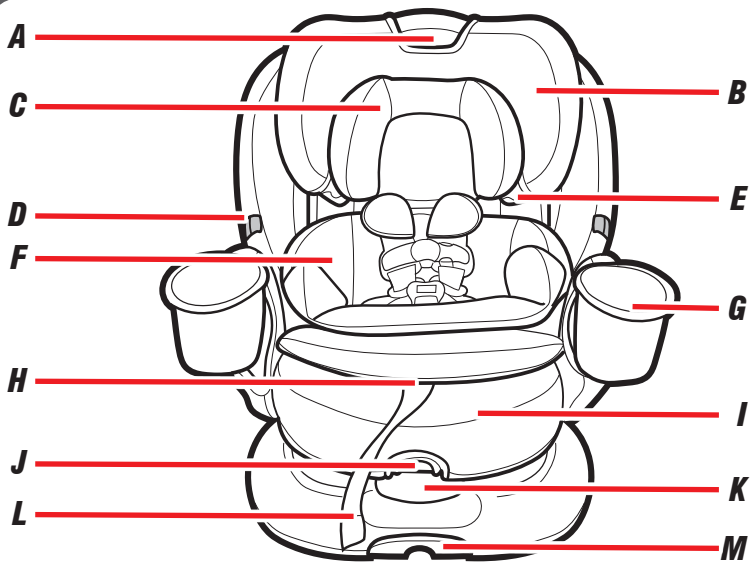



**A Palanca de ajuste de la altura del arnés/
apoyacabeza**

B Apoyacabeza

C Soporte de la cabeza para bebés

**D Almacenamiento de las lengüetas de la
hebilla** (arnés sin complicaciones)

**E Guía del cinturón del hombro del asiento
para niño pequeño**

F Soporte para el cuerpo para bebés

G Apoyavasos

H Palanca de ajuste del arnés
(debajo de la almohadilla del asiento)

**I Puerta de la traba SnugLock® para el modo
orientado hacia atrás**

J Botón de liberación de la puerta

K Manija de reclinación

L Correa de ajuste del arnés



2-A Características

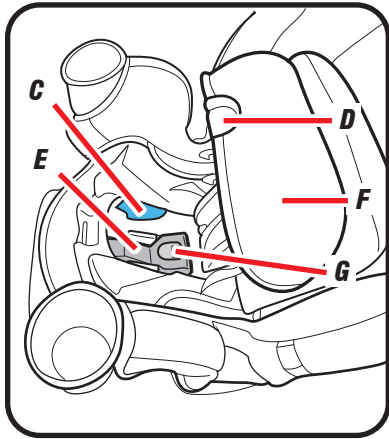
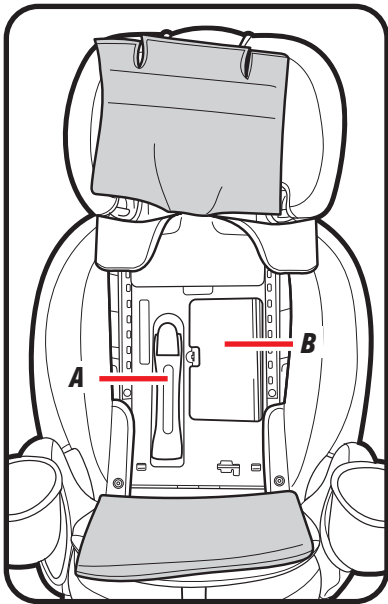

- A Traba SnugLock® para el modo orientado hacia atrás** (debajo de la almohadilla del respaldo del asiento)
- B Compartimiento de almacenamiento** (debajo de la almohadilla del respaldo del asiento)
- C Vía del cinturón orientado hacia atrás**
- D Botón de liberación de la puerta**
- E Traba SnugLock® para el modo orientado hacia atrás**
- F Puerta de la traba SnugLock® para el modo orientado hacia atrás** (se muestra abierta)
- G Palanca de liberación de la traba SnugLock® para el modo orientado hacia atrás**
- H Funda del arnés**
- I Presilla del pecho**
- J Correas del arnés**
- K Hebilla de la entrepierna**
- L Correa de la hebilla**
- M Almacenamiento del manual de instrucciones**

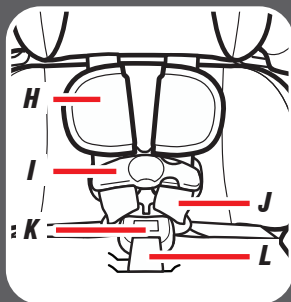



2-A Características

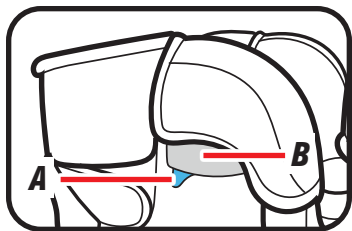

El asiento se muestra en la posición orientada hacia adelante

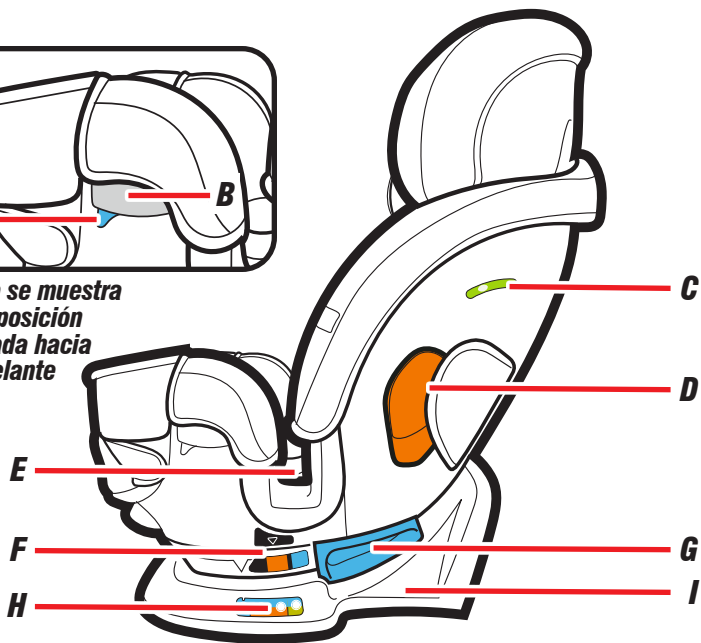



2-A Características

A Accionador de giro del asiento de automóvil

B Palanca de giro del asiento de automóvil

C Indicador del nivel

D Vía del cinturón orientado hacia adelante

E Vía del cinturón para la falda del asiento elevado

F Etiqueta indicadora de la posición del asiento

G Vía del cinturón para el modo orientado hacia atrás

H Etiqueta indicadora de la posición de inclinación

I Base del asiento



2-A Características

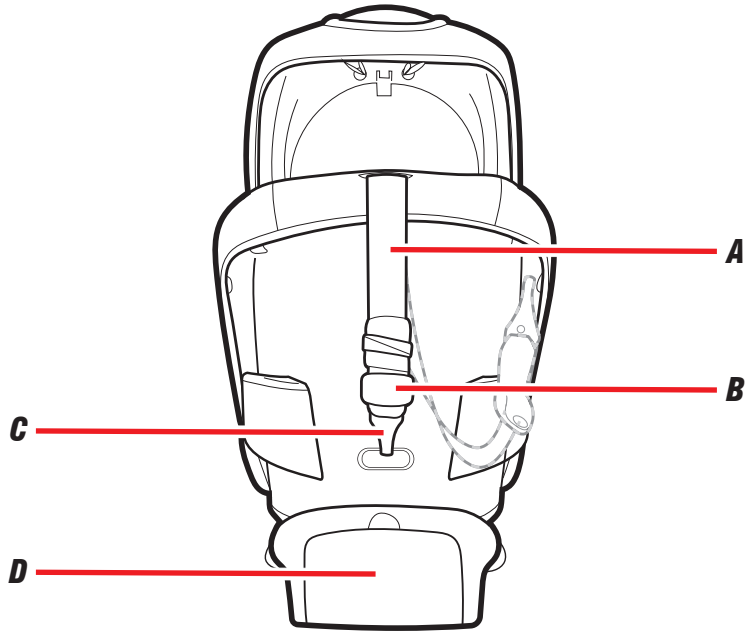



- A** Correa del sistema de fijación
- B** Ajustador de la correa del sistema de fijación
- C** Enganche del sistema de fijación
- D** Compartimento de almacenamiento del acoplamiento de anclaje inferior
- E** Almacenamiento del sistema de fijación
- F** Conector de anclaje inferior
(almacenado)

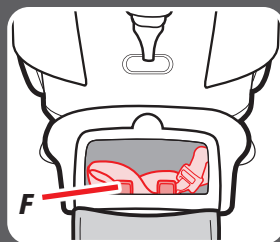
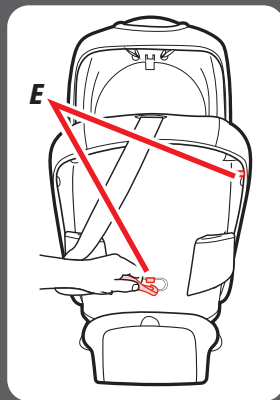



2-B Giro del asiento de automóvil

2-B Giro del asiento de automóvil

Orientado hacia atrás

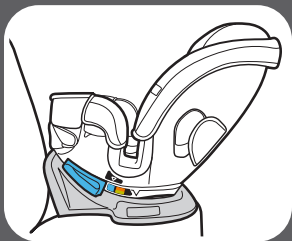

Orientado hacia adelante



El asiento de automóvil **DEBE** estar girado a la posición orientada hacia atrás o hacia adelante, dependiendo del modo de uso deseado.

La posición correcta está marcada con una etiqueta en los costados del asiento, cerca de la vía del cinturón para la falda del asiento para niños. El asiento está correctamente en la posición orientada hacia atrás cuando la flecha señala la etiqueta azul. El asiento está correctamente en la posición orientada hacia adelante cuando la flecha señala la etiqueta naranja y verde.

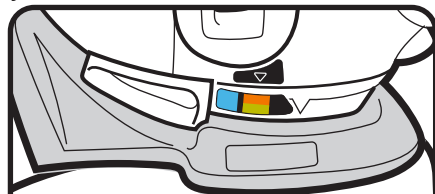

Se muestra en la posición orientada hacia adelante



2-B Giro del asiento de automóvil

Para girar el asiento de automóvil

Las palancas de giro están ubicadas debajo de cada apoyabrazos. Solo tiene que utilizar una palanca para girar el asiento de automóvil.

Al mismo tiempo, deslice el accionador azul y apriete la palanca gris, luego gire el asiento a la dirección que quiera girar el asiento de automóvil.

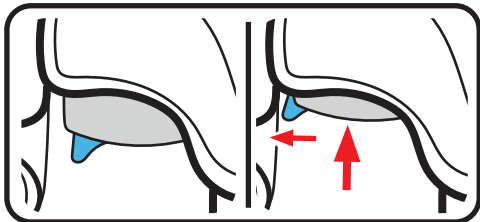

El asiento estará seguro en posición cuando escuche un “CLIC”. Agarre los costados del asiento e intente girar el asiento sin utilizar la palanca de giro para asegurarse de que esté bloqueado en posición.

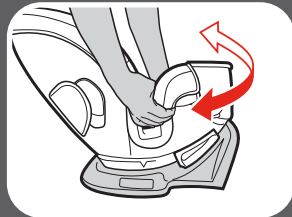
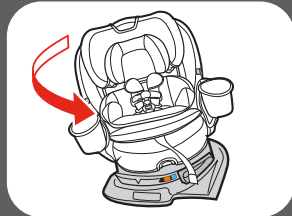
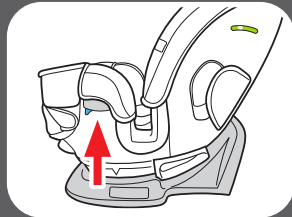



2-B Giro del asiento de automóvil

Cuando lo instale de forma segura en el vehículo en el modo orientado hacia atrás, el asiento de automóvil puede girarse hacia la puerta para sujetar y sacar fácilmente al niño.

Cuando lo instale en el vehículo en el modo orientado hacia adelante, **NO** puede girar el asiento de automóvil.

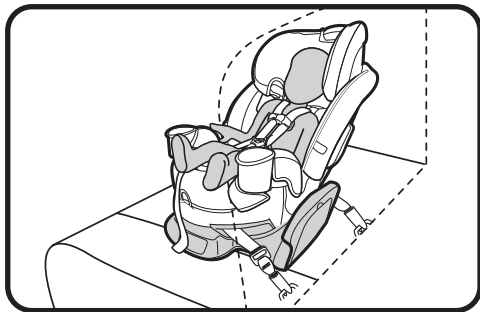

Asiento girado hacia la puerta del vehículo

Este asiento de automóvil **SOLO** puede girarse en el modo orientado hacia atrás. **NO** gire el asiento cuando esté asegurando al niño en el modo orientado hacia adelante.

- **NUNCA** gire el asiento mientras el vehículo está en movimiento.
- La palanca y el accionador de giro del asiento **SOLO** deben ser utilizados por un adulto.
- **NO** lo gire con el niño en el asiento a menos que el asiento de automóvil esté instalado de forma segura en el vehículo en el modo orientado hacia atrás.
- **NO** opere el vehículo hasta que el niño esté asegurado de forma adecuada y el asiento de automóvil esté trabado en posición.
- Devuelva siempre el asiento de automóvil a la posición trabada después de asegurar/sacar al niño.





3-A Uso orientado hacia atrás

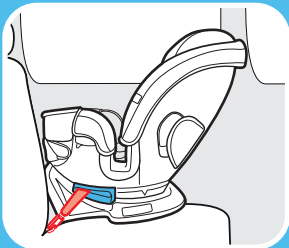

Acoplamiento de anclaje inferior
No instale usando este método para un niño que pesa más de 35 libras (16 kg)

Visite www.gracobaby.com y la página del asiento de automóvil Turn2Me™ 3-in-1 de Graco® para ver los videos de instalación.

Orientado hacia atrás:
4 a 40 libras (1,8 a 18 kg)
y 49 pulgadas (125 cm) o menos



! Niños que pesan menos de 26.5 libras (12 kg)

DEBEN sentarse orientados hacia atrás.

- Asegúrese de que el asiento de automóvil esté en la posición orientada hacia atrás comprobando que el indicador de posición del asiento en el costado esté señalando la etiqueta azul.
- Asegúrese de que el asiento de automóvil esté orientado hacia atrás en el asiento trasero del vehículo.
- Asegúrese de que la correa de anclaje inferior o el cinturón de seguridad del vehículo pase por la vía del cinturón orientada hacia atrás marcada con una etiqueta azul.
- Verifique que el asiento de automóvil esté instalado de forma bien ajustada en su vehículo. El asiento de automóvil no debe moverse en la vía del cinturón más de 1" (2.5 cm) de un lado a otro y de adelante hacia atrás.
- Verifique el indicador del nivel orientado hacia atrás para tener la seguridad de que la flecha esté en la zona azul. El vehículo **DEBE** estar en una superficie plana.

- ✓ Las correas del arnés necesitan estar **parejas o apenas por debajo** de la parte de arriba de los hombros del niño y la presilla del pecho **en el nivel de las axilas**.
- ✓ Vuelva a verificar el indicador del nivel con el niño en el asiento.
- ! Los niños están más seguros cuando viajan orientados hacia atrás y deberían viajar orientados hacia atrás el mayor tiempo posible, hasta que alcancen la clasificación máxima de altura o peso de su asiento de automóvil para viajar orientados hacia atrás. Luego, los niños deben viajar orientados hacia adelante, usando el sistema de arnés incorporado el mayor tiempo posible hasta que alcancen la altura o peso máximos de su asiento de automóvil para viajar orientados hacia adelante. Asegúrese de comprobar las leyes locales y estatales, y también las recomendaciones de la Academia Norteamericana de Pediatría y la Administración Nacional de Seguridad del Tráfico en Carreteras para el uso de asientos de automóvil.

! ¡ADVERTENCIA!



NUNCA use el sistema de seguridad para niños orientado hacia atrás en un asiento del vehículo equipado con bolsa de aire delantera activa.

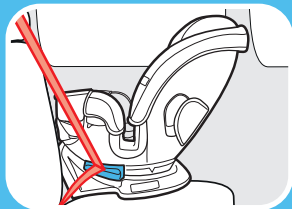

Cinturón de seguridad del vehículo para la falda y el hombro

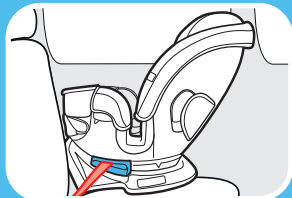

Cinturón de seguridad del vehículo para la falda

Siga leyendo en la siguiente página para averiguar cómo instalar este asiento de automóvil.



3-A Orientado hacia atrás

3-B Orientado hacia atrás
con el acoplamiento de
anclaje inferior



3-B Instalación orientado hacia atrás con el acoplamiento de anclaje inferior

Revise el manual del propietario de su vehículo para obtener el lugar y uso exacto del anclaje inferior. No lo instale con este método si el niño pesa más de 35 libras (16 kg).

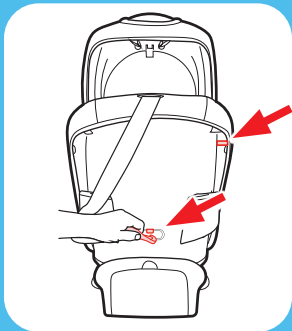

Visite www.gracobaby.com y la página del asiento de automóvil Turn2Me™ 3-in-1 de Graco® para ver los videos de instalación.

1. Almacene la correa del sistema de fijación

Sujete el enganche del sistema de fijación a la ranura de la parte posterior del asiento de automóvil y elimine la flojedad.

2. Gire el asiento de automóvil a la posición orientada hacia atrás

Al mismo tiempo, deslice el accionador azul y apriete la palanca gris. Luego gire el asiento en cualquier dirección a la posición orientada hacia atrás. El asiento está correctamente en la posición orientada hacia atrás cuando la flecha señala la etiqueta azul.

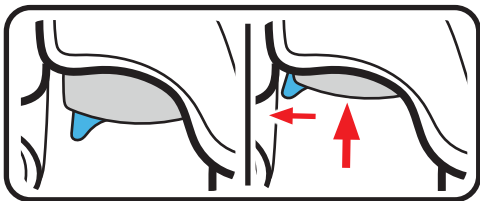

El asiento estará seguro en posición cuando escuche un “CLIC”. Agarre los costados del asiento e intente girar el asiento sin utilizar la palanca de giro para asegurarse de que esté bloqueado en posición.

45



3-B
Orientado hacia atrás
con el acoplamiento de
anclaje inferior

3-B
Orientado hacia atrás
con el acoplamiento de
anclaje inferior

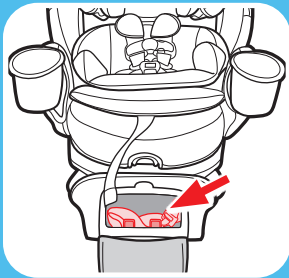
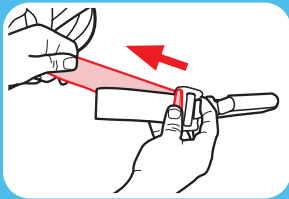

3. Retire el acoplamiento de anclaje inferior de la ubicación de almacenamiento

Abra la puerta de almacenamiento del anclaje inferior en la base del asiento de automóvil y retire el acoplamiento de anclaje inferior del compartimento de almacenamiento. Cierre la puerta del compartimento de almacenamiento.

4. Extienda la correa de anclaje inferior

Para facilitar la instalación, extienda la correa de anclaje inferior hasta alcanzar su máxima longitud al oprimir el botón gris y tirando de la correa.

5. Coloque los conectores del acoplamiento de anclaje inferior sobre el asiento

Es posible que la correa no sea lo suficientemente larga para que ambos conectores alcancen el asiento. Simplemente coloque el extremo suelto de la correa sobre el asiento, como se muestra.

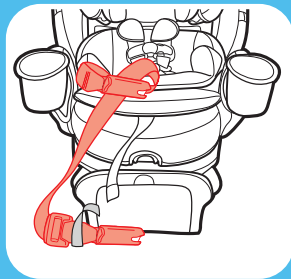

6. Recline el asiento de automóvil

Desde la parte de atrás del asiento, tire de la palanca de inclinación y ponga el asiento de automóvil en cualquiera de las 4 posiciones de inclinación.

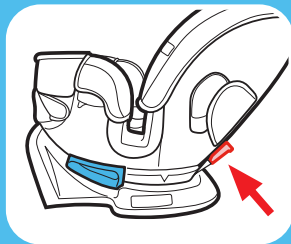
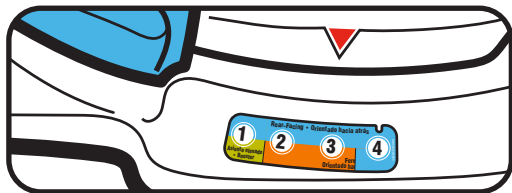

3-B
Orientado hacia atrás
con el acoplamiento de
anclaje inferior

3-B Orientado hacia atrás
con el acoplamiento de
anclaje inferior

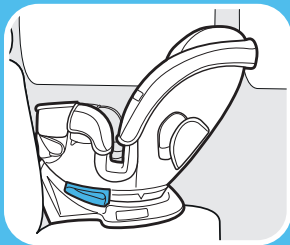
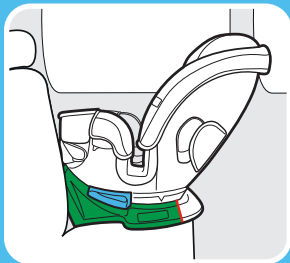

7. Ponga el asiento de automóvil orientado hacia atrás en el asiento trasero del vehículo

Ponga el asiento de automóvil orientado hacia atrás en el asiento del vehículo y céntralo entre los anclajes inferiores. La base debe estar lo más plana posible sobre el asiento del vehículo.

Deslice el asiento hasta que toque el respaldo del asiento del vehículo.

8. Asegúrese que la base de un mínimo de 80% en el asiento del vehículo.

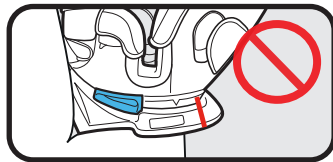

9. Verifique el indicador del nivel

El vehículo **DEBE** estar en una superficie plana.

Verifique el indicador del nivel en el asiento de automóvil. La **burbuja debe estar completamente dentro** de la zona azul.

Ajuste la inclinación hasta que la burbuja esté completamente dentro de la zona azul.

O si sea necesario, se pueden poner toallas enrolladas debajo del asiento de automóvil, en el lugar donde se une el asiento del vehículo hasta que la burbuja esté completamente bajo las líneas azules.

10. Retire el soporte para el cuerpo para bebés

Retire el soporte para el cuerpo para bebés si está instalado en el asiento. Puede volver a instalarlo una vez que el asiento de automóvil esté completamente asegurado.

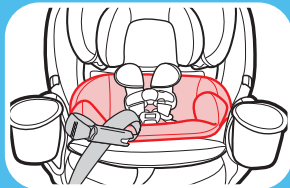
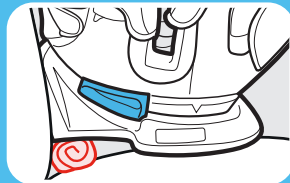

3-B
Orientado hacia atrás
con el acoplamiento de
anclaje inferior

3-B Orientado hacia atrás
con el acoplamiento de
anclaje inferior

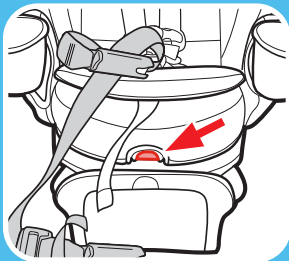
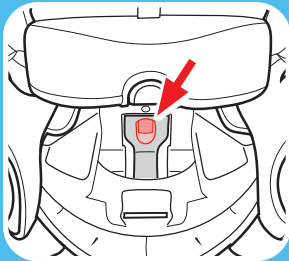

11. Abra la puerta para exponer la vía del cinturón para el modo orientado hacia atrás

Presione el botón en la parte frontal del asiento de automóvil y levante para abrir la puerta y exponer la vía del cinturón para el modo orientado hacia atrás.

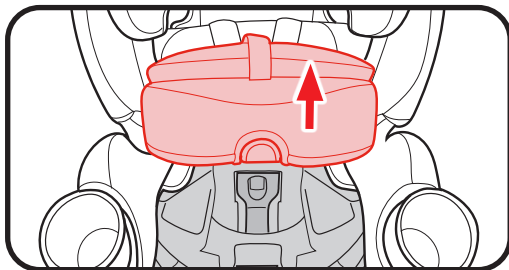

12. Abra la traba SnugLock®

Tire de la palanca gris para abrir la traba SnugLock®.

13. *Guíe la correa de anclaje inferior*

Pase la correa de anclaje inferior por la vía del cinturón para el modo orientado hacia atrás azul, y por la traba SnugLock®, y sáquela del otro lado. La correa debe estar lo más plana posible y sin torcerse.

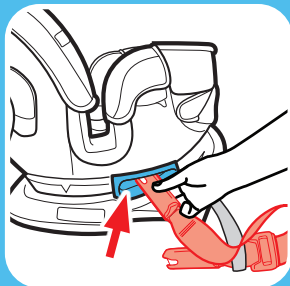
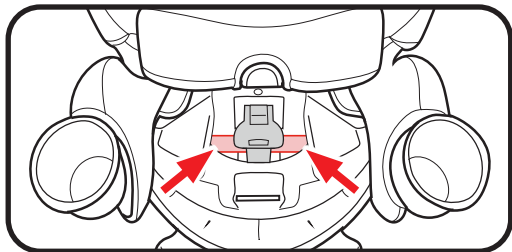

3-B
Orientado hacia atrás
con el acoplamiento de
anclaje inferior

3-B Orientado hacia atrás
con el acoplamiento de
anclaje inferior

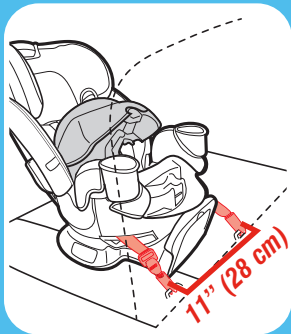

14. Conecte los conectores de anclaje inferior a los anclajes inferiores del vehículo

Asegúrese de que las flechas apunten hacia arriba.

La correa de anclaje inferior debe mantenerse en posición plana sin doblarse.

Los conectores de anclaje inferior solo pueden usarse si el espacio de anclaje inferior del vehículo está a 11 pulgadas (28 cm) desde el centro de un anclaje inferior al centro del otro anclaje inferior.

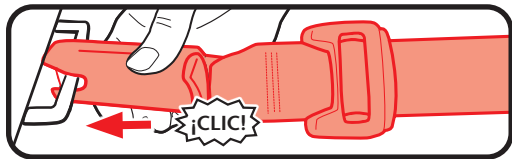
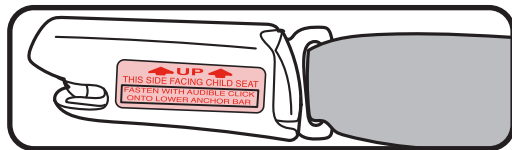

15. *Tensione la correa de anclaje inferior*

Oprima con firmeza en el centro del asiento de automóvil mientras tensiona la correa de anclaje inferior. Puede ser necesario tensionarla a través de la vía del cinturón como se muestra. **No tire del cinturón con fuerza excesiva. Si el cinturón está demasiado apretado, no podrá cerrar la traba SnugLock®.**

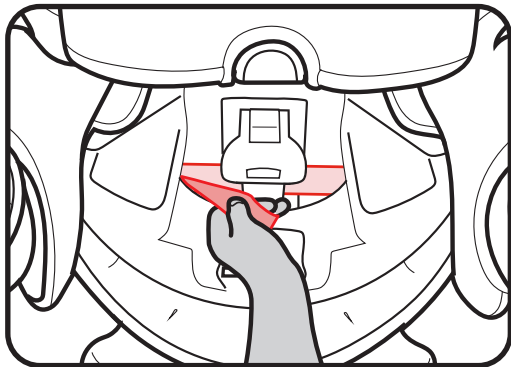

53

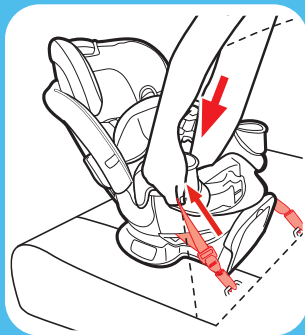

3-B
Orientado hacia atrás
con el acoplamiento de
anclaje inferior

3-B Orientado hacia atrás
con el acoplamiento de
anclaje inferior

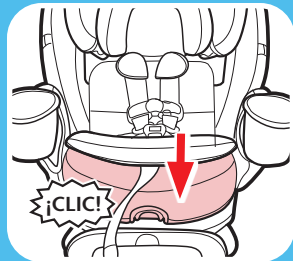
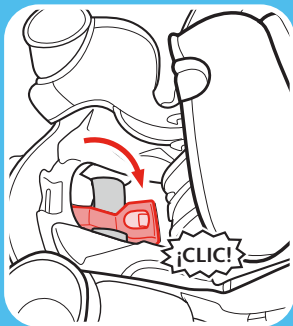

16. Cierre la traba SnugLock®

Cuando haya eliminado la flojedad, cierre la traba SnugLock® hasta que escuche un “CLIC”. Asegúrese de que la correa del anclaje inferior esté por debajo de la traba SnugLock®.

¡ADVERTENCIA!

Mantenga las manos lejos del lugar de la traba cuando la cierra.

17. Cierre la puerta

Vuelva a bajar la puerta. La puerta está segura cuando escucha un “CLIC”.

18. Pruebe la tensión

Agarre los costados del asiento donde se encuentra la correa de anclaje inferior y deslice el asiento de automóvil de un lado a otro y de atrás hacia adelante.

Si el asiento se mueve menos de 1" (2.5 cm), está suficientemente apretado.

19. Verifique el indicador del nivel

El vehículo **DEBE** estar en una superficie plana. Verifique el indicador del nivel en el asiento de automóvil. La **burbuja debe estar completamente dentro** de la zona azul. Vuelva a ajustarlo si fuera necesario.

Consulte la sección 5-A para asegurar a su niño.

Vuelva a verificar el indicador del nivel con el niño en el asiento.

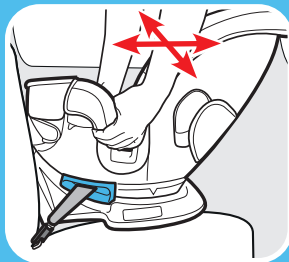

3-B
Orientado hacia atrás
con el acoplamiento de
anclaje inferior

3-B Orientado hacia atrás
con el acoplamiento de
anclaje inferior



¿Está todo correcto?

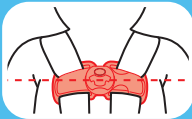
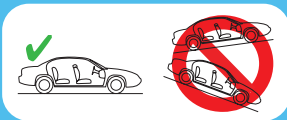

El asiento de automóvil girado hacia la posición orientada hacia atrás no se mueve más de 1 pulgada (2.5 cm) en la vía del cinturón

La burbuja del indicador de nivel está en la zona azul y el vehículo en terreno nivelado



Las correas del arnés están a o apenas por debajo de los hombros del niño

Consulte la sección 5

La presilla del pecho está a la altura de las axilas

Consulte la sección 5

No se puede apretar las correas del arnés en el hombro

Consulte la sección 5

3-C Instalación orientado hacia atrás con el cinturón de seguridad del vehículo

1. *Almacene el sistema de fijación y los conectores de anclaje inferior en las ubicaciones de almacenamiento*

Sujete el gancho del sistema de fijación a la ranura de la parte posterior del asiento de automóvil y elimine la flojedad.

Almacene los conectores de anclaje inferior en el compartimento de almacenamiento de la base del asiento.

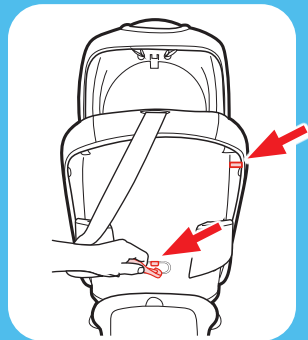
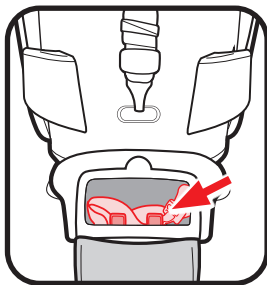

Visite www.gracobaby.com y la página del asiento de automóvil Turn2Me™ 3-in-1 de Graco® para ver los videos de instalación.



3-C Orientado hacia atrás con el cinturón de seguridad

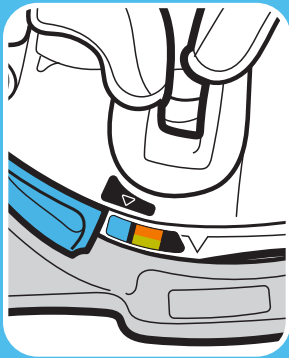

2. Gire el asiento de automóvil a la posición orientada hacia atrás

Al mismo tiempo, deslice el accionador azul y apriete la palanca gris. Luego gire el asiento en cualquier dirección a la posición orientada hacia atrás. El asiento está correctamente en la posición orientada hacia atrás cuando la flecha señala la etiqueta azul.

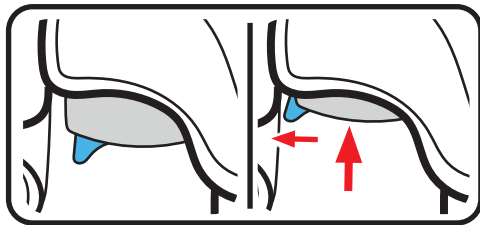

El asiento estará seguro en posición cuando escuche un “CLIC”. Agarre los costados del asiento e intente girar el asiento sin utilizar la palanca de giro para asegurarse de que esté bloqueado en posición.

3. *Recline el asiento de automóvil*

Desde la parte de atrás del asiento, tire de la palanca de reclinación y ponga el asiento de automóvil en cualquiera de las 4 posiciones de reclinación.

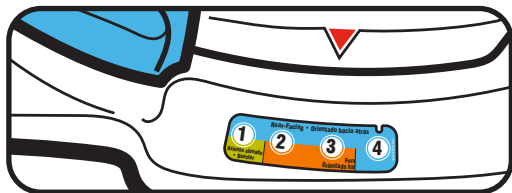

4. *Ponga el asiento de automóvil orientado hacia atrás en el asiento trasero del vehículo*

Colóquelo orientado hacia atrás en el asiento del vehículo. La base debe estar lo más plana posible sobre el asiento del vehículo.

Deslice el asiento hasta que toque el respaldo del asiento del vehículo.

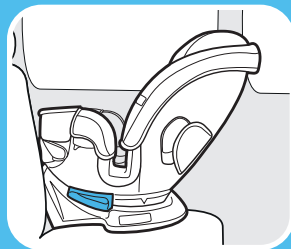
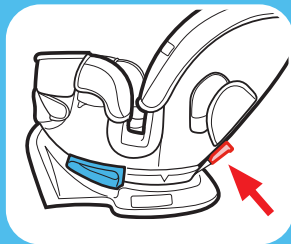

3-C Orientado hacia atrás
con el cinturón de seguridad



3-C Orientado hacia atrás con el cinturón de seguridad

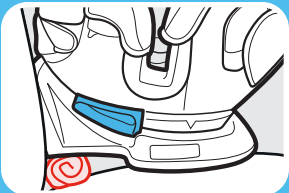
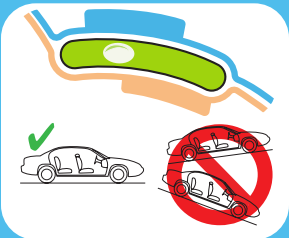
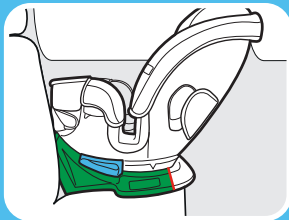

5. **Asegúrese que la base de un mínimo de 80% en el asiento del vehículo.**

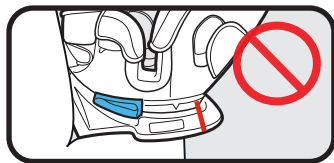

6. **Verifique el indicador del nivel**

El vehículo **DEBE** estar en una superficie plana. Verifique el indicador del nivel en el asiento de automóvil. La **burbuja debe estar completamente dentro** de la zona azul.

Ajuste la reclinación hasta que la burbuja esté completamente dentro de la zona azul.

Si es necesario, se pueden poner toallas enrolladas debajo del asiento de automóvil, en el lugar donde se une el asiento del vehículo hasta que la burbuja esté completamente bajo las líneas azules.

7. Retire el soporte para el cuerpo para bebés

Retire el soporte para el cuerpo para bebés si está instalado en el asiento. Puede volver a instalarlo una vez que el asiento de automóvil esté completamente asegurado.

8. Abra la puerta para exponer la vía del cinturón para el modo orientado hacia atrás

Presione el botón en la parte frontal del asiento de automóvil y levante para abrir la puerta y exponer la vía del cinturón para el modo orientado hacia atrás.

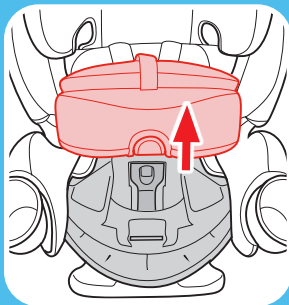
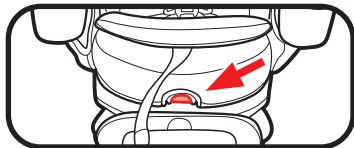

3-C Orientado hacia atrás
con el cinturón de seguridad



3-C Orientado hacia atrás con el cinturón de seguridad

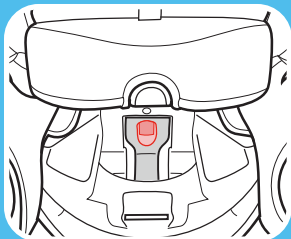

9. Abra la traba SnugLock®

Tire de la palanca gris para abrir la traba SnugLock®.

Consulte el manual del dueño de su vehículo para obtener el uso del cinturón de seguridad del vehículo

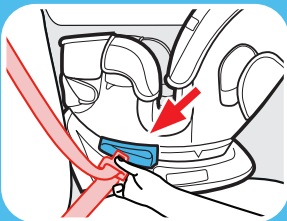

10. Pase el cinturón de seguridad del vehículo

Pase la cinturón de seguridad del vehículo por la vía del cinturón para el modo orientado hacia atrás azul, bajo la traba SnugLock®, y sáquelo del otro lado. Abroche el cinturón de seguridad. El cinturón de seguridad debe estar lo más plano posible y sin torcerse.

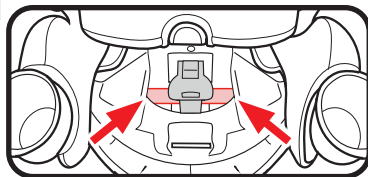

11. **Tensione el cinturón de seguridad del vehículo**

Oprima hacia abajo con firmeza en el centro del asiento de automóvil. Tire del cinturón de seguridad del vehículo para el hombro para tensionarlo mientras pone el sobrante en el retractor.

NO tire del cinturón con fuerza excesiva. Si el cinturón está demasiado apretado, no podrá cerrar la traba SnugLock®.

12. **Cierre la traba SnugLock®**

Cuando haya eliminado la flojedad, cierre la traba SnugLock® hasta que escuche un “CLIC”. Asegúrese de que el cinturón de seguridad del vehículo esté por debajo de la traba SnugLock®.

13. **Cambiar el Retractor**

Cambiar el retractor después de finalizar la instalación para evitar un posible riesgo de estrangulación.

⚠ ¡ADVERTENCIA!

Mantenga las manos lejos del lugar de la traba cuando la cierra.

63

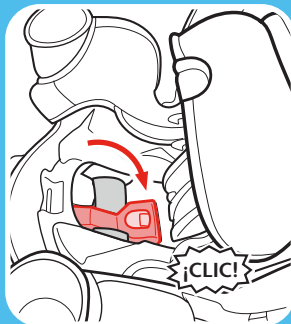
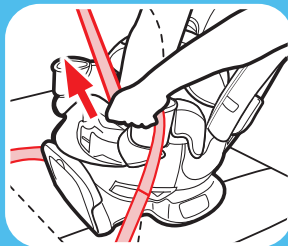

3-C Orientado hacia atrás con el cinturón de seguridad



3-C Orientado hacia atrás con el cinturón de seguridad

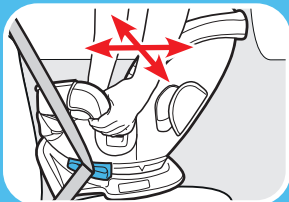
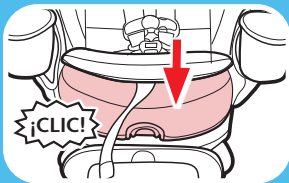

14. Cierre la puerta

Vuelva a bajar la puerta. La puerta está segura cuando escucha un “CLIC”.

15. Pruebe la tensión

Agarre los costados del asiento donde se encuentra el cinturón de seguridad del vehículo y deslice el asiento de automóvil de un lado a otro y de atrás hacia adelante.

Si el asiento se mueve menos de 1 pulgada (2.5 cm), está suficientemente tensionado.

16. Verifique el indicador del nivel

El vehículo **DEBE** estar en una superficie plana. Verifique el indicador del nivel en el asiento de automóvil. La **burbuja debe estar completamente dentro** de la zona azul. Vuelva a ajustarlo si fuera necesario.

Consulte la sección 5-A para asegurar a su niño.

Vuelva a verificar el indicador del nivel con el niño en el asiento.

¿Está todo correcto?

El asiento de automóvil girado hacia la posición orientada hacia atrás no se mueve más de 1 pulgada (2.5 cm) en la vía del cinturón

La burbuja del indicador de nivel está en la zona azul y el vehículo en terreno nivelado



Las correas del arnés están a o apenas por debajo de los hombros del niño

Consulte la sección 5

La presilla del pecho está a la altura de las axilas

Consulte la sección 5

No se puede apretar las correas del arnés en el hombro

Consulte la sección 5

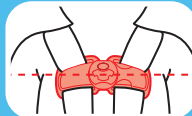
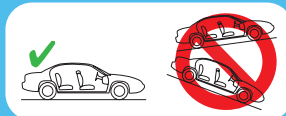

3-C Orientado hacia atrás
con el cinturón de seguridad

4-A Orientado hacia adelante



4-A Lista de verificación del uso orientado hacia adelante



LATCH

No lo instale con este método si el niño pesa más de 40 libras (18 kg)

Visite www.gracobaby.com y la página del asiento de automóvil Turn2Me™ 3-in-1 de Graco® para ver los videos de instalación.

**Orientado hacia adelante:
26,5 a 65 libras (12 a 30 kg)
49 pulgadas (125 cm) o menos**



- ✓ Asegúrese de que el asiento de automóvil esté en la posición orientada hacia adelante comprobando que el indicador de posición del asiento en el costado esté señalando la etiqueta naranja y verde.
- ✓ Asegúrese de que el asiento de automóvil esté orientado hacia adelante en el asiento trasero del vehículo.
- ✓ Asegúrese de que la correa del anclaje inferior o cinturón de seguridad del vehículo pase por la vía del cinturón para el modo orientado hacia adelante.
- ✓ Verifique que el asiento de automóvil esté instalado de forma bien ajustada en su vehículo. El asiento de automóvil **no debe moverse** en la vía del cinturón para el modo orientado hacia adelante más de 1" (2,5 cm) de un lado a otro, o de adelante hacia atrás.
- ✓ Las correas del arnés necesitan estar **parejas o apenas por encima** de la parte de arriba de los hombros del niño y la presilla del pecho **en el nivel de las axilas**.

- ✓ Verifique el nivel de reclinación asegurándose de que la burbuja esté en la zona naranja. El vehículo **DEBE** estar en suelo plano.
- ! **DEBE** usar las posiciones de reclinación 2 ó 3.
 - ! NO gire el asiento cuando esté asegurando al niño en el modo orientado hacia adelante.
 - ! Si el asiento ya está instalado en el modo orientado hacia atrás, tendrá que desinstalar completamente el asiento para girarlo al modo orientado hacia adelante.
 - ! Los niños están más seguros cuando viajan orientados hacia atrás y deben viajar orientados hacia atrás el mayor tiempo posible, hasta que alcancen la clasificación máxima de altura o peso de su asiento de automóvil para viajar orientados hacia atrás. Luego, los niños deben viajar orientados hacia adelante, usando el sistema de arnés incorporado el mayor tiempo posible hasta que alcancen la altura o peso máximos de su asiento de automóvil para viajar orientados hacia adelante. Llegado ese momento, los niños deben viajar en un asiento elevado con el cinturón de posicionamiento. Asegúrese de comprobar las leyes locales y estatales, y también las recomendaciones de la Academia Norteamericana de Pediatría y la Administración Nacional de Seguridad del Tráfico en Carreteras para el uso de asientos de automóvil.



Cinturón de seguridad para la falda y los hombros con sistema de fijación



Cinturón de seguridad del vehículo para la falda con sistema de fijación

Siga leyendo en la siguiente página para averiguar cómo instalar este asiento de automóvil.



4-B Orientado hacia adelante con el sistema LATCH

4-B Instalación orientado hacia adelante con el sistema LATCH

Revise el manual del propietario de su vehículo para obtener el lugar y uso del LATCH. No lo instale con este método si el niño pesa más de 40 libras (18 kg).

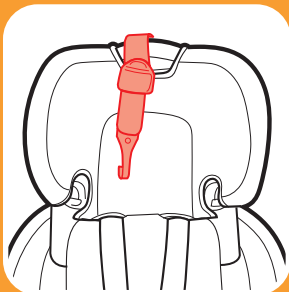

Visite www.gracobaby.com y la página del asiento de automóvil Turn2Me™ 3-in-1 de Graco® para ver los videos de instalación.

1. **Desenganche la correa del sistema de fijación de la zona de almacenamiento**

Desenganche el sistema de fijación y póngalo sobre el asiento.

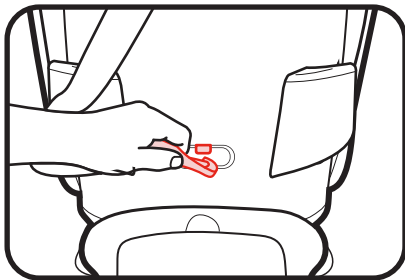

2. Gire el asiento de automóvil a la posición orientada hacia adelante

Al mismo tiempo, deslice el accionador azul y apriete la palanca gris. Luego gire el asiento en cualquier dirección a la posición orientada hacia adelante. El asiento está correctamente en la posición orientada hacia adelante cuando la flecha señala la etiqueta naranja y verde. El asiento estará seguro cuando haga "clic" en posición.



4-B Orientado hacia adelante
con el sistema LATCH



4-B Orientado hacia adelante con el sistema LATCH

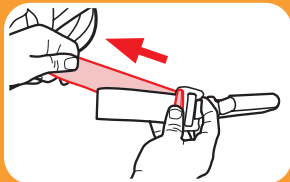

3. Retire el acoplamiento de anclaje inferior de la ubicación de almacenamiento

Abra la puerta de almacenamiento del anclaje inferior en la base del asiento de automóvil y retire el acoplamiento de anclaje inferior del compartimento de almacenamiento. Cierre la puerta del compartimento de almacenamiento.

4. Extienda la correa de anclaje inferior

Para facilitar la instalación, extienda la correa de anclaje inferior hasta alcanzar su máxima longitud al oprimir el botón gris y tirar de la correa.

5. *Guíe la correa de anclaje inferior*

Pase la correa de anclaje inferior por la vía del cinturón para el modo orientado hacia adelante naranja, y sáquela del otro lado. La correa debe estar lo más plana posible y sin torcerse.

Deslice el asiento hasta que toque el respaldo del asiento del vehículo.

6. *Recline el asiento de automóvil*

DEBE usar las posiciones de reclinación 2 ó 3.

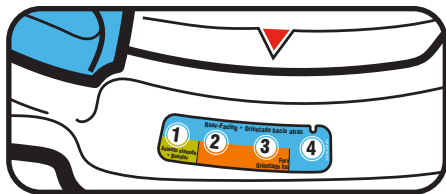

71

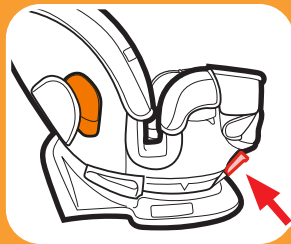
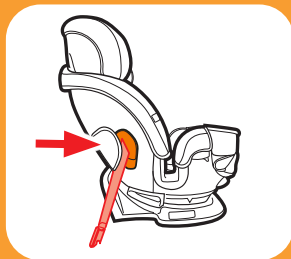

4-B Orientado hacia adelante
con el sistema LATCH



4-B Orientado hacia adelante con el sistema LATCH



7. Ponga el asiento de automóvil orientado hacia adelante en el asiento trasero del vehículo

Ponga el asiento de automóvil orientado hacia adelante en el asiento del vehículo y céntralo entre los anclajes inferiores. La base debe estar lo más plana posible sobre el asiento del vehículo.

8. Asegúrese que la base esté un 80 % como mínimo, sobre el asiento del vehículo

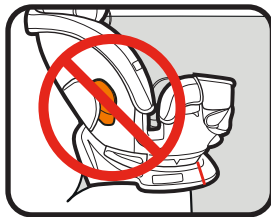

9. Verifique el indicador del nivel

El vehículo **DEBE** estar en una superficie plana.

Verifique el indicador del nivel en el asiento de automóvil. **La burbuja debe estar completamente dentro** de la zona naranja.

Ajuste la inclinación hasta que la burbuja esté completamente dentro de la zona naranja.

Si es necesario, se pueden poner toallas enrolladas debajo del asiento de automóvil, en el lugar donde se une el asiento del vehículo, hasta que la bola esté completamente dentro de la zona naranja.



4-B Orientado hacia adelante
con el sistema LATCH



4-B Orientado hacia adelante con el sistema LATCH

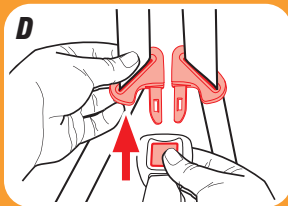
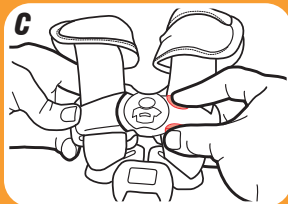
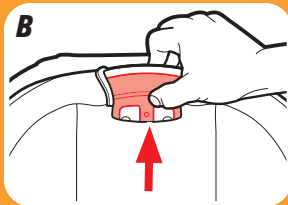

10. Exponga la traba

- A. Afloje las correas del hombro todo lo posible.
- B. Eleve el apoyacabeza a la posición más alta.
- C. Destrabe la presilla del pecho
- D. Desenganche la hebilla.

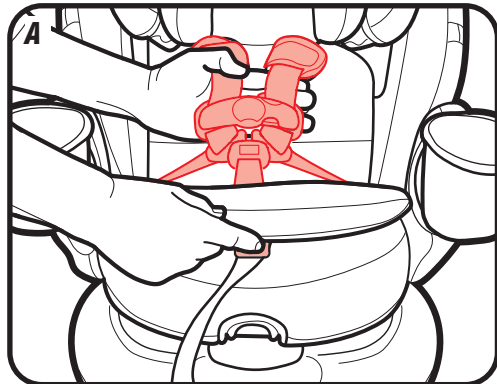

E. Levante la aleta de la almohadilla del apoyacabeza.

F. Destrabe los dos broches inferiores.

11. Abra la traba SnugLock®

Tire de la palanca gris para abrir la traba SnugLock®.

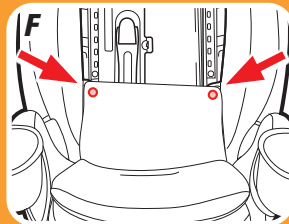
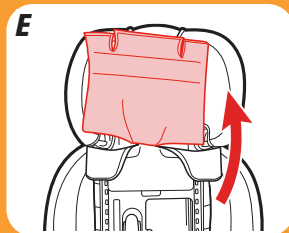

4-B Orientado hacia adelante
con el sistema LATCH



4-B Orientado hacia adelante con el sistema LATCH

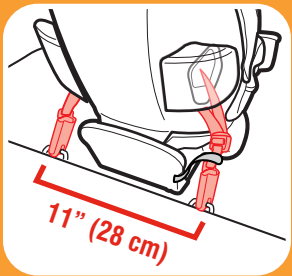
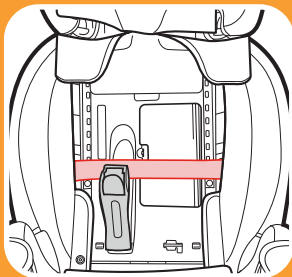

12. Guíe la correa de anclaje inferior bajo la traba SnugLock®

La correa de anclaje inferior debe estar lo más plana posible y sin torcerse.

13. Conecte los conectores de anclaje inferior a los anclajes inferiores del vehículo

La correa de anclaje inferior no debe estar torcida. Si está torcida, no podrá tensionar la correa.

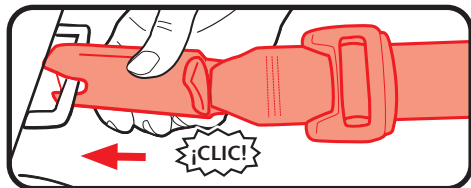

Asegúrese de que las flechas apunten hacia arriba.

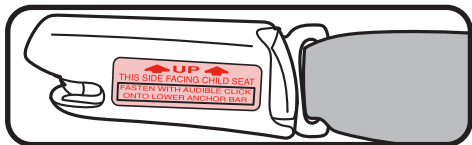

Los conectores de anclaje inferior solo pueden usarse si el espacio de anclaje inferior del vehículo está a 11 pulgadas (28 cm) desde el centro de un anclaje inferior al centro del otro anclaje inferior.

14. *Tensione la correa de anclaje inferior*

Oprima con firmeza en el centro del asiento de automóvil mientras tensiona la correa de anclaje inferior. Puede ser necesario tensionarla a través de la vía del cinturón como se muestra. **No tire del cinturón con fuerza excesiva. Si el cinturón está demasiado apretado, no podrá cerrar la traba SnugLock®.**

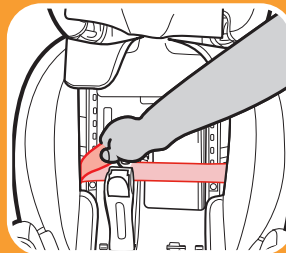

4-B Orientado hacia adelante
con el sistema LATCH



4-B Orientado hacia adelante con el sistema LATCH

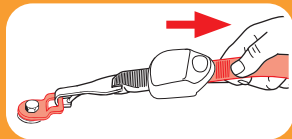
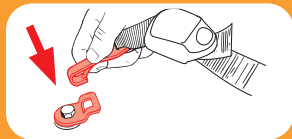
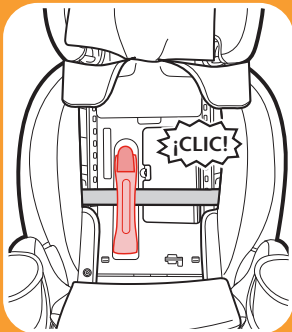

15. Cierre la traba Snuglock®

Cuando haya eliminado la flojedad, cierre la traba SnugLock® hasta que escuche un “CLIC”. Asegúrese de que la correa del correa de anclaje inferior esté por debajo de la traba SnugLock®.

⚠ ¡ADVERTENCIA!

Mantenga las manos lejos del lugar de la traba cuando la cierra.

16. Sujete la correa del sistema de fijación

Extienda el sistema de fijación levantando el ajustador del anclaje y sujételo.

Consulte el manual del dueño del vehículo para determinar el lugar específico.

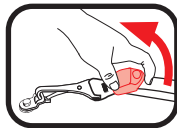

17. Tensione la correa del sistema de fijación

Elimine la flojedad.

18. Pruebe la tensión

Agarre los costados del asiento donde se encuentra la correa de anclaje inferior y deslice el asiento de un lado a otro y de atrás hacia adelante. Si el asiento se mueve menos de 1 pulgada (2.5 cm), está suficientemente tensionado.

Consulte la sección 5-A para asegurar a su niño.

19. Vuelva a colocar la almohadilla del asiento

Mueva el apoyacabeza a la posición correcta para su niño.

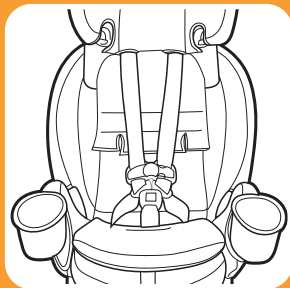
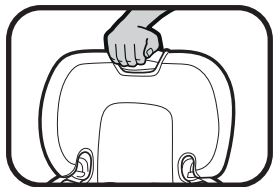

4-B Orientado hacia adelante
con el sistema LATCH



4-B Orientado hacia adelante con el sistema LATCH

¿Está todo correcto?



El asiento de automóvil girado a la posición orientada hacia adelante no se mueve más de 1 pulgada (2,5 cm) en la vía del cinturón

La burbuja del indicador de nivel está en la zona naranja y el vehículo en terreno nivelado



Las correas del arnés están a o apenas arriba de los hombros del niño

Consulte la sección 5.

La presilla del pecho está a la altura de las axilas

Consulte la sección 5.

No se puede apretar las correas del arnés en el hombro

Consulte la sección 5.



4-C Instalación orientado hacia adelante con el cinturón de seguridad del vehículo

Visite www.gracobaby.com y la página del asiento de automóvil Turn2Me™ 3-in-1 de Graco® para ver los videos de instalación.

1. *Almacene los conectores de anclaje inferior en la ubicación de almacenamiento*

Almacene los conectores de anclaje inferior en el compartimento de almacenamiento de la base del asiento.

2. *Desenganche la correa del sistema de fijación de la zona de almacenamiento*

Desenganche el sistema de fijación y póngala sobre el asiento.

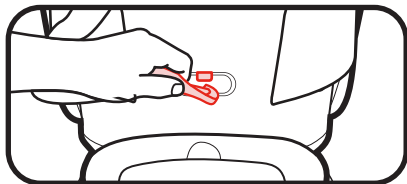

81

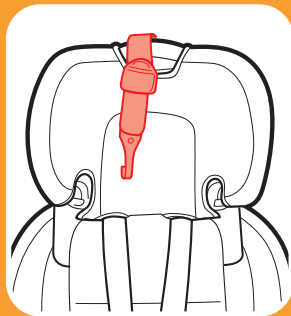
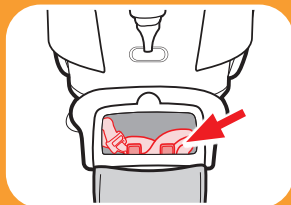



4-C Orientado hacia adelante con el cinturón de seguridad



3. Gire el asiento de automóvil a la posición orientada hacia adelante

Al mismo tiempo, deslice el accionador azul y apriete la palanca gris. Luego gire el asiento en cualquier dirección a la posición orientada hacia adelante. El asiento está correctamente en la posición orientada hacia adelante cuando la flecha señala la etiqueta naranja y verde. El asiento estará seguro cuando haga “clic” en posición.

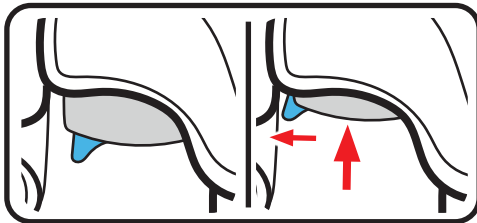

4. Recline el asiento de automóvil

DEBE usar las posiciones de inclinación 2 ó 3.

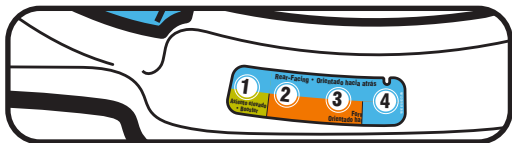

5. Ponga el asiento de automóvil orientado hacia adelante en el asiento trasero del vehículo

Colóquelo orientado hacia adelante en el asiento del vehículo. La base debe estar lo más plana posible sobre el asiento del vehículo.

Deslice el asiento hasta que toque el respaldo del asiento del vehículo.

6. Asegúrese que la base esté un 80 % como mínimo, sobre el asiento del vehículo

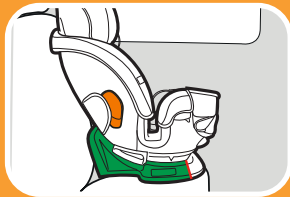
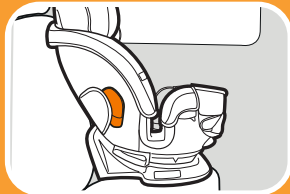
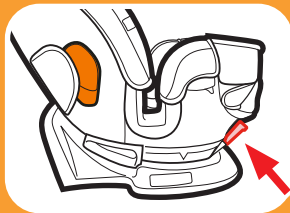

4-C Orientado hacia adelante
con el cinturón de seguridad



4-C Orientado hacia adelante con el cinturón de seguridad



7. Verifique el indicador del nivel

El vehículo **DEBE** estar en una superficie plana.

Verifique el indicador del nivel en el asiento de automóvil. **La burbuja debe estar completamente dentro** de la zona naranja.

Ajuste la reclinación hasta que la burbuja esté completamente dentro de la zona naranja.

Si es necesario, se pueden poner toallas enrolladas debajo del asiento de automóvil, en el lugar donde se une el asiento del vehículo, hasta que la bola esté completamente dentro de la zona naranja.

8. Exponga la traba Snuglock®

- A. Afloje las correas del hombro todo lo posible.
- B. Eleve el apoyacabeza a la posición más alta.
- C. Destrahe la presilla del pecho
- D. Desenganche la hebilla.

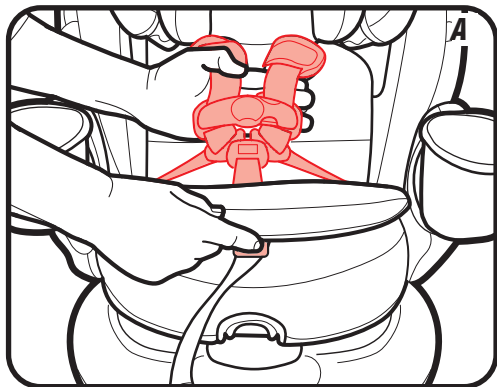

85

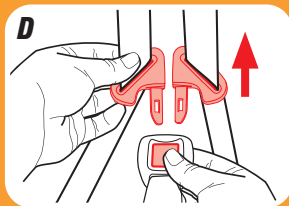
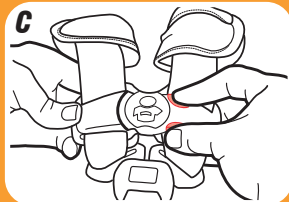
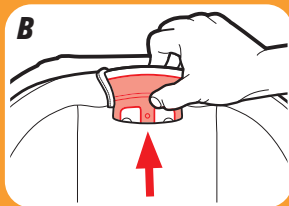

4-C Orientado hacia adelante
con el cinturón de seguridad



4-C Orientado hacia adelante con el cinturón de seguridad

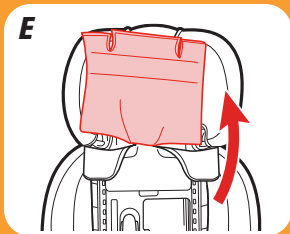

E. Levante la aleta de la almohadilla del apoyacabeza.

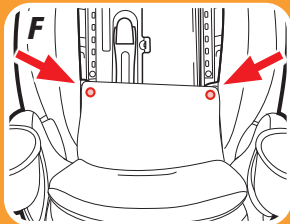

F. Destrahe los dos broches inferiores.

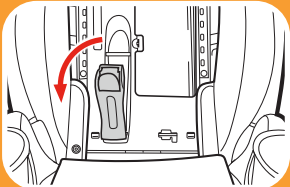

9. Abra la traba SnugLock®

Tire de la palanca gris para abrir la traba SnugLock®.



Consulte el manual del dueño de su vehículo sobre el uso del cinturón de seguridad del vehículo.

10. Pase el cinturón de seguridad del vehículo

Pase el cinturón de seguridad del vehículo por la vía del cinturón para el modo orientado hacia adelante naranja, y por la traba, y sáquelo del otro lado. Abroche el cinturón de seguridad. El cinturón de seguridad debe estar lo más plano posible y sin torcerse.

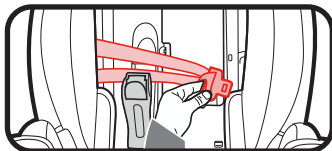

11. Tensione el cinturón de seguridad del vehículo

Oprima hacia abajo con firmeza en el centro del asiento de automóvil. Tire del cinturón para el hombro para tensionarlo mientras pone el sobrante en el retractor.

NO tire del cinturón con fuerza excesiva. Si el cinturón está demasiado apretado, no podrá cerrar la traba SnugLock®.

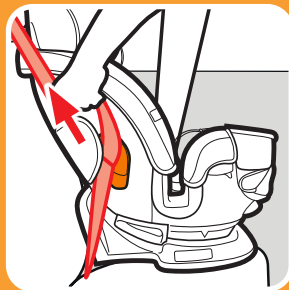
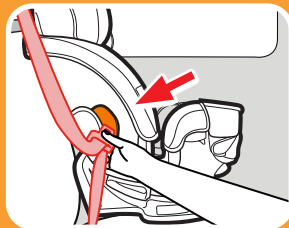



4-C Orientado hacia adelante
con el cinturón de seguridad

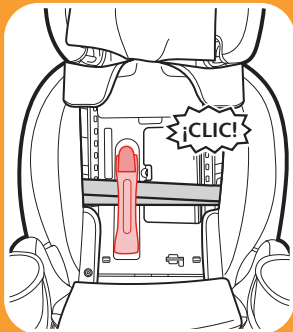

12. Cierre la traba SnugLock®

Cuando haya eliminado la flojedad, cierre la traba SnugLock® hasta que escuche un “CLIC”. Asegúrese de que el cinturón de seguridad del vehículo esté por debajo de la traba SnugLock®.

13. Cambiar el Retractor

Cambiar el retractor después de finalizar la instalación para evitar un posible riesgo de estrangulación.

⚠ ¡ADVERTENCIA!

**Mantenga las manos lejos del lugar
de la traba cuando la cierra.**

14. Sujete la correa del sistema de fijación

Extienda el sistema de fijación levantando el ajustador del anclaje y sujételo.

Consulte el manual del dueño del vehículo para determinar el lugar específico.

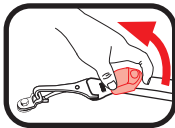

15. Tensione la correa del sistema de fijación

Empuje el asiento de automóvil hacia atrás mientras tensiona la correa del sistema de fijación para eliminar la flojedad.

16. Pruebe la tensión

Agarre los costados del asiento donde se encuentra el cinturón de seguridad del vehículo y deslice el asiento de automóvil de un lado a otro y de atrás hacia adelante.

Si el asiento se mueve menos de 1 pulgada (2.5 cm), está suficientemente tensionado.

Consulte la sección 5-A para asegurar a su niño.

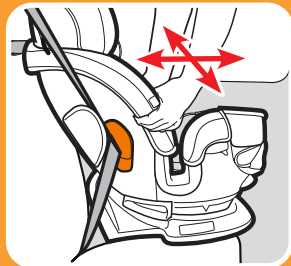
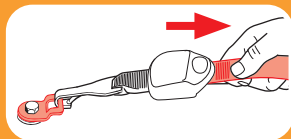
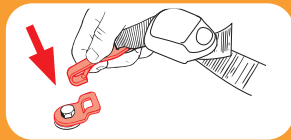

4-C Orientado hacia adelante
con el cinturón de seguridad



4-C Orientado hacia adelante con el cinturón de seguridad

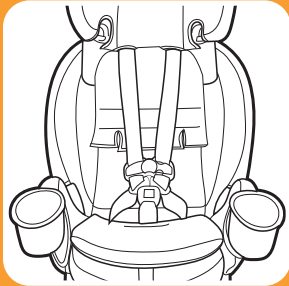

17. **Vuelva a colocar la almohadilla del asiento**

Mueva el apoyacabeza a la posición correcta para su niño.

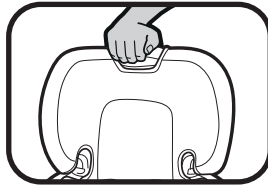

¿Está todo correcto?

El asiento de automóvil girado a la posición orientada hacia adelante no se mueve más de 1 pulgada (2,5 cm) en la vía del cinturón

La burbuja del indicador de nivel está en la zona naranja y el vehículo en terreno nivelado



Las correas del arnés están a o apenas arriba de los hombros del niño

Consulte la sección 5.

La presilla del pecho está a la altura de las axilas

Consulte la sección 5.

No se puede apretar las correas del arnés en el hombro

Consulte la sección 5.

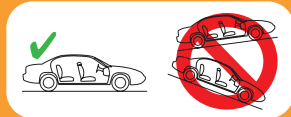

4-C Orientado hacia adelante con el cinturón de seguridad



5 Asegurar al niño con el arnés de 5 puntos

! ¡ADVERTENCIA!

¡ADVERTENCIA! En clima frío, no use trajes para nieve o prendas abultadas en su niño cuando lo coloca en el asiento de automóvil. La ropa abultada puede prevenir que las correas del arnés se ajusten correctamente. Para mantener cálido al niño, sujete a su niño al asiento de automóvil y ponga una frazada alrededor de él o ponga el saco del niño al revés después de sujetarlo.



5-A Asegurar al niño con el arnés de 5 puntos

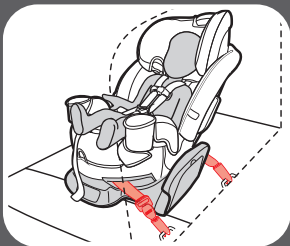

Asiento girado hacia la puerta del vehículo

Quando lo instale de forma segura en el vehículo en el modo orientado hacia atrás, el asiento de automóvil puede girarse hacia la puerta para sujetar y sacar fácilmente al niño.

Quando lo instale en el vehículo en el modo orientado hacia adelante, **NO** puede girar el asiento de automóvil.

Antes de asegurar al niño, verifique que el asiento de automóvil está instalado firmemente y que el vehículo no está en movimiento.



5 Asegurar al niño con el arnés de 5 puntos

1. Gire el asiento de automóvil

Si va a asegurar al niño en el modo orientado hacia adelante, vaya al paso 2.

Las palancas de giro están ubicadas debajo de cada apoyabrazos. Solo tiene que utilizar una palanca para girar el asiento de automóvil.

Al mismo tiempo, deslice el accionador azul y apriete la palanca gris. Luego gire el asiento hacia usted.



2. Afloje las correas del arnés

(A) Levante la palanca de liberación del arnés mientras tira hacia afuera las correas del arnés en la presilla del pecho.

(B) Destrahe la presilla del pecho y la hebilla de la entrepierna **(C)**.

Ponga las correas del arnés en los costados.

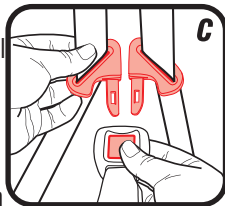

93

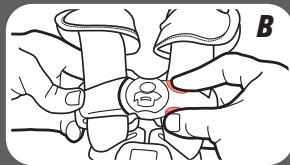
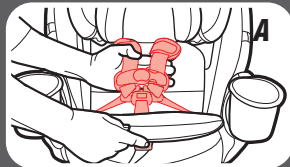
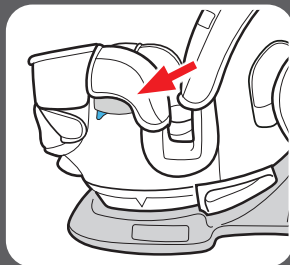

5 Asegurar al niño con el arnés de 5 puntos

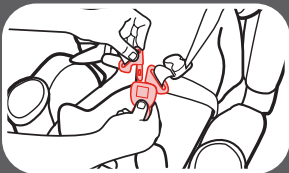
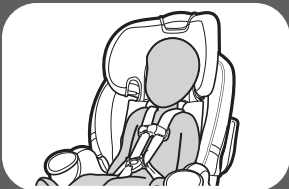
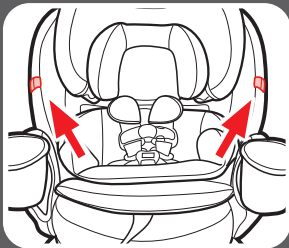

3. **Bolsillos de almacenamiento de las lengüetas de la hebilla**

Ponga las lengüetas de la hebilla en los bolsillos de almacenamiento de las lengüetas de la hebilla a ambos lados del asiento.

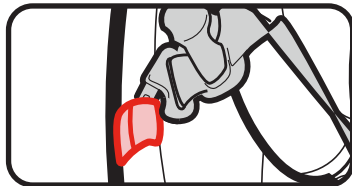

4. **Coloque a su niño en el asiento**

Asegúrese de que la espalda del niño esté plana contra el respaldo del asiento de automóvil.

5. **Ponga las correas del arnés sobre los hombros del niño y trabe la hebilla**

Escuchará un “¡CLIC!” cuando las lengüetas de la hebilla estén aseguradas en su lugar. Tire de cada lengüeta de la hebilla para asegurarse de que esté instalada con seguridad.

6. Asegúrese de que las correas del arnés estén a la altura correcta

Orientado hacia atrás: Las correas del arnés deben estar **parejas o apenas por debajo** de los hombros del niño y la parte de arriba de la cabeza **debe estar por lo menos 1 pulgada (2.5 cm) por debajo** de la manija de ajuste del arnés/apoyacabeza.

Orientado hacia delante: Las correas del arnés deben estar **parejas o apenas por encima** de los hombros del niño y la parte de arriba de los oídos del niño debe estar **por debajo** de la parte de arriba del apoyacabeza.

Retire los soportes para la cabeza y el cuerpo para bebés.

7. Cómo subir o bajar la palanca de ajuste del arnés/apoyacabeza

Apriete la palanca de ajuste y levante o baje el apoyacabeza para lograr la altura apropiada del arnés.

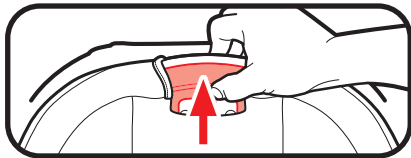

95



Orientado hacia



Orientado hacia adelante

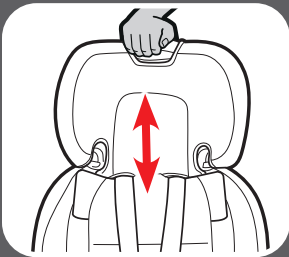

5 Asegurar al niño
con el arnés de 5 puntos

5 Asegurar al niño con el arnés de 5 puntos

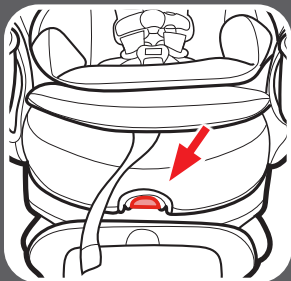
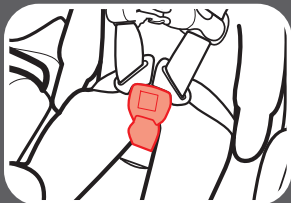

8. Verifique la posición de la hebilla

La ranura correcta es la que está más cerca a su niño sin estar debajo del niño.

9. Para ajustar la correa de la hebilla

Presione el botón en la parte frontal del asiento de automóvil y levante para abrir la puerta. Ubique el retén de metal en la parte inferior de la puerta.

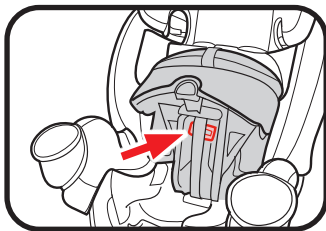



5 Asegurar al niño con el arnés de 5 puntos

10. Gire el retén de metal e insértelo por el almazón y la almohadilla

Desde la parte superior del asiento de
automóvil, tire de la hebilla hacia afuera.

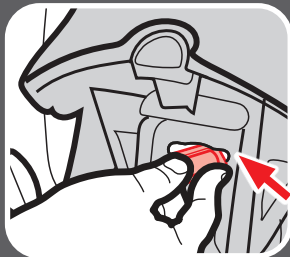

11. Inserte el retén de metal en la nueva ranura de la correa de la hebilla

Busque debajo de la puerta y pase el retén de
metal.

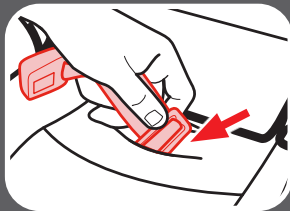

12. Cierre la puerta

Vuelva a bajar la puerta. La puerta está segura
cuando escucha un "CLIC" ..

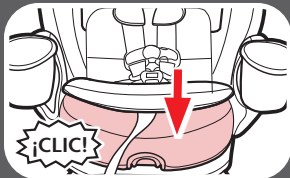



5 Asegurar al niño
con el arnés de 5 puntos

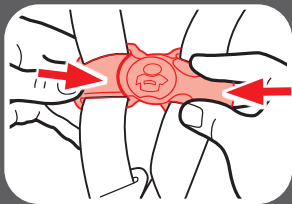
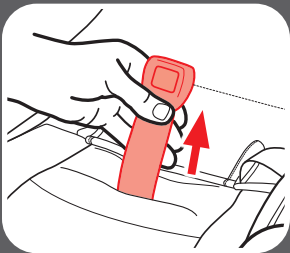

13. Tire de la correa de la hebilla para asegurarse de que esté bien sujeta

14. Trabe la presilla del pecho

Escuchará un “¡CLIC!” cuando la presilla del pecho esté debidamente trabada.

15. Elimine el exceso de flojedad alrededor de la cintura

Tire hacia arriba de la correa del arnés mientras empuja hacia abajo la presilla del pecho. Hágalo en ambos costados.

16. Tensione el arnés tirando la correa de ajuste del arnés

Cuando no puede doblar la cinta del arnés en el hombro de su niño, el arnés está lo suficientemente tenso.

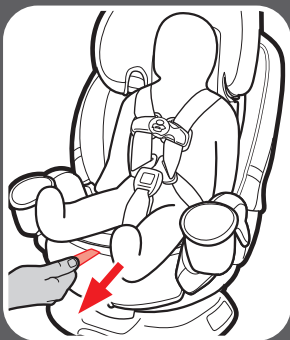
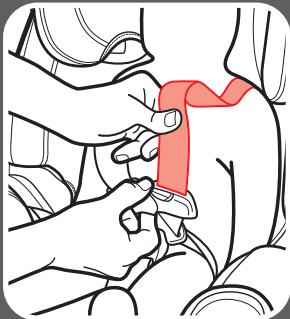

5 Asegurar al niño
con el arnés de 5 puntos

5 Asegurar al niño con el arnés de 5 puntos

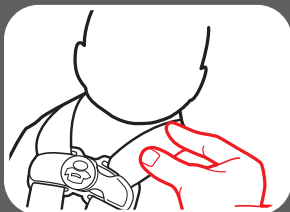
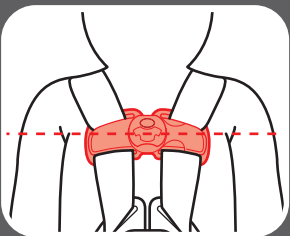
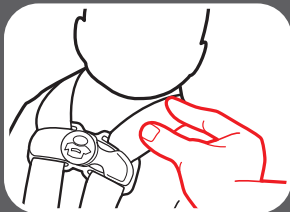

Un arnés tenso no deberá permitir que quede flojo. Se mantiene en una línea casi recta sin doblarse. No aprieta la carne del niño ni empuja el cuerpo del niño en una posición que no sea natural.

17. Eleve la presilla del pecho al nivel de las axilas del niño

18. Verifique de nuevo la tensión y ajústela más si es necesario

19. Gire el asiento de automóvil

Si va a asegurar al niño en el modo orientado hacia adelante, omita este paso.

Cuando el niño esté seguro, rote el asiento a la posición orientada hacia atrás. El asiento está correctamente en la posición orientada hacia atrás cuando la flecha señala la etiqueta azul.

El asiento estará seguro en posición cuando escuche un "CLIC". Agarre los costados del asiento e intente girar el asiento sin utilizar la palanca de giro para asegurarse de que esté bloqueado en posición.

101

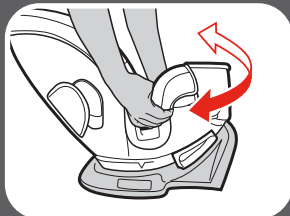
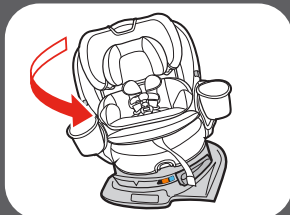
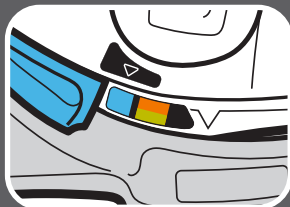

5 Asegurar al niño
con el arnés de 5 puntos



6-A Uso como asiento elevado

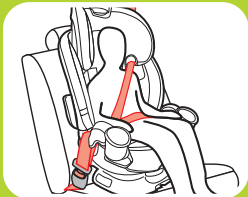

Cinturón de seguridad del vehículo para la falda y el hombro



Nunca use el cinturón de seguridad del vehículo solamente para la falda a través del frente del niño.

Asiento elevado con respaldo alto:

- 40 a 100 lb (18,1 a 45 kg)
- 43 a 57 pulgadas (110,1 a 145 cm)
- Por lo menos de 4 años de edad

- ✓ Asegúrese de que el asiento de automóvil esté en la posición orientada hacia adelante comprobando que el indicador de posición del asiento en el costado esté señalando la etiqueta naranja y verde.
- ✓ Asegúrese de que el asiento esté en la 1.º posición de reclinación.
- ✓ Asegúrese de que el asiento de automóvil esté orientado hacia adelante en el asiento trasero del vehículo.
 - ! El apoyacabeza del asiento del vehículo **NO DEBE** crear un espacio entre el asiento del vehículo y el asiento para niños.
- ✓ Asegúrese de que la parte frontal del asiento para niños **NO** quede suspendido en el frente del asiento del vehículo.
- ✓ Asegúrese de que el cinturón de seguridad del vehículo para la falda esté apretadamente ajustado y bajo en la cadera del niño y que pase por detrás del apoyabrazos en la vía del cinturón del asiento marcado con una etiqueta verde.
- ! **NO** ponga el cinturón de seguridad del vehículo sobre la parte



de arriba de los apoyabrazos.

✓ Asegúrese de que el cinturón de seguridad del vehículo para el hombro se ajusta apretadamente y que quede entre el cuello del niño y el borde del hombro.

! **NO** ponga el cinturón de seguridad del vehículo para el hombro debajo del brazo o la espalda del niño.

! Los cinturones del vehículo **DEBEN** estar planos sobre el niño y **NO DEBEN** estar doblados.

! **Nunca** utilice el cinturón de seguridad del vehículo para la falda solamente por delante del niño.

! **NO** deje que el niño se encorve o se escurra hacia abajo por el asiento elevado.

! Si el niño no puede mantener el cinturón de seguridad del vehículo debidamente colocado, **NO** utilice este asiento elevado. Utilice un asiento de automóvil diferente.

Cuando viajen orientados hacia adelante, los niños deben usar el sistema de arnés incorporado durante el mayor tiempo posible hasta que alcancen la altura o peso máximos de su asiento de automóvil para viajar orientados hacia adelante. Llegado ese momento, los niños deben viajar en un asiento elevado con el cinturón de posicionamiento. El asiento elevado ya no será necesario cuando el cinturón de seguridad del vehículo se ajuste de manera adecuada, normalmente cuando alcanzan 4 pies 9 pulgadas (145 cm) de altura y tienen entre 8 y 12 años. Asegúrese de comprobar las leyes locales y estatales, y también las recomendaciones de la Academia Norteamericana de Pediatría y la Administración Nacional de Seguridad del Tráfico en Carreteras para el uso de asientos de automóvil.

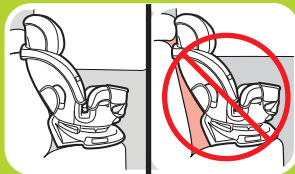

6-A Asiento elevado

Siga leyendo en la siguiente página para averiguar cómo instalar este asiento de automóvil.

6-B Asiento elevado con respaldo alto



6-B Instalación del asiento elevado con respaldo alto

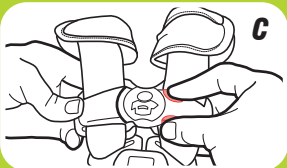
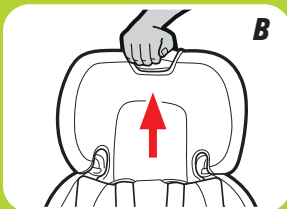
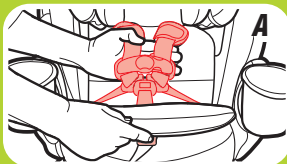

1. Guarde las correas del arnés

A. Afloje las correas del hombro todo lo posible.

B. Eleve el apoyacabeza a la posición más alta.

C. Desabroche la presilla del pecho y la correa de la hebilla D.

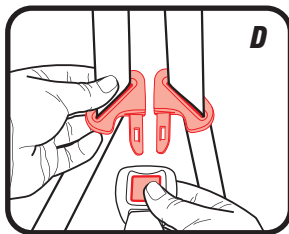

2. Saque la correa de la hebilla

Presione el botón en la parte frontal del asiento de automóvil y levante para abrir la puerta. Localice el retén de metal en la parte inferior de la puerta.

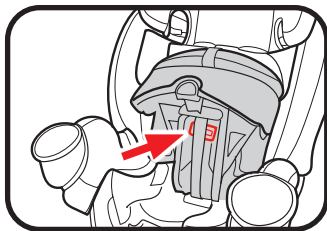

3. Gire el retén de metal e insértelo hacia arriba a través del armazón y la almohadilla

Desde arriba del asiento de automóvil, tire la hebilla hacia afuera.

Vuelva a bajar la puerta. La puerta está segura cuando escuche un “CLIC”.

105

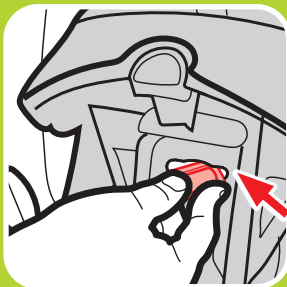
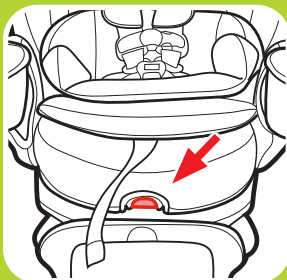

6-B Asiento elevado
con respaldo alto



6-B Asiento elevado con respaldo alto

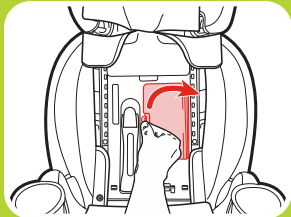
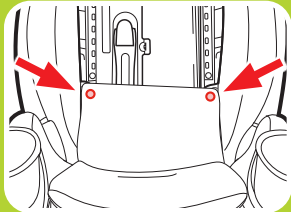
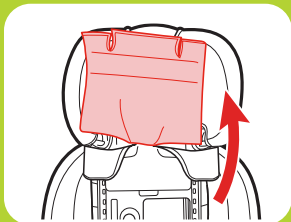

4. Levante la aleta de la almohadilla del apoyacabeza

5. Destrahe la almohadilla inferior del asiento

Destrahe los 2 broches inferiores.

6. Abra la puerta de almacenamiento del arnés

7. Ponga el arnés, presilla del pecho, hebilla, lengüetas de la hebilla y la correa de la hebilla en el interior del compartimiento de almacenamiento y cierre la puerta

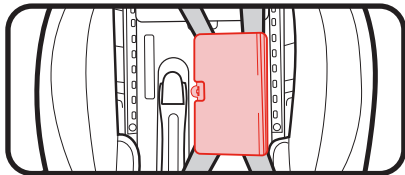

8. Vuelva a colocar la almohadilla del asiento

Mueva el apoyacabeza a la posición correcta para su niño.

9. Gire el asiento de automóvil a la posición orientada hacia adelante/de asiento para niños

Al mismo tiempo, deslice el accionador azul y apriete la palanca gris. Luego gire el asiento en cualquier dirección a la posición orientada hacia adelante/de asiento para niños. El asiento está correctamente en la posición orientada hacia adelante/de asiento para niños cuando la flecha señala la etiqueta naranja y verde. El asiento estará seguro cuando haga "clic" en posición.

107

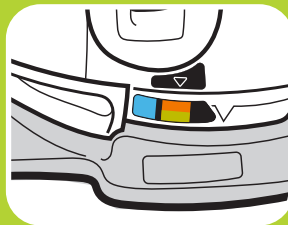
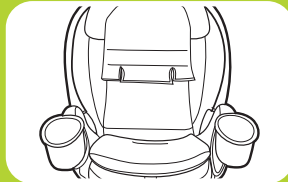
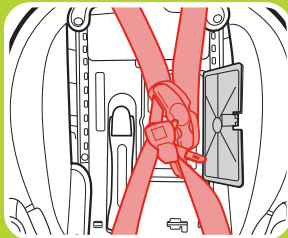

6-B Asiento elevado
con respaldo alto

6-B Asiento elevado con respaldo alto

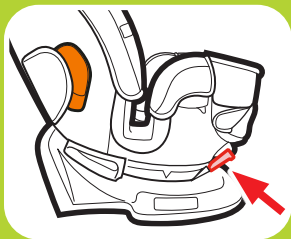

10. **Ajuste el asiento de automóvil**

El asiento de automóvil **DEBE** estar en la posición 1 de inclinación.

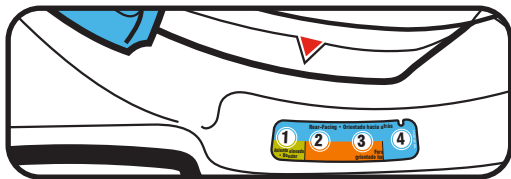

11. **Ponga el asiento orientado hacia adelante en el asiento trasero del vehículo**

Colóquelo orientado hacia delante en el asiento del vehículo que tiene un cinturón de seguridad para la falda y el hombro. La base debe estar lo más plana posible sobre el asiento del vehículo.

Deslice el asiento hasta que toque el respaldo del asiento del vehículo.

Graco permite sujetar el asiento de automóvil con el LATCH en el modo elevado, solo si el fabricante del vehículo lo permite. El niño **DEBE ESTAR SUJETADO** con el cinturón de seguridad del vehículo para el hombro y la falda. Se puede usar el LATCH en el modo elevado independientemente del peso del niño hasta las 100 libras (45 kg).

Verifique lo siguiente antes de usar el LATCH en el modo asiento elevado:

- Los conectores de anclaje inferior **NO** interfieren con las hebillas o cinturones de seguridad del vehículo.

Si los conectores de anclaje inferior interfieren con los cinturones de seguridad del vehículo o si la posición elegida no tiene anclajes inferiores, usted **DEBE** almacenar los conectores de anclaje inferior. Guarde los conectores de anclaje inferior en la ubicación de almacenamiento como se muestra. Almacene la correa del sistema de fijación como se muestra. Sujete siempre el asiento de automóvil con el acoplamiento de anclaje inferior o el cinturón de seguridad del vehículo, incluso cuando esté desocupado. En un accidente, un asiento de automóvil suelto puede lastimar a los pasajeros.

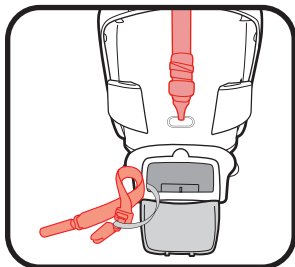

6-B Asiento elevado
con respaldo alto



6-B Asiento elevado con respaldo alto

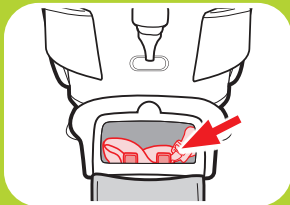
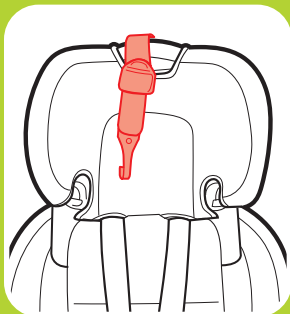

Pase al paso 25 si no usa el LATCH

12. Desenganche la correa del sistema de fijación de la zona de almacenamiento

Desenganche el sistema de fijación y póngalo sobre el asiento.

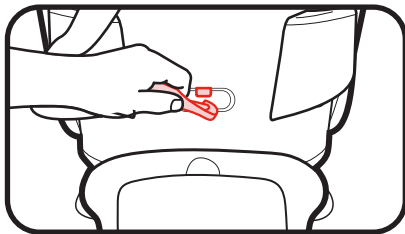

13. Retire los conectores de anclaje inferior de la ubicación de almacenamiento.

Abra la puerta de almacenamiento del anclaje inferior en la base del asiento de automóvil y retire los conectores de anclaje inferior del compartimento de almacenamiento. Cierre la puerta del compartimento de almacenamiento.

14. Extienda la correa de anclaje inferior

Para facilitar la instalación, extienda la correa de anclaje inferior hasta alcanzar su máxima longitud al oprimir el botón gris y tirar de la correa.

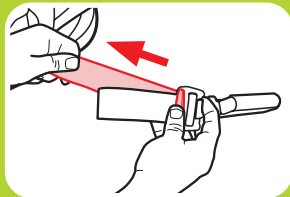

15. Guíe la correa de anclaje inferior

Pase la correa de anclaje inferior por la vía del cinturón para el modo orientado hacia adelante naranja, y sáquela del otro lado. La correa debe estar lo más plana posible y sin torcerse.



6-B Asiento elevado
con respaldo alto



6-B Asiento elevado con respaldo alto

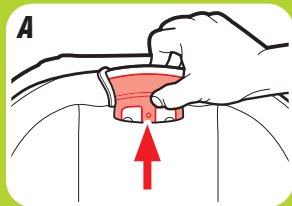

16. Exponga la traba SnugLock®

- A. Eleve el apoyacabeza a la posición más alta.

B. Levante la aleta de la almohadilla del apoyacabeza.

C. Destrabe los dos broches inferiores.

17. Abra la traba SnugLock®

Tire de la palanca gris para abrir la traba SnugLock®.

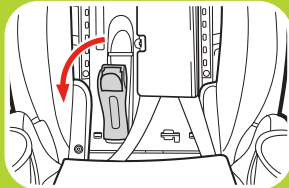
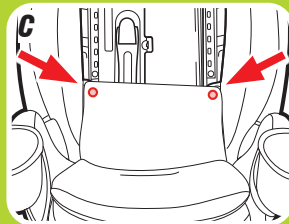
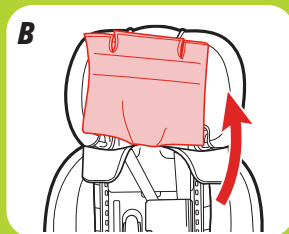

6-B Asiento elevado
con respaldo alto

6-B Asiento elevado con respaldo alto

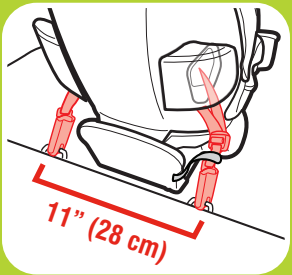
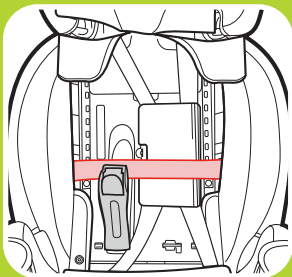

18. Asegúrese de que la correa del correa de anclaje inferior esté guiada por debajo de la traba SnugLock®

La correa de anclaje inferior debe estar lo más plana posible y sin torcerse.

19. Conecte los conectores de anclaje inferior a los anclajes inferiores del vehículo

La correa de anclaje inferior no debe estar torcida. Si está torcida, no podrá tensionar la correa.

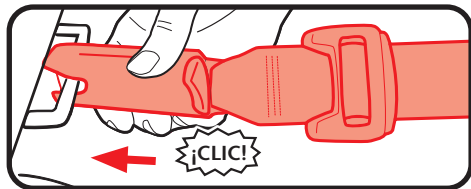

Asegúrese de que las flechas apunten hacia arriba.

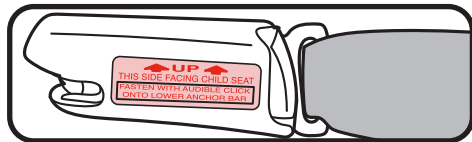

Los conectores de anclaje inferior solo pueden usarse si el espacio de anclaje inferior del vehículo está a 11 pulgadas (28 cm) desde el centro de un anclaje inferior al centro del otro anclaje inferior.

20. *Tensione la correa de anclaje inferior*

Oprima con firmeza en el centro del asiento de automóvil mientras tensiona la correa de anclaje inferior. Puede ser necesario tensionarla a través de la vía del cinturón como se muestra. **No tire del cinturón con fuerza excesiva. Si el cinturón está demasiado apretado, no podrá cerrar la traba SnugLock®.**

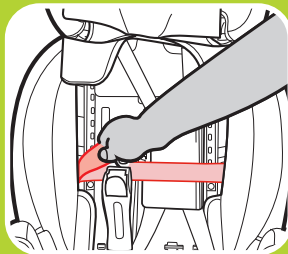
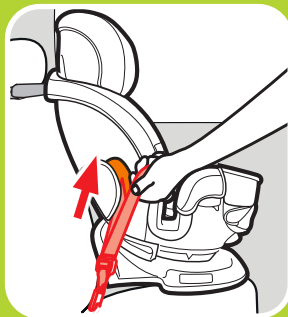

6-B Asiento elevado
con respaldo alto

6-B Asiento elevado con respaldo alto

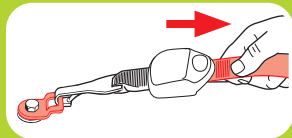
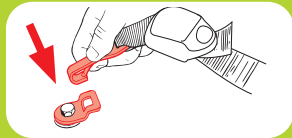
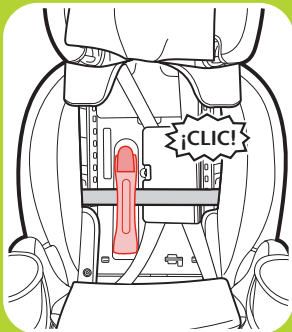

21. Cierre la traba SnugLock®

Cuando haya eliminado la flojedad, cierre la traba SnugLock® hasta que escuche un “CLIC”. Asegúrese de que la correa del correa de anclaje inferior esté por debajo de la traba SnugLock®.

⚠ ¡ADVERTENCIA!

Mantenga las manos lejos del lugar de la traba cuando la cierra.

22. Sujete la correa del sistema de fijación

Extienda el sistema de fijación levantando la traba del anclaje y sujételo.

Consulte el manual del dueño del vehículo para determinar el lugar específico.

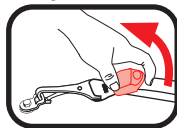

23. Tensione la correa del sistema de fijación

Elimine la flojedad.

24. Vuelva a colocar la almohadilla del asiento

Mueva el apoyacabeza a la posición correcta para su niño.

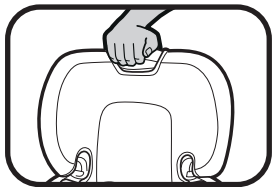

25. Pase el cinturón de seguridad del vehículo para el hombro por la guía del cinturón del hombro en el apoyacabeza

Consulte la sección 6-C para asegurar a su niño.

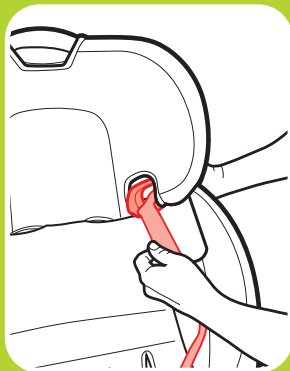

6-B Asiento elevado
con respaldo alto

6-C Asegurar al niño
con asiento elevado con
respaldo alto



6-C Asegurar al niño en el asiento elevado con respaldo alto

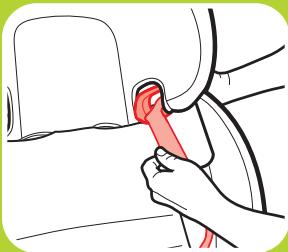
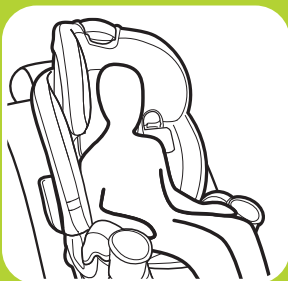

!ADVERTENCIA!

!Advertencia! Use solamente el sistema de cinturón del vehículo para la falda y el hombro cuando sujeta a su niño en el asiento.

1. Ponga el niño en el asiento

Pídale a su niño que se siente en el asiento, con la espalda plana contra el respaldo del asiento.

2. Pase el cinturón de seguridad del vehículo para el hombro por la guía del cinturón de seguridad en el apoyacabeza

3. **Trabe el cinturón de seguridad del vehículo para la falda y el hombro**

Tenga la seguridad de que la parte de la falda del cinturón de seguridad del vehículo pasa detrás de los apoyabrazos.

Asegúrese de que la parte de la falda del cinturón de seguridad del vehículo está baja a través de las caderas de su niño.

Tenga la seguridad de que el cinturón de seguridad del vehículo para el hombro pase por los hombros de su niño, entre el cuello y el borde del hombro. Las guías del cinturón deben estar parejas o apenas por encima de los hombros.

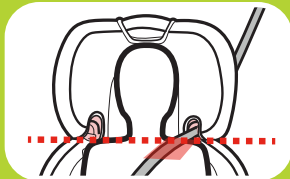
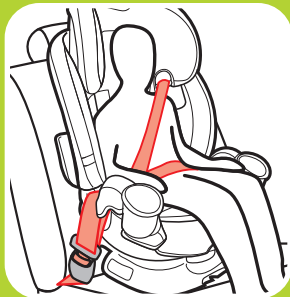

6-C Asegurar al niño
con asiento elevado con
respaldo alto

6-C Asegurar al niño
con asiento elevado con
respaldo alto



¿Está todo correcto?



Nunca use solamente el cinturón para la falda

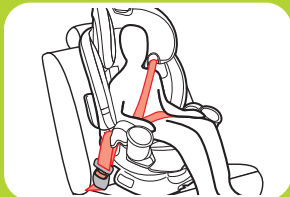

Cinturón para la falda detrás del apoyabrazos y que cruza bajo en las caderas y los muslos

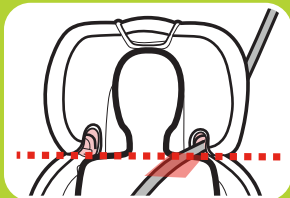

El cinturón para el hombro cruza el hombro, entre el cuello y el borde del hombro

7 Accesorios

Fundas del arnés

Asegúrese de que las fundas del arnés no interfieran con la colocación de la presilla para el pecho a la altura de las axilas.

Para sacarlas, destrabe las tiras de sujeción y sáquelas.

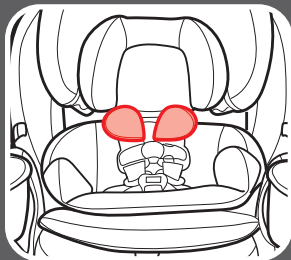

7 Accesorios



7 Accesorios

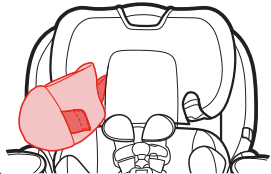
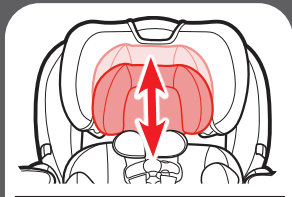
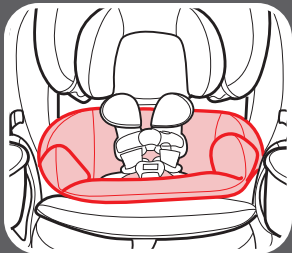

! ¡ADVERTENCIA!

El soporte del cabeza y el soporte del cuerpo solo se pueden utilizar para niños que pesen menos de 20 lb (9 kg).

El soporte para la cabeza y para el cuerpo se DEBEN utilizar juntos

Soporte para el cuerpo para bebés

Usar solamente en el modo orientado hacia atrás.

El soporte para el cuerpo debe usarse si los hombros están debajo de la posición más baja del arnés.

Nunca deje que el soporte para el cuerpo se apile o pliegue detrás del niño.

Para sacarlo, desabroche las tiras de sujeción y tire las correas para sacarlas del apoyacabeza.

Soporte de la cabeza para bebés

Usar solamente en el modo orientado hacia atrás.

Para ajustar el soporte de la cabeza, tire hacia arriba hasta lograr la altura deseada. Para instalarlo, pase las correas del soporte de la cabeza por el apoyacabeza y use las tiras de sujeción para conectar las correas juntas. Para sacarlo, desabroche las tiras de sujeción y tire las correas para sacarlas del apoyacabeza.

8-A Cómo desinstalar los conectores de anclaje inferior y el sistema de fijación

Conectores de anclaje inferior

Para sacar los conectores de anclaje inferior de los anclajes inferiores, empuje los botones rojos y tire para sacarlos.

Sistema de fijación

Para sacarlo, levante la traba del sistema de fijación para liberar la tensión.

Oprima el resorte del enganche. Empuje el enganche del sistema de fijación hacia adentro, luego levántelo para sacarlo del anclaje del sistema de fijación.

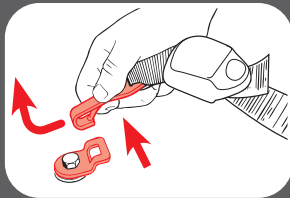
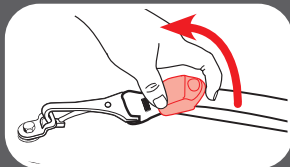

8-B Elegir la ubicación del asiento en el vehículo

Consulte el manual del dueño del vehículo para identificar los lugares del asiento.

El mejor lugar para colocar este asiento de automóvil es:

- El que recomienda el manual del dueño de su vehículo, y
- Resulta en una instalación segura de este asiento de automóvil

En caso de que no haya un asiento trasero disponible y/o no tiene otra opción que poner al niño que no sea un bebé en un asiento de automóvil orientado hacia atrás en un asiento delantero, la Administración Nacional de Seguridad de Tráfico en Carreteras (NHTSA) recomienda que tome las siguientes medidas:

- Asegurar que el niño esté debidamente sujetado según su edad y tamaño
- Mover el asiento todo lo posible hacia atrás
- Tener la seguridad de que el niño no está fuera de posición, tal como inclinado hacia adelante en el lugar de despliegue de la bolsa de aire
- Poner el interruptor de activación de la bolsa de aire, si está disponible, en la posición DESACTIVADA
- Mover el asiento todo lo posible hacia atrás

8-C Lugares peligrosos para el asiento en el vehículo

Nunca instale este asiento de automóvil en uno de los siguientes lugares del vehículo:



asientos del vehículo orientados hacia atrás o el costado



orientado hacia atrás con una bolsa de aire delantera activada



modo asiento elevado con un cinturón de seguridad del vehículo solamente para la falda

8-D Cinturones de seguridad del vehículo

Consulte el manual del dueño de su vehículo sobre el uso del cinturón de seguridad del vehículo

Este asiento de automóvil se puede instalar usando un cinturón de seguridad del vehículo. Para lograrlo, necesitará cambiar el cinturón de seguridad al modo trabado para usar con asientos de automóvil. En los cinturones de seguridad de algunos vehículos, esto se logra con la placa de seguridad; en los cinturones de seguridad de otros vehículos, se logra con el retractor.

Términos del cinturón de seguridad del vehículo

Retractor

Un dispositivo que enrolla el cinturón de seguridad del vehículo que no se usa. A menudo está oculto en el interior de paneles de las paredes del vehículo o en el respaldo del vehículo.

Placa de seguridad

El extremo macho de un cinturón de seguridad con la lengüeta plateada.

Recodo del asiento

El lugar donde se unen el asiento y el respaldo.

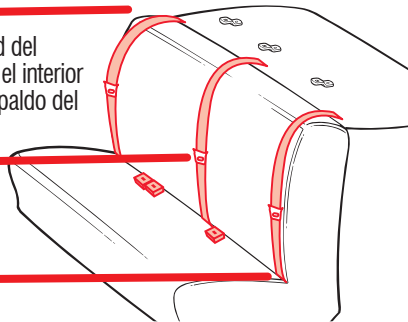

Identificación del tipo de su cinturón de seguridad

Hay dos tipos diferentes de cinturones de seguridad del vehículo que se pueden usar con este asiento de automóvil:

Cinturón de seguridad para la falda y los hombros

Tres puntos de conexión. Se puede usar en todos los modos de uso del asiento de automóvil.

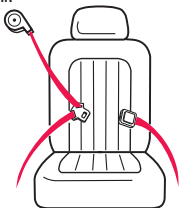

Cinturón para la falda solamente

Dos puntos de conexión. **SOLAMENTE** se puede usar en el modo arnés.

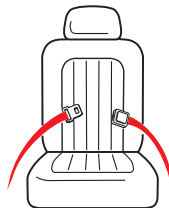

Los siguientes tipos de cinturones de seguridad del vehículo **NO** se pueden usar de manera segura con este asiento de automóvil:



Cinturón para la falda con cinturón motorizado para el hombro



Cinturón para la falda o cinturón de seguridad del vehículo para el hombro montado en la puerta

Cinturones delante del recodo del asiento



Puede que algunos vehículos no brinden un calce seguro. Lea los manuales del vehículo y del asiento de automóvil.

Instalación del cinturón para la falda/hombro - Modos orientado hacia atrás y adelante

Consulte siempre el manual del dueño de su vehículo para obtener información específica sobre los cinturones de seguridad de su vehículo.

Hay tres tipos de retractores: **ELR (Retractor con trabado de emergencia)**, **ALR (retractor con trabado automático)**, y **Mixto (pasar de ELR a ALR)**. Para determinar su tipo de retractor, use estos pasos:

1. Tire **lentamente** el cinturón hasta la mitad y pare.
2. Deje que el cinturón se retraiga varias pulgadas.
3. Trate de tirar el cinturón más hacia afuera. Si el cinturón no se puede tirar más, es **ALR**. Si se puede tirar más, pase al paso siguiente.
4. Tire **lentamente** el cinturón todo lo posible hacia afuera y luego deje que se retraiga varias pulgadas.
5. Trate de tirar el cinturón todo lo posible de nuevo hacia afuera. Si no se puede tirar, es **Mixto**. Si se puede tirar libremente, es **ELR**.

Nota: La mayoría de los vehículos fabricados después de 1996 tienen retractores Mixtos en el asiento trasera. Si tiene alguna pregunta sobre su tipo de retractor, consulte el manual del dueño de su vehículo o llame a Graco para obtener asistencia.

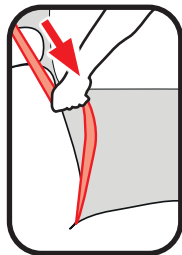

Cómo trabar el cinturón de seguridad del vehículo para la falda y el hombro

Placa de seguridad deslizante y retractor Mixto

Una placa de seguridad que se desliza con libertad en la correa del cinturón y no puede, por su cuenta, mantener el cinturón apretado contra un asiento de automóvil.

Cuando instala su asiento de automóvil, pase el cinturón de seguridad del vehículo por la vía apropiada del cinturón y trábelo.

Tire lentamente el cinturón de seguridad para el hombro todo lo posible para pasarlo al modo trabado.

Luego, a medida que tira el cinturón de seguridad del vehículo para ajustarlo, ponga el resto de la cinta en el retractor.

Agarre el lado del asiento a la ruta de la correa y deslizar el asiento de lado a lado y de delante hacia atrás. El asiento no debe moverse más de 1 pulgada (2.5 cm).

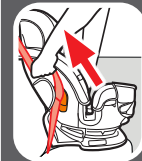
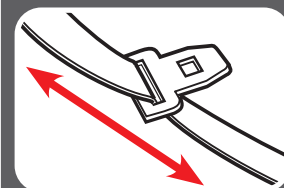

- Cuando utilice la traba SnugLock®, pase el cinturón de seguridad del vehículo por la vía apropiada del cinturón debajo de la traba y la hebilla. Oprima hacia abajo con firmeza en el centro del asiento mientras tira la correa de hombro para remover la flojedad. No tire de la correa con fuerza excesiva. Cierre la traba SnugLock®. Pruebe la tensión. Tire del cinturón de seguridad para el hombro hacia afuera para trabarlo.

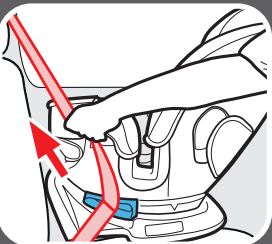
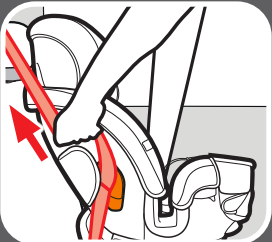
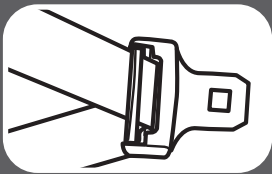

Placa de seguridad y retractor ELR

Una placa de seguridad que mantiene tenso el cinturón para la falda después de que fue ajustado; contiene una barra de metal en la parte de abajo del herraje que “traba” el cinturón en posición.

Cuando instala su asiento de automóvil, pase el cinturón de seguridad del vehículo por la vía apropiada del cinturón y trábelo. Entonces, tire hacia arriba del cinturón de seguridad del vehículo para el hombro para que el cinturón para la falda se tense alrededor del asiento de automóvil.

Agarre el lado del asiento a la ruta de la correa y deslizar el asiento de lado a lado y de delante hacia atrás. El asiento no debe moverse más de 1 pulgada (2.5 cm).

- Cuando utilice la traba SnugLock[®], pase el cinturón de seguridad del vehículo por la vía apropiada del cinturón debajo de la traba y la hebilla. Oprima hacia abajo con firmeza en el centro del asiento mientras tira la correa de hombro para remover la flojedad. No tire de la correa con fuerza excesiva. Cierre la traba SnugLock[®]. Pruebe la tensión. Tire del cinturón de seguridad para el hombro hacia afuera para trabarlo.

Placa de seguridad deslizante y retractor ALR

Una placa de seguridad que se desliza con libertad en la correa del cinturón y no puede, por su cuenta, mantener el cinturón apretado contra un asiento de automóvil.

Tire lentamente el cinturón de seguridad del vehículo para el hombro todo lo posible hacia afuera. Pase el cinturón de seguridad del vehículo por la vía apropiada del cinturón y trábelo. Luego, a medida que tira el cinturón de seguridad del vehículo para ajustarlo, ponga el resto de la cinta en el retractor.

Agarre el lado del asiento a la ruta de la correa y deslizar el asiento de lado a lado y de delante hacia atrás. El asiento no debe moverse más de 1 pulgada (2.5 cm).

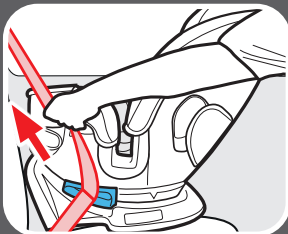
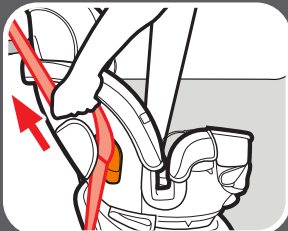
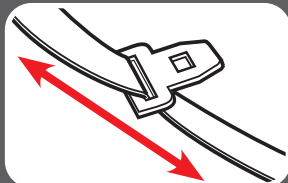

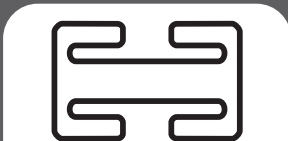
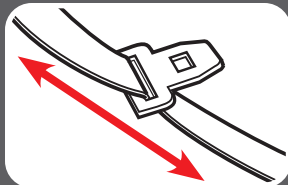

Presilla de seguridad

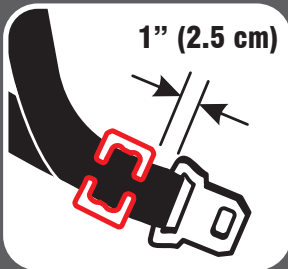

Placa de seguridad deslizante y retractor ELR

Una placa de seguridad que se desliza con libertad en la correa del cinturón y no puede, por su cuenta, mantener el cinturón apretado contra un asiento de automóvil.

Con este retractor, necesitará usar la presilla de seguridad para trabar el cinturón de seguridad del vehículo.

Para obtener una Presilla de seguridad Ponte en línea en gracobaby.com o llame al 1-800-345-4109

Pase el cinturón de seguridad del vehículo por la vía apropiada del cinturón y trábelo. Ajuste apretadamente el cinturón de seguridad del vehículo. Mientras empuja el asiento hacia abajo, apriete las dos correas juntas detrás de la lengua de la hebilla. Destrahe el cinturón sin permitir que se mueva.

Sujete la presilla de seguridad a los cinturones para el hombro y para la falda como se indica.

Vuelva a poner el cinturón en la hebilla. Verifique que el cinturón para la falda no se mueve tirando con fuerza. Si el cinturón se afloja o se alarga, repita el procedimiento.

Nota: Cuando usa la traba, no necesita cambiar la presilla de seguridad. La traba sujeta el cinturón de seguridad.

Instalación del cinturón para la falda – NO usar en el modo asiento elevado

Consulte siempre el manual del dueño de su vehículo para obtener información específica sobre los cinturones de seguridad de su vehículo.

Placa de seguridad y sin retractor

Cuando instala su asiento de automóvil, pase el cinturón de seguridad para la falda por la vía apropiada del cinturón y trábelo. Entonces, tire hacia arriba de la punta del cinturón para que el cinturón para la falda se tense alrededor del asiento de automóvil.

Placa de seguridad cosida y ALR

Tire lentamente el cinturón para la falda todo lo posible hacia afuera. Pase el cinturón de seguridad para la falda por la vía apropiada del cinturón y trábelo. Luego, tire el cinturón de seguridad para la falda apretadamente mientras pone todo el resto en el retractor.



Agarre el lado del asiento a la ruta de la correa y deslizar el asiento de lado a lado y de delante hacia atrás. El asiento no debe moverse más de 1 pulgada (2.5 cm).



8-E Instalación en aeronaves

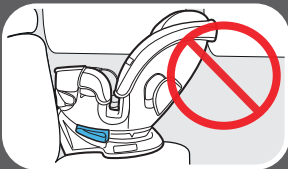
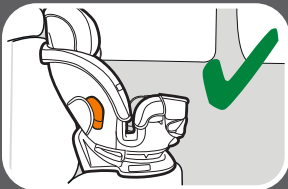

Este sistema de seguridad para niños está certificado para su uso en aeronaves solamente cuando se usa con el sistema de arnés interno en el modo orientado hacia adelante, y **SOLO** cuando se usa sin la traba SnugLock®.

Uselo solamente en un asiento de aeronave orientado hacia adelante.

Este sistema de seguridad para niños **NO** está certificado para su uso en aeronaves cuando se usa en el modo orientado hacia atrás o como asiento para niños, porque las aeronaves no tienen cinturones para los hombros.

NUNCA utilice el cinturón de seguridad del vehículo para la falda solamente por delante del niño.

1. Gire el asiento de automóvil a la posición orientada hacia adelante

Al mismo tiempo, deslice el accionador azul y apriete la palanca gris. Luego gire el asiento en cualquier dirección a la posición orientada hacia adelante. El asiento está correctamente en la posición orientada hacia adelante cuando la flecha señala la etiqueta naranja y verde. El asiento estará seguro cuando haga "clic" en posición.

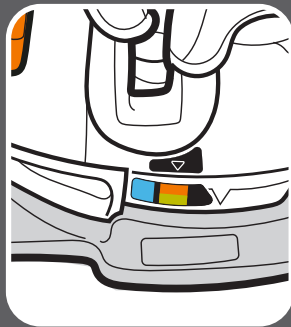
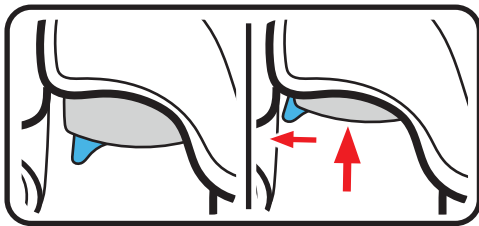

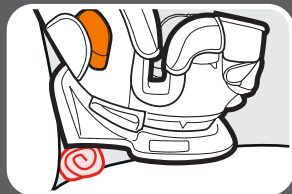
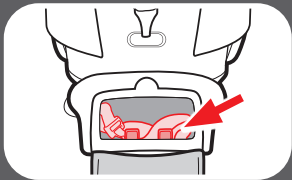

2. *Almacene los conectores de anclaje inferior en la ubicación de almacenamiento*

Asegúrese de almacenar los conectores de anclaje inferior en el compartimento de almacenamiento de la base del asiento.

3. *Verifique el indicador del nivel*

Verifique el indicador del nivel en el asiento de automóvil. **La burbuja debe estar completamente dentro** de la zona naranja.

Ajuste la inclinación hasta que la burbuja esté completamente dentro de la zona naranja.

Si es necesario, se pueden poner toallas enrolladas debajo del asiento de automóvil, en el lugar donde se une el asiento del vehículo, hasta que la bola esté completamente dentro de la zona naranja.

4. Pase el cinturón de seguridad de la aeronave por encima de la traba SnugLock®

Pase el cinturón de seguridad de la aeronave por la vía del cinturón para el modo orientado adelante y sáquelo del otro lado. Abroche el cinturón de seguridad y apriételo. El cinturón de seguridad debe estar lo más plano posible y sin torcerse.

Nota: Podría ser más fácil pasar el cinturón de seguridad de la aeronave al levantar la almohadilla del asiento para ver la vía del cinturón.

Asegúrese de que el cinturón de seguridad de la aeronave pase detrás de las correas del arnés, que esté plano y sin doblarse.

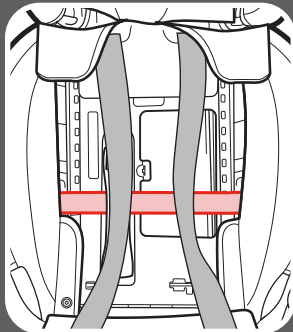
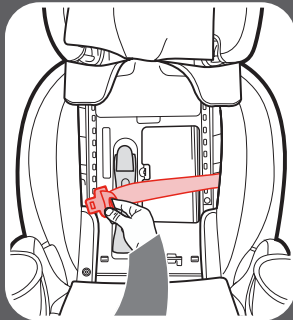

9-A Limpieza de la almohadilla del asiento

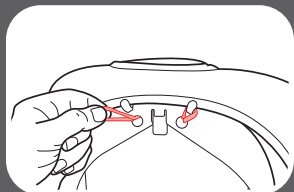
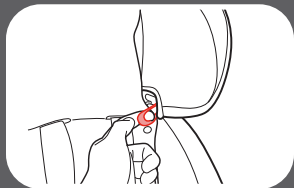
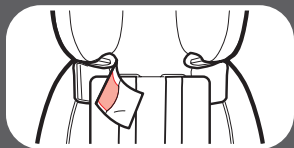

Consulte la etiqueta de cuidado de la almohadilla del asiento para obtener las instrucciones de lavado.

Almohadilla del apoyacabeza

Limpie con una esponja húmeda usando un jabón suave y agua fresca. De ser necesario, se puede sacar la almohadilla para limpiarla.

Para retirar, deslice la tela para quitarla de la parte inferior del apoyacabeza.

Deslice los nudos de retención elásticos fuera de las guías del cinturón.

Destrabe las 2 correas elásticas de la parte trasera del apoyacabeza.

Saque la almohadilla del apoyacabeza.

Lave la almohadilla a máquina en agua fría en el ciclo delicado y séquela al aire. **NO USE BLANQUEADOR.**

Invierta los pasos para volver a colocar la almohadilla en el apoyacabeza.

Almohadilla del asiento

Límpiala con una esponja húmeda usando un jabón suave y agua fresca. De ser necesario, se puede sacar la funda para limpiarla.

Para sacar la almohadilla del asiento, destrabe los 2 broches.

Luego tire de la almohadilla para sacarla de las 2 tiras de ajuste.

Lave la almohadilla a máquina en agua fría en el ciclo delicado y séquela al aire. **NO USE BLANQUEADOR.**

Invierta los pasos para volver a colocar la almohadilla en el armazón.

Funda de la puerta

Límpiala con una esponja húmeda usando un jabón suave y agua fresca. De ser necesario, se puede sacar la funda para limpiarla.

Para sacarla, saque las 4 clavijas de la parte frontal de la puerta. Será necesario ejercer algo de fuerza para sacarlas.

139

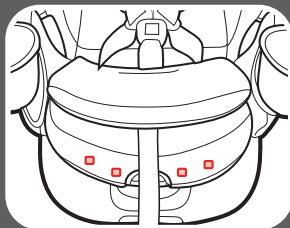
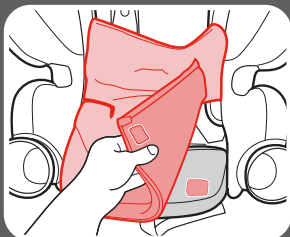
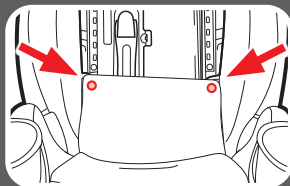

9 Cuidado y
limpieza



9 Cuidado y limpieza

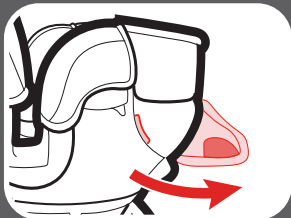
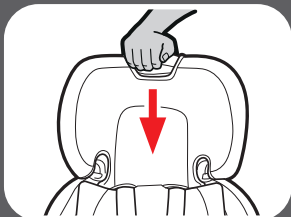
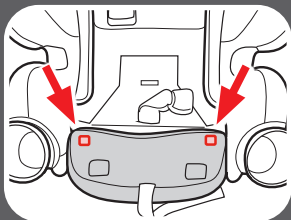

Luego saque las 2 clavijas de la parte superior de la puerta.

Lave la almohadilla a máquina en agua fría en el ciclo delicado y séquela al aire. **NO USE BLANQUEADOR.**

Invierta los pasos para volver a colocar la almohadilla en el armazón.

Almohadilla lateral

Limpie con una esponja húmeda usando un jabón suave y agua fresca. De ser necesario, se puede sacar la almohadilla para limpiarla.

Para sacarla, ajuste primero el soporte para la cabeza en la posición más baja.

Tire de las pestañas debajo de los portavasos para sacarlas.

Tire de la tela para sacarla de la esquina cerca de los portavasos.

Tire de las 2 clavijas para sacarlas de la vía del cinturón del asiento para niños.

En el respaldo del asiento, desenganche los 2 aros de la parte superior del armazón.

141

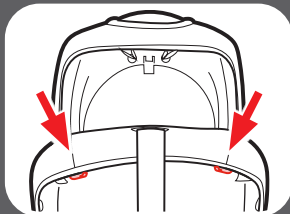
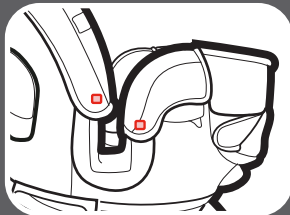
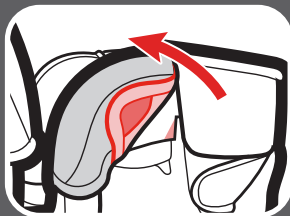

9 Cuidado y limpieza



9 Cuidado y limpieza

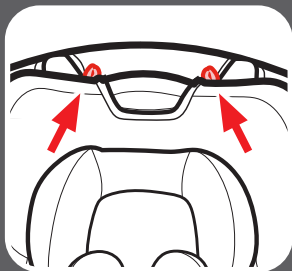

Por último, destrabe los 2 bucles elásticos en la parte superior del armazón, justo encima del soporte para la cabeza.

Tire para sacar las almohadillas laterales del armazón. Lave la almohadilla a máquina en agua fría en el ciclo delicado y séquela al aire. **NO USE BLANQUEADOR.** Invierta los pasos para volver a colocar la almohadilla en el armazón.

9-B Limpieza de la hebilla de la entropierna

Presione el botón en la parte frontal del asiento de automóvil y levante para abrir la puerta. Ubique el retén de metal en la parte inferior de la puerta. Gire el retén de metal hacia arriba por el armazón y la almohadilla. Desde arriba, tire de la correa con hebilla para sacarla.

Para limpiar la hebilla, póngala en una taza de agua tibia y agite suavemente la hebilla. Oprima el botón rojo varias veces mientras está en el agua.

NO SUMERJA LA CORREA DE LA HEBILLA. NO USE JABONES, DETERGENTES DE USO DOMÉSTICO ni LUBRICANTES.

Elimine el exceso de agua agitándolo y deje secar al aire. Repita los pasos lo necesario hasta que se trabaje con un clic. Vuelva a poner la hebilla en la misma ranura de donde la sacó. Tire de la hebilla de la entropierna para asegurarse de que esté bien sujeta.

¡ADVERTENCIA! Inspeccione y limpie la hebilla de vez en cuando para eliminar cualquier objeto o desecho que pudiera prevenir que se trabaje.

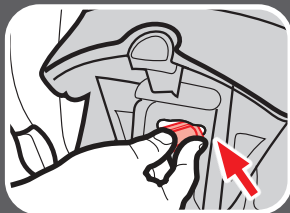
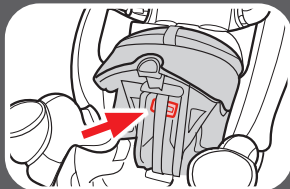

9 Cuidado y limpieza



9 Cuidado y limpieza

9-C Limpieza del arnés, del acoplamiento de anclaje inferior y del sistema de fijación

Lave la superficie solamente con un jabón suave y un paño mojado. **NO SUMERJA LAS CORREAS DEL ARNÉS, LA CORREA DE ANCLAJE INFERIOR, o LA CORREA DEL SISTEMA DE FIJACIÓN EN AGUA.** Hacerlo podría debilitar las correas.

Si las correas del arnés, la correa de anclaje inferior, o la correa del sistema de fijación están deshilachados o muy sucios, comuníquese con servicio al cliente en www.gracobaby.com o al 1-800-345-4109.

Notas

Notas

Notas

Piezas de repuesto

Para comprar piezas o accesorios en los Estados Unidos,
por favor comuníquese con nosotros en:

www.gracobaby.com

o

1-800-345-4109



Guarde el manual de instrucciones en la ranura con símbolo del libro de instrucciones como se indica.

