

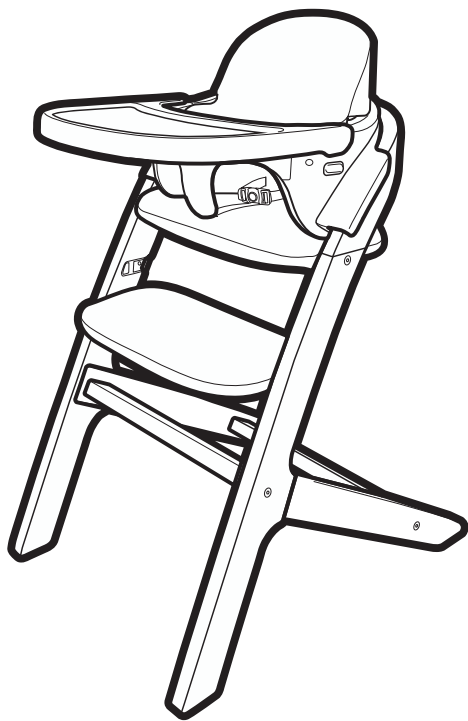

# Close2Baby 2-in-1 Highchair Silla alta "2 en 1" Close2Baby

Owner's Manual • Manual del propietario



[www.gracobaby.com](http://www.gracobaby.com)



**The safest place outside your arms™**

---

**El lugar más seguro fuera de tus brazos™**

# Table of Contents

<b>1. WARNING</b> .....	<b>5</b>
<b>2. Features</b> .....	<b>7</b>
Use Modes .....	7
Parts List.....	8
<b>3. Assembly</b> .....	<b>9</b>
Base Frame .....	9
Seat Pad .....	15
Highchair Attachment and Backrest to Frame.....	16
Tray .....	18
Tray Insert.....	19
<b>4. Use</b> .....	<b>20</b>
3 Point Harness System .....	20
Stage 1: Highchair .....	21
Stage 2: Youth Stool.....	22
<b>5. Care</b> .....	<b>23</b>
Care & Maintenance.....	23
Warranty and Replacement Parts .....	28
Product Registration.....	28

# Índice

<b>1. ADVERTENCIA .....</b>	<b>5</b>
<b>2. Características.....</b>	<b>7</b>
Modos de uso.....	7
Lista de piezas.....	8
<b>3. Ensamblaje.....</b>	<b>9</b>
Armazón de base .....	9
Almohadilla del asiento .....	15
Accesorio de la silla alta y respaldo al armazón.....	16
Bandeja .....	18
Inserto de la bandeja.....	19
<b>4. Uso .....</b>	<b>20</b>
Sistema de arnés de 3 puntos .....	20
Etapa 1: silla alta .....	21
Etapa 2: banquito para niños .....	22
<b>5. Cuidado.....</b>	<b>23</b>
Cuidado y mantenimiento.....	23
Garantía y piezas de reemplazo .....	28
Registro del producto.....	28

# **WARNING**

**Prevent serious injury or death: Failure to follow these warnings and the instructions could result in serious injury or death. Read all instructions before use.**

- **PLEASE SAVE OWNER'S MANUAL FOR FUTURE USE.**
- **ADULT ASSEMBLY REQUIRED.**
  - FOLLOW ASSEMBLY INSTRUCTIONS CAREFULLY. If you experience any difficulties, please contact the Customer Service Department.
  - **USE ONLY** highchair accessories that came with this product.
- **STAY NEAR AND WATCH CHILD DURING USE.** Always keep your child in view.
- **THIS PRODUCT IS NOT SAFE FOR SLEEP OR UNSUPERVISED USE.** If baby falls asleep, remove baby as soon as possible and place baby on a firm, flat sleep surface such as a crib or bassinet.
- **FALL HAZARD:** Children have suffered severe head injuries including skull fractures when falling from highchairs. Falls can happen suddenly if child is not restrained properly.
  - NEVER allow a child to push away from table.
  - ALWAYS USE RESTRAINTS in Highchair, and adjust to fit snugly.
  - Tray is not designed to hold child in chair.
- **THIS PRODUCT IS DESIGNED AS A** highchair for use with a child up to 3 years of age & 40 lb (18 kg). For youth stool, use with a child 3 to 6 years of age & up to 60 lb (27 kg).
- **HIGHCHAIR: ONLY** use the highchair for children capable of sitting upright unassisted.
- **YOUTH STOOL: ONLY** use the youth stool as a seat for a child 3 to 6 years of age & up to 60 lb (27 kg). **NEVER** stand on the product.
- **STRANGULATION HAZARD** Do not place product in any location where there are cords, such as window blind cords, drapes, phone cords, etc.
- **PREVENT SERIOUS INJURY OR DEATH.** Do not use in motor vehicles.
- **ONLY USE PRODUCT AS INSTRUCTED.**

# **ADVERTENCIA**

**Prevenir una lesión seria o la muerte: No observar estas advertencias y las instrucciones de armado podría resultar en lesiones serias o la muerte. Lea todas las instrucciones antes de usar.**

- **POR FAVOR, GUARDE EL MANUAL DEL PROPIETARIO PARA USO FUTURO.**
- **REQUIERE QUE LO ARME UN ADULTO.**
  - **SIGA DETENIDAMENTE LAS INSTRUCCIONES DEL ENSAMBLAJE.** Si experimenta alguna dificultad, por favor, comuníquese con el Departamento de Servicio al Cliente.
  - **USE SOLO** los accesorios para la silla alta que vienen con este producto.
- **QUÉDESE CERCA Y VIGILE AL NIÑO DURANTE EL USO.** Mantenga siempre a su niño a la vista.
- **ESTE PRODUCTO NO ES SEGURO PARA QUE EL NIÑO DUERMA NI PARA SU USO SIN SUPERVISIÓN.** Si el bebé se duerme, retírelo lo antes posible y colóquelo en una superficie firme y plana, como una cuna o un moisés.
- **PELIGRO DE CAÍDAS:** Los niños han sufrido lesiones severas de la cabeza, incluso fracturas del cráneo, al caerse desde una silla alta. Las caídas pueden ocurrir repentinamente si no se ha asegurado correctamente al niño.
  - **NUNCA** deje que un niño se aparte de la mesa.
  - **USE SIEMPRE LAS CORREAS** en la silla alta y ajústelas bien.
  - La bandeja no se diseñó para asegurar al niño en la silla.
- **ESTE PRODUCTO ESTÁ DISEÑADO COMO UNA** silla alta para uso con niños de hasta 3 años que pesen hasta 40 libras (18 kg). El banquito para niños se puede usar para niños de 3 a 6 años que pesen hasta 60 libras (27 kg).
- **SILLA ALTA: SOLO** use la silla alta para niños que puedan sentarse en posición vertical sin ayuda.
- **BANQUITO PARA NIÑOS: SOLO** use el banquito para niños como asiento para niños de 3 a 6 años que pesen hasta 60 libras (27 kg). **NUNCA** se pare sobre el producto.
- **PELIGRO DE ESTRANGULACIÓN** No ponga el producto en ningún lugar donde haya cordones, tales como cordones de persianas, cortinas, teléfonos, etc.
- **PREVENGA LESIONES SERIAS O LA MUERTE.** No lo use en un vehículo automotor.
- **USE ESTE PRODUCTO SOLAMENTE COMO SE INDICA.**

## 2. Features - Use Modes

## 2. Características - Modos de uso

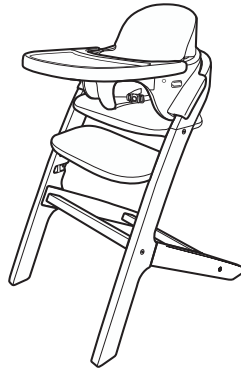

### **Stage 1: Full Size Highchair**

Up to 3 years & 40 lb (18 kg)

(page 21)

### **Etapa 1: Silla alta de tamaño completo**

Hasta los 3 años y 40 libras (18 kg)

(página 21)

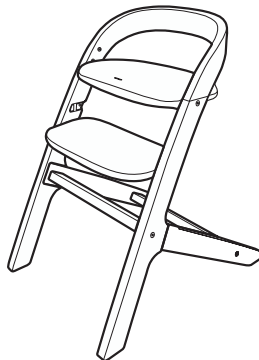

### **Stage 2: Youth Stool**

3 to 6 years & up to 60 lb (27 kg)

(page 22)

### **Etapa 2: Banqueta para niños**

De 3 a 6 años y hasta 60 libras (27 kg)

(página 22)

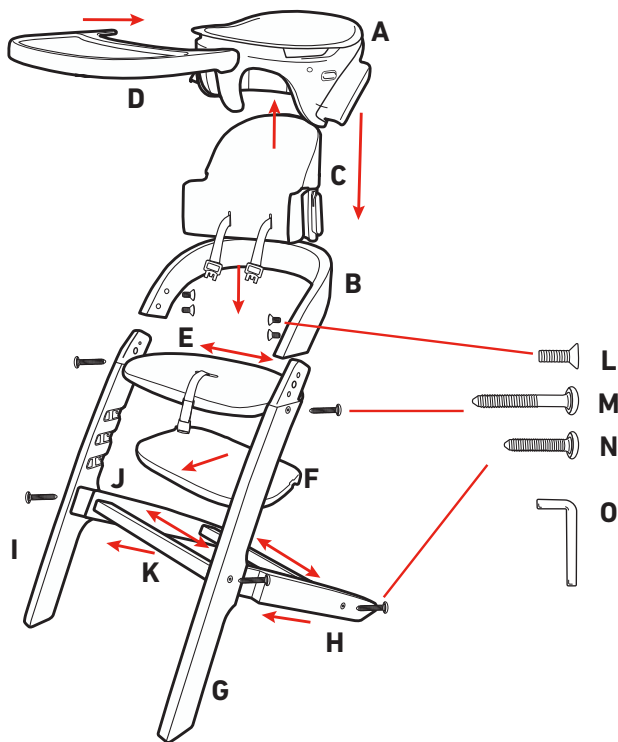

- A - Highchair Attachment (Qty 1)
- B - Youth Stool Backrest (Qty 1)
- C - Highchair Backrest and Cover (Qty 1)
- D - Tray and Removable Tray Cover (Qty 1)
- E - Wood Seat and Seat Cover (Qty 1)
- F - Wood Footrest (Qty 1)
- G - Wood Frame – Front Left (Qty 1)
- H - Wood Frame – Rear Left (Qty 1)
- I - Wood Frame – Front Right (Qty 1)
- J - Wood Frame – Rear Right (Qty 1)
- K - Wood Crossmember (Qty 2)
- L - Countersunk M6 Screws 18mm - (Qty 2)
- M - M6 Screws 45mm - (Qty 2)
- N - M6 Screws 30mm - (Qty 4)
- O - Allen wrench/hex key (Qty 1)

- A - Accesorio de la silla alta (Cant.: 1)
- B - Respaldo del banquito para niños (Cant.: 1)
- C - Respaldo de la silla alta y cubierta (Cant.: 1)
- D - Bandeja y cubierta de la bandeja removable (Cant.: 1)
- E - Asiento de madera con cubierta (Cant.: 1)
- F - Apoyapiés de madera (Cant.: 1)
- G - Armazón de madera: parte delantera izquierda (Cant.: 1)
- H - Armazón de madera: parte trasera izquierda (Cant.: 1)
- I - Armazón de madera: parte delantera derecha (Cant.: 1)
- J - Armazón de madera: parte trasera derecha (Cant.: 1)
- K - Travesaño de madera (Cant.: 2)
- L - Tornillos M6 avellanados de 18 mm - (Cant.: 2)
- M - Tornillos M6 de 45 mm - (Cant.: 2)
- N - Tornillos M6 de 30 mm - (Cant.: 4)
- O - Llave Allen/hexagonal (Cant.: 1)

### 3. Assembly - Base Frame 3. Ensamblaje - Armazón de base

Before assembly, place product on top of a piece of cardboard or other protective cover to prevent damage.

Antes de ensamblarlo, ponga el producto encima de un pedazo de cartón u otro tipo de protección para prevenir daños.

Assemble Left Frame, Front and Rear to 2 Crossmembers and Seat with 3 Frame Bolts and provided Allen Wrench.

Ensamble el armazón izquierdo, la parte delantera y la trasera con dos travesaños y el asiento con tres pernos del armazón y la llave Allen proporcionada.

1



G



K x2



M



N x2

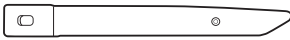

H

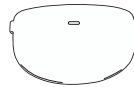

E

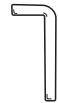

O

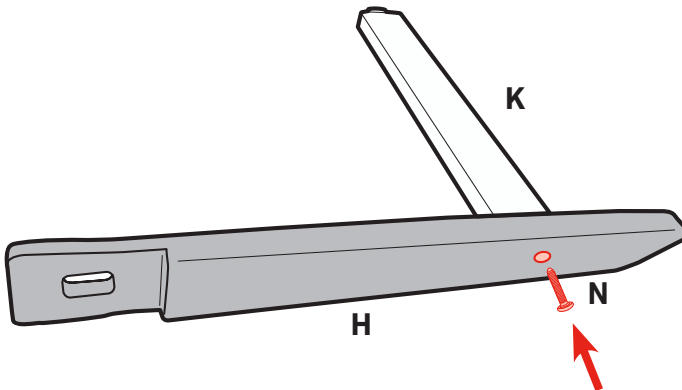

**DO NOT USE** power tools for assembly to avoid damage to wooden components.

**NO USE** herramientas eléctricas en el ensamblaje para evitar dañar los componentes de madera.

**3. Assembly - Base Frame**  
**3. Ensamblaje - Armazón de base**

**2**

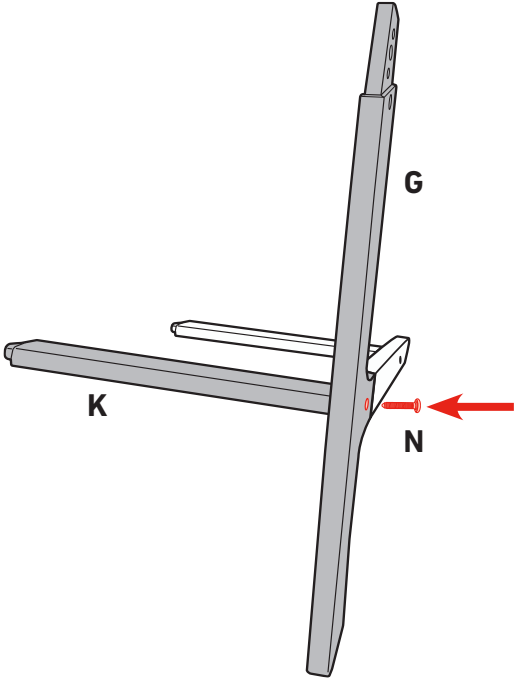

**3**

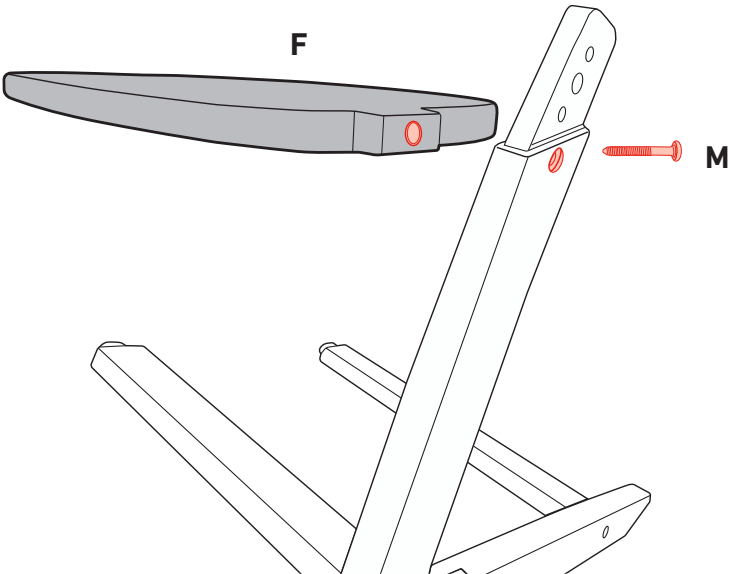

### 3. Assembly - Base Frame 3. Ensamblaje - Armazón de base

Assemble Right Frame, Front and Rear to 2 Crossmembers and Seat with 3 Frame Bolts and provided Allen Wrench.

Ensamble el armazón derecho, la parte delantera y la trasera con dos travesaños y el asiento con tres pernos del armazón y la llave Allen proporcionada.

4

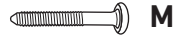
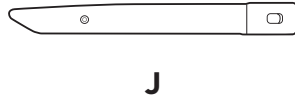
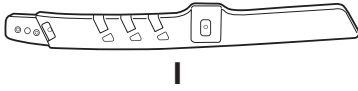

M



N x2



O

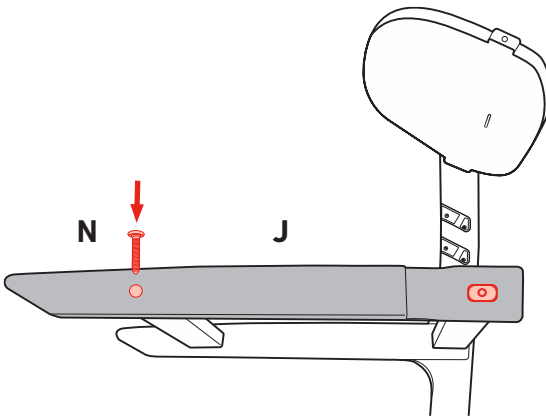

5

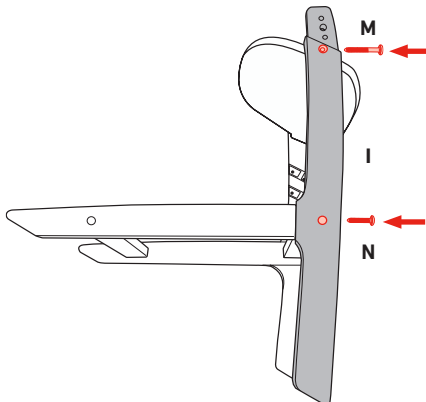

### 3. Assembly - Base Frame

### 3. Ensamblaje - Armazón de base

6

Before assembly remove the Youth Stool Backrest from the Highchair Attachment by squeezing the buttons on both sides to disengage the latches. Rotate front of Highchair Attachment upward until rear hook disengages.

Antes del ensamblaje, retire el respaldo del banquito para niños del accesorio de la silla alta apretando los botones de ambos lados para soltar los pestillos. Gire la parte delantera del accesorio de la silla alta hacia arriba hasta que el gancho trasero se desenganche.

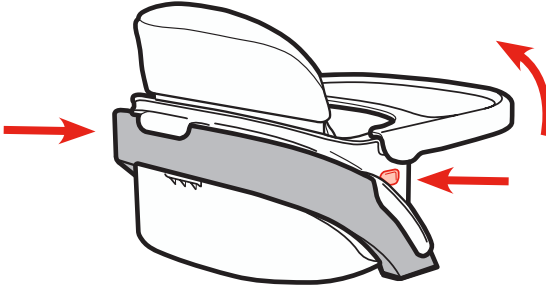

Assemble Youth Stool Backrest with 4 Countersunk Screws and provided Allen Wrench.

Ensamble el respaldo del banquito para niños con cuatro tornillos avellanados y la llave Allen proporcionada



**B**



**L** x4



**O**

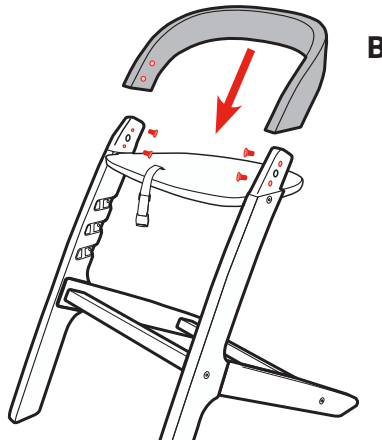

**CHECK** legs and screws are tightened every time product is used.

**VERIFIQUE** que las patas y los tornillos estén apretados cada vez que use el producto.

### 3. Assembly - Base Frame

### 3. Ensamblaje - Armazón de base

7

Always use footrest for highchair and youth stool modes.

Attach the footrest at the appropriate height by aligning the footrest wood behind the slots on the legs and pulling forward until you hear a snap sound on both sides.

Use siempre el reposapiés para los modos de banqueta para niños y silla alta.

Fije el apoyapiés a la altura adecuada alineando la madera de este detrás de las ranuras de las patas y tirando hacia delante hasta que se oiga un chasquido en ambos lados.

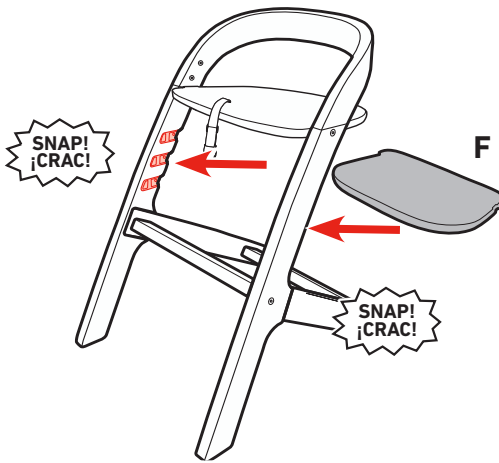

**CHECK** that the footrest is properly attached by pushing backward on the footrest and confirming that it will not move.

**VERIFIQUE** that the footrest is properly attached by pushing backward on the footrest and confirming that it will not move.

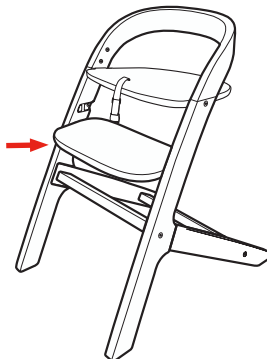

### 3. Assembly - Base Frame

### 3. Ensamblaje - Armazón de base

#### To Remove footrest • Para sacar el apoyapiés

Remove the footrest by reaching under the wood and squeezing both plastic finger tabs toward the middle until the latches release from the frame and the footrest is free to move rearward.

Retire el apoyapiés apretando ambas lengüetas de agarre de plástico por debajo de la madera y hacia el medio hasta que los pestillos se suelten del armazón y el apoyapiés esté libre para moverse hacia atrás.

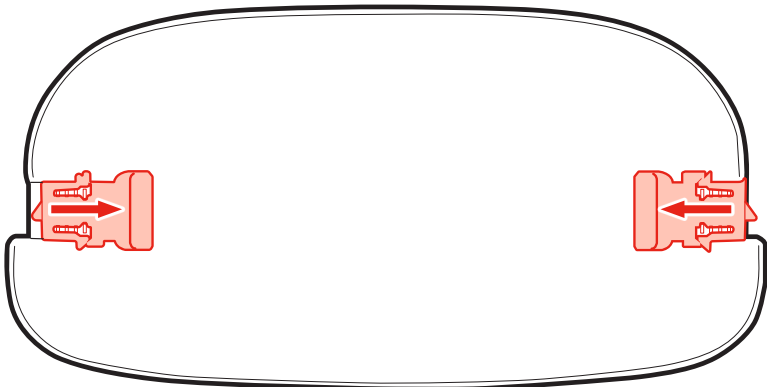
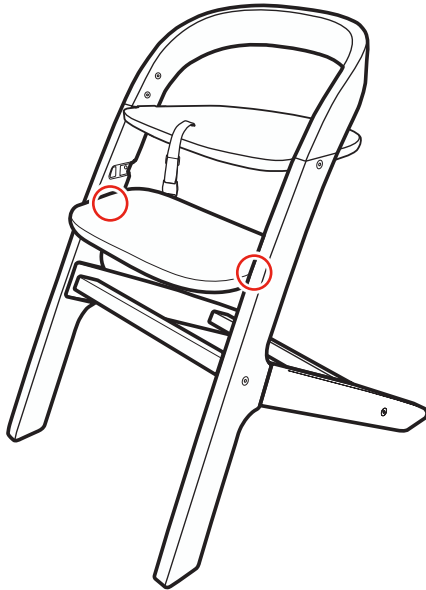

### 3. Assembly - Seat Pad 3. Ensamblaje: almohadilla del asiento

Slip seat pad onto wooden seat, oriented with snap buttons on underside of seat. Feed crotch strap through opening in seat pad.

Coloque la almohadilla en el asiento de madera de manera que los botones a presión queden debajo del asiento. Pase la correa para la entrepierna por la abertura de la almohadilla del asiento.

1

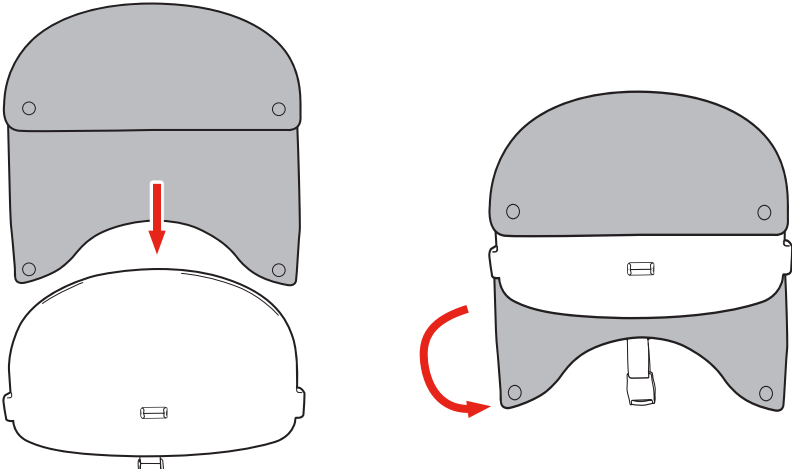

Connect 2 snaps on back of seat pad

Abroche los dos broches de atrás de la almohadilla del asiento.

2

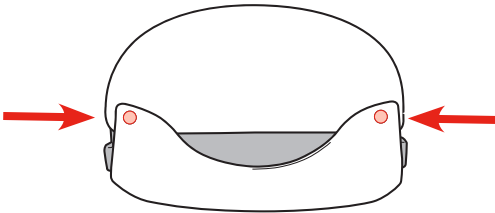

**✓ CHECK** crotch strap is through openings in seat pad and wooden seat.

**✓ VERIFIQUE** que la correa para la entrepierna pase por medio de las aberturas de la almohadilla del asiento y el asiento de madera.

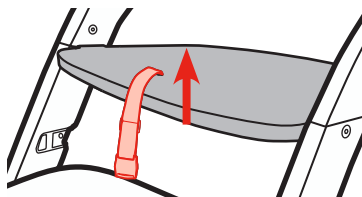

### 3. Assembly - Highchair Attachment and Backrest to Frame

### 3. Ensamblaje: accesorio de la silla alta y respaldo al armazón

1

Slide Backrest into preferred position in Highchair Attachment  
Deslice el respaldo por el accesorio de la silla alta hasta la posición preferida.

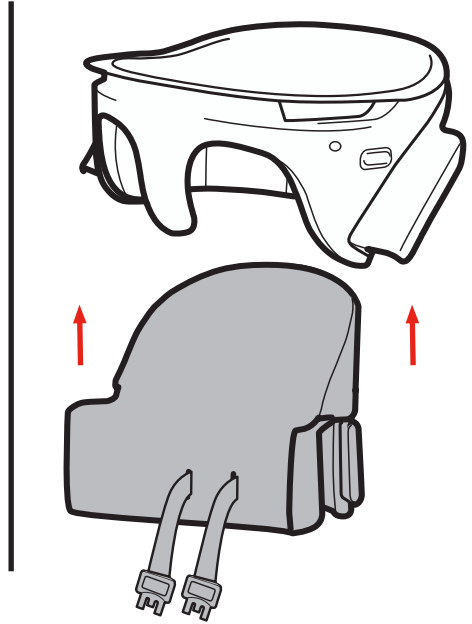
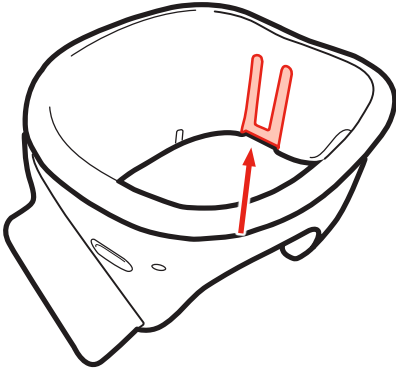

2



**CHECK** that backrest is attached by pulling up on it and that both sides of backrest are inserted into same forward or rearward slots

**VERIFIQUE** que el respaldo quedó fijado tirando de él hacia arriba y que ambos lados del respaldo se hayan insertado en las mismas ranuras delanteras o traseras.

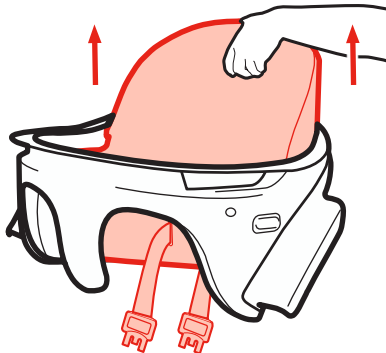

### 3. Assembly - Highchair Attachment and Backrest to Frame

### 3. Ensamblaje: accesorio de la silla alta y respaldo al armazón

Latch Highchair Attachment to frame by hooking it over the rear of the Youth Stool Backrest and latching into both sides

Asegure el accesorio de la silla alta al armazón enganchándolo por encima de la parte trasera del respaldo del banquito para niños y asegurándolo en ambos lados.

3

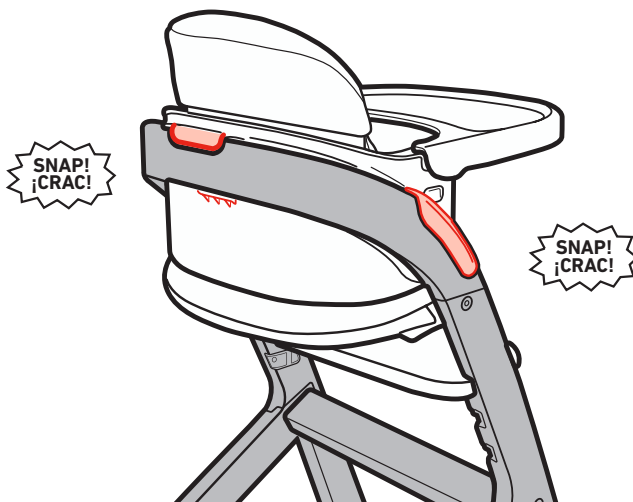

**CHECK** the Highchair Attachment is properly installed by pulling up on the front of the Highchair Attachment.

**VERIFIQUE** que el accesorio de la silla alta esté instalado correctamente tirando de la parte delantera de este hacia arriba.

4

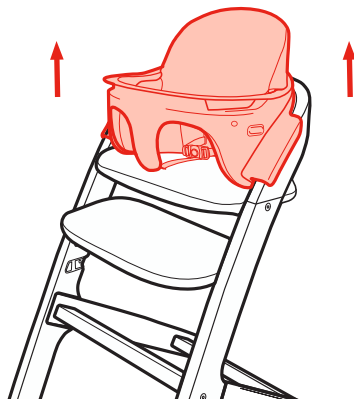

### 3. Assembly - Tray

### 3. Ensamblaje - Bandeja

1

Slide tray into Highchair Attachment.

Deslice la bandeja por el accesorio de la silla alta.

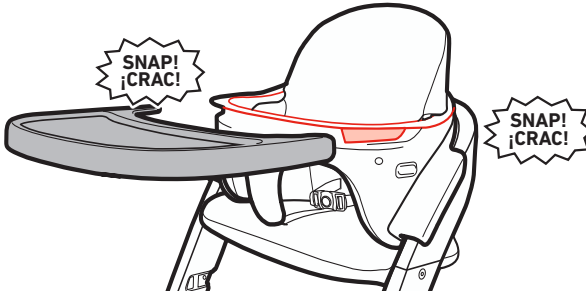

2



**CHECK** the tray is properly installed by pulling outward on the tray.

**VERIFIQUE** que la bandeja esté instalada correctamente tirándola hacia fuera.

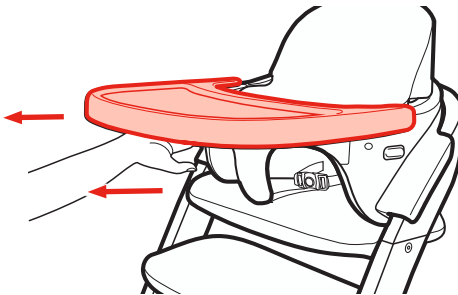

3

#### To Remove tray • Para sacar la bandeja

Press both buttons on bottom of tray to release and remove from highchair.

Presione ambos botones de la parte inferior de la bandeja para liberarla y retirarla de la silla alta.

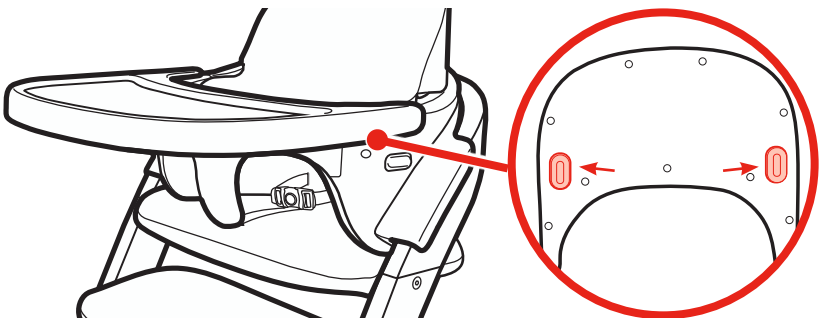

### 3. Assembly - Tray Insert 3. Ensamblaje - Inserto de la bandeja

Attach tray insert by pushing it down on the tray.

Instale el accesorio de la bandeja empujándolo hacia abajo sobre la bandeja.

1

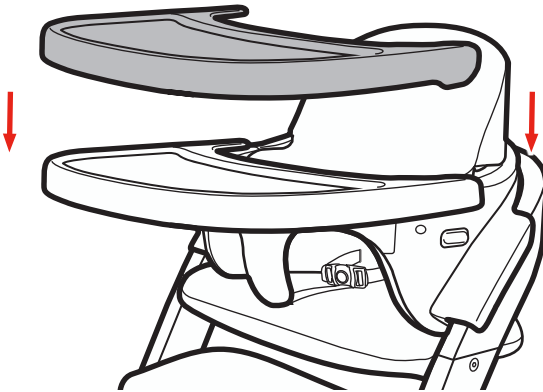

To remove pull up on the sides of the tray insert.

Para sacarla, tire hacia arriba desde los lados del inserto de la bandeja.

2

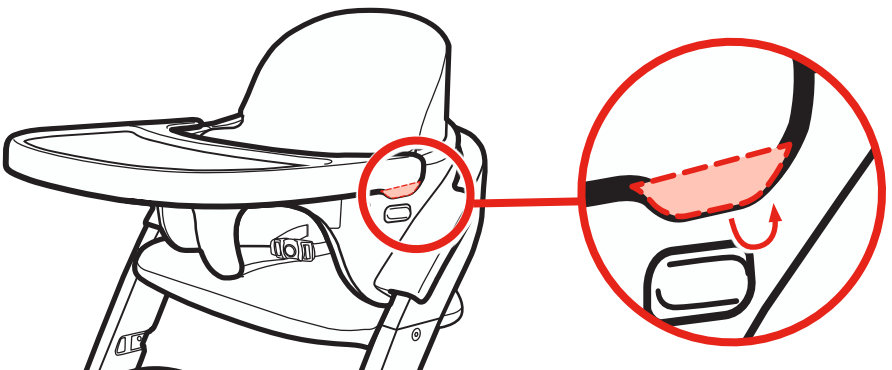

## 4. Use - 3 Point Harness System

### 4. Uso - Arnés de 3 puntos

1

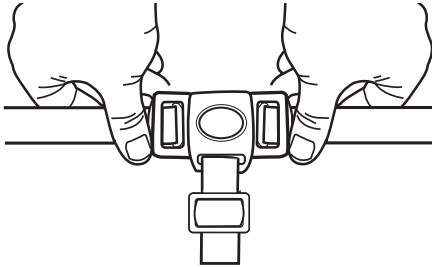
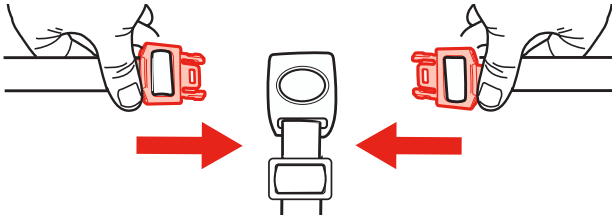

2

Use slide adjuster at waist for further adjustment.

Use el ajustador deslizable de la cintura para ajustarlo más.

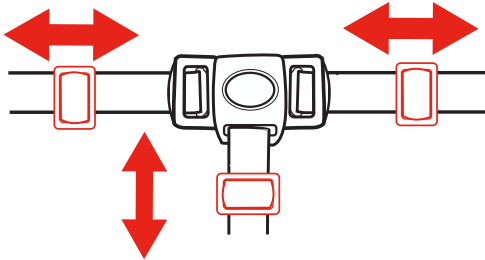

**CHECK** harness is secured by pulling on it.

**VERIFIQUE** que el arnés esté seguro tirando de él.

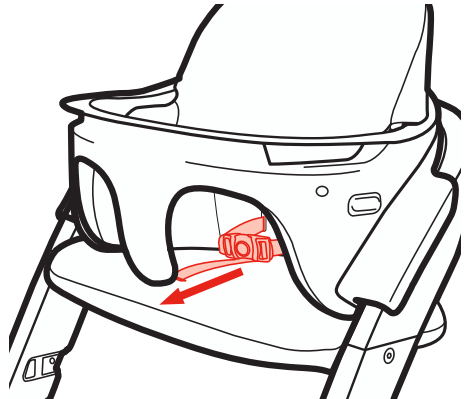

## 4. Use - Stage 1: Highchair

### 4. Uso - Etapa 1: Silla alta

**The highchair** is for a child who can sit up on their own up to 3 years of age or 40 lb, whichever comes first. To use as a highchair, adjust the Highchair Backrest to the most comfortable position and attach the Highchair Attachment to the frame (see Assembly section, pages 16-17). Attach the footrest in the most comfortable position (see Assembly section, page 13-14). If desired, attach the tray and tray cover (see Assembly section, page 18-19).

**La silla alta** es para niños que pueden sentarse solos, de hasta 3 años de edad o 40 libras, lo que ocurra primero. Para usarla como silla alta, ajuste el respaldo de esta en la posición más cómoda y fije el accesorio de la silla alta al armazón (consulte la sección Ensamblaje, páginas 16 y 17). Fije el apoyapiés en la posición más cómoda (consulte la sección Ensamblaje, página 13-14). Si lo desea, fije la bandeja y la cubierta de esta (consulte la sección Ensamblaje, página 18-19).

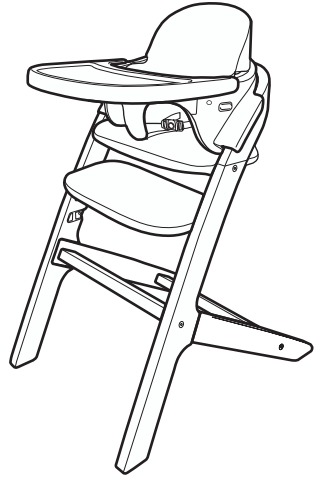

## 4. Use - Stage 2: Youth Stool

## 4. Uso - Etapa 2: Banquito para niños

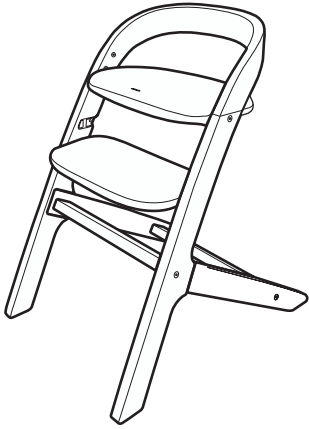

**Youth stool** is for a child 3 to 6 years of age and up to 60 lb (27 kg).

Attach the footrest in a comfortable position (see Assembly section, page 13-14). If desired, remove the highchair crotch strap from the seat. Place child in youth stool.

El banquito es para niños de 3 a 6 años de edad y hasta 60 libras (27 kg).

Fije el apoyapiés en una posición cómoda (consulte la sección Ensamblaje, página 13-14). Si lo desea, saque la correa de la entrepierna del asiento de la silla alta. Ponga al niño en el banquito para niños.

---

If attached, remove highchair attachment from youth stool, by squeezing the buttons on both sides to disengage the latches.

Rotate front of Highchair Attachment upward until rear hook disengages.

Si está fijado, retire el accesorio de la silla alta del banquito para niños apretando los botones de ambos lados para soltar los pestillos. Gire la parte delantera del accesorio de la silla alta hacia arriba hasta que el gancho trasero se desenganche.

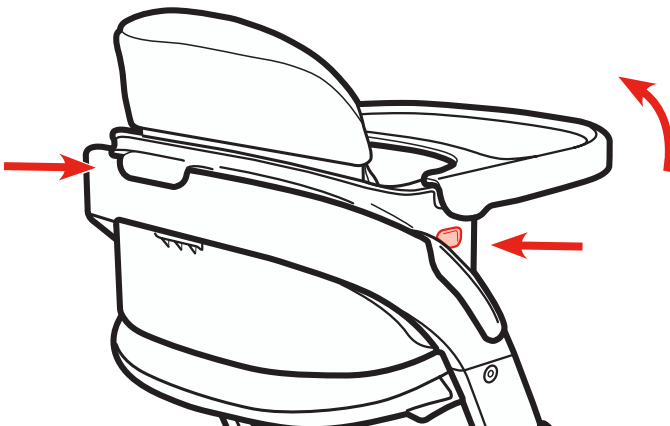

## 5. Care - Care and Maintenance 5. Cuidado - Cuidado y mantenimiento

### Removing seat pad • Cómo sacar la almohadilla del asiento

Disconnect 2 snaps on back of seat pad

Desabroche dos broches de atrás de la almohadilla del asiento.

1

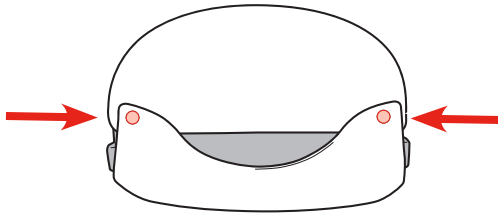

Lift flaps up to expose seat.

Levante las solapas para exponer el asiento.

2

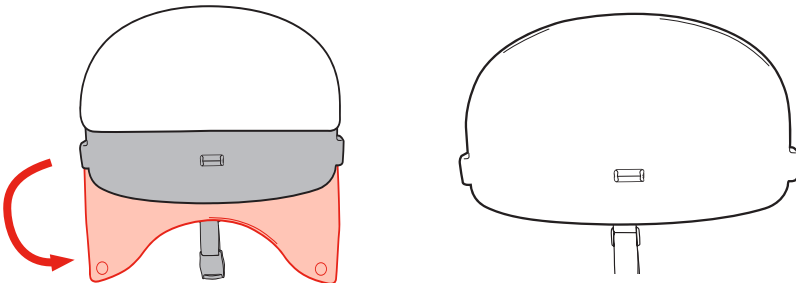

**Reverse steps to re-attach.  
Invierta los pasos para volver a sujetarla.**

## 5. Care - Care and Maintenance

## 5. Cuidado - Cuidado y mantenimiento

### Removing seat pad back • Cómo sacar la almohadilla del respaldo

1

Lift flap up to expose backrest.

Levante la solapa para exponer el respaldo.

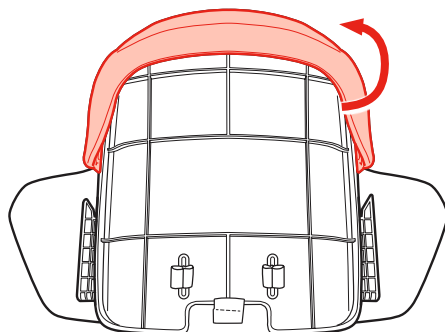

2

Pull harness straps from seat pad and remove seat pad from backrest to clean.

Tire de las correas del arnés de la almohadilla del asiento y retírela del respaldo para limpiarla.

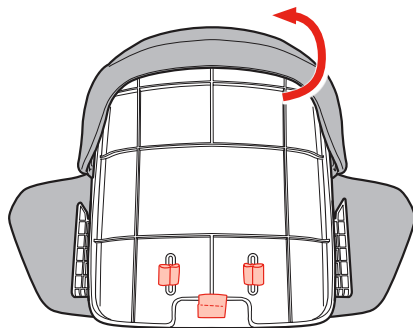

**Reverse steps to re-attach.**

**Invierta los pasos para volver a sujetarla.**

## 5. Care - Care and Maintenance

### 5. Cuidado - Cuidado y mantenimiento

- **FROM TIME TO TIME CHECK YOUR HIGHCHAIR** for worn parts and torn seat pads. To avoid floor damage, check feet for debris and clean as needed. Inspect legs for cracks, splinters and that screws are holding legs firmly in place. Replace or repair the parts as needed. Use only Graco replacement parts.
- **TO CLEAN HIGHCHAIR FRAME**, Wipe with a clean damp cloth, wipe off excess of water with a dry cloth. Moisture will leave cracks in stain. We do not recommend the use of any detergent. Colors may change if the high chair is exposed to sunlight.
- **TO CLEAN TRAY**, wipe clean using only household soap and warm water. NO BLEACH.
- **TO CLEAN TRAY INSERT**, dishwasher safe.
- **TO CLEAN FABRIC SEAT PADS**, Refer to your care tag on your seat pad for washing instructions. NO BLEACH.
- Store unused parts away from children in a climate controlled space.
- **DE VEZ EN CUANDO, INSPECCIONE SU SILLA ALTA** para determinar si hay piezas gastadas y almohadillado del asiento roto. Para evitar daños al piso, revise las patas para verificar que no haya escombros y limpie según sea necesario. Inspeccione las patas para ver si tienen grietas, astillas y si los tornillos sujetan firmemente las patas en su lugar. Cambie o repare las piezas según sea necesario. Use solamente repuestos Graco.
- **PARA LIMPIAR EL ARMazón DE SU SILLA ALTA** Limpie con un paño húmedo y limpio; retire el exceso de agua con un paño seco. La humedad dejará grietas en la pintura. No recomendamos usar ningún detergente. Los colores pueden cambiar si se expone la silla alta a la luz del sol.
- **PARA LIMPIAR LA BANDEJA**, pásele un paño y utilice solamente jabón de uso común en el hogar y agua tibia. NO UTILICE BLANQUEADOR.
- **PARA LIMPIAR EL INSERTO DE LA BANDEJA**, es seguro para el lavavajillas.
- **PARA LIMPIAR LA TELA DE LAS ALMOHADILLAS DE ASIENTOS**, consulte la etiqueta de cuidado de la almohadilla del asiento para obtener las instrucciones para el lavado. NO USE BLANQUEADOR.
- Guarde las piezas no usadas en un lugar alejado de los niños en un lugar que tenga ambiente controlado.

## NOTES/NOTAS



## **5. Care - Warranty and Replacement Parts**

## **5. Cuidado - Garantía y piezas de repuesto**

**To purchase parts or accessories or for warranty information in the United States,** please contact us at the following:

**Para comprar piezas o accesorios o para obtener información sobre la garantía en los Estados Unidos,** por favor comuníquese con nosotros en:

**[www.gracobaby.com](http://www.gracobaby.com)**  
**or/o**  
**1-800-345-4109**

## **5. Care - Product Registration**

## **5. Cuidado - Registro del producto**

To register your Graco product from within the U.S.A. visit us online at [www.gracobaby.com/productregistration](http://www.gracobaby.com/productregistration) or return registration card provided with your product. In Canada, visit [www.gracobaby.com/productregistration](http://www.gracobaby.com/productregistration) to register your product.

Para registrar su producto Graco dentro de los EE. UU., visítenos en línea en [www.gracobaby.com/productregistration](http://www.gracobaby.com/productregistration) o envíe la tarjeta de registro provista con su producto. En Canadá visite, [www.gracobaby.com/productregistration](http://www.gracobaby.com/productregistration) para registrar su producto.