

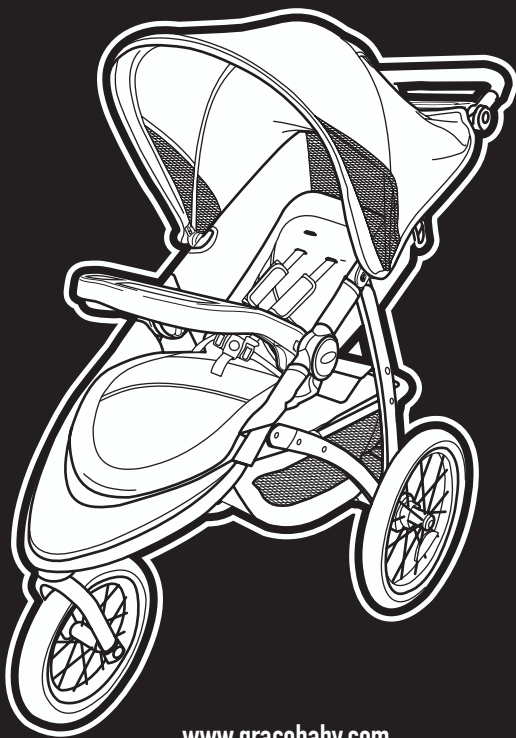

# FASTACTION™ JOGGER LX

## Stroller • Poussette • Cochecito

Owner's Manual • Manual du propriétaire • Manual del propietario



[www.gracobaby.com](http://www.gracobaby.com)  
[www.gracobaby.ca](http://www.gracobaby.ca)



Scan the code to view maintenance instruction video.  
Scannez le code pour voir la vidéo d'instructions d'entretien.  
Escanee el código para ver el video sobre las instrucciones de mantenimiento.

## **1 WARNING**

- **MISE EN GARDE**
- **ADVERTENCIA**

*Pages • Páginas 4-9*

## **2 Features**

- **Caractéristiques**
- **Características**

*Pages • Páginas 10-11*

### **2-A FASTACTION™ JOGGER LX Use Positions**

- Position d'utilisation de la FASTACTION™ JOGGER LX
- Posiciones del uso FASTACTION™ JOGGER LX

### **2-B Parts List**

- Liste des pièces
- Lista de piezas

## **3 Assembly**

- **Assemblage**
- **Ensamblaje**

*Pages • Páginas 12-23*

### **3-A To Open Stroller**

- Ouverture de la poussette
- Abrir el cochecito

### **3-B Front Wheel**

- Roulette avant
- Rueda delantera

### **3-C Rear Wheels**

- Roulettes arrière
- Ruedas traseras

### **3-D Basket**

- Panier
- Canasta

### **3-E Parent's Tray**

- La plateau pour adulte
- Bandeja para padres

### **3-F Canopy**

- Baldaquin
- Capota

### **3-G Child's Tray**

- Le plateau pour enfant
- Bandeja para niños

## **4 Use** **• Utilisation • Uso**

*Pages • Páginas 24-49*

- 4-A **Attach/Remove Seat**
  - Attacher/Retirer le siège d'enfant
  - Cómo sujetar/sacar el asiento
- 4-B **To Secure Child**
  - Pour installer votre enfant en toute sécurité
  - Cómo sujetar al niño
- 4-C **To Recline Seat**
  - Réglage du dossier • Cómo reclinar el asiento
- 4-D **Brakes**
  - Freins • Frenos
- 4-E **Swivel Wheel**
  - Roulette pivotante • Rueda giratoria
- 4-F **Handle Adjustment**
  - Réglage de poignée • Para ajustar la manija
- 4-G **To Use Tether**
  - Utilisation de la sangle d'attache • Cómo usar la correa de sujeción
- 4-H **Removing Wheels**
  - Retrait des roulettes • Cómo sacar las ruedas
- 4-I **To Attach Graco® Infant Car Seat to Toddler Seat**
  - Installation d'un siège d'auto pour bébé Graco® au siège pour bambin
  - Para sujetar el asiento de automóvil para bebé Graco® al asiento para niño pequeño
- 4-J **To Attach Graco® Infant Car Seat to Stroller Frame**
  - Pour attacher le siège-auto pour bébé Graco® au cadre de la poussette
  - Para sujetar el asiento de automóvil para bebé Graco® al armazón del cochecito
- 4-K **To Fold Stroller with Toddler Seat**
  - Plier la poussette avec le siège d'enfant
  - Para plegar el cochecito con el asiento para niño pequeño
- 4-L **To Fold Stroller without Toddler Seat**
  - Plier la poussette sans le siège d'enfant
  - Para plegar el cochecito sin el asiento para niño pequeño

## **5 Care** **• Entretien • Cuidado**

*Pages • Páginas 50-52*

- 5-A **Care and Maintenance**
  - Soins et entretien
  - Cuidado y mantenimiento
- 5-B **Replacement Parts • Warranty Information**
  - Pièces de rechange • Renseignements sur la garantie
  - Piezas de repuesto • Información sobre la garantía
- 5-C **Product Registration**
  - Enregistrement du produit
  - Registro del producto

# WARNING

**Failure to follow these warnings and the assembly instructions could result in serious injury or death. Only use product as instructed.**

**PLEASE SAVE OWNER'S MANUAL FOR FUTURE USE.**

**ADULT ASSEMBLY REQUIRED.**

**NEVER LEAVE CHILD**

**UNATTENDED.** Always keep child in view while in stroller.

**AVOID SERIOUS INJURY** from falling or sliding out. Always use seat belt. After fastening buckles, adjust belts to get a snug fit around your child.

**AVOID FINGER ENTRAPMENT.**

Use care when folding and unfolding the stroller. Be certain the stroller is fully erected and latched before allowing your child near the stroller.

**AVOID STRANGULATION.**

**DO NOT** place items with a string around your child's neck, suspend strings from this product, or attach strings to toys.

**NEVER USE STROLLER ON**

**STAIRS** or escalators. You may suddenly lose control of the stroller or your child may fall out. Also, use extra care when going up or down a step or curb.

**USE OF THE STROLLER** with a child weighing more than 50 lb (22.5 kg) or taller than 45 in. (114 cm) will cause excessive wear and stress on the stroller. Use the stroller with only one child at a time.

**TO AVOID BURNS,** never put hot liquids in the parent's tray.

**TO PREVENT TIPPING,** never place purses, shopping bags, parcels or accessory items (other than approved Graco stroller bags) on the handle. Never place anything on the canopy. Do not place more than 10 lb (4.5 kg) in the storage basket or 3 lb (1.36 kg) in the parent tray. **EXCESSIVE WEIGHT MAY CAUSE A HAZARDOUS UNSTABLE CONDITION TO EXIST.**

**DO NOT ALLOW** child to stand on basket. It may collapse and cause injury.

**DO NOT** use storage basket as a child carrier.

**NEVER PLACE** child in the stroller with head toward front of stroller.

**NEVER ALLOW YOUR STROLLER** to be used as a toy.

**DISCONTINUE USING YOUR STROLLER** should it become damaged or broken.

**PRODUCT NOT INTENDED** for use with roller skates or in-line skates.

**CAREGIVER MUST** always help child get into and out of the stroller.

**CAREGIVER MUST** always ensure the brakes are engaged when placing child into stroller.

**ALWAYS** check that the infant car seat is securely attached to the frame by pulling up on it.

# ! WARNING

## IF YOU ARE JOGGING WITH THIS STROLLER:

**DO NOT INFLATE** above the maximum recommended inflation pressure that is written on the side of the tire. Over-inflation may cause wheel and/or tire to blowout and could result in serious injury.

**DO NOT** use stroller for jogging while carrier is in stroller.

**DO NOT** jog/run with children under 6 months of age.

**BE AWARE** of the increased speed and greater possibility of losing control of the stroller.

**ALWAYS USE** and snugly adjust the seat belt provided.

**ALWAYS ATTACH** the tether strap to your wrist while jogging with this stroller.

**BE AWARE** of traffic and other hazardous conditions that may be present.

**FALL HAZARD** from tip over: Before running, jogging, or walking fast, **LOCK** the front wheel from swiveling

**CHECK** the tire pressure before using the stroller.

**DO NOT** use air compressor to inflate tire. **ONLY** use hand-pump.

## USING GRACO® INFANT CAR SEAT WITH STROLLER:

**TO AVOID INJURY TO YOUR CHILD: THIS STROLLER IS ONLY COMPATIBLE WITH GRACO® SNUGRIDE® INFANT CAR SEATS WITH CLICK CONNECT™.**

Only use with Graco® infant car seats that have the Click Connect™ logo.

Improper use of this stroller with other manufacturers' car seats may result in serious injury or death.

**READ THE MANUAL** provided with your Graco car seat before using it with your stroller.

**ALWAYS INSTALL** the infant car seat in the stroller with child rear facing.

**ALWAYS SECURE** your child with the car seat harness when using the car seat in the stroller. If your child is already in the car seat, check that the child is secured with the harness.

Improper use of this stroller with a car seat may result in serious injury or death.

See Graco infant car seat owners manual for maximum size of child.

**FALL HAZARD:** check that the infant car seat is securely attached to the frame by pulling up on it.



Sticker varies by model

# ▲ MISE EN GARDE

**Ne pas se conformer à toutes les mises en garde et directives de montage peut causer des blessures graves ou même la mort. Utiliser ce produit uniquement tel qu'indiqué.**

**PRIÈRE DE CONSERVER CE MANUEL DU PROPRIÉTAIRE POUR ÉVENTUELLEMENT S'Y RÉFÉRER**

**DOIT ÊTRE ASSEMBLÉ PAR UN ADULTE**

**NE JAMAIS LAISSER VOTRE ENFANT SANS SURVEILLANCE.**

Toujours garder l'enfant à l'œil alors qu'il est assis dans cette poussette

**AFIN D'ÉVITER QUE L'ENFANT NE SE BLESSE GRAVEMENT** en tombant ou en glissant hors du siège, utiliser toujours la ceinture de sécurité. Après avoir attaché les boucles, régler les ceintures pour obtenir un ajustement confortable autour de votre enfant.

**AFIN D'ÉVITER LES DOIGTS COINCÉS** : faire preuve de prudence au moment de plier ou déplier ce produit. S'assurer que la poussette est entièrement déployée et verrouillée avant de permettre à l'enfant de s'en approcher

**AFIN D'ÉVITER LA STRANGULATION, NE JAMAIS** accrocher d'objets munis d'un cordon autour du cou d'un enfant, suspendre des cordons à ce produit ou attacher un cordon à un jouet.

**NE JAMAIS UTILISER LA POUSSETTE DANS DES ESCALIERS** fixes ou roulants. L'enfant pourrait tomber ou vous pourriez perdre la maîtrise de la poussette. Faire également preuve de prudence en montant ou descendant une marche ou une chaîne de trottoir.

**UTILISATION DE LA POUSSETTE.** Ce produit deviendra instable si un enfant pesant plus de 22,5 kg (50

lb) ou mesurant plus de 114 cm (45 po) y est installé. Utiliser la poussette avec seulement un enfant à la fois.

**AFIN D'ÉVITER LES BRÛLURES,** ne jamais mettre de liquides brûlants dans les porte-gobelets

**AFIN DE PRÉVENIR LES RISQUES DE BASCULEMENT,** ne jamais placer de sacs à main ou de magasinage, de colis ou d'accessoires (autres que les sacs à poussette Graco approuvés) sur la poignée. Ne jamais placer quoi que ce soit sur le baldaquin. Ne jamais placer plus de 4,5 kg (10 lb) dans le porte-bagages, ni plus de 1,36 kg (3 lb) dans les plateaux pour adulte.

**UN POIDS EXCESSIF PEUT ENTRAÎNER L'EXISTENCE D'UNE CONDITION INSTABLE ET DANGEREUSE.**

**NE PAS PERMETTRE** à l'enfant de se tenir debout sur le porte-bagages. Il pourrait s'affaisser et causer des blessures.

**NE PAS** utiliser le porte-bagages comme porte-bébé.

**NE JAMAIS** placer l'enfant dans la poussette avec la tête vers l'avant de la poussette.

**NE JAMAIS PERMETTRE QU'ON SE SERVE DE CETTE POUSSETTE** comme un jouet.

**CESSER D'UTILISER VOTRE POUSSETTE** si elle devient endommagée ou brisée.

**CE PRODUIT N'EST PAS CONÇU** pour utiliser en faisant du patin à roulettes ou à roues alignées

**UN ADULTE RESPONSABLE DOIT** toujours aider l'enfant à entrer et sortir de la poussette.

**UN ADULTE RESPONSABLE DOIT** toujours s'assurer que les freins sont bien engagés avant d'installer

# ⚠ MISE EN GARDE

l'enfant dans la poussette.

**TOUJOURS** vérifier si le siège de bébé est bien attaché en tirant vers le haut.

**POUR FAIRE DU JOGGING AVEC CETTE POUSSETTE :**

**NE PAS GONFLER** les pneus au-delà de la pression maximum recommandée inscrite sur le côté de ceux-ci. Un gonflement excessif peut occasionner l'éclatement de la roulette/du pneu et causer des blessures graves.

**NE PAS** utiliser la poussette en faisant du jogging lorsque le porte-bébé s'y trouve.

**NE PAS** courir ou faire du jogging avec des enfants de moins de 6 mois.

**IL EST IMPORTANT D'ÊTRE CONSCIENT** de la vitesse accrue et des possibilités de perdre la maîtrise de la poussette.

**TOUJOURS UTILISER** et bien ajuster la ceinture de sécurité fournie.

**TOUJOURS FIXER** la sangle d'attache à votre poignet, lorsque vous faites du jogging avec cette poussette.

**IL EST IMPORTANT D'ÊTRE CONSCIENT** de la circulation et d'autres conditions dangereuses pouvant être présentes.

**DANGER DE CHUTE** par basculement : Avant de courir, de faire du jogging ou de la marche rapide, **VERROUILLER** la roulette avant pour l'empêcher de pivoter.

**VÉRIFIER** la pression des pneus avant d'utiliser la poussette.

**NE PAS** utiliser de compresseur d'air pour gonfler les pneus. Utiliser **UNIQUEMENT** une pompe manuelle.

**UTILISATION DU PORTE-BÉBÉ GRACO® AVEC LA POUSSETTE : AFIN D'ÉVITER QUE VOTRE**

**ENFANT NE SUBISSE DES BLESSURES**

**: CETTE POUSSETTE N'EST COMPATIBLE QU'AVEC LES SIÈGES D'AUTO POUR BÉBÉ SNUGRIDE® DE GRACO® AVEC DISPOSITIF CLICK CONNECT™.**

Utiliser uniquement avec des sièges d'auto pour bébé de Graco® portant le logo Click Connect™.

Tout mauvais usage de cette poussette avec un siège d'auto d'une autre marque peut occasionner des blessures graves ou mortelles.

**LIRE LE MANUEL** d'utilisateur fourni avec votre siège d'auto pour bébé Graco avant de l'utiliser avec cette poussette.

**TOUJOURS INSTALLER** le siège d'auto pour bébé dans la poussette en position orientée vers l'arrière.

**TOUJOURS ATTACHER** votre enfant avec le harnais du siège d'auto pour bébé lorsqu'il est utilisé avec la poussette. Si votre enfant est déjà dans le siège d'auto pour bébé, s'assurer qu'il est attaché avec le harnais.

Tout mauvais usage de cette poussette avec un siège d'auto pour bébé peut occasionner des blessures graves ou mortelles.

Consulter le manuel du siège d'auto pour bébé GRACO pour connaître la taille maximum permise.

**DANGER DE CHUTE :** S'assurer que le siège d'auto pour bébé est solidement fixé à la poussette en tirant sur le siège.



L'autocollant varie selon le modèle.

# ⚠️ ADVERTENCIA

**No observar estas advertencias y las instrucciones de ensamblaje podría resultar en lesiones serias o la muerte. Use solamente el producto según las instrucciones.**

**POR FAVOR, GUARDE EL MANUAL DEL PROPIETARIO PARA USO FUTURO.**

**REQUIERE QUE LO ARME UN ADULTO.**

**NUNCA DEJE AL NIÑO SIN ATENDER.** Mantenga al niño siempre a la vista cuando esté en el cochecito.

**EVITE SERIAS LESIONES** de caídas o resbalones. Use siempre el cinturón de seguridad. Después de ajustar las hebillas, ajuste los cinturones para obtener un calce apretado alrededor de su niño.

**EVITE AGARRARLE LOS DEDOS.** Use cuidado cuando pliega y despliega el cochecito. Asegúrese de que el cochecito esté completamente armado y trabado antes de permitir que el niño se acerque al mismo.

**EVITE LA ESTRANGULACIÓN. NO** ponga artículos con un cordón alrededor del cuello del niño, suspenda cordones de este producto ni ponga cordones a los juguetes.

**NUNCA USE EL COCHECITO EN ESCALERAS** o escaleras mecánicas. Podría perder repentinamente el control del cochecito o el niño podría caerse. Además, use mucho cuidado cuando sube o baja un escalón o borde.

**USAR EL COCHECITO** con un niño que pesa más de 50 libras (22.5 kg) o más alto de 45 pulgadas (114 cm) causará un desgaste y tensión excesiva en el cochecito. Use el cochecito solamente con un niño por vez.

**PARA EVITAR QUEMADURAS,** nunca ponga líquidos calientes en los bandeja para padres.

**PARA PREVENIR QUE SE TUMBE,** nunca ponga bolsos, bolsas, paquetes ni accesorios en la manija (si no son las bolsas para cochecito aprobadas por Graco). Use el cochecito solamente con un niño por vez. No ponga más de 10 libras (4.5 kg) en la canasta de almacenamiento, ni más de 3 libras (1.36 kg) en la bandeja para padres. **UN PESO EXCESIVO PUEDE CAUSAR QUE OCURRA UNA SITUACIÓN PELIGROSA DE INESTABILIDAD.**

**NO DEJE** que el niño se pare sobre la canasta. Podría desarmarse y causar lesiones.

**NO** use la canasta de almacenamiento como transportador para niños.

**NUNCA PONGA** a un niño en el cochecito con la cabeza hacia el frente del cochecito.

**NUNCA DEJE QUE SU PRODUCTO** Se use como un juguete.

**DEJE DE USAR EL COCHECITO** en caso de que esté dañado o roto.

**ESTE PRODUCTO NO DEBE** usarse con patines o patines en línea.

**LA PERSONA A CARGO DEL CUIDADO** debe ayudar siempre al niño a subirse y bajarse del cochecito.

**LA PERSONA A CARGO DEL CUIDADO** debe tener la seguridad de que los frenos estén activados cuando pone al niño en el cochecito.

# ! ADVERTENCIA

**SIEMPRE** verifique que el asiento de automóvil para bebé o asiento para niño pequeño esté sujetado con seguridad al armazón tirando de él.

**SI USTED SALE A CORRER CON ESTE COCHECITO:**

**NO INFLE** los neumáticos con más de la presión máxima recomendada que se indica en el costado del mismo. Inflarlos demasiado podría causar que la rueda y/o el neumático se revienten y causen serias lesiones.

**NO** use el cochecito para salir a correr mientras el portabebés está en el cochecito.

**NO** haga jogging/corra con niños menores de 6 meses de edad.

**TENGA EN CUENTA** la mayor velocidad y mayor posibilidad de perder el control del cochecito.

**USE SIEMPRE** y ajuste apretadamente el cinturón de seguridad provisto.

**CONECTE SIEMPRE** la correa a su muñeca mientras corre con este cochecito.

**TENGA EN CUENTA** el tránsito y otras situaciones peligrosas que podrían estar presentes.

**PELIGRO DE CAÍDA** si se tumba: Antes de correr, trotar o caminar con rapidez, **TRABE** la rueda delantera para que no gire.

**VERIFIQUE** la presión del neumático antes de usar el cochecito.

**NO** utilice el compresor de aire para inflar el neumático. **SOLO** utilice la bomba manual.

**USO DEL ASIENTO DE AUTOMÓVIL PARA BEBÉ GRACO® CON EL COCHECITO:**

**PARA EVITAR LESIONES A SU NIÑO: ESTE COCHECITO**

**SOLAMENTE ES COMPATIBLE CON LOS ASIENTOS DE AUTOMÓVIL PARA BEBÉ GRACO® SNUGRIDE® CON CLICK CONNECT™.**



Úselo solamente con los asientos de automóvil para bebé de Graco® que tienen el logotipo Click Connect™.

La etiqueta varía según el modelo

El uso inadecuado de este cochecito con asientos de automóvil de otros fabricantes podría resultar en lesiones serias o la muerte.

**LEA EL MANUAL** incluido con su asiento de automóvil Graco antes de usarlo con su cochecito.

**SIEMPRE INSTALE** el asiento de automóvil para bebé en el cochecito con el niño orientado hacia atrás.

**ASEGURE SIEMPRE** a su niño con el arnés del asiento de automóvil cuando usa el asiento de automóvil en el cochecito. Si su niño ya está en el asiento de automóvil, verifique que esté asegurado con el arnés.

El uso inadecuado de este cochecito con un asiento de automóvil podría resultar en lesiones serias o la muerte.

Vea el manual del propietario del asiento de automóvil para bebé Graco para determinar el tamaño máximo del niño.

**PELIGRO DE CAÍDA:** verifique que el asiento de automóvil para bebé o asiento para niño pequeño esté sujetado con seguridad al armazón tirando de él.

**2-A • FASTACTION™ JOGGER LX Use Positions**  
**• Position d'utilisation de la FASTACTION™ JOGGER LX**  
**• Posiciones del uso FASTACTION™ JOGGER LX**

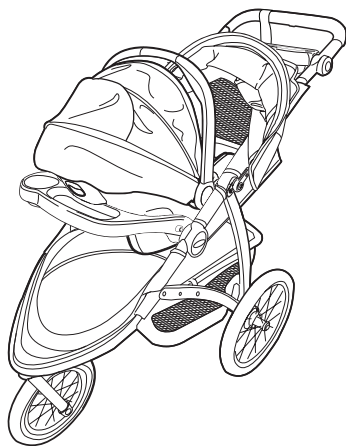
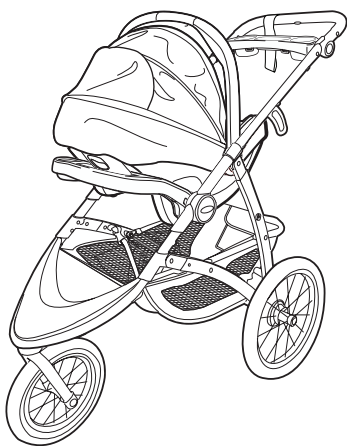
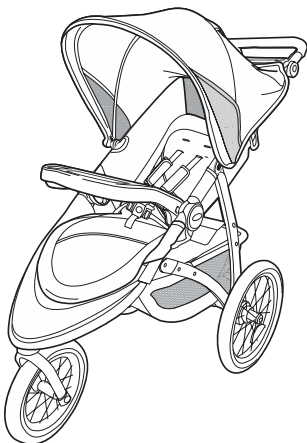

**2-B • Parts List**  
 • Liste des pièces  
 • Lista de piezas

**Check** that you have all the parts for this model **BEFORE** assembling your product. If any parts are missing, call Customer Service.

1-800-345-4109.

**NO TOOLS REQUIRED.**

S'assurer d'avoir toutes les pièces pour ce modèle **AVANT** d'assembler ce produit. S'il manque des pièces, communiquer avec notre service à la clientèle.

1-800-345-4109.

**AUCUN OUTIL REQUIS**

**Verifique** que tenga todas las piezas de este modelo **ANTES** de armar su producto. Si falta alguna pieza, llame a Servicio al Cliente.

1-800-345-4109.

**NO REQUIERE HERRAMIENTAS.**

**All models • Tous les modèles • Todos modelos**

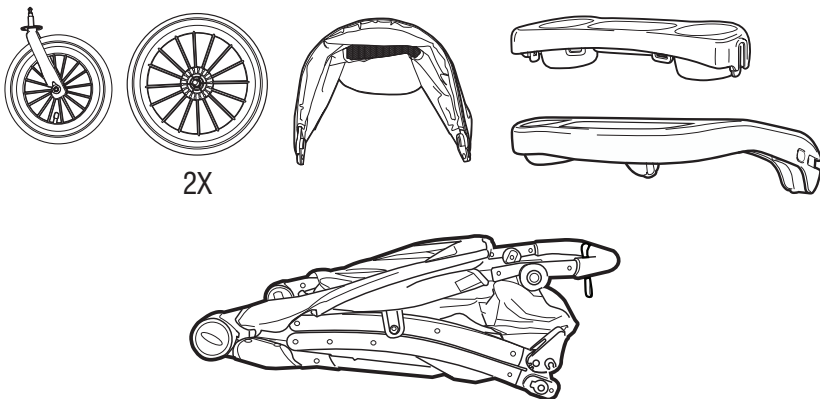

**! WARNING**

• Remove and **IMMEDIATELY** discard the zip tie on certain models.

**! MISE EN GARDE**

• Retirer les attaches rapides et les jeter **IMMÉDIATEMENT.**

**! ADVERTENCIA**

• Quite y deseche **INMEDIATAMENTE** el cordón en ciertos modelos.

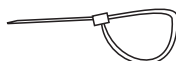

Ziptie  
 Attache  
 Cordón

### 3-A To Open Stroller

- Ouverture de la poussette
- Abrir el cochecito

Before assembly, be sure to place stroller on top of a piece of cardboard or other protective cover to prevent damage to floor surface.

Avant le montage, s'assurer de placer la poussette sur un support, un carton ou une housse protectrice pour prévenir les dommages à la surface du plancher.

Antes de armarlo, asegúrese de poner el cochecito sobre un pedazo de cartón u otro tipo de protección para prevenir el daño a la superficie del piso.

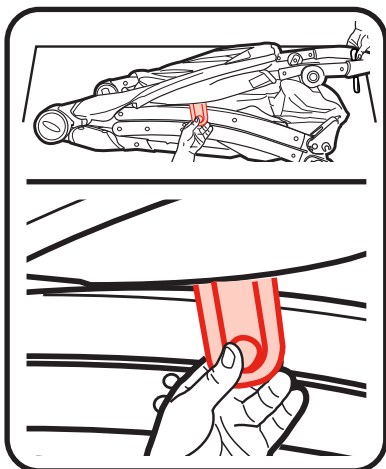

1. Pull out to unlock stroller.

1. Tirer pour déverrouiller la poussette.

1. Abra la traba de almacenamiento.

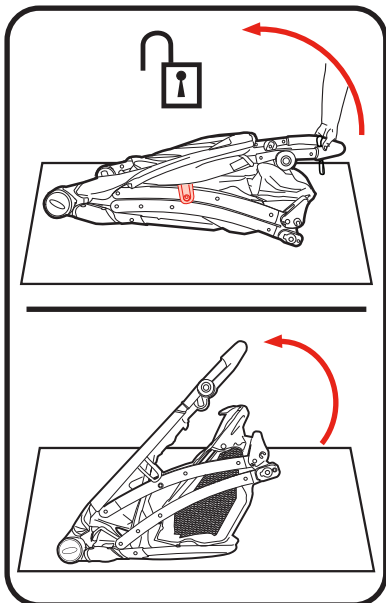

2. Lift up front legs slightly then unfold.

2. Soulever légèrement les pattes avant, puis déplier.

2. Levante la manija del cochecito hacia arriba.

3. **CHECK** that the stroller is completely latched open every time you open the stroller and before continuing with the rest of the assembly steps.

3. **VÉRIFIER** que la poussette est entièrement verrouillée en position ouverte à chaque ouverture et avant d'effectuer les autres étapes du montage.

3. **VERIFIQUE** que el cochecito esté completamente abierto y trabado cada vez que lo abre y antes de continuar los pasos de ensamblaje restantes.

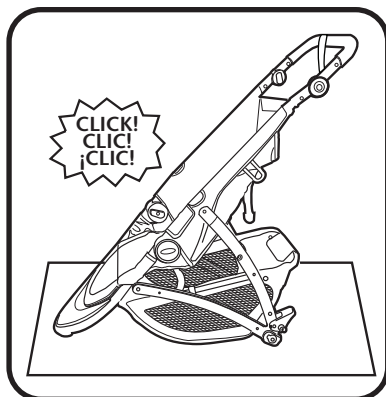

### 3-B Front Wheel

- Roulette avant
- Rueda delantera

#### **WARNING:**

The front wheel cannot be removed from the front wheel fork assembly. If the wheel becomes damaged, please contact Graco for a complete wheel assembly replacement.

#### **MISE EN GARDE :**

La roulette avant ne peut pas être retirée du module de fourche de roulette avant. Si la roulette est endommagée, prière de contacter Graco afin d'obtenir un remplacement complet du module de la roulette.

#### **ADVERTENCIA:**

La rueda delantera no se puede retirar del ensamblaje de horquilla de la rueda delantera. Si la rueda se daña, comuníquese con Graco para recibir un ensamblaje de rueda de repuesto completo.



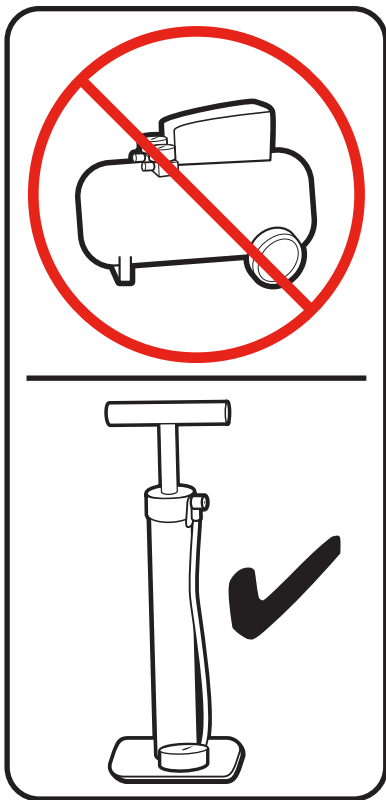

**CHECK** the tire pressure before using the stroller.

**DO NOT INFLATE** above the maximum recommended inflation pressure that is written on the side of the tire. Over-inflation may cause wheel and/or tire to blowout and could result in serious injury.

**DO NOT** use air compressor to inflate tire. **ONLY** use hand-pump.

**VERIFIQUE** la pression des pneus avant d'utiliser la poussette.

**NE PAS GONFLER** les pneus au-delà de la pression maximum recommandée inscrite sur le côté de ceux-ci. Un gonflement excessif peut occasionner l'éclatement de la roulette/du pneu et causer des blessures graves.

**NE PAS** utiliser de compresseur d'air pour gonfler les pneus. Utiliser **UNIQUEMENT** une pompe manuelle

**VERIFIQUE** la presión del neumático antes de usar el cochecito.

**NO INFLE** los neumáticos por encima de la presión máxima recomendada que se indica en el costado del mismo. Inflarlo demasiado podría causar que la rueda y/o el neumático revienta y causar serias lesiones.

**NO** utilice el compresor de aire para inflar el neumático. **SOLO** utilice la bomba manual.

1. Attach front wheel to stroller as shown.

1. Fixer la roulette avant à la poussette, tel qu'illustré.

1. Sujete la rueda delantera al cochecito como se indica.

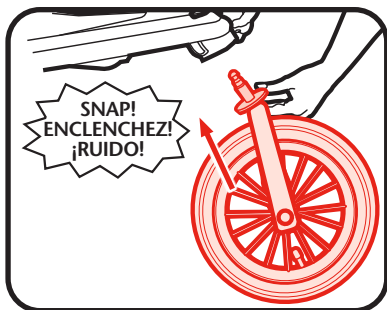

2. **CHECK** that wheel is securely attached by pulling on wheel assembly.

2. **S'ASSURER** que la roulette est fixée solidement, en tirant sur son module.

2. **VERIFIQUE** que la rueda esté apretadamente sujeta tirando del ensamblaje de la rueda.

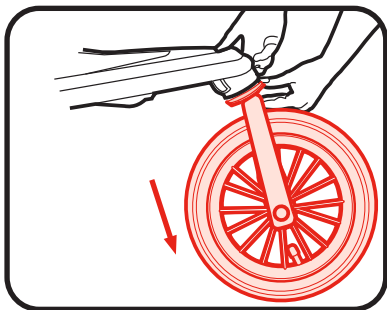

### 3-C Rear Wheels

- Roulettes arrière
- Ruedas traseras

## ⚠️ WARNING

**Choking Hazard:** Remove and immediately discard protective end cap from each wheel. **DO NOT** remove rear wheels unless replacing them. Child could fall on exposed rear axle and be injured.

## ⚠️ MISE EN GARDE

**Danger de suffocation :** retirer et jeter immédiatement les capuchons protecteurs de chaque roulette. **NE PAS** retirer les roulettes arrière sauf pour les remplacer. Un enfant pourrait tomber sur l'essieu arrière exposé et se blesser.

## ⚠️ ADVERTENCIA

**Peligro de estrangulamiento:** Saque y deseche inmediatamente la tapa de protección de cada rueda. **NO** saque las ruedas traseras a menos que sea para cambiarlas. El niño podría caerse sobre el eje trasero expuesto y sufrir una lesión.

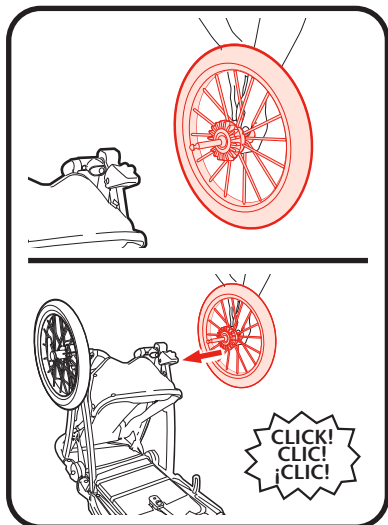
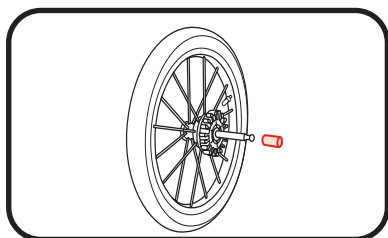

1. Remove and immediately discard protective end cap from each wheel.

1. Retirer et jeter immédiatement les capuchons protecteurs de chaque roulette

1. Saque y deseche inmediatamente la tapa de protección de cada rueda.

2. Attach rear wheels to stroller as shown.

2. Fixer les roulettes arrière à la poussette, tel qu'illustré.

2. Sujete las ruedas traseras al cochecito como se indica.

3. **CHECK** that wheels are securely attached by pulling on wheel assemblies.
3. **S'ASSURER** que les roulettes sont fixées solidement, en tirant sur leur module.
3. **VERIFIQUE** que las ruedas estén debidamente sujetadas tirando del ensamblaje de la rueda.

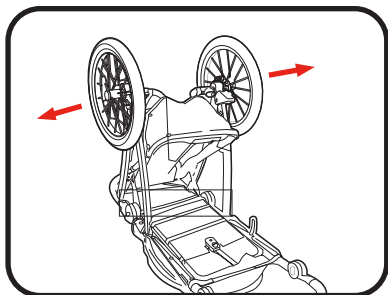

## 3-D Basket

• Panier • Canasta

1. Insert the 2 seat back straps through the metal rings and snap together.
1. Insérer les 2 courroies arrière du siège dans les anneaux de métal et attacher ensemble.
1. Pase las 2 correas del respaldo por los anillos de metal y abróchelas.
2. Attach the basket to the rear tube by fastening the 3 snaps as shown.
2. Attacher le porte-bagages au tube arrière en fixant les 3 attaches, tel qu'illustré.
2. Sujete la canasta al tubo trasero abrochando los 3 broches como se indica.

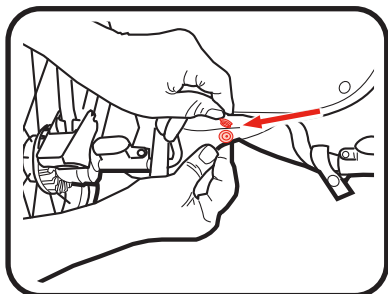
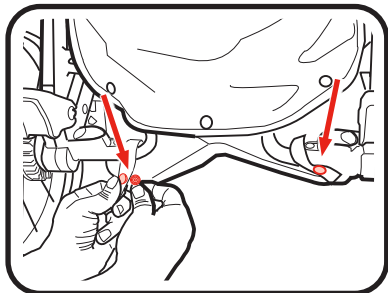
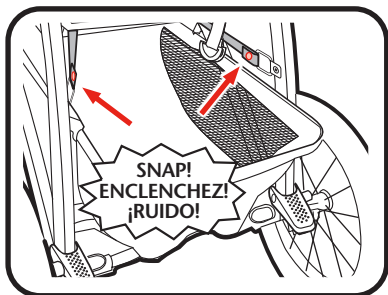

### 3-E Parent's tray

- La plateau pour adulte
- Bandeja para padres

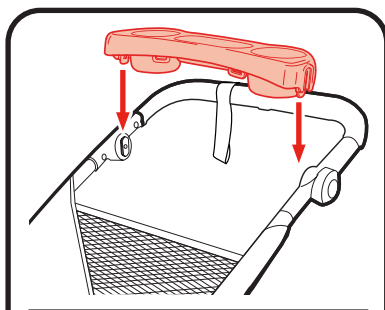
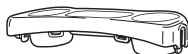

1. Attach parent tray as shown.

1. Installer le plateau pour adulte, tel qu'illustré.

1. Sujete la bandeja para padres como se indica.

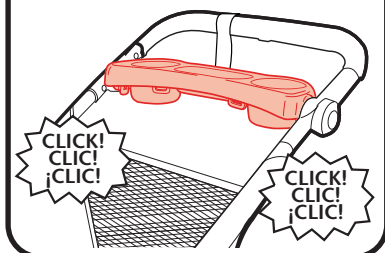

2. To remove, press plastic locks on both sides of the parent tray as shown and remove. Parent Tray is dishwasher safe (Top Rack Only).

2. Pour le retirer, comprimer les verrous de plastique situés des deux côtés du plateau pour adulte de la manière illustrée pour le dégager. Le plateau pour adulte se lave au lave-vaisselle (panier du haut seulement).

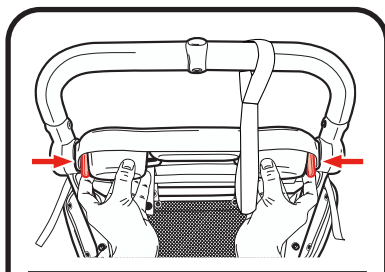

2. Para sacarla, oprima las trabas de plástico en ambos costados de la bandeja para padres como se indica y quitela. La bandeja para padres se puede lavar en el lavaplatos (rejilla superior solamente).

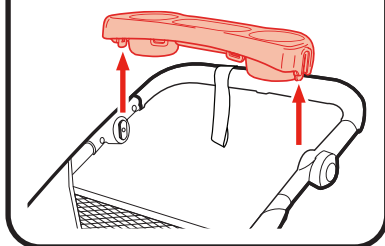

## 3-F Canopy

- Baldaquin
- Capota

To install the canopy:

1. Push the canopy mounts onto the frame mounts until the canopy is locked in position.

Installation du baldaquin :

1. Pousser les supports du baldaquin sur les supports du cadre jusqu'à ce que le baldaquin soit verrouillé en place.

Para instalar la capota:

1. Empuje los montantes de la capota hacia los montantes del armazón hasta que se traben en posición.

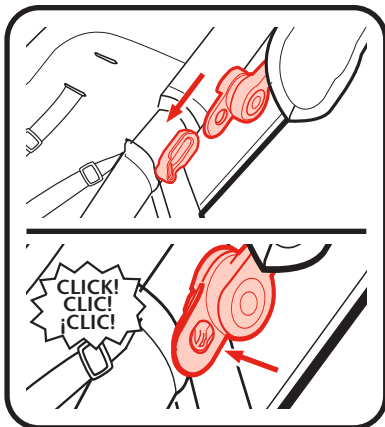
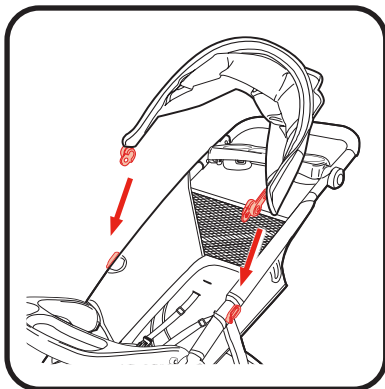

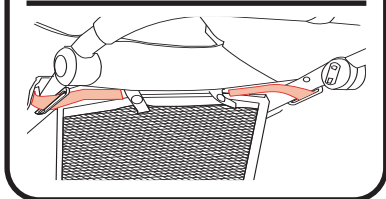
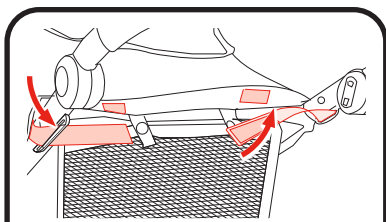
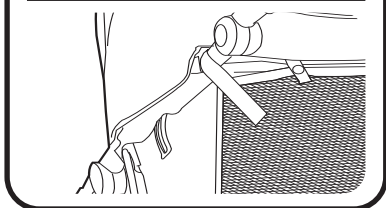
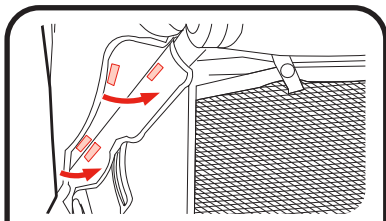
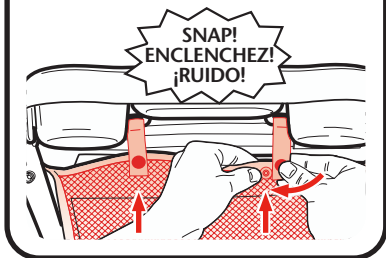
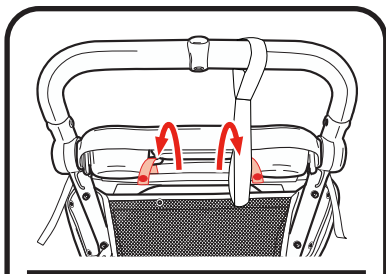

2. Slide rear snaps through the plastic rings on the parent's tray and fasten snaps to the back of the seat as shown.

2. Faire glisser les boutons-pression arrière dans les anneaux en plastique du plateau pour adulte et fixer à l'arrière du siège, tel qu'illustré.

2. Deslice los broches traseros por los anillos de plástico de la bandeja para padres y abroche los broches a la parte trasera del asiento como se indica.

3. Connect the hook and loop fasteners on both sides as shown.

3. Raccorder les attaches autoagrippantes des deux côtés, tel qu'illustré.

3. Conecte los sujetadores de gancho y bucle en ambos costados como se indica.

4. Thread the straps through the handle, then fasten the hook and loop fasteners on both sides.

4. Enfiler les courroies à travers la poignée, puis fixer les attaches autoagrippantes des deux côtés.

4. Enhebre las correas a través de la manija y luego sujete el sujetador de gancho y bucle en ambos costados.

5. Pull forward to open canopy.

5. Tirer vers l'avant pour ouvrir le baldaquin.

5. Tire hacia adelante para abrir la capota.

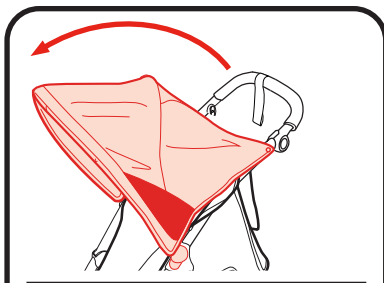

6. Push backwards to close canopy.

6. Pousser vers l'arrière pour fermer le baldaquin.

6. Empuje hacia atrás para cerrar la capota.

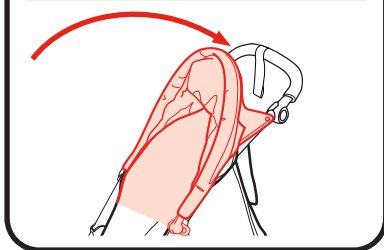

7. Pull flap forward to open and backward to close canopy window.

7. Tirer le rabat vers l'avant pour ouvrir et vers l'arrière pour fermer la fenêtre du baldaquin.

7. Tire la aleta hacia adelante para abrirla y hacia atrás para cerrar la ventana de la capota.

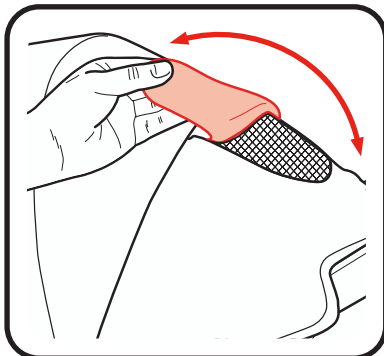

### 3-G Child's Tray

- Le plateau pour enfant
- Bandeja para niños

## ! WARNING

Always secure your child with the seat belt. The child's tray is not a restraint device. **DO NOT** lift the stroller by the child's tray. Use care when installing the child's tray on the stroller with a child in the stroller.

## ! MISE EN GARDE

Toujours attaché votre enfant avec la ceinture de retenue. Le plateau pour enfant n'est pas un dispositif de retenue. **NE PAS** lever la poussette par le plateau pour enfant. Faites bien attention lorsque vous enclencher le plateau à la poussette quand l'enfant est dans la poussette.

## ! ADVERTENCIA

Asegure siempre a su niño con el cinturón de seguridad. La bandeja para niños no es un dispositivo de seguridad. **NO** levante el cochecito agarrándolo de la bandeja para niños. Use cuidado cuando instale la bandeja para niños en el cochecito si hay un niño en el cochecito.

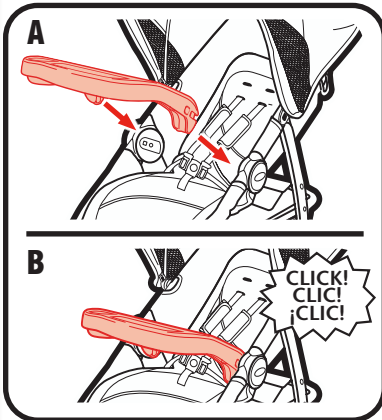

1. Install the child's tray:
  - A. Align the child's tray and frame.
  - B. Push the child's tray onto the mounts until it locks in position as shown.

1. Installer le plateau pour enfant:
  - A. Aligner le plateau pour enfant et le cadre.
  - B. Pousser le plateau pour enfant sur ses supports jusqu'à ce qu'il se verrouille en place, tel qu'illustré.

1. Instale la bandeja para niños:
  - A. Alinee la bandeja para niños y el armazón.
  - B. Empuje la bandeja para niños hacia los montantes hasta que se trabe en posición como se indica.

2. **CHECK** that child's tray is securely attached by pulling on child's tray.
2. **S'ASSURER** que le plateau pour enfant est solidement fixé, en tirant dessus.
2. **VERIFIQUE** que la bandeja para niños esté instalada correctamente tirando de la bandeja para niños.

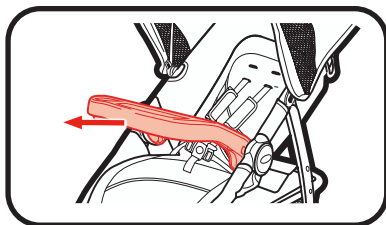

3. To remove, press buttons, and pull child's tray out.
3. Pour le retirer, appuyer sur les boutons et tirer sur le plateau pour enfant pour le dégager.
3. Para sacarlo, oprima los botones, y tire la bandeja para niños hacia afuera.

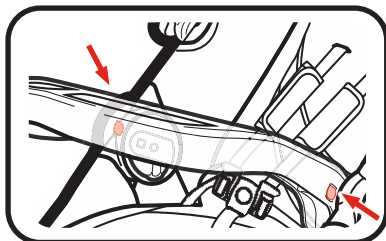

## 4-A Attach/Remove Seat

- Attacher/Retirer le siège d'enfant
- Cómo sujetar/sacar el asiento

### To Remove Toddler Seat • Retirer le siège d'enfant

- Cómo sacar el asiento para niño pequeño

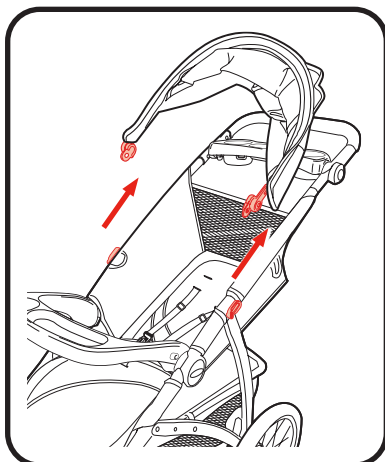

1. Remove the canopy.

1. Retrait du baldaquin.

1. Saque la capota.

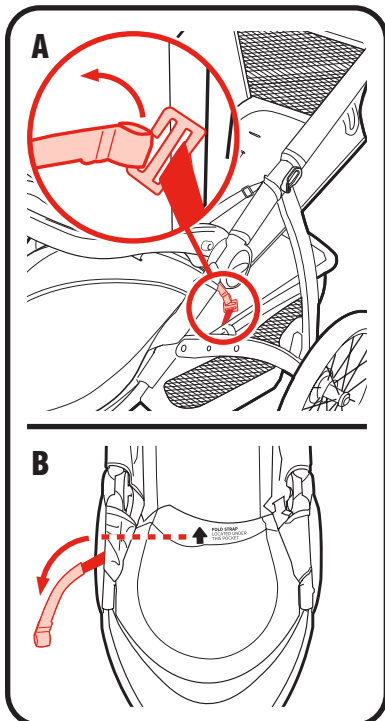

2. From the right side of the stroller, separate the fold strap as shown **(A)**. From the opposite side, pull the fold strap out of the pocket **(B)**.

2. À partir du côté droit de la poussette, séparer la courroie de pliage, tel qu'illustré **(A)**. À partir du côté opposé, tirer la courroie de pliage hors de la pochette **(B)**.

2. Desde el lado derecho del cochecito, separe la correa de pliegue como se indica **(A)** Desde el lado opuesto, tire la correa de pliegue hacia afuera del bolsillo de la correa de pliegue **(B)**.

3. Lift up the front of the seat pad, and locate the seat strap. From the bottom of the seat, unfasten the seat strap, and remove it from the frame.

3. Soulever l'avant du coussin de siège et localiser la courroie du siège. À partir du fond du siège, détacher la courroie du siège et la retirer du cadre

3. Levante el frente de la almohadilla del asiento, y busque la correa del asiento. Desde el fondo del asiento, deshaga la correa del asiento, y sáquela del armazón.

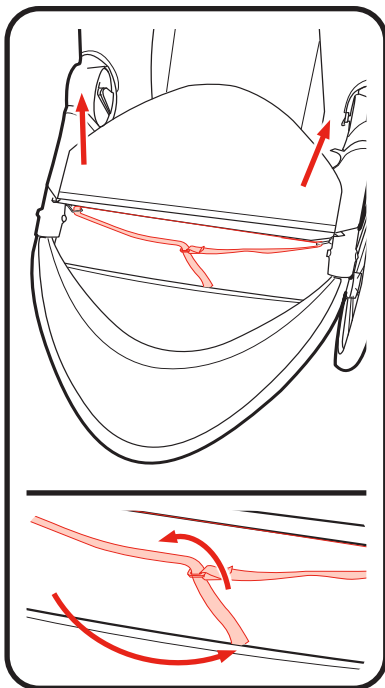

4. Unsnap the rear seat straps from both sides of the stroller, and remove from frame.

4. Détacher les courroies de l'arrière du siège, des deux côtés de la poussette, et les retirer du cadre

4. Desabroche las correas traseras del asiento desde ambos costados del cochecito, y sáquelas del armazón.

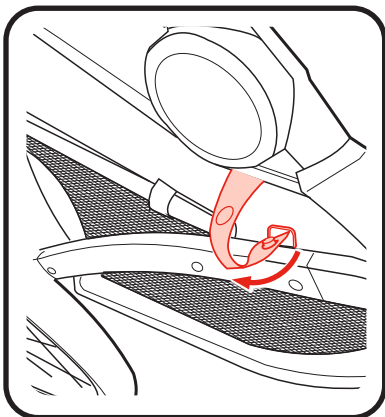

5. Unsnap the 2 seat back straps.

5. Détacher les 2 courroies du dossier.

5. Desabroche las dos correas del respaldo.

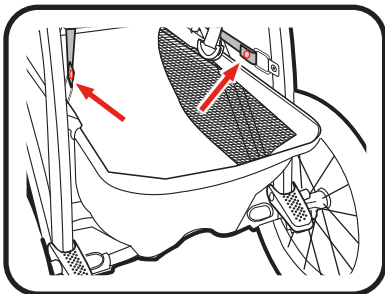

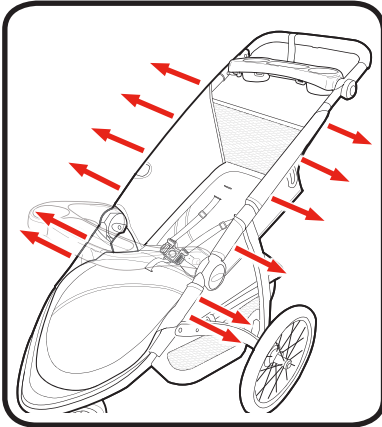

6. Unfasten the 12 snaps and remove the seat from the frame.

6. Détacher les 12 boutons-pression et retirer le siège du cadre.

6. Destrabe los 12 broches y saque el asiento del armazón.

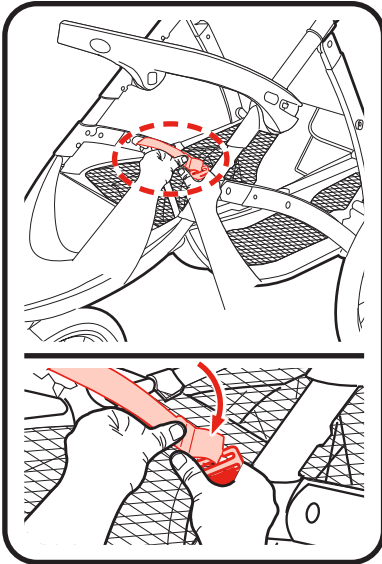

7. Reconnect the fold strap as shown.

7. Rattacher la courroie de pliage, tel qu'illustré.

7. Vuelva a conectar la correa de pliegue como se indica.

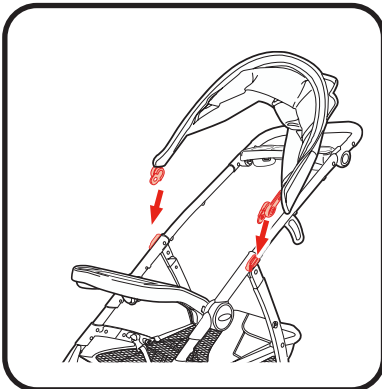

8. Install the canopy.  
(optional)

8. Installation du baldaquin  
(facultatif)

8. Instale la capota.  
(opcional)

## To Attach Toddler Seat • Attacher le siège d'enfant • Cómo sujetar el asiento para niño pequeño

1. Remove the canopy.

1. Retrait du baldaquin.

1. Saque la capota.

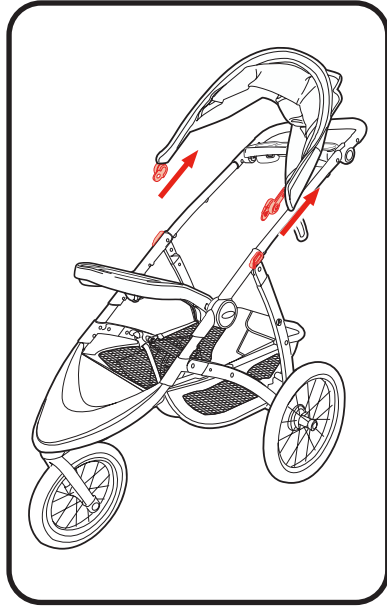

2. Separate the fold strap as shown.

2. Détacher la courroie de pliage, tel qu'illustré.

2. Separe la correa de pliegue como se indica.

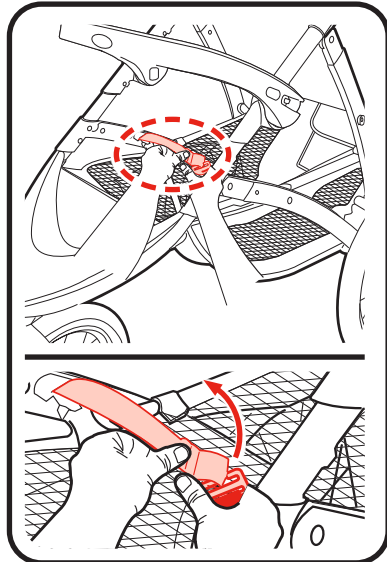

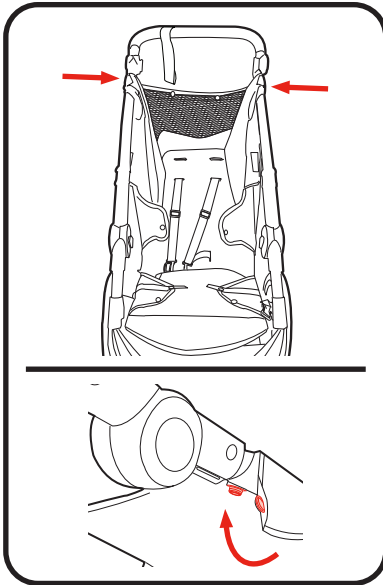

3. Lay the seat in the frame, then fasten the two rear snaps.

3. Déposer le siège dans le cadre, puis attacher les 2 boutons-pression arrière.

3. Ponga el asiento en el armazón y luego abroche los dos broches traseros.

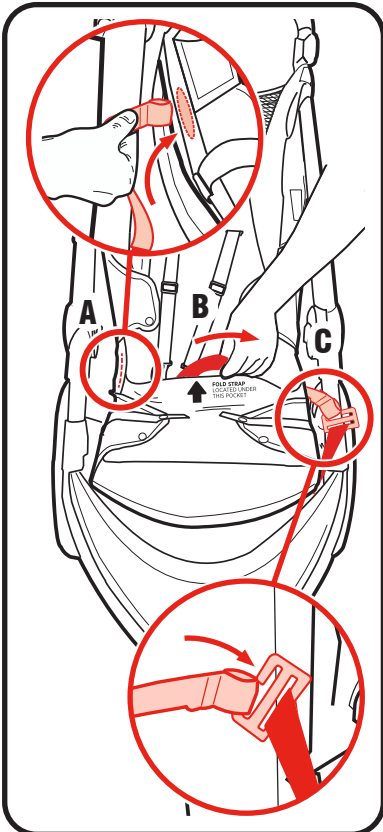

4. Insert the fold strap into the slot on one side of the seat pad **(A)** and pull across and out the other slot on the opposite side **(B)**. Hook the straps together as shown **(C)**.

4. Insérer la courroie de pliage dans la fente située d'un côté du coussin de siège **(A)**, puis tirer sur la largeur à travers l'autre fente située de l'autre côté **(B)**. Accrocher les courroies ensemble, tel qu'illustré **(C)**.

4. Inserte la correa de pliegue en la ranura en un costado de la almohadilla del asiento **(A)** y tire para retirarla de la otra ranura en el costado opuesto **(B)**. Enganche las correas juntas como se indica **(C)**.

5. From under the seat pad, thread the ends of front seat straps through the loops, then pull tight, and fasten the hook and loop connector.

5. À partir du dessous du coussin de siège, enfiler les extrémités des courroies du siège avant à travers les boucles, puis tirer fermement et fixer l'attache autoagrippante.

5. Desde abajo de la almohadilla del asiento, pase los extremos de las correas delanteras del asiento por los bucles y luego tire para tensionarlas, y sujete el conector de gancho y bucle.

6. Fasten the rest of the snaps to the frame. You **MUST** wrap the seat pad over the frame tubes.

6. Attacher le reste des boutons-pression au cadre. Il **FAUT** recouvrir les tubes du cadre avec le coussin de siège.

6. Abroche el resto de los broches al armazón. Usted **DEBE** envolver la almohadilla del asiento sobre los tubos del armazón.

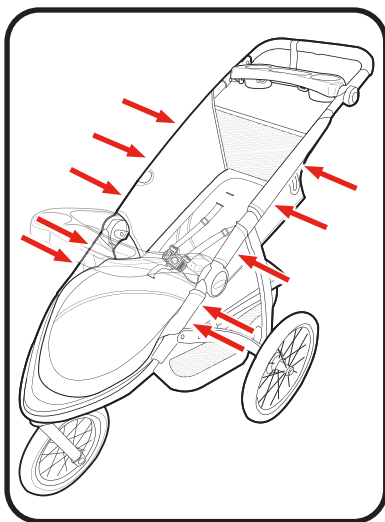
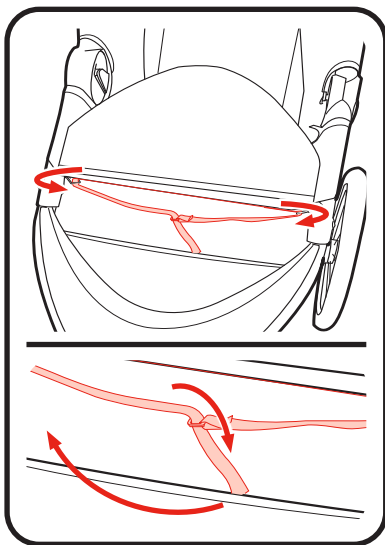

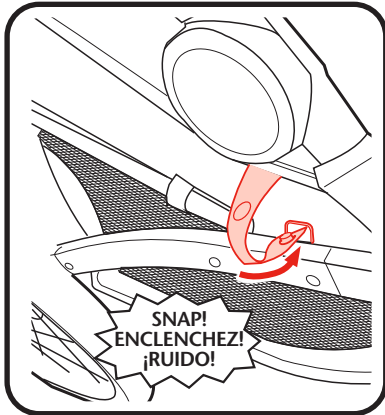

7. Insert and fasten the rear seat straps through the loops on each side as shown.

7. Insérer et attacher les courroies arrière du siège à travers les boucles situées des deux côtés, tel qu'illustré.

7. Inserte y sujete las correas traseras del asiento a través de los bucles en cada costado como se indica.

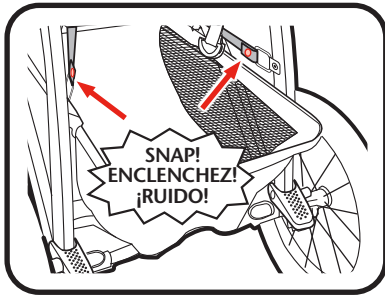

8. Insert the 2 seat back straps through the metal rings and snap together.

8. Insérer les 2 courroies arrière du siège dans les anneaux de métal et attacher ensemble.

8. Pase las 2 correas del respaldo por los anillos de metal y abróchelas.

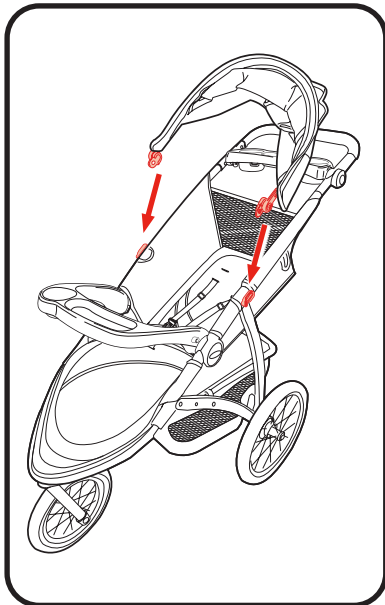

9. Install the canopy. (optional)

9. Installer le baldaquin. (facultatif)

9. Instale la capota. (opcional)

## 4-B To Secure Child

- Pour installer votre enfant en toute sécurité
- Cómo sujetar al niño

### **! WARNING**

**Falling Hazard:** Always use the seat belt.

### **! MISE EN GARDE**

**Danger de chute :** toujours se servir de la ceinture de sécurité.

### **! ADVERTENCIA**

**Peligro de caídas:** Use siempre el cinturón de seguridad.

## 5 Point Harness • Harnais à 5 point • Arnés de 5 puntos

1. To open, press button on buckle to release the waist straps.

1. Pour ouvrir, appuyer sur le bouton de la boucle pour libérer les courroies abdominales.

1. Para abrirlo, oprima el botón de la hebilla para liberar las correas de la cintura.

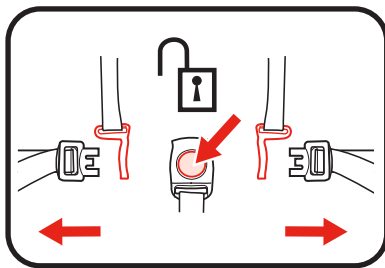

2. To close, slide shoulder strap connectors onto waist straps, and insert into buckle.

2. Pour fermer, glisser les courroies d'épaule dans les courroies de la taille et verrouiller dans la boucle d'entrejambe.

2. Para cerrarlo, deslice los conectores de las correas del hombro en las correas de la cintura, y póngalos en la hebilla.

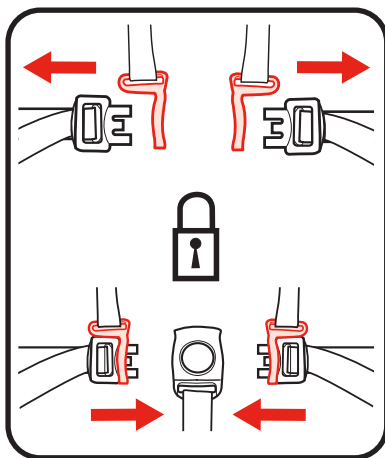

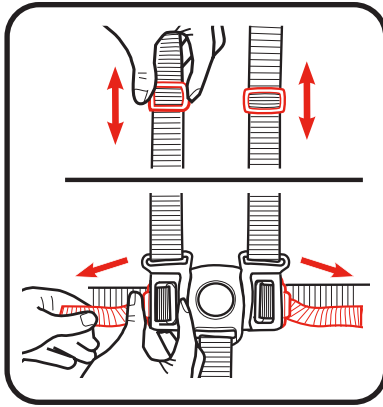

3. Use slide adjuster at shoulder and waist for tighter adjustment. To change shoulder harness slots, see pages 34-35.

3. Utiliser le dispositif de réglage coulissant à l'épaule et à la taille pour un ajustement plus précis. Pour changer les fentes des sangles du harnais, consulter les pages 34-35.

3. Use el ajustador deslizable en el hombro y la cintura para lograr un calce más apretado. Para cambiar las ranuras del arnés del hombro, consulte las páginas 34-35.

### 3 Point Buckle • Boucle à 3 point • Hebilla de 3 puntos

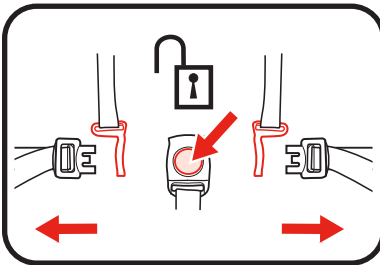

1. To open, press button on buckle to release the waist straps.

1. Pour ouvrir, appuyer sur le bouton de la boucle pour libérer les courroies abdominales.

1. Para abrirlo, oprima el botón de la hebilla para liberar las correas de la cintura.

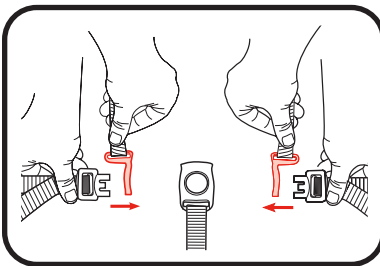

2. Slide shoulder strap connectors off of waist straps.

2. Faire glisser les connecteurs de courroies d'épaule pour les détacher des courroies abdominales.

2. Deslice los conectores de la correa para los hombros de las correas para la cintura.

3. Remove shoulder straps from stroller.

3. Retirer les courroies d'épaule de la poussette.

3. Saque las correas para los hombros del cochecito.

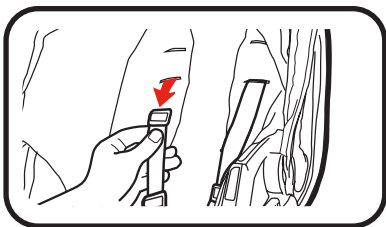

4. Use slide adjuster at waist for tighter adjustment.

4. Utiliser les boucles de réglage à la taille pour un ajustement plus précis.

4. Use el ajustador deslizable de la cintura para ajustarlo más apretadamente.

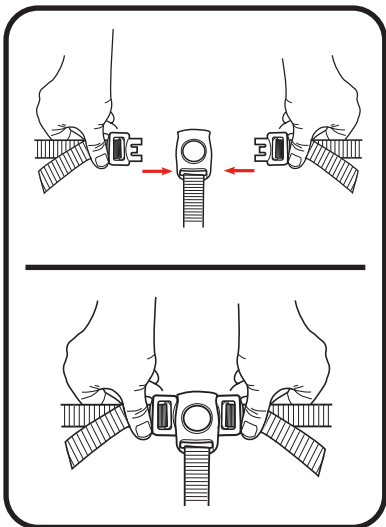

5. To open, press button on buckle to release the waist straps.

5. Pour ouvrir, appuyer sur le bouton de la boucle pour libérer les courroies abdominales.

5. Para abrirlo, oprima el botón de la hebilla para liberar las correas de la cintura.

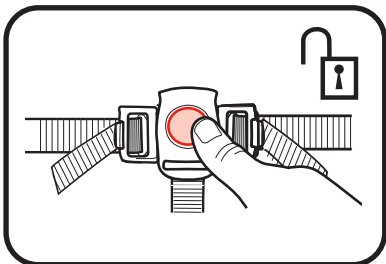
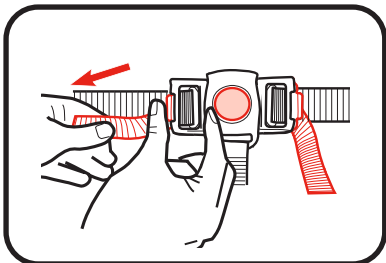

## Adjusting Shoulder Harness position

- Réglage de la position du harnais d'épaules
- Ajustar la posición del arnés para los hombros

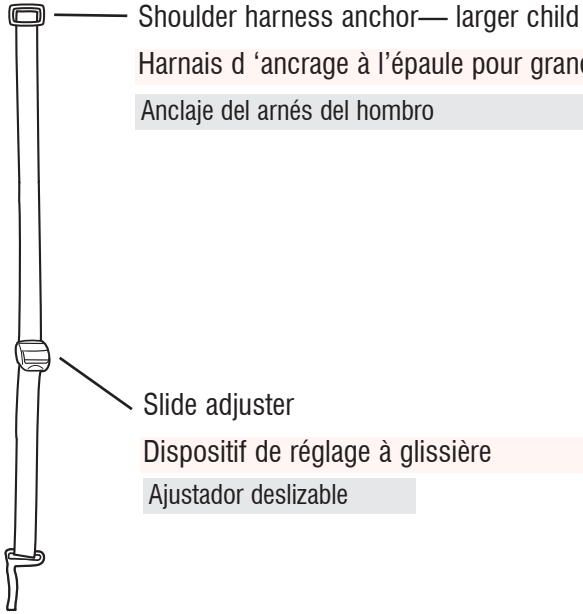

Shoulder harness anchor— larger child

Harnais d'ancrage à l'épaule pour grand enfant

Anclaje del arnés del hombro

Slide adjuster

Dispositif de réglage à glissière

Ajustador deslizable

Push harness anchor through the front of the seat then re-insert through desired slots at the same height level. Use either shoulder harness anchor in the slots that are closest to child's shoulder height. Use slide adjuster for further adjustment.

Pousser le dispositif d'ancrage du harnais à travers l'avant du siège, puis réinsérer à travers les fentes désirées, à la même hauteur. Utiliser l'un ou l'autre des dispositifs d'ancrage du harnais à l'épaule dans les fentes qui sont le plus près de la hauteur de l'épaule de l'enfant.

Pase el anclaje del arnés por el frente del asiento y luego vuelva a insertarlo en las ranuras deseadas a la misma altura. Use los anclajes del arnés del hombro en las ranuras que estén más cerca a la altura del hombro del niño. Use el ajustador deslizable para realizar ajustes adicionales.

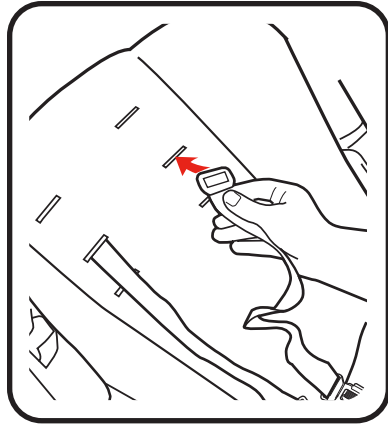

## 4-C To Recline Seat

- Réglage du dossier
- Cómo reclinar el asiento

### **! WARNING**

When making adjustments to the stroller seat, make sure child's head, arms, and legs are clear of moving seat parts and stroller frame.

### **! MISE EN GARDE**

Lors du réglage du siège de la poussette, s'assurer que la tête de l'enfant, ses bras et ses jambes sont loin des pièces mobiles du siège et du cadre de la poussette.

### **! ADVERTENCIA**

Cuando realiza ajustes al asiento del cochecito, asegúrese de que la cabeza, brazos y piernas del niño estén alejados de las piezas móviles del asiento y el armazón del cochecito.

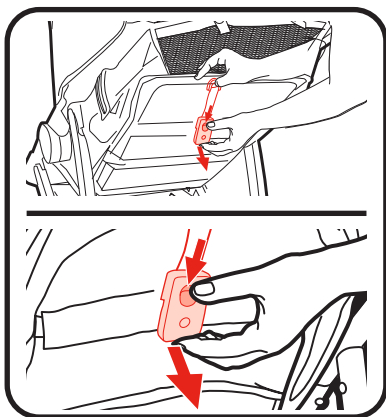

1. To recline, push button down and pull down the seat.

1. Pour incliner, pousser le bouton vers le bas et abaisser le siège.

1. Para reclinarlo, empuje el botón y tire el asiento hacia abajo.

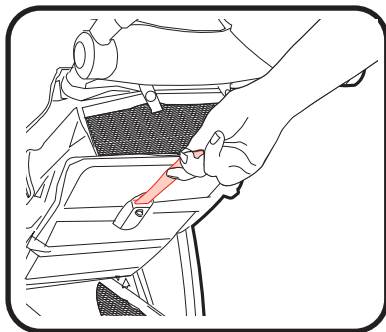

2. To raise, pull both straps up.

2. Pour relever, tirer les deux courroies vers le haut.

2. Para levantarlo, tire ambas correas hacia arriba.

## 4-D Brakes

• Freins • Frenos

### **! WARNING**

**CHECK** that brakes are on by trying to push stroller.

### **! MISE EN GARDE**

**VÉRIFIER** que les freins fonctionnent en essayant de pousser la poussette.

### **! ADVERTENCIA**

**VERIFIQUE** que los frenos estén activados tratando de empujar el cochecito.

1. Push down both brakes to lock brakes.
1. Abaisser les deux freins pour les verrouiller.
1. Empuje los frenos hacia abajo para trabarlos.

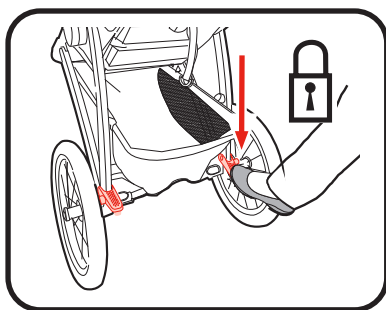

2. Push up both brakes to unlock brakes.
2. Relever les deux freins pour les déverrouiller.
2. Empuje los frenos hacia arriba para destrabarlos.

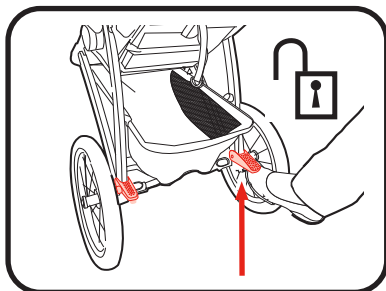

## 4-E Swivel Wheel

• Roulette pivotante • Rueda giratoria

### ⚠️ WARNING

**FALL HAZARD** from tip over. Before running, jogging or walking fast, **LOCK** the front wheel from swiveling.

### ⚠️ MISE EN GARDE

**DANGER DE CHUTE** par basculement. Avant de courir, de faire du jogging ou de la marche rapide, **VERROUILLER** la roulette avant pour l'empêcher de pivoter.

### ⚠️ ADVERTENCIA

**PELIGRO DE CAÍDA** si se tumba. Antes de correr, trotar o caminar con rapidez, **TRABE** la rueda delantera para que no gire.

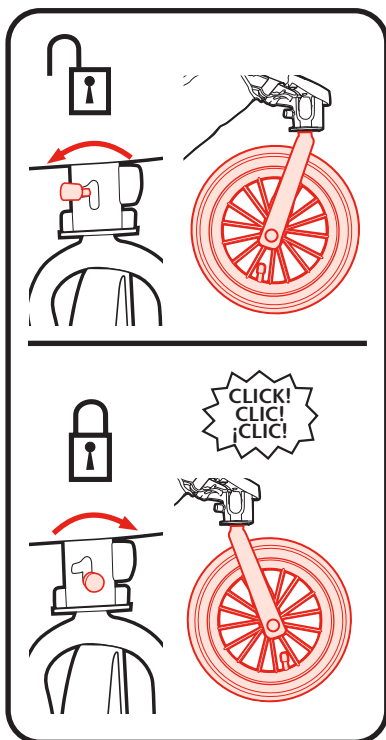

1. Front swivel wheel locks for use on uneven surfaces such as grass, stones or gravel.

1. La roulette pivotante avant se verrouille pour utilisation sur des surfaces irrégulières comme le gazon, les cailloux ou le gravier.

1. Las ruedas giratorias delanteras se traban para usarlas en superficies desparejas como césped, piedras o grava.

## 4-F Handle Adjustment

- Réglage de poignée
- Para ajustar la manija

1. To adjust handle, press buttons on both sides of handle, and rotate.

1. Pour régler la poignée, appuyer sur les boutons situés des deux côtés de la poignée afin de la faire pivoter.

1. Para ajustar la manija, oprima los botones en ambos costados de la manija, y gírela.

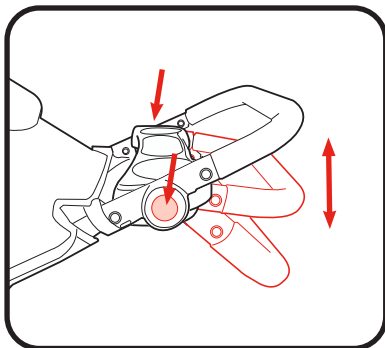

## 4-G To Use Tether

- Utilisation de la sangle d'attache
- Cómo usar la correa de sujeción

The tether strap is intended to maintain control of the stroller in the case of a fall while running.

**DO NOT** hang items on the tether strap.

La sangle d'attache sert à garder la maîtrise de la poussette en cas de chute en courant.

**NE PAS** suspendre d'objets à la sangle d'attache.

La correa de sujeción tiene la intención de mantener el control del cochecito en caso de sufrir una caída mientras está corriendo.

**NO** cuelgue artículos de la correa de sujeción.

1. To use tether, attach to your wrist as shown.

1. La sangle d'attache s'utilise en l'attachant au poignet, tel qu'illustré.

1. Para usar la correa, sujétela a su muñeca, como se muestra.

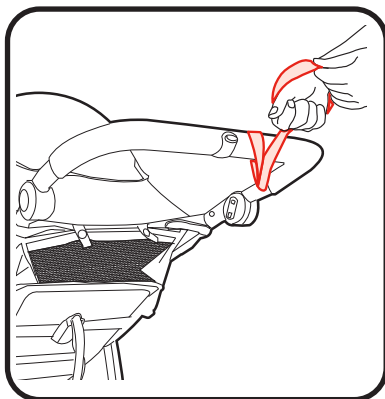

## 4-H Removing Wheels • Retrait des roulettes • Cómo sacar las ruedas

### Front Wheel • Roulette avant • Rueda delantera

#### **⚠️ WARNING:**

The front wheel cannot be removed from the front wheel fork assembly. If the wheel becomes damaged, please contact Graco for a complete wheel assembly replacement.

#### **⚠️ MISE EN GARDE :**

La roulette avant ne peut pas être retirée du module de fourche de roulette avant. Si la roulette est endommagée, prière de contacter Graco afin d'obtenir un remplacement complet du module de la roulette.

#### **⚠️ ADVERTENCIA:**

La rueda delantera no se puede retirar del ensamblaje de horquilla de la rueda delantera. Si la rueda se daña, comuníquese con Graco para recibir un ensamblaje de rueda de repuesto completo.

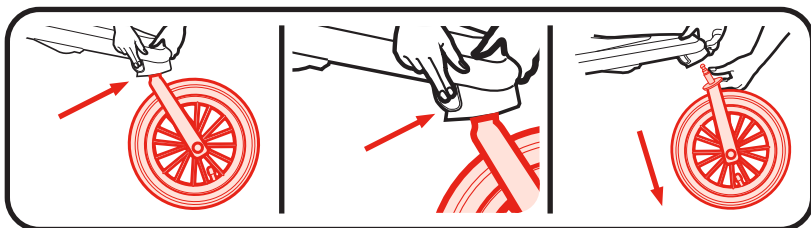

1. For easy transport or storage, remove front wheel by pushing button as shown.
1. Pour faciliter le transport et le rangement, appuyer sur le bouton pour retirer les roulettes avant, tel qu'illustré.
1. Para facilitar el transporte o almacenamiento, saque la rueda delantera empujando el botón como se indica.

## **! WARNING**

**DO NOT** remove rear wheels unless replacing them. Child could fall on exposed rear axle and be injured.

## **! MISE EN GARDE**

**NE PAS** retirer les roulettes arrière sauf pour les remplacer. Un enfant pourrait tomber sur l'essieu arrière exposé et se blesser.

## **! ADVERTENCIA**

**NO** saque las ruedas traseras a menos que las cambie. El niño podría caerse sobre el eje trasero expuesto y sufrir una lesión.

1. To remove wheel, push button and pull wheel off.  
Repeat with the other wheel.

1. Pour retirer une roulette, appuyer sur le bouton et tirer.  
Répéter pour l'autre roulette.

1. Para sacar la rueda, empuje el botón y tire de la rueda.  
Repita con la otra rueda.

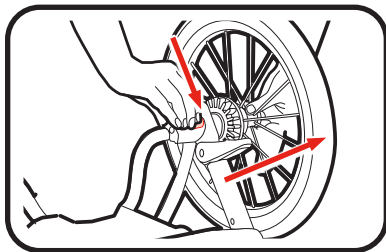

## 4-1 To Attach Graco® Infant Car Seat to Toddler Seat

- Installation d'un siège d'auto pour bébé Graco® au siège pour bambin
- Para sujetar el asiento de automóvil para bebé Graco® al asiento para niño pequeño

For models that do not come with an infant car seat, one may be purchased separately.

### **! WARNING**

Use only a GRACO® SnugRide® Click Connect™ car seat with this stroller. This stroller is only compatible with Graco® SnugRide® infant car seats with Click Connect™. Only use with Graco® infant car seats that have the Click Connect™ logo. If unsure of the model or for more information please call Graco's customer service number: 1-800-345-4109. Improper use of this product with a car seat may result in serious injury or death. Read the manual provided with your Graco car seat before using it with your product.

- Always secure your child with the car seat harness when using the car seat in the stroller. If your child is already in the car seat, **check that the child is secured with the harness.**
- **DO NOT** use stroller for jogging while carrier is in stroller.
- **DO NOT** jog/run with children under 6 months of age.

Il est possible de se procurer un siège d'auto pour bébé pour les modèles qui n'en ont pas.

### **! MISE EN GARDE**

Utiliser uniquement un siège d'auto pour bébé SnugRide® Click Connect de GRACO® avec cette poussette.

Cette poussette n'est compatible qu'avec les sièges d'auto pour bébé Snugride® de Graco® avec Click Connect™. Utiliser uniquement avec des sièges d'auto pour bébé de Graco® portant le logo Click Connect™. Tout mauvais usage de ce produit avec un siège d'auto peut occasionner des blessures sérieuses ou mortelles. Lire le manuel fourni avec le siège de retenue pour enfant Graco avant de l'utiliser avec ce produit.

- Toujours attacher l'enfant avec le harnais du siège de retenue lorsqu'il est utilisé avec ce produit. Si l'enfant est déjà installé dans le siège de retenue pour enfant, **s'assure qu'il est bien attaché avec le harnais.**
- **NE PAS** utiliser la poussette en faisant du jogging lorsque le porte-bébé s'y trouve.
- **NE PAS** courir ou faire du jogging avec des enfants de moins de 6 mois.



Sticker varies by model



L'autocollant varie selon le modèle.

Para los modelos que no vienen con un asiento de automóvil para bebé, se puede comprar uno por separado.



## ! ADVERTENCIA

Use solamente un asiento de automóvil GRACO® SnugRide® Click Connect™ con este cochecito. Este cochecito solamente es compatible con los asientos de automóvil para bebé Graco® SnugRide® con Click Connect™. Uselo solamente con los asientos de automóvil para bebé de Graco® que tienen el logotipo Click Connect™. Si no está seguro del modelo o para obtener más información, por favor llame al número de servicio al cliente de Graco: 1-800-345-4109. El uso inadecuado de este cochecito con el asiento de automóvil de otros fabricantes podría resultar en serias lesiones o la muerte. Lea el manual provisto con su asiento de automóvil Graco antes de usarlo con su cochecito.



La etiqueta varía según el modelo

- Sujete siempre a su niño con el arnés del asiento de automóvil cuando usa el asiento de automóvil en el cochecito. Si su niño ya está en el asiento de automóvil, **verifique que esté sujetado con el arnés.**
- **NO** use el cochecito para salir a correr mientras el portabebés está en el cochecito.
- **NO** haga jogging/corra con niños menores de 6 meses de edad.

1. Recline the stroller seat back to its lowest position.

Install the child's tray.

1. Incliner le dossier du siège pour bambin en position complètement abaissée.

Installer plateau pour enfant.

1. Recline el respaldo del asiento del cochecito hasta la posición más baja.

Instale la bandeja para niños.

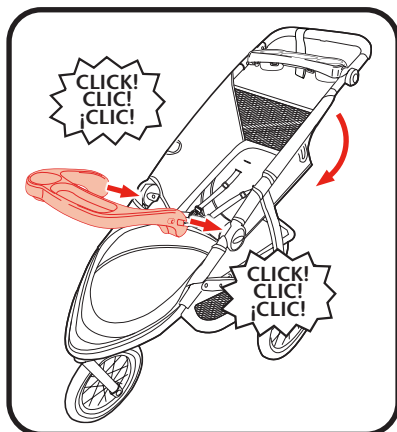

2. **CHECK** that child's tray is securely attached by pulling on child's tray.

2. **S'ASSURER** que plateau pour enfant est solidement fixé en tirant dessus.

2. **VERIFIQUE** que la bandeja para niños esté instalada correctamente tirando de la bandeja para niños.

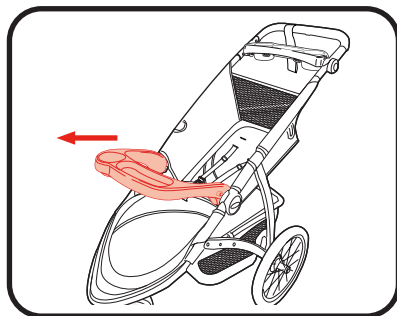

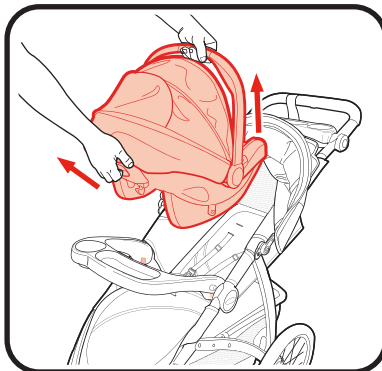
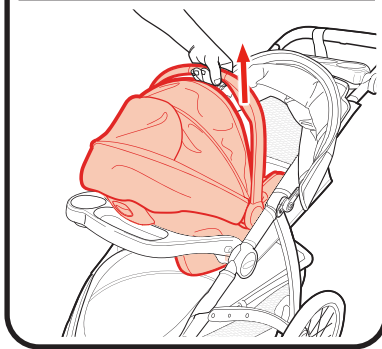
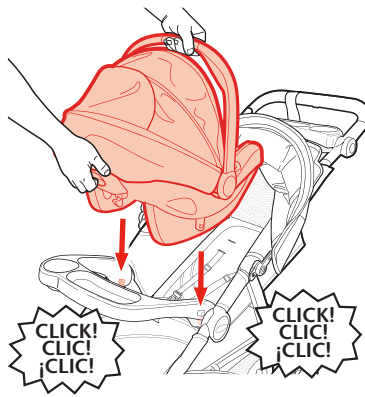
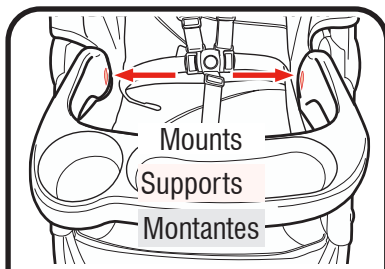

3. Insert car seat into stroller, and push down on car seat until the latches snap into the Click Connect™ mounts.

3. Insérer le siège d'auto dans la poussette en appuyant dessus jusqu'à ce que les loquets s'enclenchent sur les supports Click Connect™.

3. Inserte el asiento de automóvil en el cochecito, y empuje el asiento de automóvil hacia abajo hasta que las trabas se encajen en los montantes Click Connect™.

4. **CHECK** that infant car seat is securely attached by pulling up on it.

4. **VÉRIFIER** si le siège de bébé est bien attaché en tirant vers le haut.

4. **VERIFIQUE QUE** el asiento de automóvil para bebé esté apretadamente sujetado tirando hacia arriba de la misma.

5. To remove car seat, squeeze release handle at back of car seat, and lift car seat out of the stroller.

5. Pour retirer le siège d'auto, appuyer sur la poignée de déverrouillage à l'arrière du siège d'auto et soulever le siège d'auto hors de la poussette.

5. Para sacar el asiento de automóvil, apriete la manija de liberación de atrás del asiento de automóvil y levante el asiento de automóvil fuera del cochecito.

#### 4-J To Attach Graco® Infant Car Seat to Stroller Frame

- Pour attacher le siège-auto pour bébé Graco® au cadre de la poussette
- Para sujetar el asiento de automóvil para bebé Graco® al armazón del cochecito

1. Install the child's tray.

1. Installer plateau pour enfant.

1. Instale la bandeja para niños.

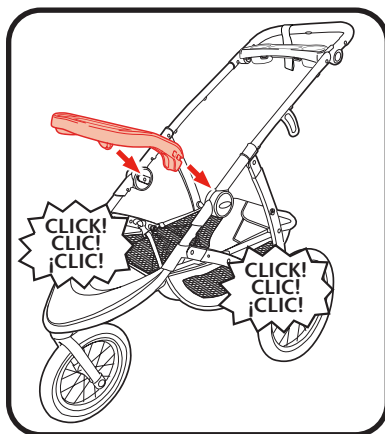

2. **CHECK** that child's tray is securely attached by pulling on child's tray.

2. **S'ASSURER** que l'accoudoir est solidement fixé en plateau pour enfant.

2. **VERIFIQUE** que la bandeja para niños esté instalada correctamente tirando de la bandeja para niños.

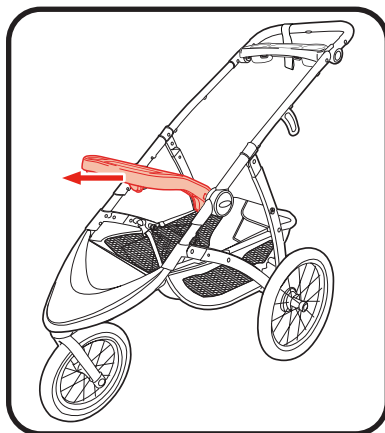

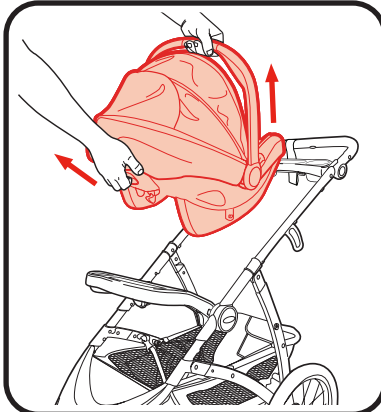
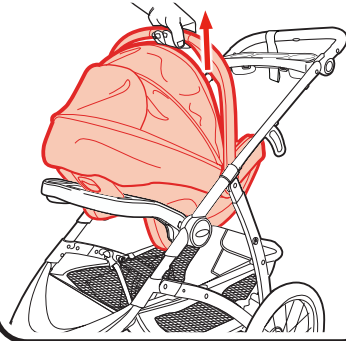
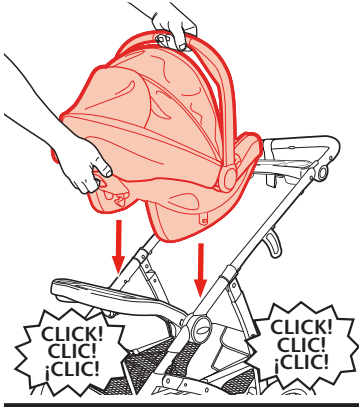
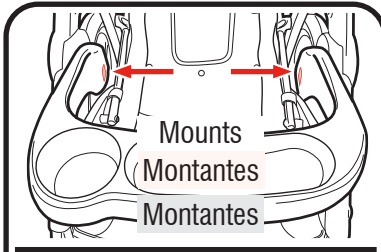

3. Insert car seat into stroller, and push down on car seat until the latches snap into the Click Connect™ mounts.

3. Insérer le siège d'auto dans la poussette en appuyant dessus jusqu'à ce que les loquets s'enclenchent sur les supports Click Connect™.

3. Inserte el asiento de automóvil en el cochecito, y empuje el asiento de automóvil hacia abajo hasta que las trabas se encajen en los montantes Click Connect™.

4. **CHECK** that infant car seat is securely attached by pulling up on it.

4. **VÉRIFIER** si le siège de bébé est bien attaché en tirant vers le haut.

4. **VERIFIQUE QUE** el asiento de automóvil para bebé esté apretadamente sujetado tirando hacia arriba de la misma.

5. To remove car seat, squeeze release handle at back of car seat, and lift car seat out of the stroller.

5. Pour retirer le siège d'auto, appuyer sur la poignée de déverrouillage à l'arrière du siège d'auto et soulever le siège d'auto hors de la poussette.

5. Para sacar el asiento de automóvil, apriete la manija de liberación de atrás del asiento de automóvil y levante el asiento de automóvil fuera del cochecito.

## 4-K To Fold Stroller with Toddler Seat

- Plier la poussette avec le siège d'enfant
- Para plegar el cochecito con el asiento para niño pequeño

### **! WARNING**

**DO NOT** allow child to play with the fold handle.

### **! MISE EN GARDE**

**NE PAS** permettre aux enfants de jouer avec la poignée qui permet de replier la poussette.

### **! ADVERTENCIA**

**NO** deje que el niño juegue con la manija de plegarlo.

1. To fold, handle must be in the most upright locked position. Close the Canopy.

1. Pour replier, la poignée doit être dans la position verrouillée la plus verticale. Fermer le baldaquin.

1. Para plegarlo, la manija debe estar trabada en la posición más vertical. Cerrar la capota.

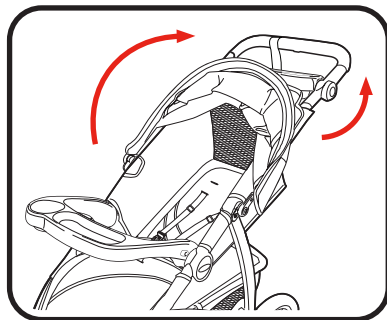

#### 2. TO FOLD

PULL STRAP LOCATED UNDER THIS POCKET.

#### 2. POUR REPLIER

TIRER LA COURROIE SITUÉE SOUS CETTE POCHETTE.

#### 2. PARA PLEGAR

TIRE DE LA CORREA UBICADA DEBAJO DE ESTE BOLSILLO.

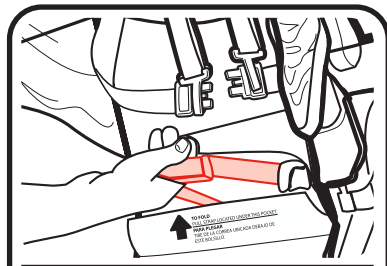

3. Pull strap up.

3. Tirer la courroie vers le haut.

3. Tire la correa hacia arriba.

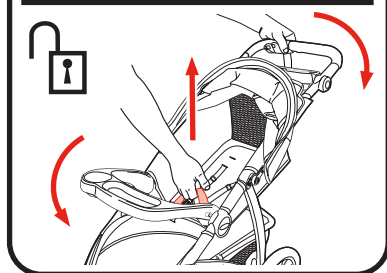

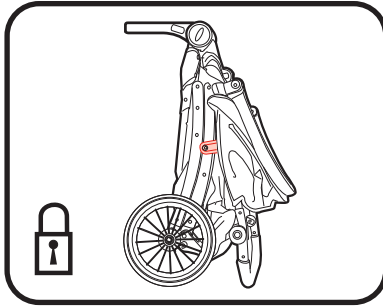

4. Storage latch will engage, and stroller will rest on the rear wheels and handle.

4. Le loquet de rangement s'enclenchera et la poussette reposera sur les roulettes arrière et la poignée.

4. La traba de almacenamiento se activará y el cochecito se apoyará en las ruedas traseras y la manija.

## 4-L To Fold Stroller without Toddler Seat

- Plier la poussette sans le siège d'enfant
- Para plegar el cochecito sin el asiento para niño pequeño

### **! WARNING**

**DO NOT** allow child to play with the fold handle.

### **! MISE EN GARDE**

**NE PAS** permettre aux enfants de jouer avec la poignée qui permet de replier la poussette.

### **! ADVERTENCIA**

**NO** deje que el niño juegue con la manija de plegarlo.

1. To fold, handle must be in the most upright locked position.
1. Pour replier, la poignée doit être dans la position verrouillée la plus verticale.
1. Para plegarlo, la manija debe estar trabada en la posición más vertical.
2. Pull strap up.
2. Tirer la courroie vers le haut.
2. Tire la correa hacia arriba.
3. Storage latch will engage, and stroller will rest on the rear wheels and handle.
3. Le loquet de rangement s'enclenchera et la poussette reposera sur les roulettes arrière et la poignée.
3. La traba de almacenamiento se activará, y el cochecito se apoyará en las ruedas traseras y la manija.

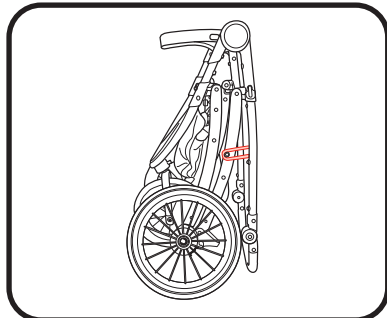
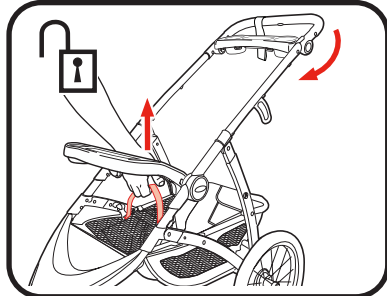
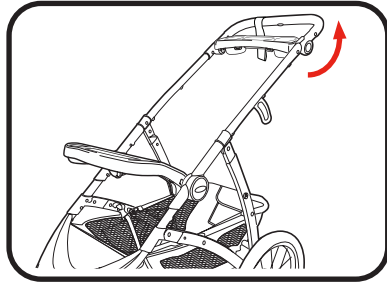

## 5-A Care and Maintenance

- Soins et entretien
- Cuidado y mantenimiento



Scan the code to view maintenance instruction video.

Scannez le code pour voir la vidéo d'instructions d'entretien.

Escanee el código para ver el video sobre las instrucciones de mantenimiento.

- **TO CLEAN SEAT COVER:** Wipe clean with damp cloth. NO BLEACH.
- **TO CLEAN STROLLER FRAME,** use only household soap and warm water. NO BLEACH or detergent.
- **FROM TIME TO TIME, CHECK YOUR STROLLER** for loose screws, worn parts, torn material or stitching. Replace or repair the parts as needed. Use only Graco replacement parts.
- **EXCESSIVE EXPOSURE TO SUN OR HEAT** could cause fading or warping of parts.
- **IF STROLLER BECOMES WET,** open canopy and allow to dry thoroughly before storing.
- **IF WHEEL SQUEAKS,** use a light oil (e.g., WD-40, 3-in-1, or sewing machine oil). It is important to get the oil into the axle and wheel assembly, as illustrated.
- **WHEN USING YOUR STROLLER AT THE BEACH,** completely clean your stroller afterward to remove sand and salt from mechanisms and wheel assemblies.

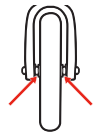

- **POUR NETTOYER LA HOUSSE DE SIÈGE:** Pour nettoyer, essuyer avec un linge humide. AUCUN AGENT DE BLANCHIMENT.
- **POUR NETTOYER LE CADRE DE LA POUSSETTE,** utiliser seulement de l'eau tiède et du savon ménager. NE PAS UTILISER DE JAVELLISANT ni de détergent.
- **INSPECTER RÉGULIÈREMENT CETTE POUSSETTE** afin de repérer toute vis relâchée, pièce usée, matériel déchiré ou joint décousu. Remplacer ou réparer ces pièces au besoin. Utiliser seulement des pièces de rechange Graco.
- **TOUTE EXPOSITION EXCESSIVE AU SOLEIL OU À LA CHALEUR** pourrait mener à la décoloration ou au gondolage des pièces.
- **SI LA POUSSETTE EST TREMPÉE,** ouvrir le baldaquin et le laisser sécher complètement avant le rangement.
- **SI LES ROULETTES CRISENT,** utilisez une huile légère (par ex. : 3-en-1, ou huile à machine à coudre). Il est important de mettre l'huile sur l'assemblage des essieux et des roulettes, tel qu'illustré.
- **APRÈS AVOIR UTILISÉ CETTE POUSSETTE À LA PLAGE,** la nettoyer à fond pour retirer toute trace de sable et de sel des mécanismes et des roulettes.

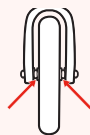

- **PARA LIMPIAR LA FUNDA DEL ASIENTO:** Limpie con un paño húmedo. NO UTILICE BLANQUEADOR.
- **PARA LIMPIAR EL ARMAZÓN DEL COCHECITO,** use solamente jabón de uso doméstico y agua tibia. NO USE BLANQUEADOR detergente.
- **DE VEZ EN CUANDO, INSPECCIONE EL COCHECITO** para determinar si hay tornillos flojos, piezas gastadas, material o costuras rotas. Cambie o repare las piezas según sea necesario. Use solamente piezas de repuesto de marca Graco.
- **EL CONTACTO EXCESIVO CON EL SOL** o el calor podría causar que se destiña o se tuerzan algunas piezas.
- **SI EL COCHECITO SE MOJA,** abra la capota y déjelo secar completamente antes de guardarlo.
- **SI LAS RUEDAS HACEN RUIDO,** use un aceite liviano (por ej., WD-40, 3-en-1, o aceite para máquinas de coser). Es importante hacer penetrar el aceite en el eje y equipo de la rueda como se ilustra.
- **CUANDO USA EL COCHECITO EN LA PLAYA,** limpie el cochecito completamente después para sacar la arena y la sal de los mecanismos y ensamblajes de las ruedas.

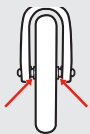

## **5-B Replacement Parts • Warranty Information** **Pièces de rechange • Renseignements sur la garantie** **Piezas de repuesto • Información sobre la garantía**

**To purchase parts or accessories or for warranty information in the United States**, please contact us at the following:

**Para comprar piezas o accesorios o para obtener información sobre la garantía en los Estados Unidos**, por favor comuníquese con nosotros en:

**www.gracobaby.com**  
**or/o**  
**1-800-345-4109**

**To purchase parts or accessories or for warranty information in Canada**, please contact us at the following:

**Pour commander des pièces ou pour obtenir des renseignements sur la garantie au Canada**, communiquer avec nous :

**www.gracobaby.ca**  
**or/ou**  
**1-800-345-4109**

## **5-C Product Registration** **• Enregistrement du produit** **• Registro del producto**

To register your Graco product from within the U.S.A. visit us online at [www.gracobaby.com/productregistration](http://www.gracobaby.com/productregistration) or return registration card provided with your product. In Canada, visit [www.gracobaby.com/productregistration](http://www.gracobaby.com/productregistration) to register your product.

Pour inscrire votre produit Graco aux États-Unis, visiter notre site Internet [www.gracobaby.com/productregistration](http://www.gracobaby.com/productregistration) ou retourner la carte d'enregistrement fournie avec le produit. Au Canada, visiter [www.gracobaby.com/productregistration](http://www.gracobaby.com/productregistration) pour enregistrer votre produit.

Para registrar su producto Graco dentro de los EE.UU., visítenos en línea en [www.gracobaby.com/productregistration](http://www.gracobaby.com/productregistration) o envíe la tarjeta de registro provista con su producto. En Canadá, [www.gracobaby.com/productregistration](http://www.gracobaby.com/productregistration) para registrar su producto.