

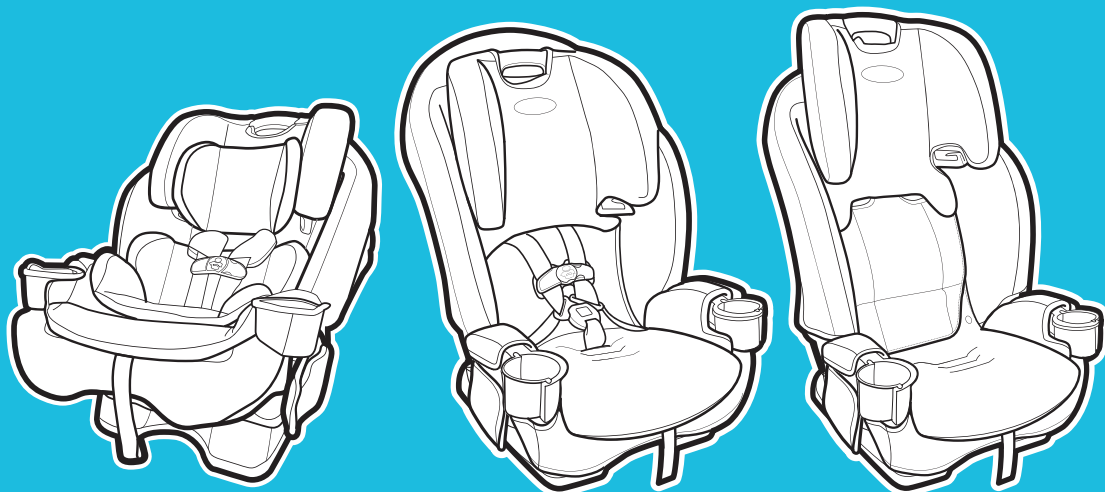

SLIMFIT[®] LX

ASIENTO DE AUTOMÓVIL 3-EN-1

Lea este manual de instrucciones



No instale ni use este sistema de seguridad para niños hasta que haya leído y entendido las instrucciones en este manual.

NO USAR DEBIDAMENTE ESTE SISTEMA DE SEGURIDAD PARA NIÑOS AUMENTA EL RIESGO DE LESIONES GRAVES O LA MUERTE EN UN ACCIDENTE O AL DETENERSE REPENTINAMENTE.



Escanee el código o visite www.gracobaby.com para ver los videos de instalación.

1 Importante

Páginas 4-8

- 1-A ¡Bienvenido a la familia Graco!**
Si necesita ayuda
- 1-B Guía rápida a su manual**
Registre este asiento de automóvil
- 1-C Advertencias de seguridad**
Vida útil del asiento de automóvil
Uso durante clima cálido
- 1-D Modo correcto de uso**
- 1-E Instalación en aeronaves**

2 Características

Páginas 9-10

3 Orientado hacia atrás

Páginas 11-17

- 3-A Uso orientado hacia atrás**
- 3-B Instalación orientado hacia atrás con acoplamiento de anclaje inferior**
- 3-C Instalación orientado hacia atrás con el cinturón de seguridad del vehículo**

4 Orientado hacia adelante

Páginas 18-24

- 4-A Uso orientado hacia adelante**
- 4-B Instalación orientado hacia adelante con el sistema LATCH**
- 4-C Instalación orientado hacia adelante con el cinturón de seguridad del vehículo**

5 Asiento elevado

Páginas 25-30

- 5-A Uso como asiento elevado**
- 5-B Instale el asiento elevado con respaldo alto**

6 Seguridad del niño

Páginas 31-36

- 6-A Asegurar al niño arnés de 5 puntos**
- 6-B Asegurar al niño en el asiento con respaldo**

7 Cómo mover el acoplamiento de anclaje inferior

Páginas 37-39

8 Accesorios

Páginas 40-42

9 Información del vehículo

Páginas 43-46

- 9-A Cómo desinstalar los conectores de anclaje inferior y el sistema de fijación**
- 9-B Elegir la ubicación del asiento en el vehículo**
- 9-C ¿Qué método de instalación debo usar?**
- 9-D Lugares peligrosos para el asiento en el vehículo**
- 9-E Cinturones de seguridad del vehículo**

10 Cuidado y limpieza

Páginas 47-51

- 10-A Limpieza de la almohadilla del asiento Rapid Remove™ y los bolsillos de almacenamiento MyPocket™**
- 10-B Limpieza de la hebilla de la entepierna**
- 10-C Limpieza del arnés, el anclaje inferior y el sistema de fijación**



1 Importante

1-A ¡Bienvenido a la familia Graco!

La seguridad de su niño depende de usted. **Ningún asiento de automóvil garantiza la protección contra lesiones en toda situación, pero su utilización correcta ayuda a reducir el riesgo de lesiones graves o la muerte. LEA ESTE MANUAL CON ATENCIÓN.**

Este sistema de seguridad para niños cumple con o excede todos los requisitos requeridos por la norma federal 213 de seguridad de automóviles para uso en automóviles

Aunque parezca fácil determinar cómo usar este asiento de automóvil por su cuenta, debe seguir las instrucciones detalladas en este manual de instrucciones para asegurar que los pasos que siguen se cumplen correctamente.

Si necesita ayuda

En los EE.UU., por favor, comuníquese con nuestro Departamento de Servicio al Cliente con cualquier pregunta que pudiera tener sobre piezas, uso o mantenimiento. Cuando se comunica con nosotros, por favor tenga listo el número de modelo y la fecha de fabricación para que lo podamos ayudar más eficientemente. Estos números pueden encontrarse en una etiqueta ubicada en el respaldo de su asiento de automóvil.

Contáctenos en www.gracobaby.com o llame al **1-800-345-4109**.

Para recursos adicionales o para que un técnico en seguridad de pasajeros infantiles inspeccione su asiento, por favor visite los siguientes sitios Web:

www.nhtsa.gov • www.seatcheck.org • www.safekids.org • www.cpsc.gov

1-B Guía rápida a su manual

Este asiento de automóvil es para niños:

***Orientado hacia atrás: 5 a 40 lb (2.2 a 18 kg),
49 pulgadas (125 cm) o menos.***

***Orientado hacia adelante: 26.5 a 65 lb (12 a 30 kg),
49 pulgadas (125 cm) o menos.***

***Asiento Elevado: 40 a 100 lb (18.1 a 45 kg), 43 a 57
pulgadas (110.1 a 145 cm), Por lo menos 4 años de edad.***

- Los bebés de peso inferior a 26.5 libras (12 kg) **DEBEN** usar este sistema de seguridad para niños orientado hacia atrás. Consulte la sección 1-C para obtener información adicional.

Nota: bés prematuros o de bajo peso al nacer podrían correr peligro adicional en un vehículo o aeronave. Según la Academia Americana de Pediatría, estos bebés podrían sufrir dificultades respiratorias si se recuestan de forma incorrecta en un asiento de automóvil. Cuando instala el asiento orientado hacia atrás, use la edad corregida para bebés prematuros. Graco aconseja que pida a su médico o al personal del hospital que examinen a su niño y que le recomienden el asiento de automóvil adecuado o una cama para automóviles antes de que usted y su niño salgan del hospital.

Registre este asiento de automóvil

Por favor, llene la tarjeta de registro con franqueo prepagado sujeta al arnés y envíela hoy mismo por correo **o regístrese en línea en www.gracobaby.com/carseatregistration.**

Los sistemas de seguridad para niños pueden ser retirados del mercado por problemas de seguridad. Debe registrar este sistema para que lo podamos contactar en dicho caso. Envíe su nombre, dirección y el número del modelo del sistema y la fecha de fabricación a:

Graco Children's Products, Inc.
Attn: Customer Service
P.O. Box 169, Elverson, PA 19520-9901
o llame al 1-800-345-4109

o inscribese en línea en www.gracobaby.com/carseatregistration

Para obtener información sobre el retiro del mercado, llame a la línea gratuita de información de seguridad del vehículo automotor del Gobierno de EE.UU. al 1-888-327-4236 (TTY: 1-800-424-9153) o visite <http://www.NHTSA.gov>.

Como referencia futura o si cambia de dirección, registre el nombre del modelo, número del modelo, fecha de fabricación y fecha de compra de este asiento de automóvil más abajo. Puede encontrar esta información en la tarjeta de registro si todavía la tiene o en la etiqueta con la fecha que está en el respaldo del asiento de automóvil.

Nombre del modelo _____

Número de modelo _____

Fecha de fabricación _____

Fecha de compra _____

1-C Advertencias de seguridad

!ADVERTENCIA!

No cumplir estas instrucciones y las de las etiquetas del sistema de seguridad para niños podría causar el choque del niño contra el interior del vehículo durante una parada repentina o un accidente.



! NUNCA PONGA ESTE SISTEMA DE SEGURIDAD PARA NIÑOS ORIENTADO HACIA ATRÁS EN UN LUGAR DEL ASIENTO DEL VEHÍCULO EQUIPADO CON UNA BOLSA DE AIRE DELANTERA ACTIVA.

Si la bolsa de aire se infla, puede golpear al niño y al asiento de automóvil con mucha fuerza y causar lesiones graves o la muerte de su niño.

! Consulte el manual del dueño de su vehículo para obtener más información sobre las bolsas de aire y el uso de un asiento de automóvil.



1 Importante



1 Importante

! Según las estadísticas de accidentes, los niños están más seguros cuando están debidamente sujetos en una de las posiciones del asiento trasero, que en una posición del asiento delantero. El centro del asiento trasero puede ser el lugar más seguro durante un posible impacto lateral.



! Si su vehículo no tiene un asiento trasero, consulte el manual del dueño de su vehículo.

! Los niños están más seguros viajando orientado hacia atrás y deben orientarse hacia atrás siempre que sea posible hasta que alcancen la altura o el peso máximo para sentarse orientados hacia atrás que corresponde con su asiento de automóvil. Luego, los niños deben viajar orientado hacia adelante utilizando el sistema del arnés incorporado siempre que sea posible hasta que alcancen la altura o el peso máximo para sentarse orientados hacia adelante que corresponde con su asiento de automóvil. En ese momento, los niños deben viajar en un asiento elevado con posicionamiento del cinturón. Ya no necesitará utilizar un asiento para niños cuando el cinturón de seguridad del vehículo se ajuste al niño adecuadamente, típicamente al alcanzar los 4 pies con 9 pulgadas (145 cm) de altura y cuando tenga entre 8 y 12 años de edad. Asegúrese de verificar las leyes locales y estatales, además de las recomendaciones de la AAP y la NHTSA para el uso del asiento de automóvil.

! Elija el modo de empleo correcto para el asiento de automóvil de acuerdo al tamaño de su niño. Los niños que pesan menos de 26.5 libras (12 kg) DEBEN usar este asiento de automóvil orientado hacia atrás.

! Elija el lugar adecuado para el asiento de automóvil en su vehículo.

! Sujete el asiento de automóvil con el cinturón de seguridad del vehículo o el acoplamiento de anclaje inferior que se ha colocado correctamente según las indicaciones en este manual.

! El sistema de cinturones de seguridad del vehículo DEBE sujetar firmemente el asiento de automóvil. No todos los cinturones de seguridad de todos los vehículos se pueden utilizar con un asiento de automóvil.

! Si el cinturón de seguridad del vehículo no sujeta firmemente el asiento de automóvil, lea la sección 9-E “cinturones de seguridad del vehículo” y el manual del dueño de su vehículo.

! Sujete siempre el asiento de automóvil con el acoplamiento de anclaje inferior o el cinturón de seguridad del vehículo, incluso cuando esté desocupado. En un accidente, un asiento de automóvil suelto puede lastimar a los pasajeros.

! Se debe reemplazar el asiento de automóvil tras haber sido sometido a un accidente. ¡NO lo use de nuevo! Un accidente podría causar daños ocultos y su utilización repetida podría causar lesiones graves o la muerte.



! NO use el asiento de automóvil si ha resultado dañado o si faltan piezas.

! NO utilice accesorios ni piezas que no sean proporcionados por Graco, excepto una alfombrilla o una toalla fina para proteger el asiento del vehículo, o toallas enrolladas o un fideo de plástico para piscina para ayudar a lograr que el asiento de automóvil se nivele. Su uso podría alterar el desempeño del asiento de automóvil.

! NO retire el sistema LATCH del asiento de automóvil. Si usa el cinturón de seguridad del vehículo para sujetar el asiento de automóvil, debe almacenar los conectores de anclaje inferior.

! Nunca deje al niño solo, inclusive cuando duerme. El niño podría enredarse en las correas del arnés y estrangularse o ahogarse.

! El asiento de automóvil orientado hacia atrás debe nivelarse correctamente:

- **Una posición demasiado reclinada podría causar lesiones o la eyección del asiento.**
- **Una posición demasiado vertical podría causar dificultad respiratoria.**



! No conecte nunca dos conectores del anclaje inferior a un punto de anclaje inferior del vehículo a menos que el fabricante del vehículo lo especifique.

! No use ambos el cinturón de seguridad del vehículo y el accesorio del anclaje inferior al mismo tiempo cuando usa el asiento de automóvil con el arnés de 5 puntos.

*Graco respalda las directrices para asientos de automóvil de la Academia Norteamericana de Pediatría y la Administración Nacional de Seguridad del Tráfico en Carreteras. Visite www.gracobaby.com/en-US/safety para obtener información sobre las recomendaciones de uso de los asientos de automóvil.

Vida útil del asiento de automóvil

DEJE de usar este asiento de automóvil y tírelo a la basura 10 años después de la fecha de fabricación. Busque la etiqueta en el respaldo del asiento de automóvil.

Graco Children's Products Inc. aconseja no prestar ni transferir un asiento de automóvil a menos que usted conozca la historia completa del producto. Tampoco aconsejamos la compra de un asiento de automóvil de segunda mano.

Uso durante clima cálido

Las piezas del asiento de automóvil se pueden calentar mucho cuando están bajo el sol o cuando hace calor. **Para evitar quemaduras, compruebe siempre la temperatura del asiento antes de sentar al niño.**



1 Importante

1-D Modo correcto de uso

5 libras
(2.2 kg)

26.5 libras
(12 kg)

40 libras
(18.1 kg)

65 libras
(30 kg)

100 libras
(45 kg)

Orientado hacia atrás con el arnés de 5 puntos Debe 49 pulgadas (125 cm) o menos: 5-26.5 libras (2.2 a 12 kg) y menos de 1 año **DEBEN** estar orientados hacia atrás. 26.5-40 libras (12 a 18 kg) **DEBERIAN** estar orientados hacia atrás*.

Orientado hacia delante con el arnés de 5 puntos Debe 49 pulgadas (125 cm) o menos: 26.5-40 libras (12 a 18 kg) y se puede sentar sin ayuda **PUEDA** estar orientado hacia delante. 40-65 libras (18 a 30 kg) **DEBERIAN** estar orientados hacia delante*.

Modo asiento elevado con cinturón de seguridad del vehículo para el hombro y el regazo Debe 43-57" (110.1-145 cm) de altura y cuatro + años de edad. 40-65 libras (18.1 a 30 kg) **PUEDEN** estar en el modo asiento elevado. Más de 65 libras (30 kg) **DEBEN** usar el modo asiento elevado*.

*Consulte las leyes estatales y las recomendaciones de la AAP / NHTSA. Vea la página 6.

1-E Instalación en aeronaves



Este asiento de automóvil está certificado para su uso en aeronaves cuando se utiliza con el arnés. Uselo solamente en asientos de avión orientados hacia delante. Consulte la sección 3-C y la sección 4-C. No utilice el sistema de fijación.



Este asiento para automóvil **NO** está certificado para su uso en aeronaves cuando se utiliza como asiento elevado ya que las aeronaves no tienen correas para los hombros.

Consulte a la aerolínea sobre sus políticas específicas.

Quando instala su asiento de automóvil, pase el cinturón de seguridad para el regazo por la vía apropiada del cinturón y trábelo. Entonces, tire hacia arriba de la punta del cinturón para que el cinturón para el regazo se tense alrededor del asiento de automóvil. Consulte la sección 3-C y la sección 4-C. No utilice el sistema de fijación.

Agarre los costados del asiento donde se encuentra el cinturón de seguridad del vehículo y deslice el asiento de automóvil de un lado a otro y de atrás hacia adelante. Si el asiento se mueve menos de 1 pulgada (2.5 cm), está suficientemente tensionado.

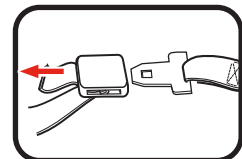
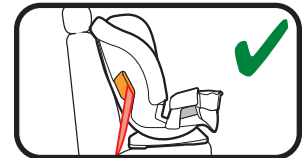
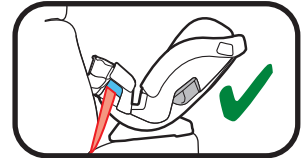

2-A Características

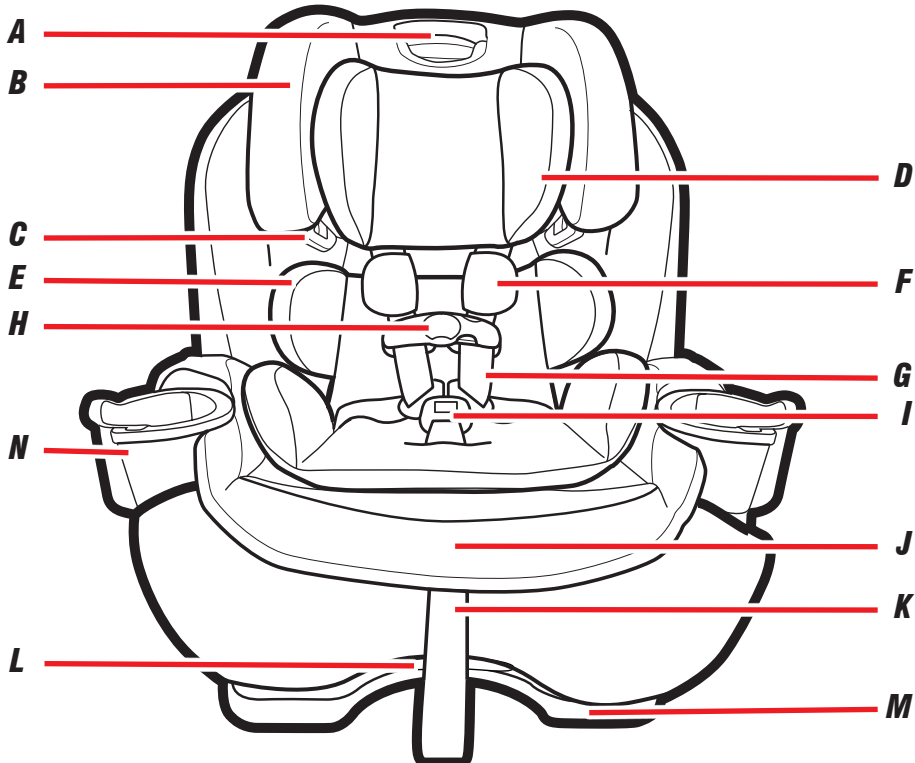

A Manija de ajuste del apoyacabeza/arnés

B Apoyacabeza

C Guía del cinturón del asiento elevado para los hombros

D Soporte de la cabeza de niños

E Soporte del cuerpo

F Fundas del arnés

G Correas del arnés

H Presilla del pecho

I Hebilla

J Palanca de liberación del arnés (debajo de la aleta)

K Correa de ajuste del arnés

L Manija de reclinación

M Base del asiento

N Soporte para vasos

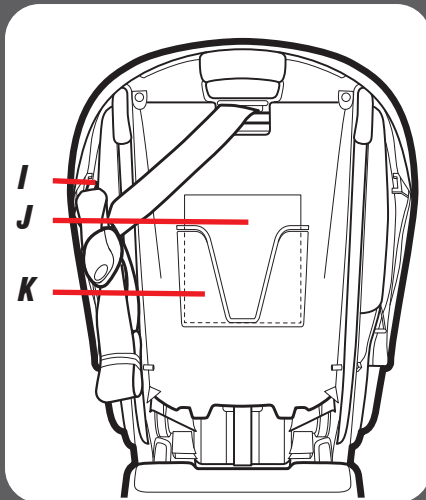
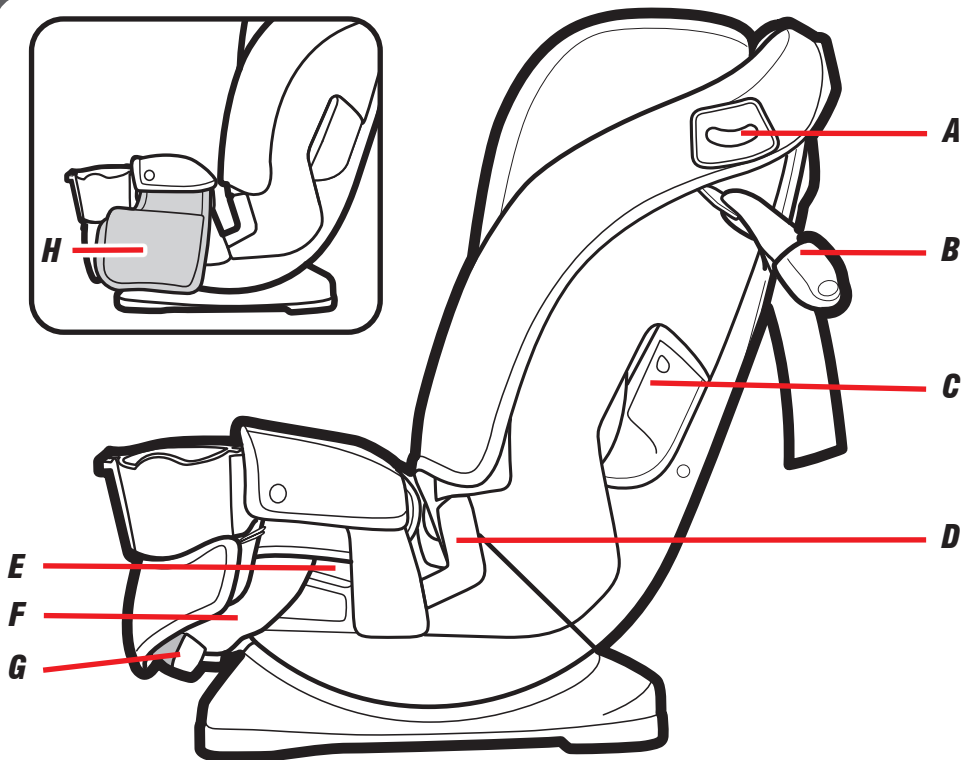

- A** Indicador del nivel orientado hacia atrás
- B** Sistema de fijación
- C** Vía del cinturón orientada hacia delante
- D** Vía del cinturón para el regazo del asiento elevado
- E** Vía del cinturón orientada hacia atrás
- F** Correa de anclaje inferior
- G** Almacenamiento de los conectores de anclaje inferior
- H** Bolsillo de almacenamiento My Pocket™
- I** Almacenamiento del sistema de fijación
- J** Manual de instrucciones
- K** Almacenamiento del manual de instrucciones

3-A Uso Orientado hacia atrás

Orientado hacia atrás: 5 a 40 libras (2.2 a 18 kg) y 49 pulgadas (125 cm) o menos de altura

- El asiento de automóvil debe estar orientado hacia atrás en el asiento trasero del vehículo.
- Asegúrese de que la correa de anclaje inferior o cinturón de seguridad del vehículo pase por la vía del cinturón orientada hacia atrás marcada con una etiqueta azul.
- Instale este asiento de automóvil apretadamente en su vehículo. El asiento de automóvil **no debería moverse** en la vía del cinturón más de 1 pulgada (2.5 cm) de un lado a otro y de delante hacia atrás.
- Verifique el indicador del nivel orientado hacia atrás para asegurarse de que la bola está completamente en la zona azul. El vehículo **DEBE** estar en una superficie plana.
- Las correas del arnés deben estar **parejas o apenas por debajo** de la parte de arriba de los hombros del niño y la presilla del pecho debe estar **en el nivel de las axilas**.
- Los bebés que pesan menos de 26.5 libras (12 kg) **DEBEN estar orientados hacia atrás**.
- Los niños están más seguros viajando orientados hacia atrás y deben orientarse hacia atrás siempre que sea posible hasta que alcancen la altura o el peso máximo para sentarse orientados hacia atrás que corresponde con su asiento de automóvil. Luego, los niños deben viajar orientados hacia adelante utilizando el sistema del arnés incorporado siempre que sea posible hasta que alcancen la altura o el peso máximo para sentarse orientados hacia adelante que corresponde con su asiento de automóvil. Asegúrese de verificar las leyes locales y estatales, además de las recomendaciones de la AAP y la NHTSA para el uso del asiento de automóvil.

⚠ ¡ADVERTENCIA!



NUNCA use el sistema de seguridad para niños orientado hacia atrás en un asiento del vehículo equipado con bolsa de aire delantera activa.

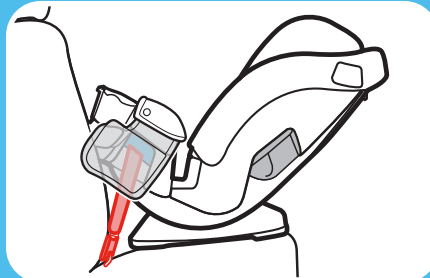

Acomplamiento de anclaje inferior

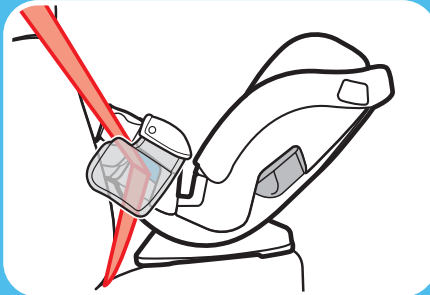

Cinturón de seguridad del vehículo para el regazo y el hombro

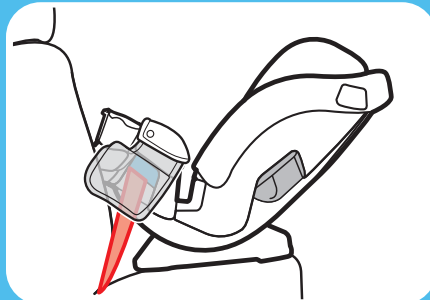

Cinturón de seguridad del vehículo para el regazo

3 Orientado hacia atrás

3-B Instalación orientado hacia atrás con acoplamiento de anclaje inferior

Consulte el manual del dueño de su vehículo sobre la ubicación y el uso del anclaje inferior.

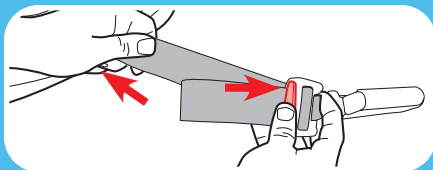
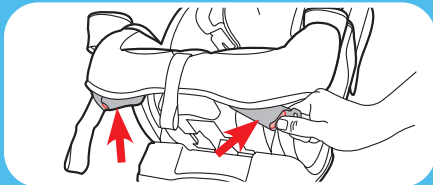
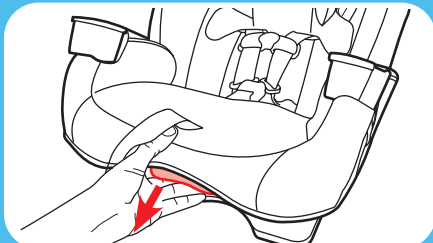
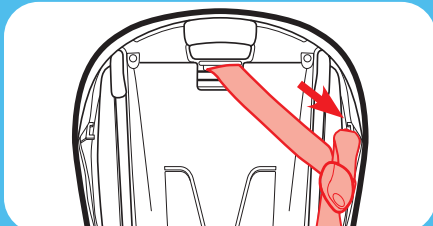
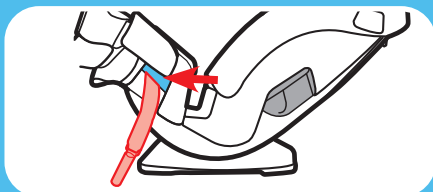

1. **Asegúrese que la correa de anclaje inferior esté en la vía del cinturón orientada hacia atrás marcado con una etiqueta azul**

Si no lo está, consulte la sección 7-A para mover el acoplamiento de anclaje inferior.

2. **Guarde la correa del sistema de fijación**

Sujete el enganche del sistema de fijación a la barra de plástico en uno de los costados del asiento de automóvil.

3. **Recline el asiento de automóvil**

Ponga el asiento de automóvil en la posición reclinado 1 o 2.

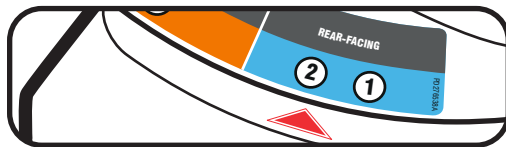

4. **Extraiga los conectores de anclaje inferior de su lugar de almacenamiento**

Empuje los botones rojos en los conectores del anclaje inferior y sáquelos de la posición de almacenamiento.

5. **Extienda la correa de anclaje inferior**

Para facilitar la instalación, extienda la correa de anclaje inferior hasta alcanzar su máxima longitud al oprimir el botón gris y tirando de la correa.

6. Ponga el asiento de automóvil orientado hacia atrás en el asiento trasero del vehículo

Ponga el asiento de automóvil orientado hacia atrás en el asiento del vehículo y céntralo entre los anclajes inferiores. La base debe estar lo más plana posible sobre el asiento del vehículo.

Asegúrese que la base de un mínimo de 80% en el asiento del vehículo.

7. Verifique el indicador del nivel

El vehículo **DEBE** estar en una superficie plana. **La bola debe estar totalmente en la zona azul.** Vuelva a ajustarlo si sea necesario. O si sea necesario, se pueden poner toallas enrolladas debajo del asiento de automóvil, en el lugar donde se une el asiento del vehículo hasta que la bola esté completamente dentro de la zona azul.

8. Sujete los conectores de anclaje inferior a los anclajes inferiores del vehículo

La correa de anclaje inferior debe mantenerse en posición plana sin doblarse. **Accesorio del anclaje inferior se puede utilizar solamente si el espaciamiento del anclaje inferior es de 11 pulgadas (28 cm) desde el centro de uno del anclaje inferior al centro del anclaje inferior.**

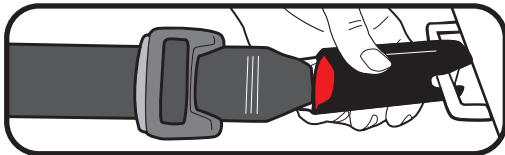

9. Tensione la correa de anclaje inferior

Oprima hacia abajo con firmeza en el centro del asiento de automóvil mientras tensiona la correa de anclaje inferior.

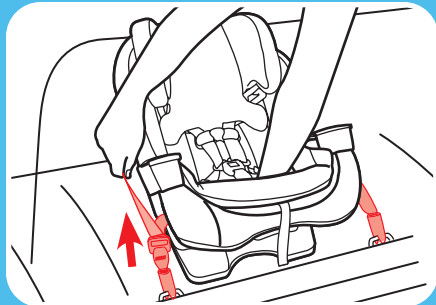
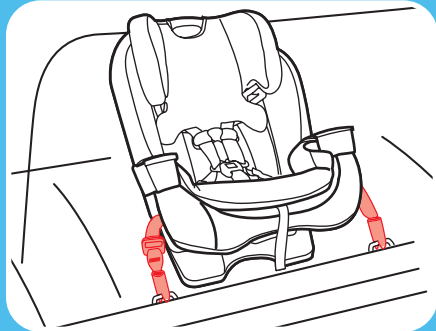
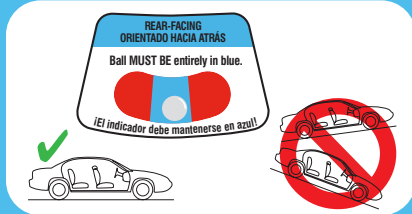
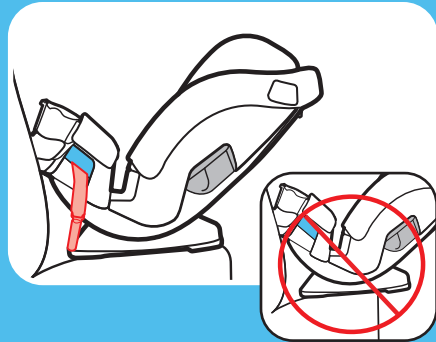

3 Orientado hacia atrás

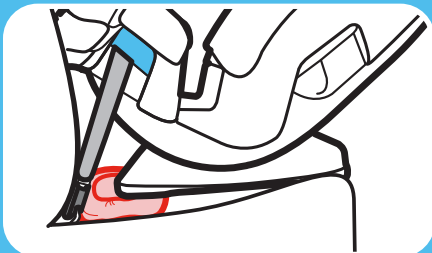
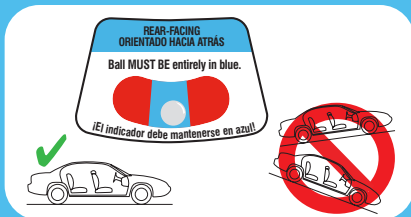
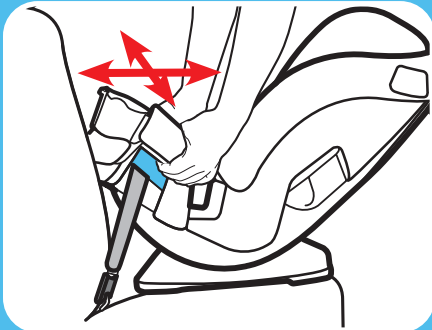
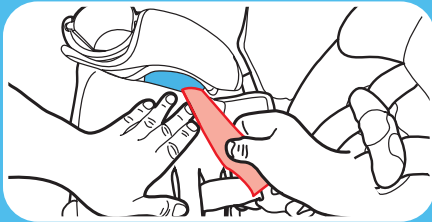

Nota: Podría ser necesario tensionarla a través de la ranura en la almohadilla en la vía del cinturón como se indica.

10. Pruebe la tensión

Agarre los costados del asiento donde se encuentra la correa de anclaje inferior y deslice el asiento de un lado a otro y de atrás hacia adelante.

Si el asiento se mueve menos de 1 pulgada (2.5 cm), está suficientemente tensionado.

11. Verifique el indicador del nivel

El vehículo **DEBE** estar en una superficie plana. **La bola debe estar totalmente en la zona azul.** Vuelva a ajustarlo si sea necesario. O si sea necesario, se pueden poner toallas enrolladas debajo del asiento de automóvil, en el lugar donde se une el asiento del vehículo hasta que la bola esté completamente dentro de la zona azul.

Consulte la sección 6-A cómo sujetar a su niño.

Vuelva a verificar el indicador del nivel con el niño en el asiento.

3-C Instalación orientado hacia atrás con el cinturón de seguridad del vehículo

1. Recline el asiento de automóvil

Ponga el asiento de automóvil en la posición reclinado 1 o 2.

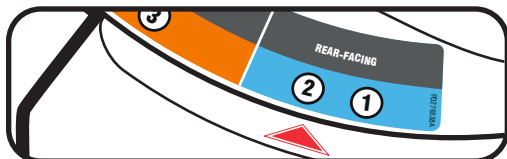

2. Guarde las correas del sistema de fijación y de anclaje inferior

Sujete el enganche del sistema de fijación y los conectores de anclaje inferior a las barras de plástico como se indica. Elimine la flojedad de ambas correas.

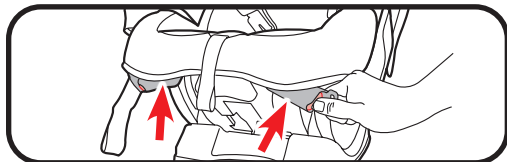

3. Ponga el asiento de automóvil orientado hacia atrás en el asiento trasero del vehículo

Ponga la base plana en el asiento del vehículo. Empuje hacia atrás hasta que el frente del asiento del automóvil toque el respaldo del asiento del vehículo.

Asegúrese que la base de un mínimo de 80% en el asiento del vehículo.

4. Verifique el indicador del nivel

El vehículo **DEBE** estar en una superficie plana. **La bola debe estar totalmente en la zona azul.** Vuelva a ajustarlo si sea necesario. O si sea necesario, se pueden poner toallas enrolladas debajo del asiento de automóvil, en el lugar donde se une el asiento del vehículo hasta que la bola esté completamente dentro de la zona azul.

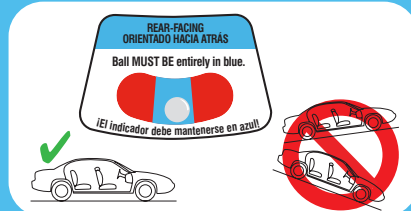
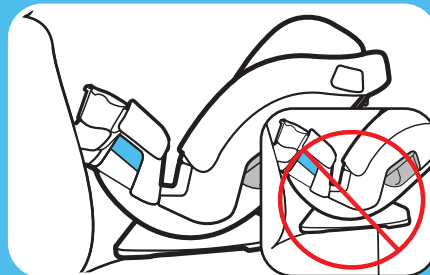
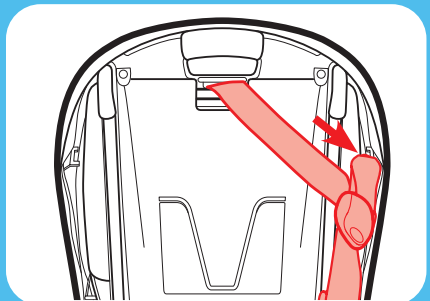
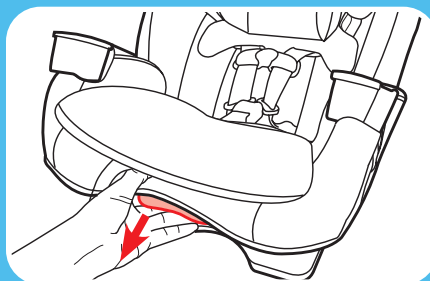

3 Orientado hacia atrás

Consulte el manual del dueño de su vehículo sobre el uso del cinturón de seguridad del vehículo

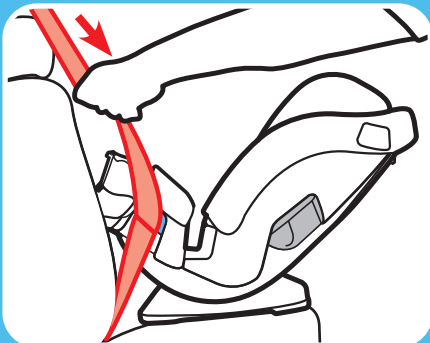
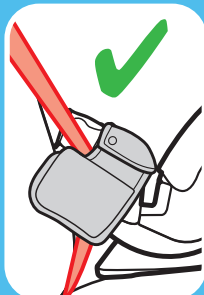
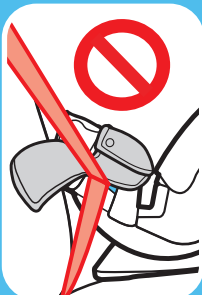
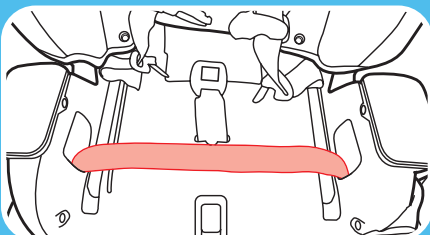
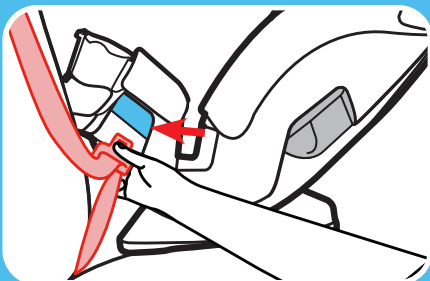

5. Pase el cinturón de seguridad del vehículo

Pase el cinturón de seguridad del vehículo por la vía del cinturón orientada hacia atrás (marcada con una etiqueta azul) y trábelo. El cinturón de seguridad debe estar lo más plano posible y sin doblarse.

Nota: Podría ser más fácil pasar el cinturón de seguridad del vehículo al levantar la almohadilla del asiento para ver la vía del cinturón.

Asegúrese de que el cinturón del vehículo esté delante de la correa de la entrepierna.

Al usar el bolsillo de almacenamiento MyPocket™,

Asegúrese de que el cinturón del asiento no pase sobre el bolsillo de almacenamiento MyPocket™. Dele la vuelta al bolsillo y levántelo para sacarlo del medio cuando pase el cinturón de seguridad del vehículo.

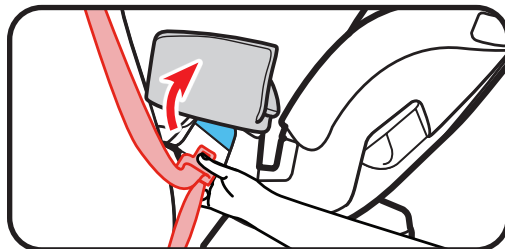

6. Trabe el cinturón de seguridad del vehículo

En la mayoría de los vehículos de hoy, tire lentamente el cinturón de seguridad del vehículo para el hombro todo hacia afuera y luego deje que entre. Escuchará un sonido. Lentamente tire hacia afuera del cinturón y debería estar trabado. Caso contrario, consulte el manual del dueño de su vehículo y la sección 9-E.

7. Tensione el cinturón de seguridad del vehículo

Oprima hacia abajo con firmeza en el centro del asiento de automóvil. Tire del cinturón para el hombro para tensionarlo mientras pone el sobrante en el retractor.

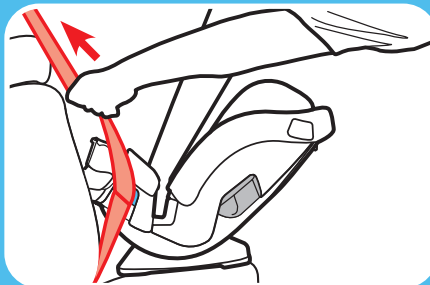

8. Pruebe la tensión

Agarre los costados del asiento donde se encuentra el cinturón de seguridad del vehículo y deslice el asiento de automóvil de un lado a otro y de atrás hacia delante.

Si el asiento se mueve menos de 1 pulgada (2.5 cm), está suficientemente tensionado.

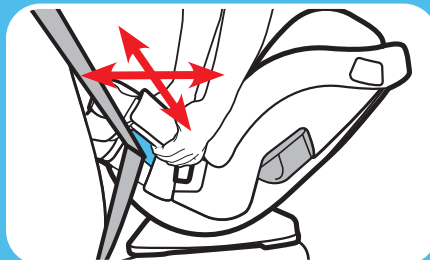

9. Verifique el indicador del nivel

El vehículo **DEBE** estar en una superficie plana. **La bola debe estar totalmente en la zona azul.** Vuelva a ajustarlo si sea necesario. O si sea necesario, se pueden poner toallas enrolladas debajo del asiento de automóvil, en el lugar donde se une el asiento del vehículo hasta que la bola esté completamente dentro de la zona azul.

Consulte la sección 6-A cómo sujetar a su niño.

Vuelva a verificar el indicador del nivel con el niño en el asiento.

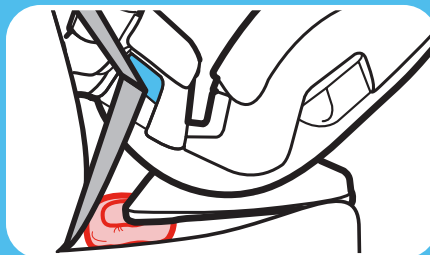
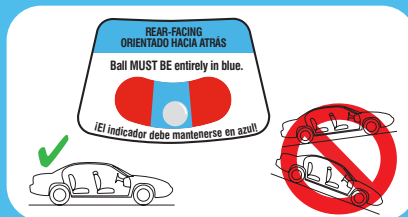

3 Orientado
hacia atrás

4-A Uso orientado hacia adelante



LATCH

No instale usando este método para un niño que pesa más de 45 libras (20 kg).

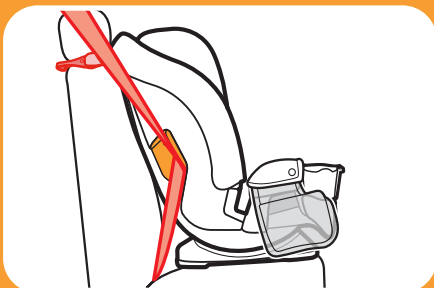

Cinturón de seguridad para el regazo y el hombro con sistema de fijación



Cinturón de seguridad para el regazo con sistema de fijación

**Orientado hacia adelante:
26.5 a 65 libras (12 a 30 kg) y
49 pulgadas (125 cm) o menos**

- El asiento de automóvil debe estar orientado hacia adelante en el asiento trasero del vehículo.
- Asegúrese de que la correa de los anclajes inferiores o cinturón de seguridad del vehículo pase por la vía del cinturón orientada hacia adelante marcada con una etiqueta naranja.
- Instale este asiento de automóvil apretadamente en su vehículo. El asiento de automóvil **no debería moverse** en la vía del cinturón orientado hacia adelante más de 1 pulgada (2.5 cm) de un lado a otro y de delante hacia atrás.
- Sujete la correa del sistema de fijación.
- Las correas del arnés deben estar en **parejas o apenas por arriba** de la parte de arriba de los hombros del niño y la presilla del pecho debe estar **en el nivel de las axilas**.
- Los niños están más seguros viajando orientados hacia atrás y deben orientarse hacia atrás siempre que sea posible hasta que alcancen la altura o el peso máximo para sentarse orientados hacia atrás que corresponde con su asiento de automóvil. Luego, los niños deben viajar orientados hacia adelante utilizando el sistema del arnés incorporado siempre que sea posible hasta que alcancen la altura o el peso máximo para sentarse orientados hacia adelante que corresponde con su asiento de automóvil. En ese momento, los niños deben viajar en un asiento para niños con posicionamiento del cinturón. Asegúrese de verificar las leyes locales y estatales, además de las recomendaciones de la AAP y la NHTSA para el uso del asiento de automóvil.

4-B Instalación orientado hacia adelante con el sistema LATCH

Revise el manual del propietario de su vehículo para obtener el lugar y uso del LATCH. No lo instale con este método si el niño pesa más de 45 libras (20 kg).

1. Asegúrese que la correa de anclaje inferior esté en la vía del cinturón orientada hacia adelante marcada con una etiqueta naranja

Si no lo está, consulte la sección 7-A.

2. Recline el asiento de automóvil

Ponga el asiento de automóvil en la posición reclinado 3 ó 4.

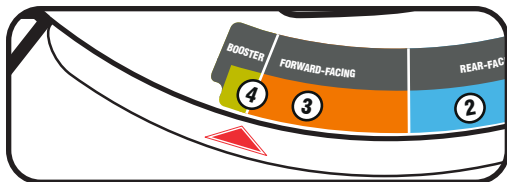

3. Extraiga los conectores de anclaje inferior de su lugar de almacenamiento y destrabe la correa del sistema de fijación del almacenamiento

Empuje los botones rojos en los conectores de anclaje inferior y sáquelos de la posición de almacenamiento. Destrahe el sistema de fijación y póngalo en el asiento.

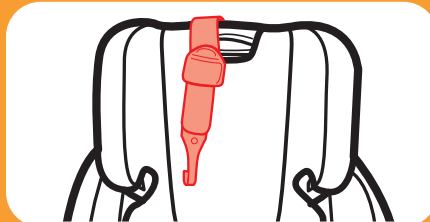
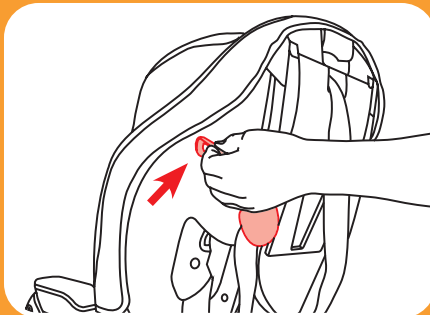
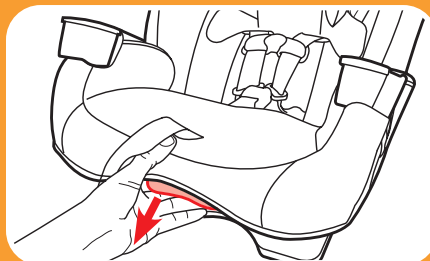
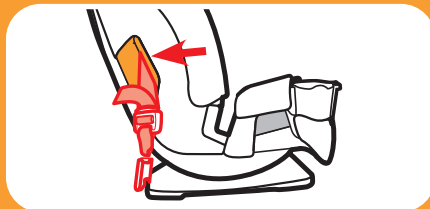
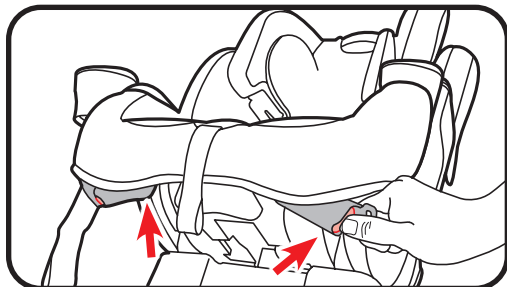

4 Orientado
hacia adelante

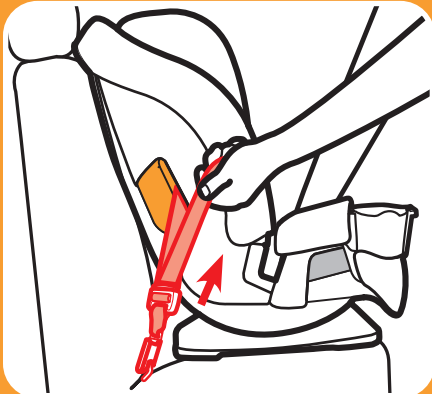
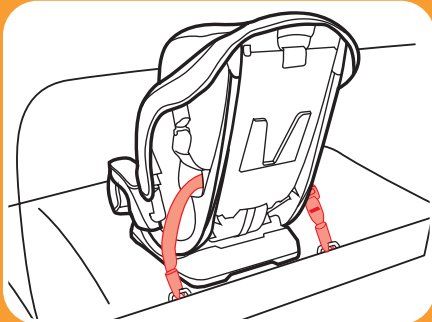
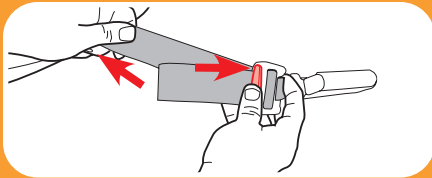

4. Extienda la correa de anclaje inferior

Para facilitar la instalación, extienda la correa de anclaje inferior hasta alcanzar su máxima longitud al oprimir el botón gris y tirar de la correa.

5. Ponga el asiento de automóvil orientado hacia delante en el asiento trasero del vehículo

Ponga la base plana en el asiento del vehículo. Empújela hacia atrás hasta que el respaldo del asiento de automóvil toque el respaldo del asiento del vehículo. Ponga el asiento de automóvil orientado hacia adelante en el asiento del vehículo y céntralo entre los anclajes inferiores.

Asegúrese que la base de un mínimo de 80% en el asiento del vehículo.

6. Sujete los conectores de anclaje inferior a los anclajes inferiores del vehículo

La correa de anclaje inferior no debe estar doblada. **Accesorio del anclaje inferior se puede utilizar solamente si el espaciado del anclaje inferior es de 11 pulgadas (28 cm) desde el centro de uno del anclaje inferior al centro del anclaje inferior.**

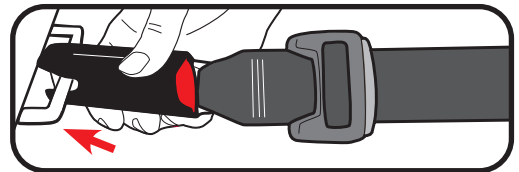

7. Tensione la correa de anclaje inferior

Oprima hacia abajo con firmeza en el centro del asiento de automóvil mientras tensiona la correa de anclaje inferior.

Nota: Podría ser necesario tensionarla a través de la ranura en la almohadilla en la vía del cinturón como se indica.

8. Sujete la correa del sistema de fijación

Extienda el anclaje levantando la traba del sistema de fijación y sujételo.

Consulte el manual del dueño del vehículo para determinar el lugar específico.

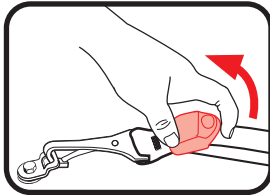

9. Tensione la correa del sistema de fijación

Eliminar la flojedad.

10. Pruebe la tensión

Agarre los costados del asiento donde se encuentra la correa de los anclajes inferiores y deslice el asiento de un lado a otro y de atrás hacia adelante.

Si el asiento se mueve menos de 1 pulgada (2.5 cm), está suficientemente tensionado.

Consulte la sección 6-A cómo sujetar a su niño.

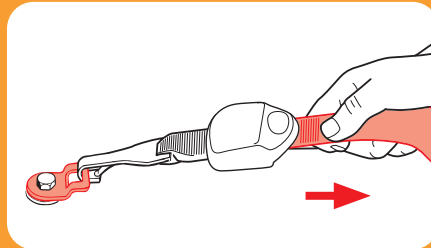
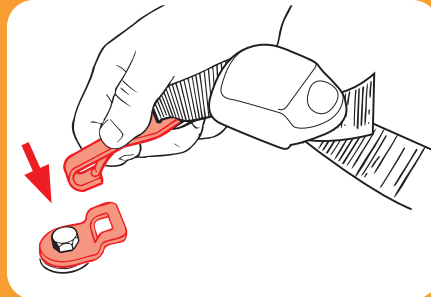
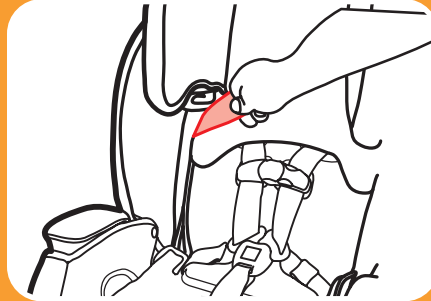

4 Orientado
hacia adelante

4-C Instalación orientado hacia adelante con el cinturón de seguridad del vehículo

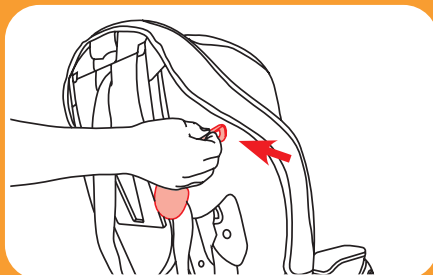
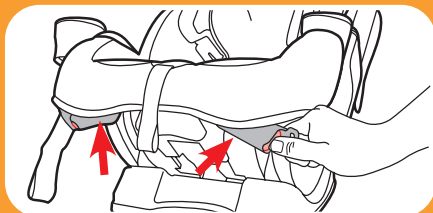
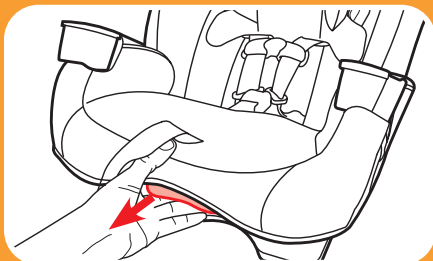

1. Recline el asiento de automóvil

Ponga el asiento de automóvil en la posición reclinado 3 o 4.

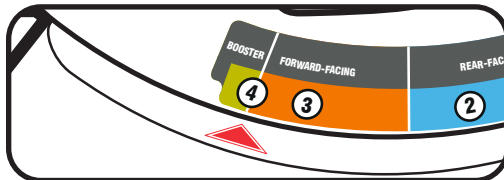

2. Guarde los conectores de anclaje inferior

Sujete los conectores de anclaje inferior a las barras de plástico como se indica y elimine la flojedad de la correa.

3. Ponga el asiento de automóvil orientado hacia adelante en el asiento trasero del vehículo

Ponga la base plana en el asiento del vehículo. Empújela hacia atrás con firmeza hasta que el respaldo del asiento de automóvil toque el respaldo del asiento del vehículo.

Asegúrese que la base de un mínimo de 80% en el asiento del vehículo.

4. Destrahe la correa del sistema de fijación del almacenamiento y destrabe el sistema de fijación y póngalo en el asiento.

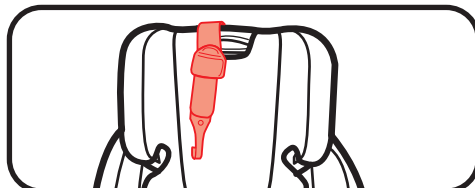

Consulte el manual del dueño de su vehículo sobre el uso del cinturón de seguridad del vehículo

5. Pase el cinturón de seguridad del vehículo

Pase el cinturón de seguridad del vehículo por la vía del cinturón orientada hacia delante (marcada con una etiqueta naranja) y trábelo. El cinturón de seguridad debe estar lo más plano posible y sin doblarse.

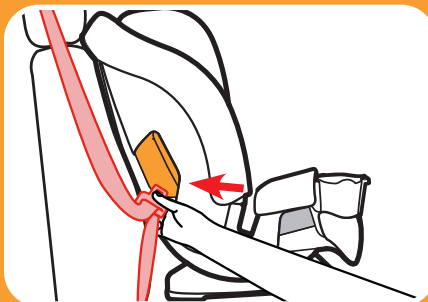

6. Trabe el cinturón de seguridad del vehículo

En la mayoría de los vehículos de hoy, tire lentamente el cinturón de seguridad del vehículo para el hombro todo hacia afuera y luego deje que entre. Escuchará un sonido. Lentamente tire hacia afuera del cinturón y debería estar trabado. Caso contrario, consulte el manual del dueño de su vehículo y la sección 9-E.



7. Tensione el cinturón de seguridad del vehículo

Oprima hacia abajo con firmeza en el centro del asiento de automóvil. Tire del cinturón para el hombro para tensionarlo mientras pone el sobrante en el retractor.



8. Sujete la correa del sistema de fijación

Extienda el sistema de fijación levantando la traba del sistema de fijación y sujételo.

Consulte el manual del dueño del vehículo para determinar el lugar específico.

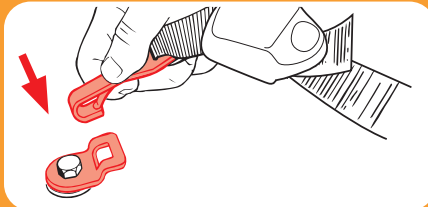
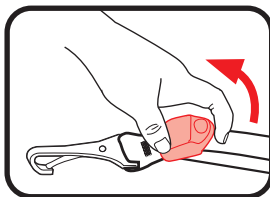

**4 Orientado
hacia delante**

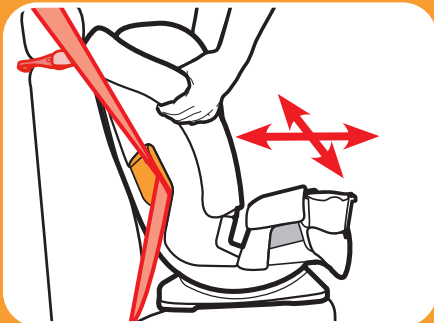
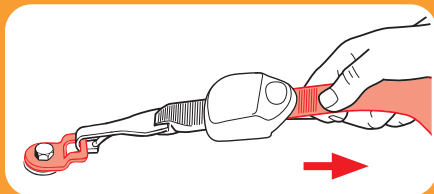

9. Tensione la correa del sistema de fijación

Eliminar la flojedad.

10. Pruebe la tensión

Agarre los costados del asiento donde se encuentra la vía del cinturón orientado hacia delante y deslice el asiento de un lado a otro y de atrás hacia delante.

Si el asiento se mueve menos de 1 pulgada (2.5 cm), está suficientemente tensionado.

Consulte la sección 6-A cómo sujetar a su niño.

5-A Uso como asiento elevado

Uso como asiento elevado:
40 a 100 libras (18.1 a 45 kg)
43 a 57 pulgadas (110.1 a 145 cm)
Por lo menos 4 años de edad

- El asiento de automóvil debe estar orientado hacia adelante en el asiento trasero del vehículo.
- Los cinturones del vehículo **DEBEN** estar planos contra el niño y **MUST NO DEBEN** estar doblados.
- Asegúrese de que el cinturón de seguridad del vehículo para el regazo esté apretadamente ajustado, esté bajo en la cadera del niño y que pase por detrás del apoyabrazos en la vía del cinturón del asiento marcado con una etiqueta verde.
- Asegúrese de que el cinturón de seguridad para el hombro del vehículo esté en el medio entre el cuello del niño y el borde del hombro.
- **Nunca** use el cinturón de seguridad del vehículo solamente para el regazo a través del frente del niño.
- **NO** ponga el cinturón de seguridad del vehículo para el hombro debajo del brazo del niño o su espalda.
- **NO** deje que su niño se afloje o salga por abajo del asiento elevado.
- **NO** ponga el cinturón de seguridad del vehículo sobre la parte de arriba de los apoyabrazos.
- El apoyacabeza del asiento del vehículo **NO DEBERÍA** crear un espacio entre el asiento del vehículo y el asiento elevado.
- El frente de la base del asiento elevado **NO DEBE** quedar suspendido en el frente del asiento del vehículo.
- Si el niño no puede mantener el cinturón de seguridad del vehículo debidamente colocado, **NO** use este asiento elevado. Use un asiento de automóvil diferente.
- Al orientarse hacia adelante, los niños deben utilizar el sistema del arnés incorporado siempre que sea posible hasta que alcancen la altura o el peso máximo para sentarse orientados hacia adelante que corresponde con su asiento de automóvil. En ese momento, los niños deben viajar en un asiento para niños con posicionamiento del cinturón. Ya no necesitará utilizar un asiento para niños cuando el cinturón de seguridad del vehículo se ajuste al niño adecuadamente, típicamente al alcanzar los 4 pies con 9 pulgadas (145 cm) de altura y cuando tenga entre 8 y 12 años de edad. Asegúrese de verificar las leyes locales y estatales, además de las recomendaciones de la AAP y la NHTSA para el uso del asiento de automóvil.

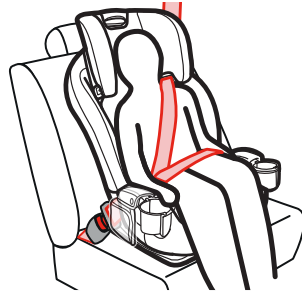

Cinturón de seguridad del vehículo para el regazo y el hombro



Nunca use el cinturón de seguridad del vehículo solamente para el regazo a través del frente del niño.

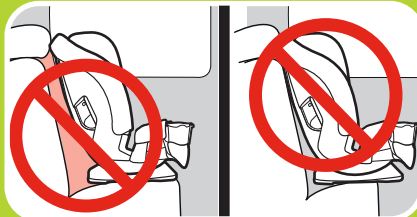

5 Asiento elevado

5-B Instale el asiento elevado con respaldo alto

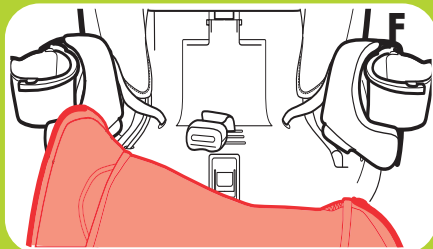
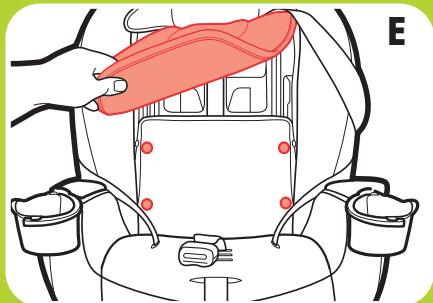
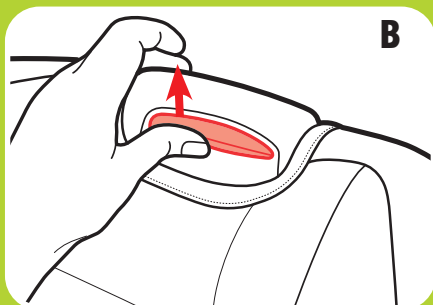
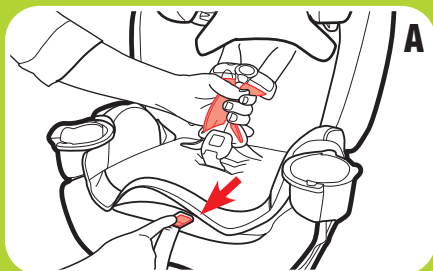

1. Guarde el arnés

Empuje la palanca de liberación del arnés hacia abajo mientras tira hacia afuera las correas del arnés en la presilla del pecho. (A)

Eleve el apoyacabeza a la posición más alta. (B)

Destrahe la presilla del pecho y la hebilla. (C and D)

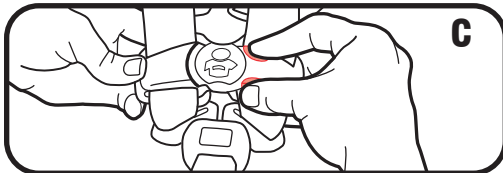

Saque la almohadilla del asiento inferior para ver la puerta de almacenamiento del arnés.

Desabrochar almohadilla inferior del asiento de la almohadilla lateral. (E, F y G)

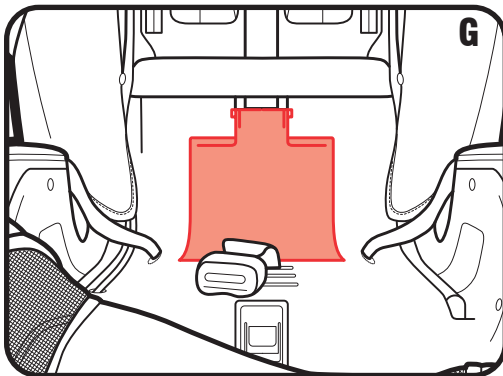

Mover la correa de la hebilla hacia la ranura posterior

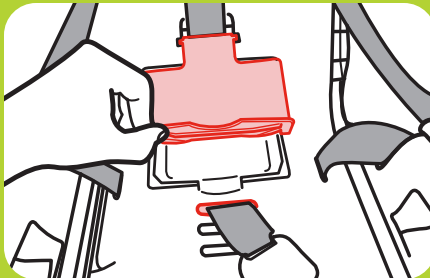

Abra la puerta de almacenamiento del arnés y ponga el arnés, la presilla del pecho, la hebilla y las lengüetas de la hebilla en el interior del compartimiento y cierre la puerta

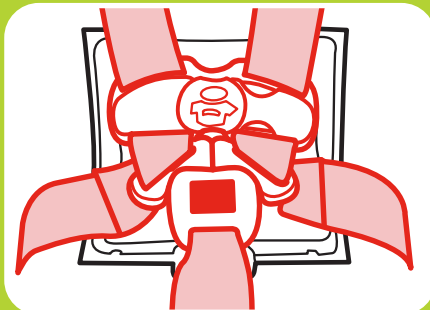

Vuelva a colocar la almohadilla del asiento

Mueva el apoyacabeza a la posición correcta para su niño.

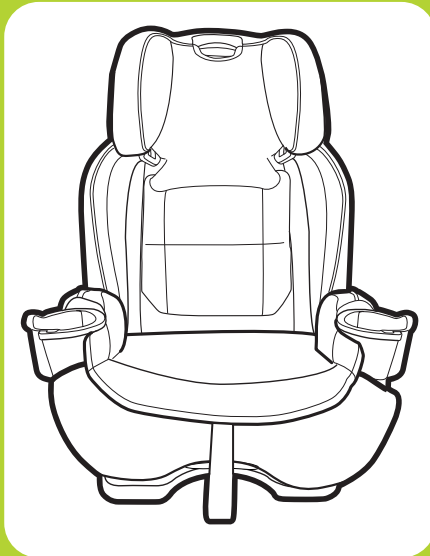

**5 Asiento
elevado**

2. Recline el asiento de automóvil

Coloque el asiento de seguridad en posición 4.

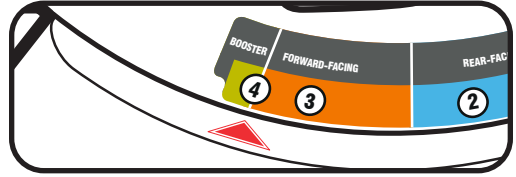
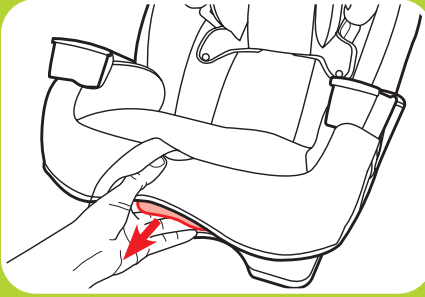

Graco permite sujetar el asiento de automóvil con el LATCH en el modo elevado. El niño **DEBE ESTAR SUJETADO** con el cinturón de seguridad del vehículo para el hombro y el regazo. Se puede usar el LATCH en el modo elevado independientemente del peso del niño hasta las 100 libras (45 kg).

Verifique lo siguiente antes de usar el LATCH en el modo asiento elevado:

- Los conectores de anclaje inferior **NO** interfieren con las hebillas o cinturones de seguridad del vehículo.

Si los conectores de anclaje inferior interfieren con los cinturones de seguridad del vehículo o si la posición elegida no tiene los conectores de anclaje inferior, usted **DEBE** guardar la correa de anclaje inferior como se indica. Sujete siempre el asiento de automóvil con la correa de anclaje inferior o el cinturón de seguridad del vehículo, incluso cuando esté desocupado. En un accidente, un asiento de automóvil sin sujetar puede lastimar a los pasajeros. Guarde la correa del sistema de fijación como se muestra.

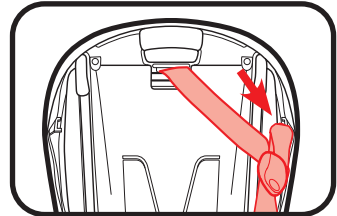
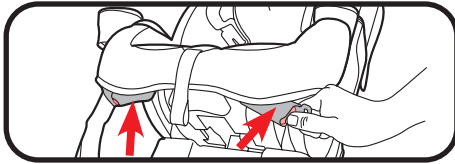

3. Ponga el asiento elevado orientado hacia delante en el asiento trasero del vehículo

Colóquelo orientado hacia delante en el asiento del vehículo que tiene un cinturón para el regazo y el hombro. La base debe estar lo más plana posible sobre el asiento del vehículo.



5 Asiento elevado

Pase al paso 10 si no usa el LATCH

4. Asegúrese que la correa de anclaje inferior esté en la vía del cinturón orientada hacia adelante marcada con una etiqueta naranja

Si no lo está, consulte la sección 7-A.

5. Destrahe la correa del sistema de fijación del lugar de almacenamiento y póngala en el asiento

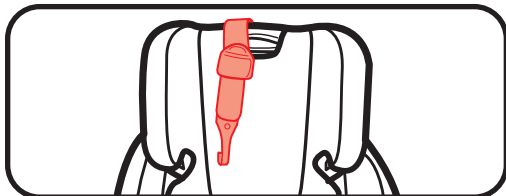

6. Sujete los conectores de anclaje inferior a los anclajes inferiores del vehículo

La correa de anclaje inferior no debe estar doblada.

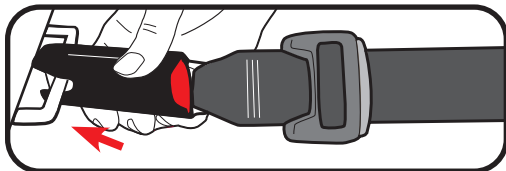

7. Tensione la correa de anclaje inferior

Eliminar la flojedad.

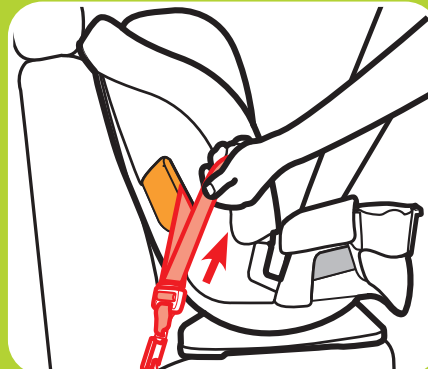
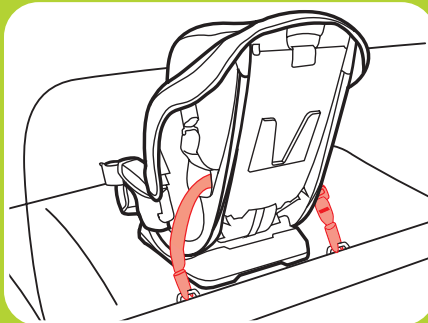
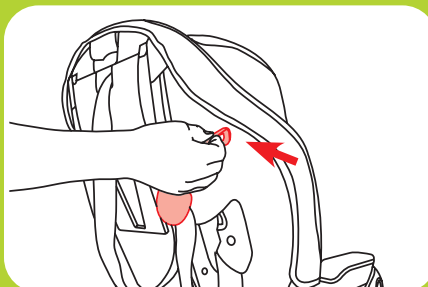
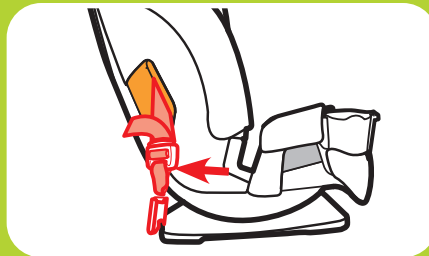

5 Asiento elevado

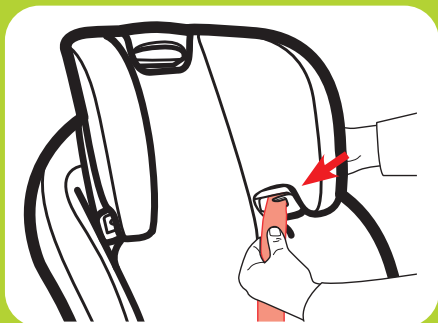
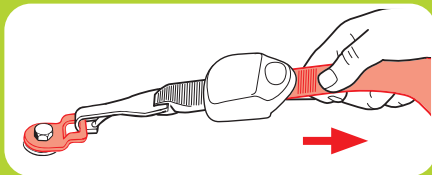
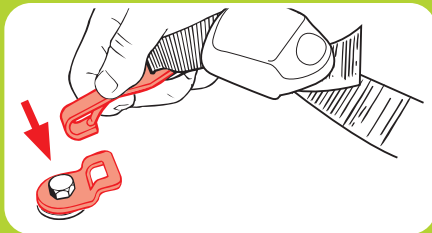

8. Sujete la correa del sistema de fijación

Extienda el sistema de fijación levantando la traba del sistema de fijación y sujételo.

Consulte el manual del dueño del vehículo para determinar el lugar específico.

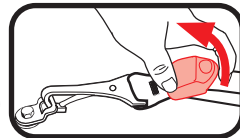

9. Tensione la correa del sistema de fijación

Eliminar la flojedad.

10. Pase el cinturón de seguridad del vehículo para el hombro por la guía del cinturón del hombro en el apoyacabeza

Consulte la sección 6-B cómo sujetar a su niño.



5 Asiento elevado

6-A Asegurar el niño arnés de 5 puntos

1. Afloje las correas del arnés

Empuje la palanca de liberación del arnés hacia abajo mientras tira hacia afuera las correas del arnés en la presilla del pecho. (A)

Destrahe la presilla del pecho (B) y la hebilla (C). Ponga las correas del arnés en los costados.

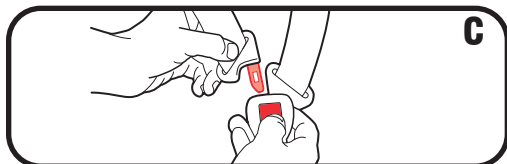
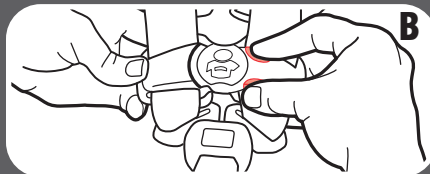
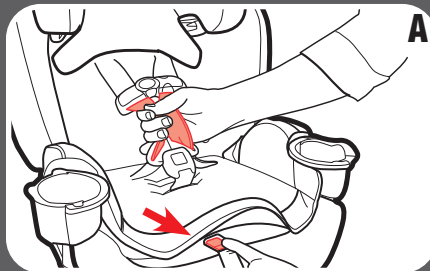

2. Coloque a su niño en el asiento

Asegúrese de que la espalda del niño esté plana contra el respaldo del asiento de automóvil.

Evite usar ropa abultada o pesada cuando hace frío. Usarla prevendrá que las correas del arnés se tensionen debidamente. De ser necesario, ponga una frazada sobre el niño después de haber asegurado al niño.

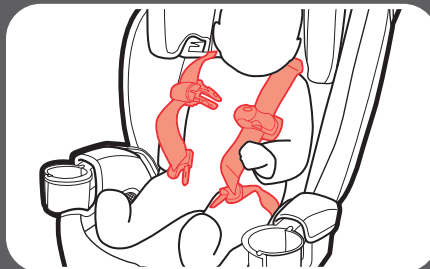

3. Ponga las correas del arnés sobre los hombros del niño y trabe la hebilla

Escuchará un “clic” cuando las lengüetas de la hebilla estén aseguradas en su lugar. Tire de cada lengüeta de la hebilla para asegurarse de que esté instalada con seguridad.

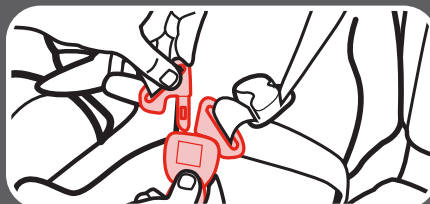

6 Cómo asegurar al niño



Orientado hacia atrás



Orientado hacia delante

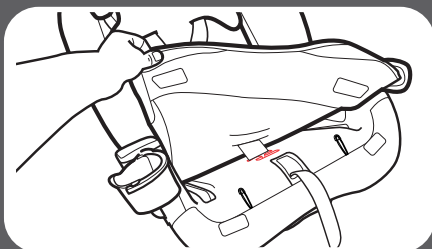
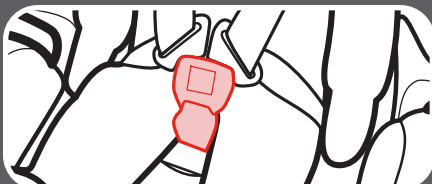
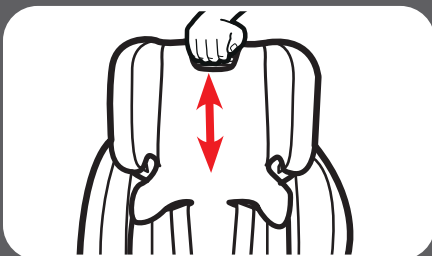

4. Asegúrese de que las correas del arnés estén a la altura correcta

Orientado hacia atrás: Las correas del arnés deben estar **parejas o apenas por debajo** de los hombros del niño y la parte de arriba de la cabeza **debe estar por lo menos 1 pulgada (2.5 cm) por debajo** de la manija de ajuste del arnés/apoyacabeza.

Orientado hacia delante: Las correas del arnés deben estar **parejas o apenas por encima** de los hombros del niño y la parte de arriba de los oídos del niño debe estar **por debajo** de la parte de arriba del apoyacabeza.

Cómo subir o bajar la altura del arnés/apoyacabeza

Apriete la manija de ajuste y levante o baje el apoyacabeza para lograr la altura apropiada del arnés. **Verifique** que el apoyacabeza esté trabado de manera segura al tirar suavemente de él hacia arriba.

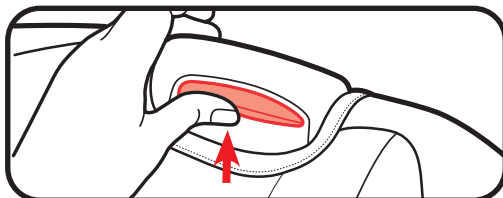

5. Verifique la posición de la hebilla

La ranura correcta es la que está más cerca de su niño sin estar debajo de él.

Levante la almohadilla del asiento del frente del asiento para ver las ranuras de la hebilla

Gire hacia el costado la correa de la hebilla y pásela por la ranura deseada

Asegúrese de que la correa de la hebilla esté en una de las tres posiciones.

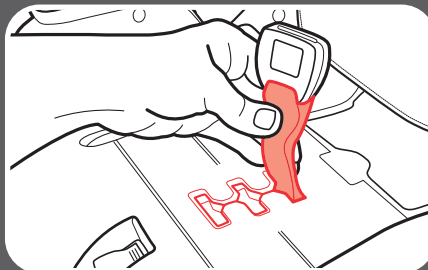
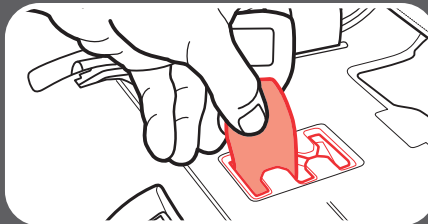

Asegúrese de que la correa de anclaje inferior está al frente de la correa de la hebilla

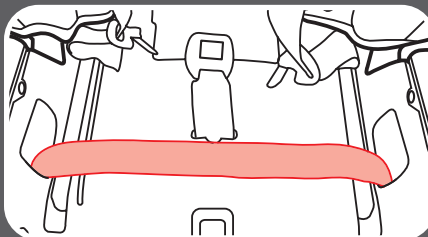

6. Vuelva a instalar la almohadilla del asiento, al tener la seguridad de que la hebilla pase por la misma ranura en la almohadilla del asiento como en el armazón de plástico

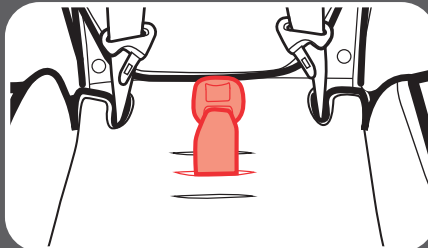

7. Trabe la presilla del pecho

Escuchará un “clic” cuando la presilla del pecho esté debidamente trabada.

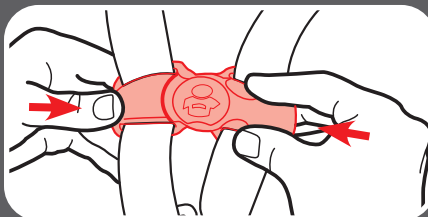

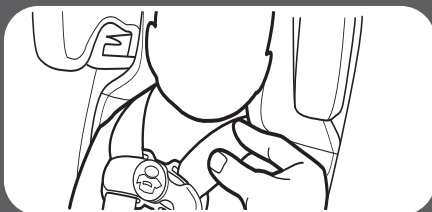
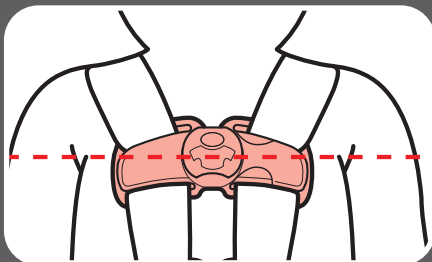
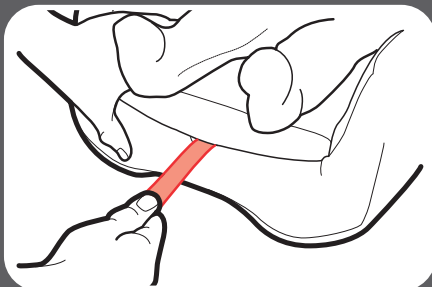
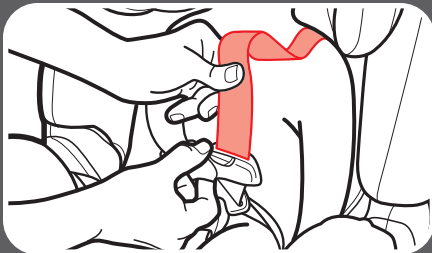

8. Elimine el exceso de flojedad alrededor de la cintura

Tire hacia arriba de la correa del arnés mientras empuja hacia abajo la presilla del pecho. Hágalo en ambos costados.

9. Tensione el arnés tirando la correa de ajuste del arnés

Un arnés tenso no deberá permitir que quede flojo. Se mantiene en una línea casi recta sin doblarse. No aprieta la carne del niño ni empuja el cuerpo del niño en una posición que no sea natural.

Cuando no puede doblar la cinta del arnés en el hombro de su niño, el arnés está lo suficientemente tenso.

10. Eleve la presilla del pecho al nivel de las axilas del niño

11. Verifique la tensión

Ajústelas más de ser necesario.

6-B Asegurar al niño en el asiento con respaldo

⚠ ¡ADVERTENCIA!

¡Advertencia! Usar solamente el sistema de cinturón de seguridad para el regazo y el hombro del vehículo cuando sujeta al niño en este asiento elevado.

1. Ponga el niño en el asiento

Pídale a su niño que se siente en el asiento elevado, con la espalda plana contra el respaldo del asiento elevado.

2. Pase el cinturón de seguridad del vehículo para el hombro por la guía del cinturón para el hombro del asiento elevado en el apoyacabeza

3. Trabe el cinturón de seguridad del vehículo para el regazo y el hombro

Tenga la seguridad de que la parte de el regazo del cinturón de seguridad del vehículo pasa detrás de los apoyabrazos. El cinturón para el regazo y el hombro deben estar en la vía del cinturón del asiento elevado en el lado de la hebilla del asiento.

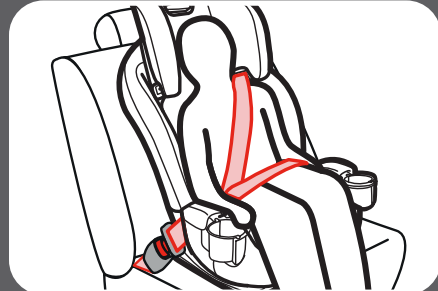
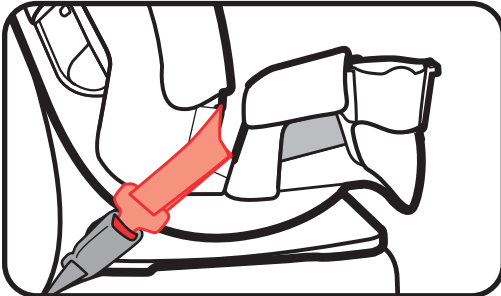
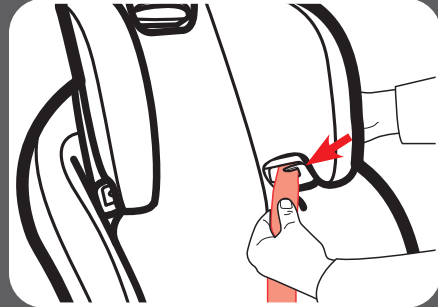
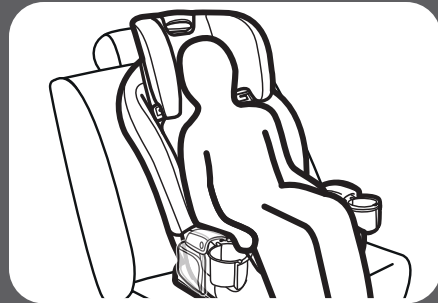

6 Cómo asegurar al niño

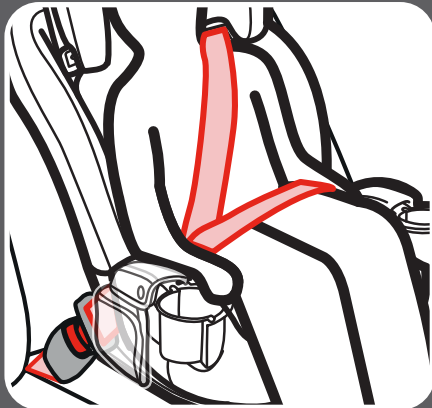

Asegúrese de que la parte de el regazo del cinturón de seguridad del vehículo está baja a través de las caderas de su niño.

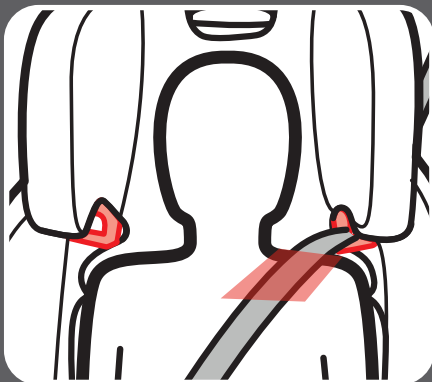

El cinturón para el hombro debe pasar por el medio entre el cuello del niño y el borde del hombro.

Suba o baje el apoyacabeza para cambiar la ubicación del cinturón para el hombro en el niño.

Verifique que el apoyacabeza esté trabado de manera segura al tirar suavemente de él hacia arriba.

7-A Cómo mover el acoplamiento de anclaje inferior

1. Para facilitar el movimiento de la acoplamiento de anclaje inferior

- Empuje la palanca de liberación del arnés hacia abajo mientras tira hacia afuera las correas del arnés en la presilla del pecho.
- Eleve el apoyacabeza a la posición más alta.
- Destrahe la presilla del pecho.
- Destrahe la hebilla.

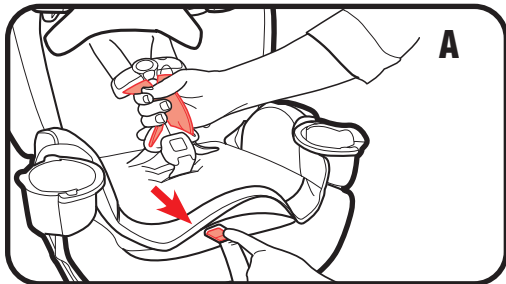

2. Saque la almohadilla inferior del asiento para sacar el acoplamiento inferior

Desabrochar almohadilla inferior del asiento de la almohadilla lateral. Tire de la almohadilla.

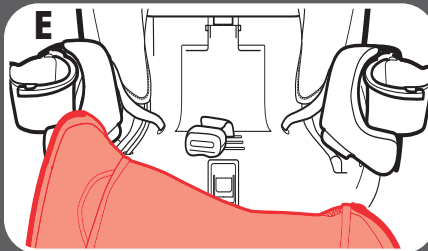
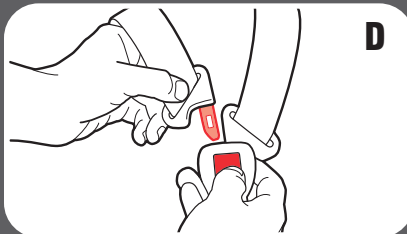
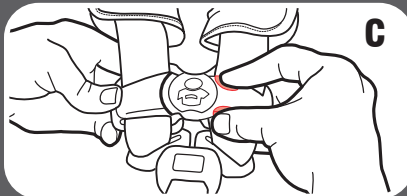
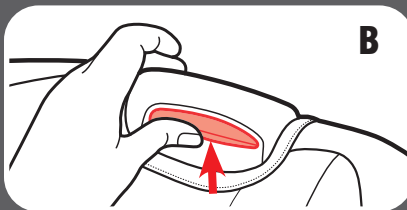
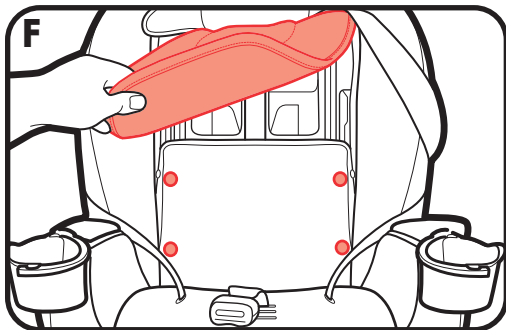

7 Mover el Anclaje Inferior

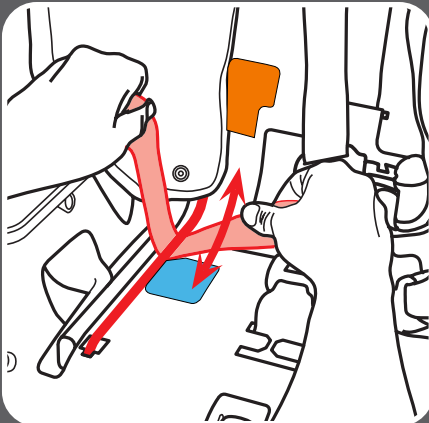
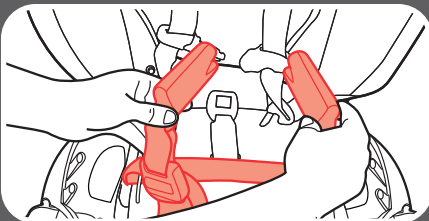
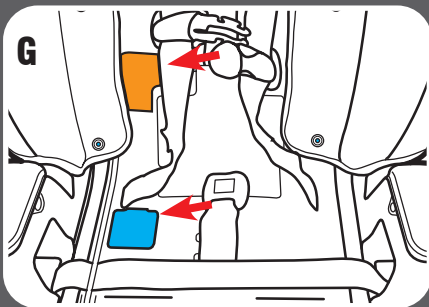

Note las etiquetas naranja y azul arriba y abajo de la barra roja (G).

3. Tire de los conectores de anclaje inferior para sacarlos de las aberturas de la vía del cinturón hacia el centro del asiento de automóvil

4. Deslice toda la correa de anclaje inferior a lo largo de la barra roja hacia las aberturas deseadas de la vía del cinturón

Orientado hacia atrás: Deslice la correa de anclaje inferior hacia abajo hacia la etiqueta azul.

Orientado hacia adelante: Deslice la correa de anclaje inferior hacia arriba hacia la etiqueta naranja.

5. Pase los conectores de anclaje inferior por las aberturas deseadas de la vía del cinturón en cada costado del asiento de automóvil

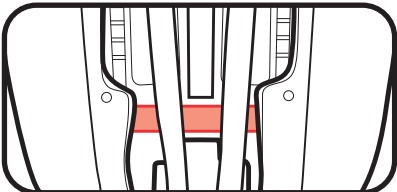
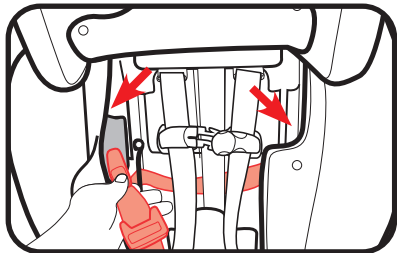

0

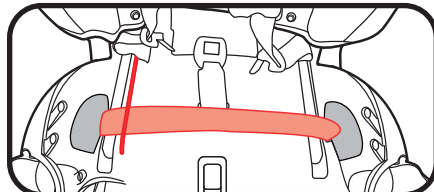
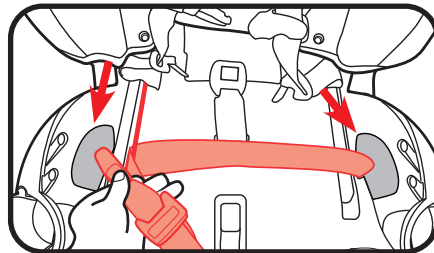

Orientado hacia adelante: Asegúrese de que la correa de anclaje inferior pase detrás de la correa del arnés, que esté plana y no esté doblada.

Orientado hacia atrás: Asegúrese de que la correa de anclaje inferior pase adelante de la correa de la hebilla, que esté plana y no esté doblada.

6. Vuelva a colocar la almohadilla del asiento

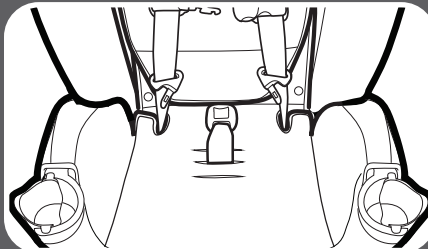

7. Mueva el apoyacabeza a la posición correcta para su niño

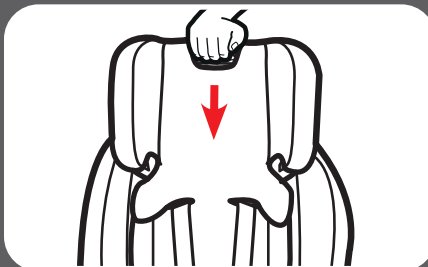

7 Mover el Anclaje Inferior

8-A Accesorios *(en selectos modelos)*

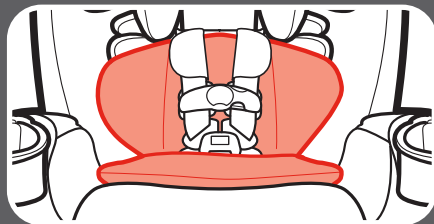
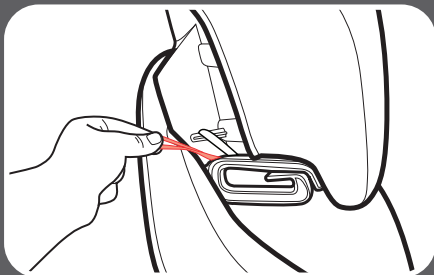
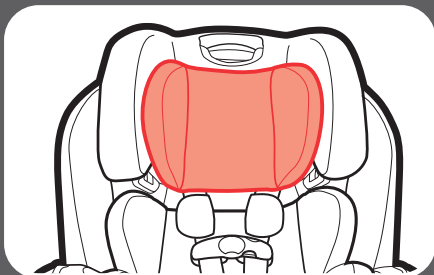
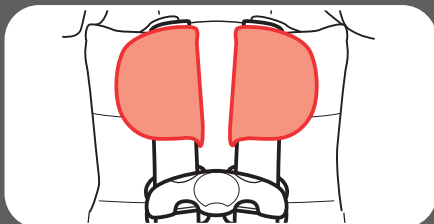

Soporte de la cabeza de niños y el soporte del cuerpo solo se pueden utilizar para niños que pesen menos de 20 lb (9 kg).

Fundas del arnés

Asegúrese de que las fundas del arnés no interfieran con la colocación de la presilla del pecho a la altura de las axilas.

Para sacarlas, destrabe las tiras de sujeción y sáquelas.

Soporte de la cabeza de niños

Para quitar, desenganchar las correas elásticas a los lados del apoyacabeza.

Soporte del cuerpo

El soporte del cuerpo debe usarse si los hombros están debajo de la posición más baja del arnés.

Nunca deje que el soporte del cuerpo se apile o pliegue detrás del niño.

Para sacarlo, destrabe el sistema del arnés, deslice la hebilla fuera de la correa elástica y tire el soporte desde atrás.

Soporte para vasos

Para utilizar soporte para vasos, levantar la copa por dentro (A) y girar hasta que encaje en su lugar (B) .

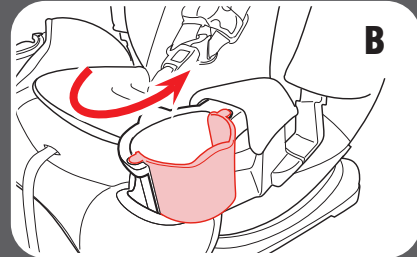
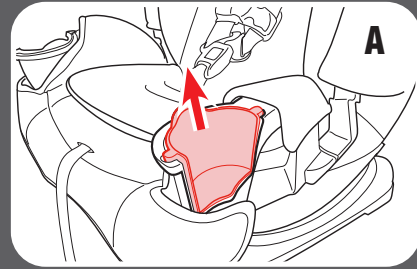

Bolsillos de almacenamiento MyPocket™

Asegúrese de que las correas de anclaje inferior o el cinturón de seguridad del asiento del vehículo no queden por encima de los bolsillos de almacenamiento MyPocket™ cuando los use.

NO ponga objetos afilados ni que pesen más de 1 libra (0.5 kg) en los bolsillos de almacenamiento MyPocket™.

Nota: El bolsillo pequeño va en el lado derecho del niño y el grande en el lado izquierdo. Los bolsillos no son intercambiables.

Para sujetarlo, destrabe el broche en el lateral de la funda del apoyabrazos.

Dele la vuelta a la funda del apoyabrazos para levantarla y sacarla del medio. Sujete el bolsillo de almacenamiento MyPocket™ al broche dentro del apoyabrazos.

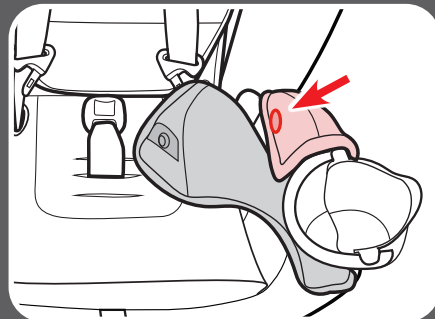
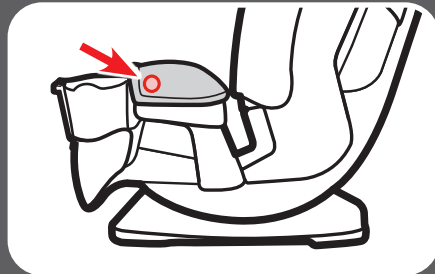

Accesorios

8

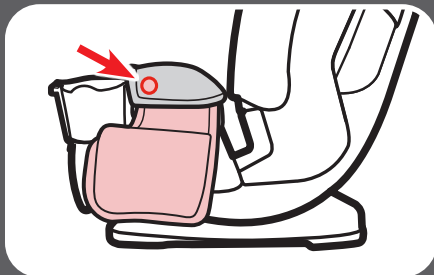
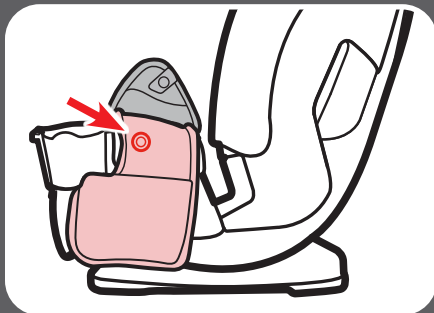

Sujete el bolsillo de almacenamiento MyPocket™ al broche fuera del apoyabrazos.

Vuelva a sujetar la funda del apoyabrazos usando el broche en el lateral del bolsillo de almacenamiento MyPocket™.

Invierta los pasos para retirar los bolsillos de almacenamiento MyPocket™.

Nota: No es obligatorio instalar los bolsillos de almacenamiento MyPocket™ para usar este asiento de automóvil.

9-A Cómo desinstalar los conectores de anclaje inferior y el sistema de fijación

Conectores de anclaje inferior

Para sacar conectores de anclaje inferior de los anclajes inferiores, empuje los botones rojos y tire de ellos.



Sistema de fijación

Para sacarlo, levante la traba del sistema de fijación para liberar la tensión.

Oprima el resorte del gancho. Empuje el enganche del sistema de fijación hacia adentro, luego levántelo y aléjelo del anclaje del sistema de fijación.

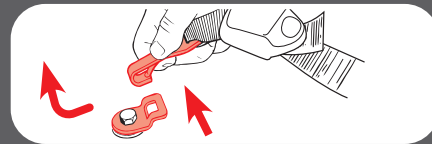
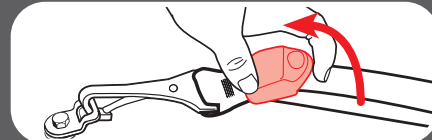

9-B Elegir la ubicación del asiento en el vehículo

Consulte el manual del dueño del vehículo para identificar los lugares del asiento.

El mejor lugar para colocar este asiento de automóvil es:

- El que recomienda el manual del dueño de su vehículo, y
- Resulta en una instalación segura de este asiento de automóvil

En caso de que no haya un asiento trasero disponible y/o no tiene otra opción que poner al niño que no sea un bebé en un asiento de automóvil orientado hacia atrás en un asiento delantero, la Administración Nacional de Seguridad de Tráfico en Carreteras (NHTSA) recomienda que tome las siguientes medidas:

- Asegurar que el niño esté debidamente sujetado según su edad y tamaño
- Mover el asiento todo lo posible hacia atrás
- Tener la seguridad de que el niño no está fuera de posición, tal como inclinado hacia adelante en el lugar de despliegue de la bolsa de aire
- Poner el interruptor de activación de la bolsa de aire, si está disponible, en la posición DESACTIVADA.

9-C ¿Qué método de instalación debo usar?

Esta base del asiento de automóvil para bebé se puede instalar en su vehículo usando el cinturón de seguridad del vehículo **O** el sistema LATCH **O** el Sistema de Anclaje Inferior. Todos son igualmente seguros. **INSTALAR USANDO SOLO UN METODO.**

Cinturón de seguridad del vehículo: Consulte esta sección y el manual del dueño de su vehículo para aprender cómo instalar su asiento de automóvil con los cinturones de seguridad del vehículo.

LATCH o Acoplamiento de Anclaje Inferior: El sistema LATCH o Acoplamiento de Anclaje Inferior le permite sujetar apretadamente su asiento de seguridad en el automóvil sin usar el cinturón de seguridad del vehículo y posiblemente lograr un mejor calce. Todos los vehículos modelo 2003 y más nuevos deben tener un sistema LATCH a pesar de que algunos fabricantes comenzaron a incluir el sistema LATCH antes. Los manuales del dueño de algunos vehículos emplean el término ISOFIX para identificar el sistema LATCH.

Consulte el manual del dueño de su vehículo para obtener el lugar y uso exacto.

Anclaje del sistema de fijación del vehículo



Recodo del asiento del vehículo

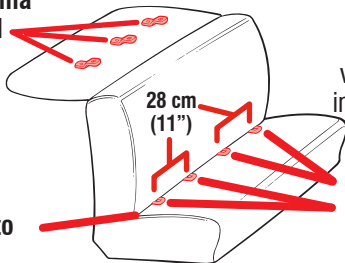

Un asiento típico de un vehículo de pasajeros. Es posible que otros tipos de vehículos tengan de anclajes inferiores en otras posiciones.

Acoplamientos de anclaje inferior del vehículo



9-D Lugares peligrosos para el asiento en el vehículo

Nunca instale este asiento de automóvil en uno de los siguientes lugares del vehículo:



asientos del vehículo orientados hacia atrás o el costado



orientado hacia atrás con una bolsa de aire delantera activada



modo asiento elevado con un cinturón de seguridad del vehículo solamente para el regazo

9-E Cinturones de seguridad del vehículo

Consulte el manual del dueño de su vehículo sobre el uso del cinturón de seguridad del vehículo

Este asiento de automóvil se puede instalar usando un cinturón de seguridad del vehículo. Para lograrlo, necesitará cambiar el cinturón de seguridad al modo trabado para usar con asientos de automóvil. En los cinturones de seguridad de algunos vehículos, esto se logra con la placa de seguridad; en los cinturones de seguridad de otros vehículos, se logra con el retractor.

Términos del cinturón de seguridad del vehículo

Retractor

Un dispositivo que enrolla el cinturón de seguridad del vehículo que no se usa. A menudo está oculto en el interior de paneles de las paredes del vehículo o en el respaldo del vehículo.

Placa de seguridad

El extremo macho de un cinturón de seguridad con la lengüeta plateada.

Recodo del asiento

El lugar donde se unen el asiento y el respaldo.

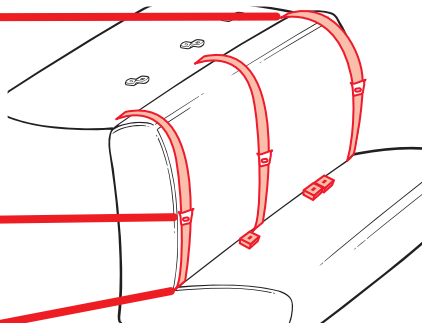

Identificación del tipo de su cinturón de seguridad

Hay dos tipos diferentes de cinturones de seguridad del vehículo que se pueden usar con este asiento de automóvil:

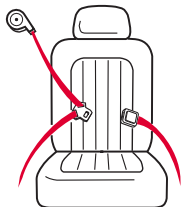

Cinturón de seguridad para el regazo y el hombro

Tres puntos de conexión. Se puede usar en todos los modos de uso del asiento de automóvil.

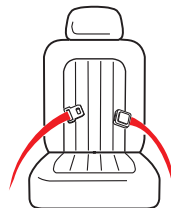

Cinturón de seguridad para el regazo solamente

Dos puntos de conexión. **SOLAMENTE se puede usar en el modo arnés.**

Los siguientes tipos de cinturones de seguridad del vehículo **NO** se pueden usar con seguridad con este asiento de automóvil:



Cinturón para el regazo con cinturón motorizado para el hombro



Cinturón para el regazo o cinturón de seguridad del vehículo para el hombro montado en la puerta

Cinturones de adelante del recodo del asiento

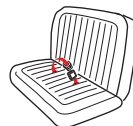

En algunos automóviles, es posible que no ajuste apretadamente. Lea el manual de su automóvil y del asiento de automóvil.

Instalación del cinturón para el regazo/hombro - Modos orientado hacia atrás y adelante

Consulte siempre el manual del dueño de su vehículo para obtener información específica sobre los cinturones de seguridad de su vehículo.

La mayoría de los vehículos fabricados después de 1996 tienen retractores Mixtos en el asiento trasera. Si tiene alguna pregunta sobre su tipo de retractor, consulte el manual del dueño de su vehículo, llame a Graco o visite www.gracobaby.com/vehicle-seatbelt-information.

Para verificar que tenga un retractor Cambiable, tire **lentamente** del cinturón para sacarlo por completo y luego permita que se retraiga varias pulgadas. Trate de tirar del cinturón para sacarlo por completo de nuevo. Si no se puede sacar, el retractor es **Cambiable**. Siga los pasos en las secciones de orientación hacia atrás/adelante de este manual.

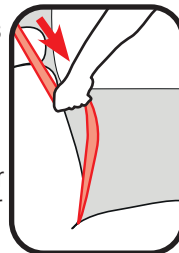

10-A Limpieza de la almohadilla del asiento Rapid Remove™ y los bolsillos de almacenamiento MyPocket™

Límpielo con una esponja húmeda usando un jabón suave y agua fresca. Consulte la etiqueta de cuidado de la almohadilla del asiento para obtener las instrucciones de lavado.

Almohadilla del apoyacabeza

Si es necesario, se puede sacar la almohadilla del apoyacabeza para la limpieza.

Para sacarla, tire de la lengüeta de plástico fuera de las ranuras justo debajo de la manija del ajuste.

Quite las correas elásticas de los ganchos en los dos lados del apoyacabeza.

Tire de la almohadilla del apoyacabeza.

Lave la funda a máquina en agua fría en el ciclo delicado y séquela al aire. **NO USE BLANQUEADOR.**

Invierta los pasos para volver a colocar la funda en el apoyacabeza.

Almohadilla del asiento de la parte inferior

Si es necesario, la almohadilla del asiento de la parte inferior se puede quitar para la limpieza.

Para quitar, desabrochar almohadilla inferior del asiento de la almohadilla lateral.

Tire de la almohadilla del asiento hacia arriba para liberar las tiras de seguridad.

Tire de la almohadilla.

Lave la funda a máquina en agua fría en el ciclo delicado y séquela al aire. **NO USE BLANQUEADOR.**

Invierta los pasos para volver a colocar la almohadilla del asiento inferior.

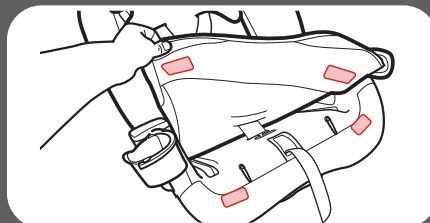
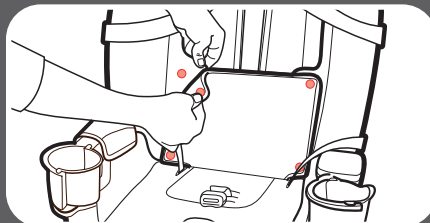
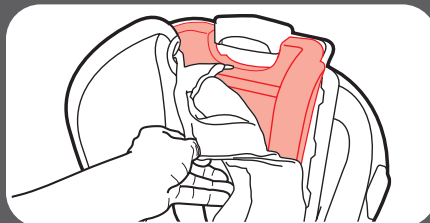
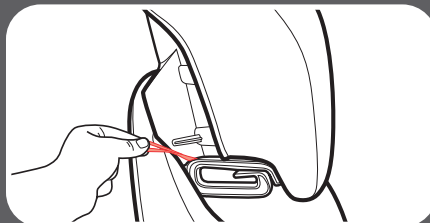
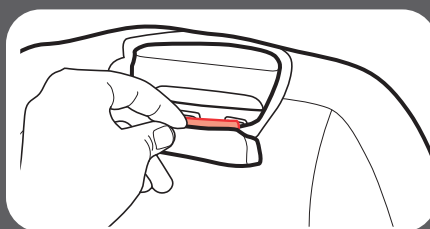

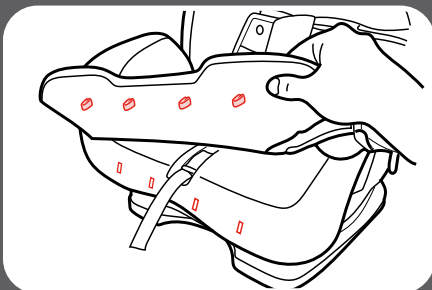
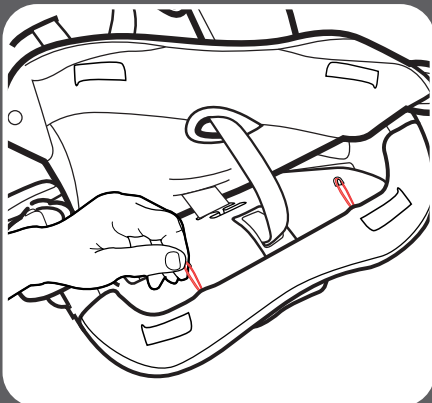
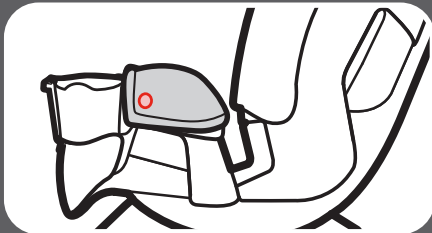

Almohadilla delantera

Si resulta necesario, la almohadilla del asiento inferior puede retirarse para la limpieza.

Para quitar, destrabe los broches en los laterales de ambos apoyabrazos.

Sacar las correas elásticas de los ganchos al través del túnel del cinturón orientado hacia atrás.

Desate los bucles elásticos de la parte superior de la almohadilla delantera.

Luego, deshaga las clavijas tirando de la almohadilla para alejarla del asiento.

Tire de la almohadilla.

Lave la funda a máquina en agua fría en el ciclo delicado y séquela al aire. **NO USE BLANQUEADOR.**

Para volver a colocar la almohadilla delantera, invierta los pasos anteriores.

Almohadilla lateral

Si es necesario, se puede sacar la almohadilla lateral para la limpieza.

Para quitar, Sacar las correas elásticas de los ganchos al través del túnel del cinturón Orientado hacia delante.

Deslice el bolsillo superior de la almohadilla lateral fuera del armazón del asiento de ambos lados del asiento.

Deslice el bolsillo de la esquina de la almohadilla lateral fuera del armazón del asiento de ambos lados del asiento.

Retire la almohadilla de alrededor del indicador de nivel.

Lave la funda a máquina en agua fría en el ciclo delicado y séquela al aire. **NO USE BLANQUEADOR.**

Invierta los pasos para volver a sujetar la almohadilla lateral.

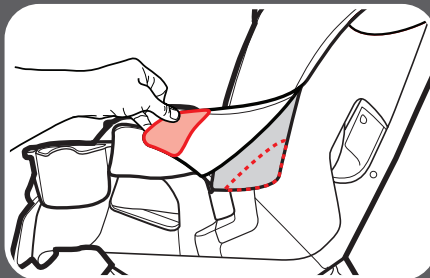
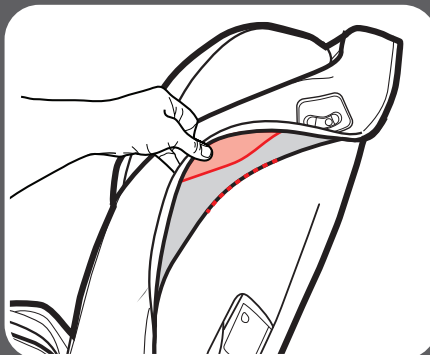
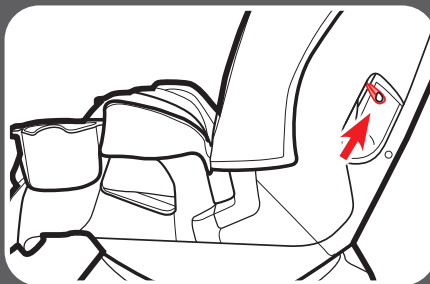

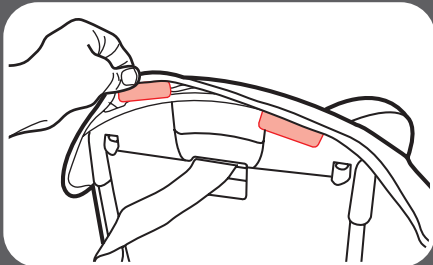
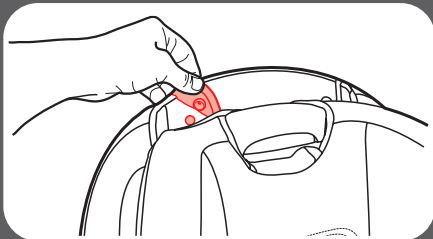

Almohadilla trasera

Si resulta necesario, la almohadilla del asiento trasera puede retirarse para la limpieza.

Después de sacar la almohadilla lateral, baje el apoyacabeza y desabroche los broches del armazón del asiento de la parte delantera.

Luego tire de las dos pestañas en la parte posterior del asiento para sacarlas.

Lave la funda a máquina en agua fría en el ciclo delicado y séquela al aire. **NO USE BLANQUEADOR.**

Invierta los pasos para volver a sujetar la almohadilla trasera.

Bolsillos de almacenamiento MyPocket™

Si es necesario, puede retirar los bolsillos de almacenamiento MyPocket™ para limpiarlos. Consulte la sección 8-A para sacar los bolsillos de almacenamiento MyPocket™.

Lave los bolsillos de almacenamiento MyPocket™ a máquina en agua fría en el ciclo delicado y séquelos al aire. **NO USE BLANQUEADOR.**

10-B Limpieza de la hebilla de la entrepierna

Recline el asiento de automóvil y busque el retén de metal. Gire el retén de metal hacia arriba por el armazón y la almohadilla. Desde el frente, tire la hebilla hacia afuera.

Para limpiar la hebilla, póngala en una taza de agua tibia y agite suavemente la hebilla. Oprima el botón rojo varias veces mientras está en el agua.

NO SUMERJA LA CORREA DE LA HEBILLA. NO USE JABONES, DETERGENTES DE USO DOMÉSTICO ni LUBRICANTES.

Elimine el exceso de agua y deje secar al aire. Repita los pasos lo necesario hasta que se trabaje con un clic. Vuelva a poner la hebilla en la misma ranura que la sacó. Tire hacia arriba de la hebilla para tener la seguridad de que esté asegurada.

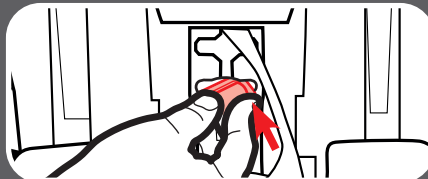

¡ADVERTENCIA! Inspeccione y limpie la hebilla de vez en cuando para eliminar cualquier objeto o desecho que pudiera prevenir que se trabaje.

10-C Limpieza del arnés, el anclaje inferior y el sistema de fijación

Lave la superficie solamente con un jabón suave y un paño mojado. **NO SUMERJA LAS CORREAS DEL ARNÉS ni LAS CORREAS DE ANCLAJE INFERIOR ni DEL SISTEMA DE FIJACIÓN EN AGUA.** Hacerlo podría debilitar las correas.

Si las correas del arnés o las correas de anclaje inferior o del sistema de fijación están deshilachadas o muy sucias, comuníquese con servicio al cliente en www.gracobaby.com o al 1-800-345-4109.

Piezas de repuesto

Para comprar piezas o accesorios en los Estados Unidos, por favor comuníquese con nosotros en:

www.gracobaby.com

o

1-800-345-4109

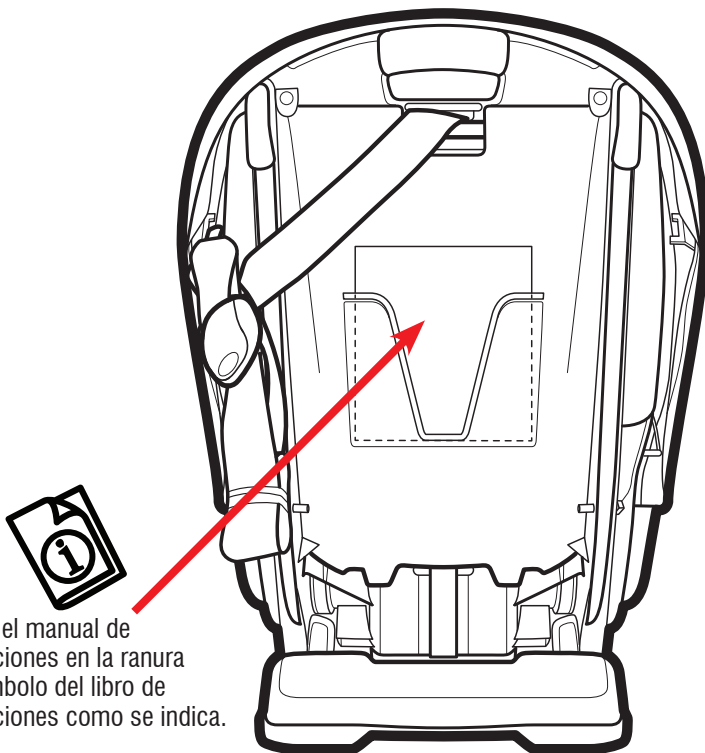

Guarde el manual de instrucciones en la ranura con símbolo del libro de instrucciones como se indica.