

**Read all instructions BEFORE assembly and USE of product.
KEEP INSTRUCTIONS FOR FUTURE USE.**

**Lea todas las instrucciones ANTES de armar y USAR este
producto. GUARDE LAS INSTRUCCIONES PARA USO FUTURO.**

**See back page for quick set up guide.
Vea la última página para la guía de instalación rápida.**



Pack 'n Play®
Close2Baby Bassinet Playard
Corralito con moisés Close2Baby
de Pack 'n Play®

Owner's Manual • Manual del propietario



www.gracobaby.com

©2025 Graco NWL0001046274F 12/25

1 WARNING • ADVERTENCIA

Pages • Páginas 3-6

2 Features • Características

Pages • Páginas 7

2-A Parts List • Lista de piezas

3 Playard • Corralito

Pages • Páginas 8-13

3-A Playard Set Up • Armado del corralito

3-B To Fold • Para plegar

3-C To Cover • Para cubrir

4 Accessories • Accesorios

Pages • Páginas 14-27

4-A Playard Bassinet • Moisés del corralito

4-B Changing Area • Los Cambiadores

4-C Portable Bassinet • Moisés Portátil

4-D Parent Organizer • Organizador para padres

5 Care • Cuidado

Pages • Páginas 28-30

5-A Care & Maintenance • Cuidado y mantenimiento

5-B Replacement Parts • Warranty Information

Piezas de repuesto • Información sobre la garantía

5-C Product Registration • Registro del producto

WARNING

Failure to follow these warnings and the instructions could result in death or serious injury.

Setting Up the Playard

- THIS PRODUCT REQUIRES ADULT ASSEMBLY.
- Keep fingers clear of top corners during setup. Be sure playard is completely set up before use. Check that the four top rails are completely erected and latched, the center of the floor is pushed down, the mattress pad is flat, the straps are securely fastened to the bottom of the unit. Always follow the instructions in the owner's manual to set up the playard.
- Never use this product if there are any loose or missing fasteners, loose joints, broken parts or torn mesh. Check before assembly and periodically during use. Contact Graco at 1-800-345-4109 for replacement parts and instructions if needed. Never substitute parts.

Using the playard

- The playard is for playing or sleeping. When used for playing, never leave child unattended and always keep child in view. When used for sleeping, you must still provide the supervision necessary for the continued safety of your child.
- Always keep the playard away from hazards in the area that may injure your child.
- When child is able to pull to standing position, remove large toys and other objects that could serve as steps for climbing out.
- Stop using this product when your child reaches 35 inches (89 cm) in height, weighs more than 30 lb (14 kg), or is able to climb out.
- Do not modify playard or add any attachments that are not listed in the owner's manual, including an add-on bassinet.
- Child can become entrapped and die when improvised netting or covers are placed on top of a playard. Never add such items to confine child in playard.
- NEVER leave child in product with side lowered. Be sure side is in raised and locked position whenever child is in product.

WARNING

SUFFOCATION HAZARD

Babies have suffocated:

- on pillows, comforters, and extra padding
- in gaps between product sides and a wrong-size mattress or extra padding.
- NEVER add soft bedding, padding, or an extra mattress.
- ONLY use the mattress as described in the warnings on this product.
- Use ONLY mattress pad provided with this product. Contact Graco if a replacement mattress is needed. Mattress pad dimension: 27" x 39" (68.5 cm x 99 cm).
- Always place baby on back to sleep to reduce the risks of SIDS and suffocation.
- Never use plastic shipping bags or other plastic film as mattress covers not sold and intended for that purpose. They can cause suffocation.
- NEVER use a water mattress with the playard.
- If a sheet is used with the mattress pad, use only the one provided by Graco that is specifically designed to fit the dimensions of the mattress pad.

Avoiding Strangulation Hazards

- Strings and cords can cause strangulation! Keep strings and cords away from child.
 - NEVER place the playard near a window where cords from blinds or drapes can strangle a child.
 - NEVER hang strings on or over the playard.
 - NEVER place items with a string around a child's neck, such as hood strings, pacifier cords, etc.
 - NEVER attach strings to toys.

This product is not intended for commercial use.

ADVERTENCIA

El no seguir estas advertencias y las instrucciones podría producir la muerte o lesiones graves.

Al instalar el corralito

- ESTE PRODUCTO REQUIERE SER ARMADO POR UN ADULTO.
- Mantenga cuidado con sus dedos mientras dure la instalación. Asegúrese que el corralito esté completamente instalado antes de usarlo. Verifique que los cuatro rieles de arriba estén completamente trabados, el centro del piso esté abajo, el colchón/almohadilla estén planos y las correas estén sujetadas apretadamente al fondo de la unidad. Siempre siga las instrucciones del manual del usuario para instalar el corralito.
- Nunca use este producto si hay sujetadores sueltos o que faltan, uniones flojas, piezas o rejillas rotas. Verifique antes del armado y periódicamente durante el uso. De ser necesario, comuníquese con Graco al 1-800-345-4109 para obtener piezas de repuesto e instrucciones. Nunca sustituya las piezas.

Al usar el corralito

- El corralito es para jugar o dormir. Cuando se lo usa para jugar, nunca deje al niño sin atención y mantenga siempre a su niño a la vista. Cuando se lo usa para dormir, debe proporcionar la supervisión necesaria para mantener la continua seguridad de su niño.
- Siempre mantenga el corralito lejos de peligros que pudieran dañar a su bebé.
- Cuando el niño pueda ponerse de pie, quite los juguetes grandes y otros objetos que pueden servir de escalones para salir.
- Deje de usar el producto cuando su niño alcance los 35 pulgadas (89 cm) de altura, pesa más de 30 libras (14 kg), o en cualquier momento si el niño es capaz de salir.
- No modifique el corralito ni agregue otra pieza que no se mencione en el manual del usuario, incluyendo un moisés adicional.
- El niño puede quedar atrapado y morir cuando se ponen fundas o redes improvisadas arriba del corralito. Nunca agregue dichos artículos para encerrar al niño en el corralito.
- NUNCA deje al niño en el producto cuando el lado esté bajado. Asegúrese que el lado esté cerrado y subido cuando el niño esté en el producto.

! ADVERTENCIA

Para evitar el riesgo de sofocación

- Al contrario de las cunas que poseen costados rígidos, el corralito posee costados flexibles. Debido a esto, el colchón del corralito está especialmente diseñado para prevenir la sofocación. El colchón del corralito posee una base sólida, un cierto largo y ancho, y tiene menos de un inch de espesor precisamente para mantener los estándares de seguridad apropiados. El usar un colchón más delgado o de una medida diferente puede permitir que la cabeza del bebé quede atrapada entre el colchón y el costado del corralito, causando la sofocación.

PELIGRO DE ASFIXIA

Los bebés pueden asfixiarse:

- con almohadas, edredones y acolchado adicional que se agregó
- en los espacios creados por un colchón de tamaño incorrecto o entre el acolchado adicional y los costados del producto.
- NUNCA agregue un colchón, almohada, edredón o almohadillas.
- Utilice SOLAMENTE la almohadilla del colchón provista con este producto. Comuníquese con Graco si necesita un reemplazo para el colchón. Dimensiones de la almohadilla del colchón: 27" x 39" (68.5 cm x 99 cm).

- Siempre ponga al niño a dormir boca arriba para reducir el riesgo de síndrome de muerte súbita infantil (SIDS, por sus siglas en inglés) y asfixia.
- Nunca use bolsas plásticas u otras películas de plástico como cubre colchón, que no sea vendida y diseñada especialmente para este propósito, ya que puede provocar sofocación.
- NUNCA use un colchón de agua con el corralito.
- Si se usa una sábana con la almohadilla, use solamente la provista por Graco o una que esté específicamente diseñada para las dimensiones de la almohadilla del colchón.

Para evitar el riesgo de estrangulación

- ¡Cuerdas y cordones pueden provocar estrangulación! Mantenga cuerdas y cordones lejos de su hijo.
 - NUNCA ubique el corralito cerca de ventanas donde cordones o cortinas puedan estrangular a su bebé.
 - NUNCA cuelgue cuerdas sobre el corralito.
 - NUNCA ponga objetos con cuerda alrededor del cuello de su hijo, como gorros con cordón, sujeta chupetes, etc.
 - NUNCA amarre cuerdas a los juguetes.

Este producto no está diseñado para uso comercial.

2-A Parts list • Lista de las piezas

This model may not include some features shown below. **Check** that you have all the parts for this model **BEFORE** assembling your product. If any parts are missing, call Customer Service
1-800-345-4109.

No tools required.

Este modelo podría no incluir algunas de las características que se indican a continuación. **Verifique** que tenga todas las piezas de este modelo **ANTES** de armar su producto. Si falta alguna pieza, llame al Departamento de Servicio al Cliente
1-800-345-4109.

No herramientas necesarias.

2 Features
• Características

ALL MODELS • TODOS LOS MODELOS

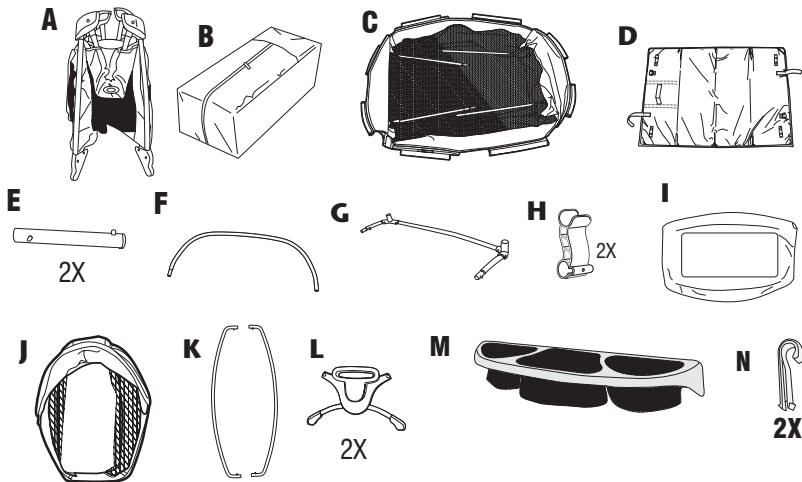

- A. Playard • Corralito**
- B. Carry Bag • Bolsa de transporte**
- C. Playard Bassinet • Moisés del corralito**
- D. Mattress Pad • Colchón**
- E. Changer Attachment Tubes • Tubos de sujeción del cambiador**
- F. Changer Rail • Baranda del cambiador**
- G. Changer Rail with Plastic Corner • Baranda del cambiador con esquina de plástico**
- H. Changer Kickstands • Soportes del cambiador**
- I. Changing Area • Cambiador**
- J. Portable Bassinet • Moisés portátil**
- K. Portable Bassinet Rails • Barandas del moisés portátil**
- L. Portable Bassinet Legs • Patas del moisés portátil**
- M. Parent Organizer • Organizador para padres**
- N. Parent Organizer Clips • Los ganchos de organizador para padres**

3-A Playard Set Up • Armado del corralito



A. Playard
• Corralito

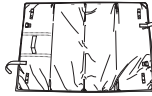

D. Mattress Pad
• Colchón

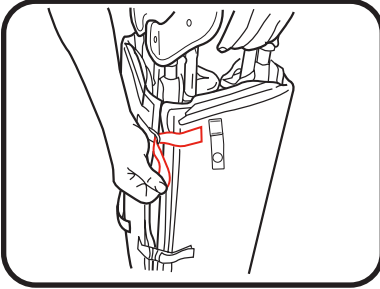

1. Disconnect straps holding mattress around playard. Remove mattress from around playard.

1. Desconecte las correas que sujetan el colchón alrededor del corralito. Saque el colchón del corralito.

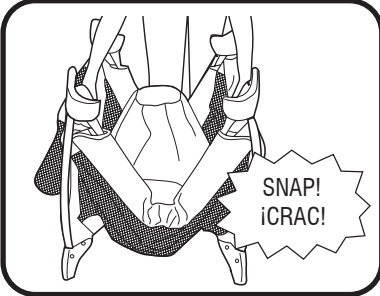

2. Pull up on side rails in middle above push button until all four sides are locked. **DO NOT** push center down yet.

2. Tire hacia arriba las barandas laterales del medio arriba del botón hasta que los cuatro costados estén trabados. **NO** empuje el centro hacia abajo todavía.

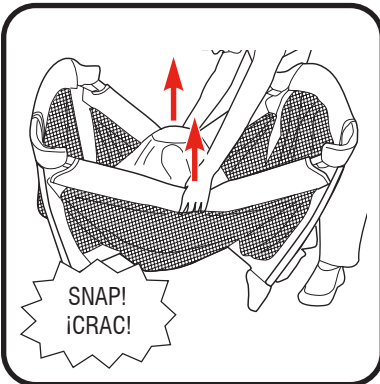

3. **When setting up, lock rails before lowering center.**

Be sure top rails have become rigid. If not, pull up again until they are rigid. If top rails do not latch, lift the center of the floor higher.

CHECK that fabric covers corners.

3. **Quando instale, estire y enganche los costados ANTES de bajar el centro.** Asegúrese que los laterales superiores hayan quedado rígidos. Si no es así, estírelos nuevamente hasta que estén bien rígidos. Si los laterales superiores no han enganchado, levante el centro del corralito.

VERIFIQUE que la tela cubra las esquinas.

4. Hold one end of the unit up and push the center of the floor down until locked securely into place.

4. Agarre un costado de la unidad y empuje el centro del piso hacia abajo hasta que quede trabado en su lugar con seguridad.

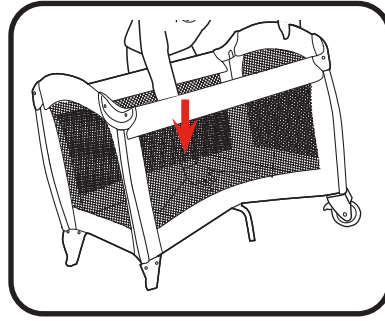

5. Always use mattress pad soft side up.

5. Use siempre el lado más suave del colchón hacia arriba.

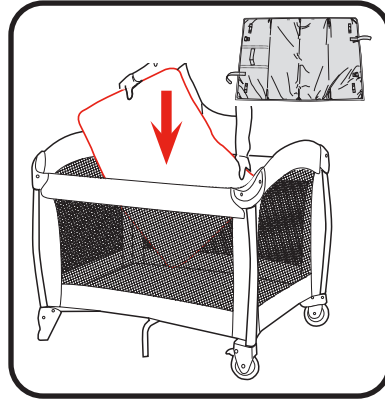

6. Pull the four snap straps on corners of playard mattress through bottom of playard. Wrap around the tube and fasten snap onto the tube. Repeat on all corners.

6. Pase las cuatro correas con broches de las esquinas del colchón del corralito por el fondo del corralito. Envuélvalas alrededor del tubo y sujete el broche al tubo. Repita el proceso en todas las esquinas.

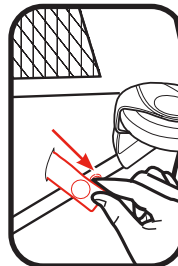
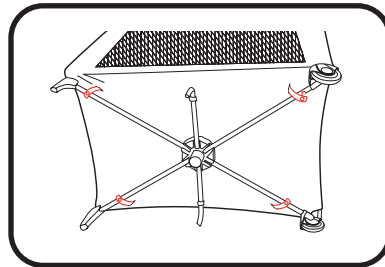

3-B To Fold • Para plegar

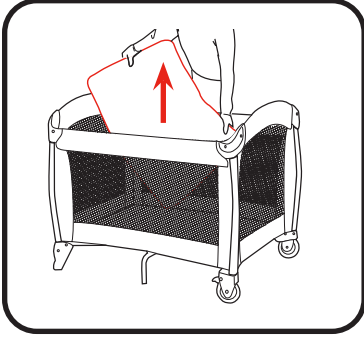

1. Release snap straps on bottom of playard. Pull mattress pad fully out of playard.

1. Libere las correas con broche en el fondo del corralito. Saque el colchón del corralito.

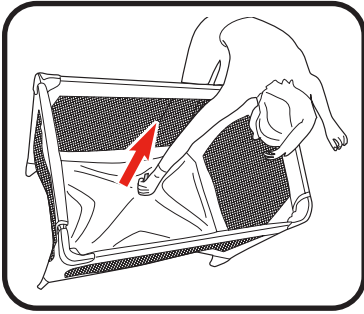

2. **DO NOT** unlock top rails yet. Pull the center of the playard floor up with the tab in the middle of the playard. Center of floor must be halfway up before top rails will unlock.

2. **NO** destrabe las barandas superiores todavía. Tire el centro del piso del corralito hacia arriba usando la lengüeta que está en el medio del corralito. El centro del piso debe estar a mitad camino antes de que las barandas superiores se destraben.

3. **Center of floor must be up.**
a. Lift up slightly on the top rail.

b. Push in on the button located on the side of the top rail to release the two tubes.

c. Push down.

d. Repeat on all four rails until all tubes are released.

- If top rails do not unlatch, **DO NOT FORCE**. Lift the center of the floor higher.

- Both tubes must be released for the top rail to fold.

3. **El centro del fondo debe estar arriba.**

a. Levante suavemente el lateral.

b. Empuje el botón en el lado de la baranda superior para soltar los dos tubos.

c. Empuje hacia abajo.

d. Repita el proceso en las cuatro barandas hasta que haya liberado todos los tubos.

- Si los laterales no se pliegan, **NO LA FUERCE**. Levante el centro de el piso hacia arriba.

- Ambos tubos deben ser soltados para que el lateral pueda plegarse.

4. Push sides of playard in to fold. **Do not force.** If unit will not fold, look for a partially latched top rail. Squeeze the latch button to release the rail.

4. Empuje los costados del corralito hacia adentro para plegarlo. **No la fuerce.** Si el corralito no se pliega totalmente, fíjese si los laterales están parcialmente doblados. Apriete el botón y pliegue el lateral.

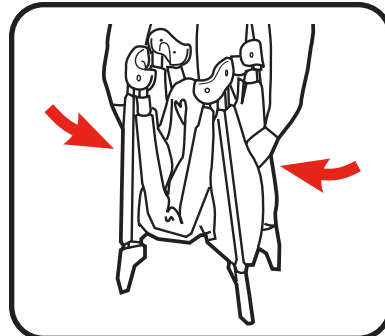
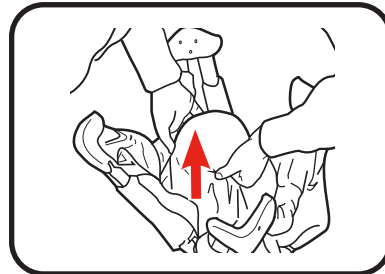
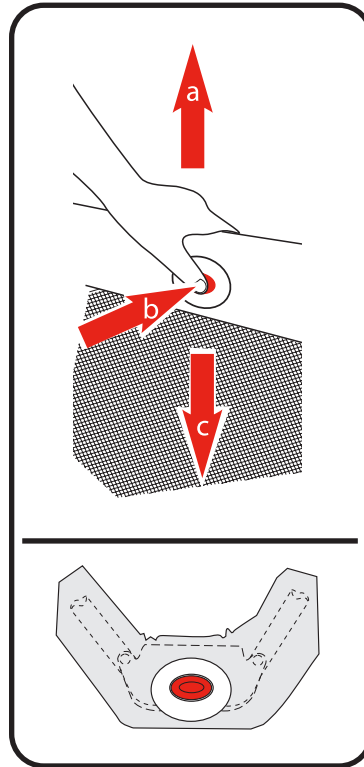

3 Playard • Corralito

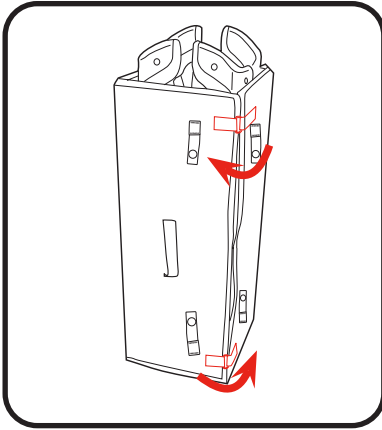

5. Wrap mattress around playard and fasten straps.

5. Envuelva el colchón alrededor corralito y sujete las correas.

3-C To Cover • Para cubrir

1. Cover unit with handle out.

1. Cubra la unidad con la manija hacia fuera.



2. Zip together.

2. Cerrar con el cierre.

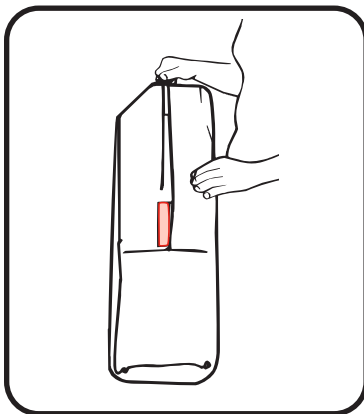

4-A Playard Bassinet • Moisés Del Corralito

WARNING

Failure to follow these warnings and the instructions could result in death or serious injury.

SUFFOCATION HAZARD Babies have suffocated:

- on pillows, comforters, and extra padding
- in gaps between a wrong-size mattress, or extra padding and product sides
- **NEVER** add soft bedding or padding.
- Use **ONLY** mattress pad provided by Graco.

STRANGULATION HAZARD

- Children have **STRANGLED** when their necks became trapped between accessories and playard frames.
- Remove the bassinet anytime child is in the playard.
- Strings and cords can cause strangulation!
- Keep strings and cords away from child.
- **NEVER** place items with a string around a child's neck, such as hood strings or pacifier cords. **NEVER** suspend strings over a product or attach strings to toys.

FALL HAZARD: To help prevent falls,

- Do not use this product when the infant begins to push up on hands and knees or weighs over 15 lb (6.5 kg), whichever comes first.
- Use bassinet with only one child at a time.
- Never place a child under the bassinet.
- The bassinet must be fully assembled and installed, including four metal tubes, clips and mattress pad, before using. Do not modify bassinet or add any attachments that are not listed in the owner's manual.
- **DO NOT** use this bassinet if any part is broken, torn, or missing.
- **DO NOT** store the bassinet in the playard while in use.
- To help prevent heat build-up inside the playard and to avoid overheating your child, when using the bassinet **DO NOT** use an outdoor canopy.
- Always place baby on back to sleep to reduce the risk of SIDS and suffocation.
- If a sheet is used with the mattress pad use only the one provided by Graco that is specifically designed to fit the dimensions of the mattress pad.

ADVERTENCIA

El no seguir estas advertencias y las instrucciones podría producir la muerte o lesiones graves.

PELIGRO DE ASFIXIA Bebés se han asfixiado:

- con almohadas, edredones y relleno adicional

- en los espacios entre un colchón de tamaño inadecuado o entre el relleno adicional y los laterales del producto
- **NUNCA** agregue ropa de cama ni relleno blando.
- Use **ÚNICAMENTE** el protector de colchón proporcionado por Graco.

PELIGRO DE ESTRANGULACIÓN

- Algunos niños se han **ESTRANGULADO** al quedar atrapados sus cuellos entre los accesorios y los armazones del corral.
- Retire el moisés siempre que el niño esté en el corral.
- ¡Las cuerdas y cordones pueden causar estrangulación!
- Mantenga las cuerdas y cordones fuera del alcance del niño.
- **NUNCA** coloque artículos con cuerdas alrededor del cuello de un niño, como las cuerdas de capuchas o chupetes. **NUNCA** cuelgue cuerdas sobre un producto ni las ate a juguetes.

PELIGRO DE CAÍDAS:

- Para ayudar a prevenir caídas,
 - No use este producto cuando el niño comienza a levantarse en sus manos y rodillas o pese más de 15 libras (6,5 kg), lo que ocurra primero.
- Use el moisés solo con un niño a la vez.
- Nunca coloque a un niño debajo del moisés.
- El moisés debe estar completamente armado e instalado, incluidos los cuatro tubos metálicos, los ganchos y la almohadilla del colchón, antes de usarlo. No modifique el moisés ni añada ningún accesorio que no se indique en el manual del propietario.
- **NO** almacene el moisés en el corralito mientras esté en uso.
- Para ayudar a evitar la acumulación de calor dentro del corralito y para evitar el sobrecalentamiento de su niño, al usar el moisés, **NO USE** una capota exterior.
- Coloque siempre al bebé boca arriba para dormir para reducir el riesgo de SMSL y asfixia.
- Si se usa una sábana con la almohadilla del colchón, use solamente la provista por Graco o una que esté específicamente diseñada para las dimensiones de la almohadilla del colchón.

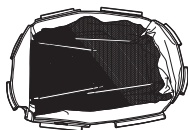

C. Playard Bassinet

- **Moisés del corralito**

1. You will need to remove the mattress pad from the bottom of the playard to use inside your bassinet.

1. Necesitará sacar el colchón almohadilla del fondo del corralito para usarlo adentro del moisés.

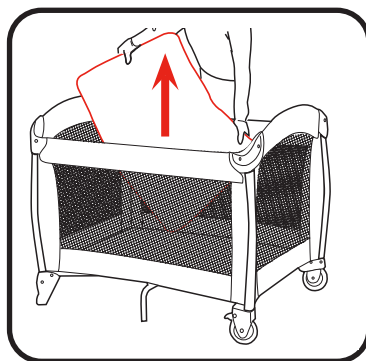

Playard Corners for Changer
Esquinas del corralito para el cambiador

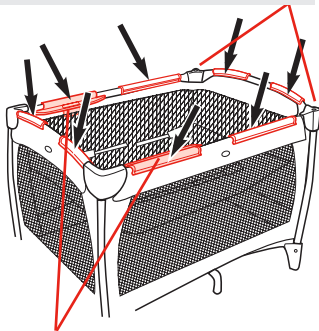

Bassinet slots
Ranuras para el moisés

2. Make sure to fasten the bassinet clips to the playard. Always press down on the left side of the clip, then the right as shown. Repeat on all eight clips.

2. Tenga la seguridad de sujetar las trabas del moisés al corralito. Oprima siempre hacia abajo en el costado izquierdo de la presilla, luego el derecho como se indica. Repita el proceso en las ocho presillas.

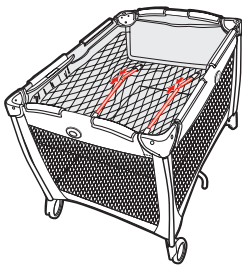

3. Insert tapered end of tube into end of opposite tube. Repeat with other set of bars.

CHECK: Tubes **MUST** be assembled before placing mattress pad in bassinet.

3. Inserte el extremo cónico del tubo en el extremo del tubo opuesto. Repita el procedimiento con el otro juego de barras.

VERIFIQUE: Los tubos **DEBEN** montarse antes de colocar la almohadilla del colchón en el moisés.

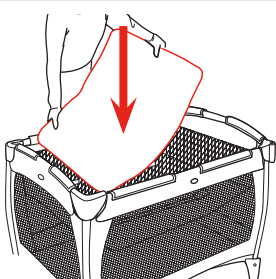
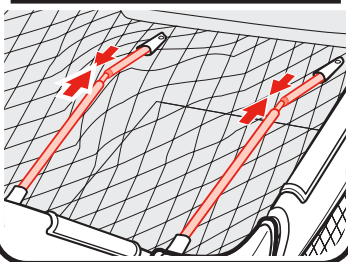

4. Insert the mattress pad soft side up into the bassinet.

4. Inserte el lado blando del colchón almohadilla hacia arriba en el moisés.

4-B Changing Area • Los Cambiadores

WARNING

FALL HAZARD: Children have suffered serious injuries after falling from changing area. Falls can happen quickly.

- STAY within arms reach.
- Use changing area only on this playard model.
- ALWAYS secure this unit to the support frame by attaching to identified location. Before each use, check the attachment by grasping the sides/ends of the changing area, and pulling upward. See instructions.
- Do not use on the floor, bed, counter or other surfaces.

SUFFOCATION HAZARD: Babies have suffocated while sleeping on changing area: changing area is not safe for sleep.

- NEVER allow baby to sleep on changing area.
- Weight limit for the changing area is 25 lb (11.3 kg). Do not use the changing area as extra storage.
- Use only the pad provided by Graco.
- Do not use changing area if it is damaged or broken.

STRANGULATION HAZARD: Children have STRANGLED when their necks became trapped between accessories and playard frames.

- Remove changing area anytime child is in the playard.
- ONLY use with playard bassinet attached.
- Never place child in playard bassinet if changer is attached.

ADVERTENCIA

PELIGRO DE CAÍDA: Hay niños que han sufrido lesiones serias después de caerse del cambiador del bebé. Las caídas pueden producirse rápidamente.

- MANTÉNGASE al alcance de la mano.
- Use el cambiador del bebé solo en este modelo de corralito.
- SIEMPRE asegure esta unidad al armazón de apoyo sujetándola a la ubicación indicada. Antes de cada uso, compruebe la sujeción agarrando los lados/extremos del cambiador del bebé y tirando hacia arriba. Consulte las instrucciones.
- No usarlo en el piso, la cama, el tablero o otro superficie.

PELIGRO DE ASFIXIA: Hay bebés que se han asfixiado mientras dormían en los cambiadores del bebé: Los cambiadores no son seguros para dormir.

- NUNCA deje que el bebé duerma en el cambiador del bebé.
- El límite de peso para el cambiador es de 25 lb (11.3 kg). No use el cambiador como zona de almacenamiento adicional.
- Use solamente el colchón proporcionado por Graco.
- No use el área para cambiar al bebé si está dañada o rota.

PELIGRO DE ESTRANGULAMIENTO: El bebé se puede levantar del área para cambiar al bebé y quedar atrapado por el cuello entre el área para cambiar al bebé y el armazón del corralito.

- Retire el cambiador del bebé cuando el niño esté dentro del corralito.
- Úselo SOLAMENTE con el moisés del corralito instalado.
- NUNCA ponga al niño en el moisés del corralito si el cambiador está instalado.

I. Changing Area
• Cambiador

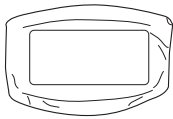

E. Changer Attachment Tubes • Tubos de sujeción del cambiador



2X

F. Changer Rail
• Baranda del cambiador



2X

H. Changer Kickstands
• Soportes del cambiador



G. Changer Rail with Plastic Corner
• Baranda del cambiador con esquina de plástico

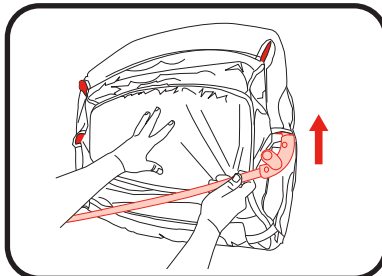
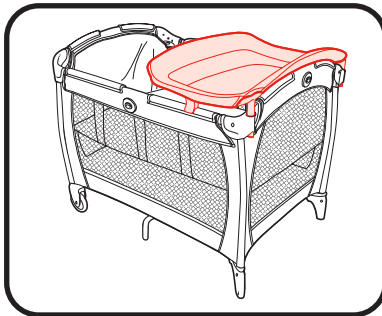

1. Slide rail with plastic corners through fabric as shown.

1. Pase la baranda del cambiador con esquinas de plástico por la tela como se muestra.

2. While changer fabric is still facing down, slide changer rail into opposite side of fabric as shown.

2. Con la tela del cambiador todavía mirando hacia abajo, pase la baranda del cambiador por el extremo opuesto de la tela como se muestra.

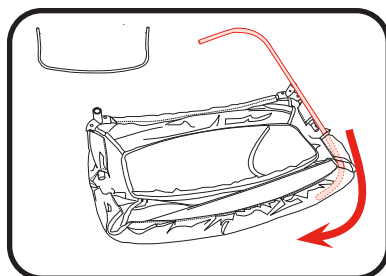

3. Rails should appear exactly as shown. Plastic corners should be in the corner openings.

3. Las barandas deben estar colocadas exactamente como se muestra. Las esquinas de plástico deben estar en las aberturas para las esquinas.

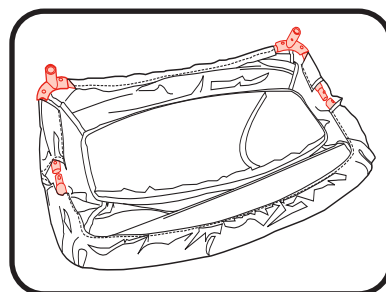

4. Slide kickstand with hole facing outward, onto one rail. Snap frame together, then slide kickstand back over button. Repeat on both sides. **CHECK** that buttons are visible on both sides.

4. Deslice el soporte con el orificio hacia afuera en una baranda. Encaje el armazón y luego vuelva a deslizar el soporte sobre el botón. Repita el procedimiento en ambos costados. **VERIFIQUE** que los botones estén visibles en ambos costados.

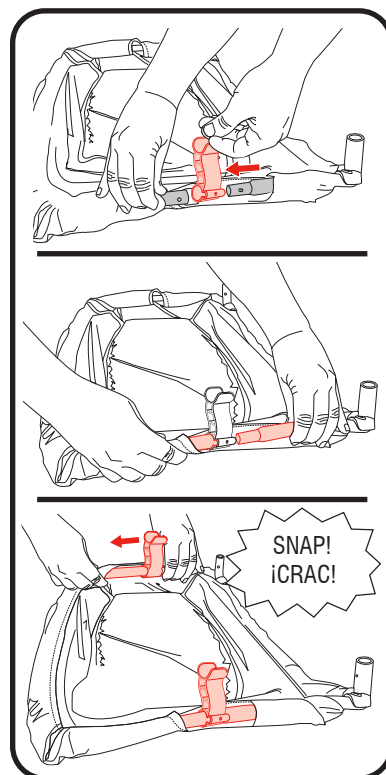

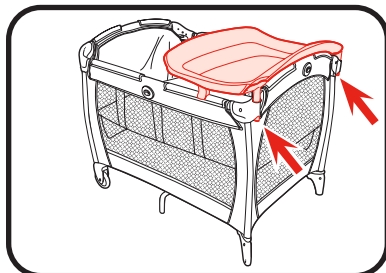
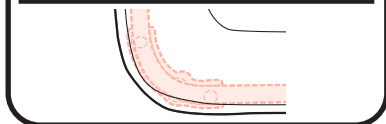
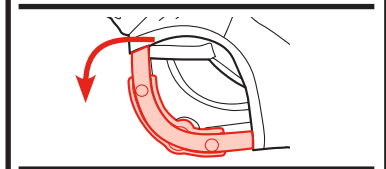
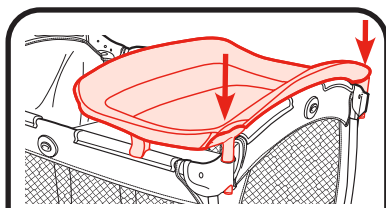
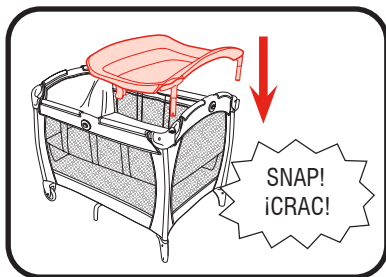
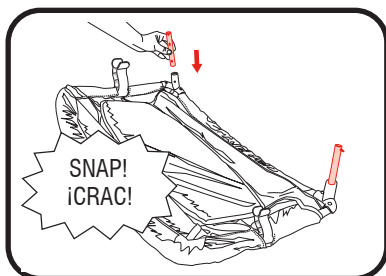

5. Snap two short changer attachment tubes into the openings in the plastic corners as shown.

5. Encaje los dos tubos de sujeción cortos del cambiador en las aberturas de las esquinas de plástico como se muestra.

6. Insert changer attachment tubes into openings in corners of playard. Make sure the changer is secured by pulling up on the sides of the changer.

6. Inserte los tubos de sujeción del cambiador en las aberturas de las esquinas del corralito. Asegúrese de que el cambiador esté seguro tirando hacia arriba de los costados del cambiador.

7. **CHECK** that corners of changer fabric are pulled over the changer frame.

7. **VERIFIQUE** que las esquinas de la tela del cambiador cubran el armazón del cambiador.

8. To remove, push in buttons on changer attachment tubes while pulling up on corners of changer.

8. Para retirar, presione los botones en los tubos de sujeción del cambiador mientras tira hacia arriba de las esquinas del cambiador.

4-C Portable Bassinet • Moisés Portátil

WARNING

Failure to follow these warnings and the instructions could result in death or serious injury.

SUFFOCATION HAZARD: Babies have suffocated:

- on pillows, comforters, and extra padding
- in gaps between a wrong-size mattress, or extra padding and product sides
- **NEVER** add soft bedding or padding.
- Use **ONLY** mattress pad provided by Graco.
- Portable bassinet can roll over on soft surfaces and suffocate child.
- **NEVER** place portable bassinet on beds, sofas or other soft surfaces.
- Read all instructions before use of the portable bassinet.
- Keep instructions for future use.
- **DO NOT** use this portable bassinet if any part is broken, torn, or missing.
- Always place baby on back to sleep to reduce the risk of SIDS and suffocation.

STRANGULATION HAZARD:

- Children have **STRANGLED** when their necks became trapped between accessories and playard frames.
- Remove the bassinet anytime child is in the playard.
- Strings and cords can cause strangulation!
- Keep strings and cords away from child.
- **NEVER** place items with a string around a child's neck, such as hood strings or pacifier cords. **NEVER** suspend strings over a product or attach strings to toys.

FALL HAZARD: To help prevent falls,

- Do not use this product when the infant begins to push up on hands and knees, or weighs over 15 lb (6.5 kg) (approximately 3 months of age), whichever comes first.
- Always check that the portable bassinet is securely attached to the playard by pushing downwards on the portable bassinet.
- Child's activity can move product. **NEVER** place product on counter tops, tables, or any other elevated surface.
- Portable bassinet not intended for use as infant restraint devices in motor vehicles.
- **NEVER** use this product as a means to transport an infant in a motor vehicle.
- **DO NOT** use a sheet with the pad.
- Use portable bassinet with only one child at a time.
- **NEVER** place a child under the portable bassinet.
- The portable bassinet must be fully assembled and installed, including mattress board under four latches before using. Do not modify portable bassinet or add any attachments that are not listed in the owner's manual.
- You are responsible for providing adult supervision when using your bassinet.
- **DO NOT** store the bassinet inside the playard.
- The portable bassinet is designed for use only with this Graco playard or on the floor.
- **DO NOT** attach portable bassinet to playard without playard bassinet securely attached.

ADVERTENCIA

El no seguir estas advertencias y las instrucciones podría producir la muerte o lesiones graves.

PELIGRO DE ASFIXIA: Bebés se han asfixiado:

- con almohadas, edredones y relleno adicional
- en los espacios entre un colchón de tamaño inadecuado o entre el relleno adicional y los laterales del producto
- **NUNCA** agregue ropa de cama ni relleno blando.
- Use **ÚNICAMENTE** el protector de colchón proporcionado por Graco.
- En superficies blandas, el portabebés puede darse la vuelta y asfixiar al niño. **NUNCA** ponga el portabebés sobre una cama, sofá u otra superficie blanda.
- Lea todas las instrucciones antes de utilizar el moisés portátil.
- Guarde las instrucciones para uso futuro.
- **NO** use el moisés portátil si está dañado o roto.
- Coloque siempre al bebé boca arriba para dormir para reducir el riesgo de SMSL y asfixia.

PELIGRO DE ESTRANGULACIÓN

- Hay niños que se han **ESTRANGULADO** cuando sus cuellos quedaron atrapados entre los accesorios y los marcos del corral.
- Retire el moisés siempre que el niño esté en el corral.
- ¡Las cuerdas y cordones pueden causar estrangulación!
- Mantenga las cuerdas y cordones fuera del alcance del niño.
- **NUNCA** coloque artículos con cuerdas alrededor del cuello de un niño, como las cuerdas de capuchas o chupetes. **NUNCA** cuelgue cuerdas sobre un producto ni las ate a juguetes.

PELIGRO DE CAÍDA: Para ayudar a prevenir caídas,

- No use este producto cuando el niño comienza a levantarse en las manos y rodillas, pese más de 15 libras (6,5 kg) (aproximadamente a los 3 meses), el que ocurra primero.
- Verifique siempre que el moisés portátil esté debidamente conectado en el corralito tirando el moisés portátil hacia arriba.
- La actividad del niño puede causar que el portabebés se mueva. **NUNCA** ponga el portabebés sobre encimeras, mesas o ninguna superficie elevada.
- Los portabebés no están diseñados para usarse como dispositivos de seguridad en automóviles.
- **NUNCA** use este portabebés como manera de transportar al bebé en un automóvil.
- **NO** use una sábana con la almohadilla.

- Use el moisés portátil solamente con un niño a la vez.
- NUNCA ponga a un niño debajo del moisés portátil.
- El moisés portátil debe estar completamente ensamblado e instalado antes de usarlo, incluida la tabla de colchón bajo las cuatro trabas. Siempre siga las instrucciones en el manual del usuario para montar la cuna portátil.
- Usted es responsable de proporcionar la supervisión de un adulto cuando usa el moisés.
- NO guarde el moisés dentro del corralito.
- NO use el moisés portátil para dormir en la cama.
- El moisés portátil fue diseñado para usar solamente con este corralito Graco o en el piso.
- NO ponga el moisés portátil en el corralito si el moisés del corralito no está sujetado de forma segura.

J. Portable Bassinet
• Moisés portátil



1. Insert rails into channels in portable bassinet fabric.

1. Inserte los tubos en los canales del moisés portátil.

K. Portable Bassinet
Rails • Barandas del moisés portátil



L. Portable Bassinet
Legs • Patas del moisés portátil



2X

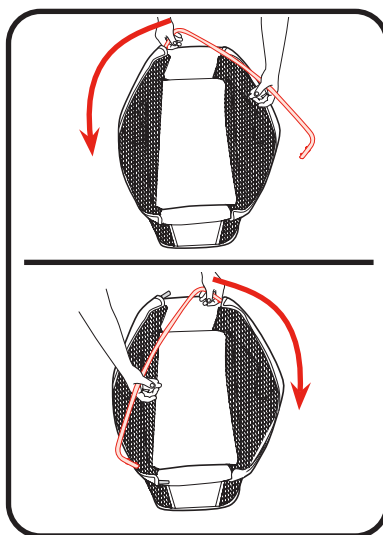

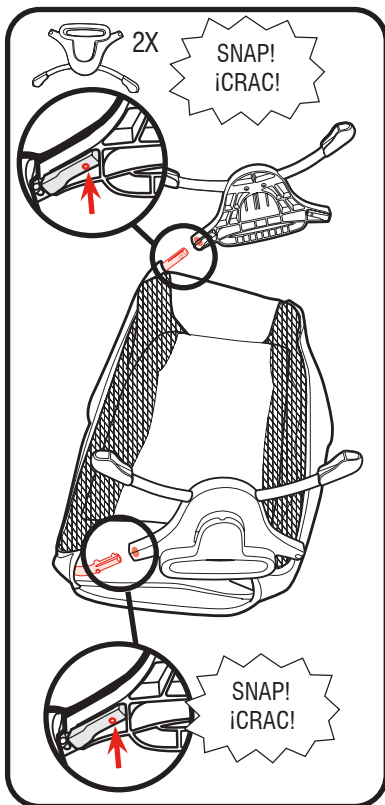

2. Attach portable bassinet legs by inserting ends of rail into openings as shown.

CHECK: Buttons should be visible in openings.

2. Sujete las patas del moisés portátil introduciendo los extremos de la baranda en las aberturas como se muestra.

VERIFIQUE: Los botones deben estar visibles en las aberturas.

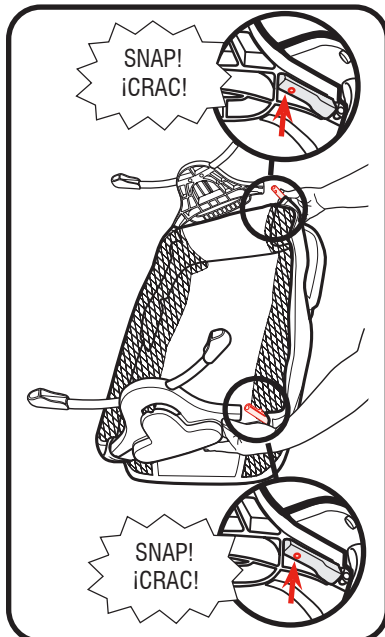

3. Insert ends of other rail into openings in portable bassinet legs.

CHECK: Buttons should be visible in openings.

3. Inserte los extremos de la otra baranda en las aberturas de las patas del moisés portátil.

VERIFIQUE: Los botones deben estar visibles en las aberturas.

4. Attach the canopy to the sides as shown.

4. Sujete la capota a los costados como se muestra.

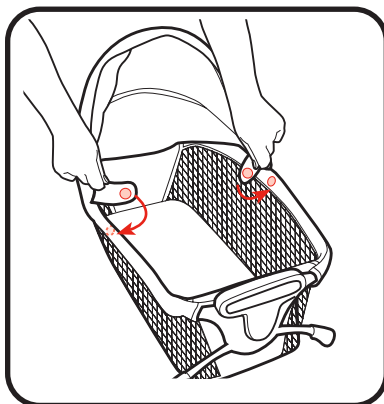

5. To attach portable bassinet to playard bassinet, **line up handles on ends of portable bassinet with slots in playard bassinet clips.**

Push portable bassinet onto slots. **CHECK** portable bassinet is securely attached by pulling sideways on portable bassinet.

NOTE: Playard bassinet must be attached to playard when using portable bassinet.

5. Para sujetar el moisés portátil al moisés del corralito, **alinee las asas de los extremos del moisés portátil con las ranuras de las presillas del moisés del corralito.**

Empuje el moisés portátil en las ranuras. **VERIFIQUE** que el moisés portátil esté sujeto de forma segura tirando de él hacia los lados.

NOTA: El moisés del corralito debe estar su-jetado al corralito cuando use el moisés por-tátil.

Playard Corners for Changer
Esquinas del corralito para el cambiador

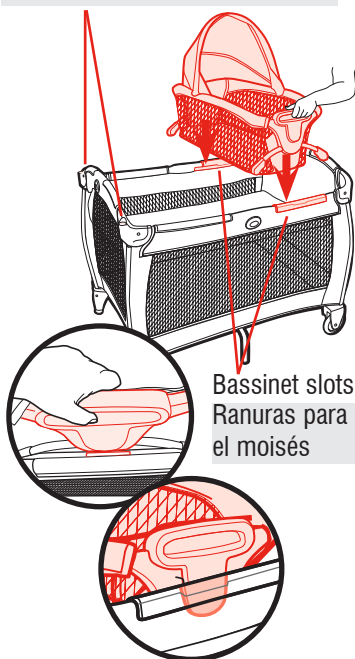

Bassinet slots
Ranuras para el moisés

To Remove Portable Bassinet • Cómo sacar el moisés portátil

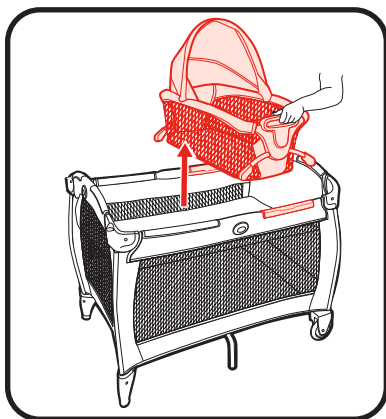

1. Lift up as shown.

1. Levante como se muestra.

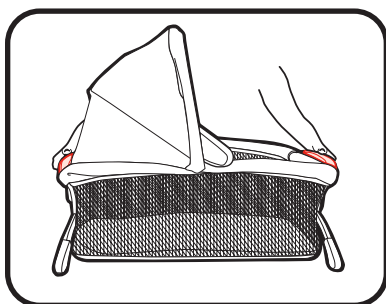

2. When carrying with a child, always hold portable bassinet by the handles.

2. Cuando lo lleve con un niño dentro, sujete siempre el moisés portátil por las asas.

4-D Parent Organizer • Organizador para padres

! WARNING

- Always keep objects out of child's reach.
- Remove this accessory when child is able to pull himself up in the playard.

! ADVERTENCIA

- Siempre mantenga los objetos fuera del alcance del niño.
- Quite este accesorio cuando el niño pueda apoyarse en el corralito.



M. Parent Organizer
• Organizador para padres

1. Insert hooks into openings in parent organizer.

1. Inserte los ganchos en las aberturas del organizador para padres.

2. Attach to end of playard.

2. Sujételo al extremo del corralito.

3. Push down on parent organizer to secure into place.

3. Empuje hacia abajo el organizador para padres para asegurarlo en su lugar.



2X

N. Parent Organizer Clips
• Los ganchos de organizador para padres

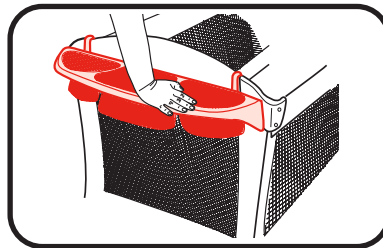
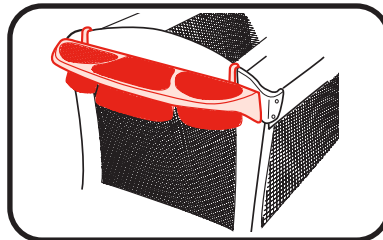
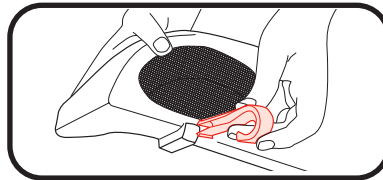

5-A Care and Maintenance Cuidado y mantenimiento

To Clean Portable Bassinet • Cómo limpiar el moisés portátil

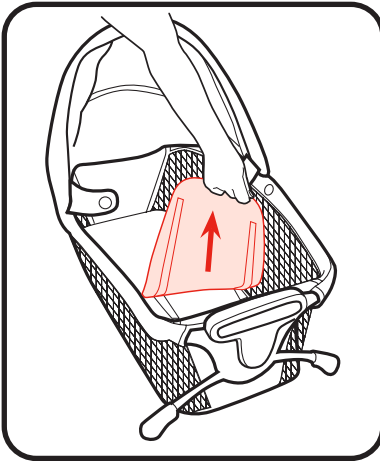

1. Remove mattress pad as shown.
1. Saque la almohadilla del colchón como se muestra.

Reverse step to re-attach.

NOTE: DO NOT use this portable bassinet without a mattress pad.

Invierta los pasos para volver a sujetarla.

NOTA: NO use este moisés portátil sin la almohadilla del colchón.

To Clean Product • Para limpiar el producto

FROM TIME TO TIME CHECK YOUR PLAYARD for worn parts, torn material or stitching. Replace or repair the parts as needed. Use only Graco® replacement parts.

- **CARRY BAG:** Machine wash in cold water on delicate cycle and drip-dry. NO BLEACH.
- **CHANGER:** Wipe clean with damp cloth. NO BLEACH.
- **PLAYARD:** Use only household soap or detergent and warm water. DO NOT SUBMERGE PLAYARD IN WATER.
- **PLAYARD BASSINET:** Hand wash with warm water and household soap. Drip dry. DO NOT SUBMERGE PLAYARD BASSINET IN WATER.
- **PLAYARD MATTRESS PAD:** Wipe clean with damp cloth. NO BLEACH. DO NOT SUBMERGE MATTRESS PAD IN WATER.
- **PORTABLE BASSINET:** Wipe clean with damp cloth. NO BLEACH.
- **PORTABLE BASSINET MATTRESS PAD:** Machine wash in cold water on delicate cycle and drip-dry. NO BLEACH.

DE VEZ EN CUANDO REVISE SU EL CORRALITO por si existieran partes gastadas, material roto o descosido. Reemplace o repare las partes que lo necesiten. Use sólo repuestos Graco®.

- **EL BOLSO PARA TRANSPORTAR:** Puede ponerla en la lavadora con agua fría, en ciclo ropa delicada y colgar para secar. NO USE BLANQUEADOR.
- **EL CAMBIADOR:** Limpiar con trapo humedo. NO USE BLANQUEADOR.
- **EL CORRALITO:** Use sólo un jabón de uso doméstico o detergente suave y agua tibia. NO SUMERJA EL CORRALITO EN AGUA.
- **EL MOISÉS DEL CORRALITO:** Lávelo a mano con agua tibia y jabón de uso doméstico. Déjelo secar al aire. NO SUMERJA EL MOISÉS DEL CORRALITO EN AGUA.
- **MOISÉS PORTÁTIL:** Puede ponerlo en la lavadora con agua fría, en ciclo ropa delicada y colgar para secar. NO USE BLANQUEADOR.
- **LA ALMOHADILLA DEL COLCHÓN:** Puede ponerlo en la lavadora con agua fría, en ciclo ropa delicada y colgar para secar. NO USE BLANQUEADOR.

5-B Replacement Parts • Warranty Information
Piezas de repuesto • Información sobre la garantía

To purchase parts or accessories or for warranty information in the United States, please contact us at the following:

Para comprar piezas o accesorios o para obtener información sobre la garantía en los Estados Unidos, por favor comuníquese con nosotros en:

www.gracobaby.com
or/ó
1-800-345-4109

5-C Product Registration • Registro del producto

To register your Graco product from within the U.S.A. visit us online at www.gracobaby.com/productregistration or return registration card provided with your product. We currently do not accept product registrations from those living outside the United States of America.

Para registrar su producto Graco desde dentro de los EE.UU., visítenos en línea en www.gracobaby.com/productregistration o envíe la tarjeta de registro provista con su producto. Actualmente no aceptamos registros de los productos de quienes viven fuera de los Estados Unidos de América.

Folding - Quick Guide Pliegue - Guía rápida

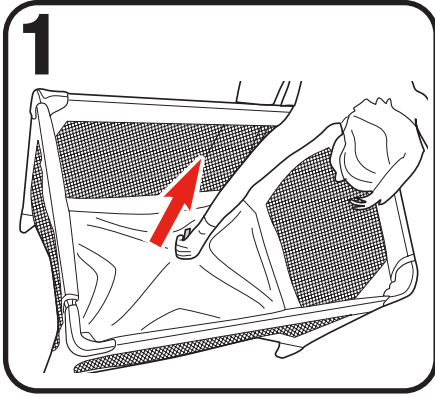

1. Pull red tab up to unlock. Stop when you hear it click. (See page 10)

1. Tire de lengüeta roja hacia arriba para desbloquear. Deténgase cuando oiga un clic. (Consulte la página 10)

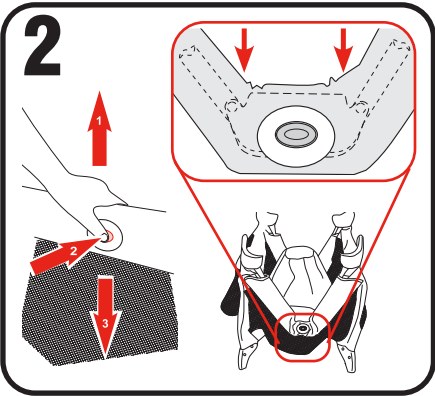

2. Lift rail up slightly, press button and lower rail. Repeat on all 4 sides. (See page 11)

2. Levante la baranda un poco, oprima el botón y baje la baranda. Repita el proceso en los 4 costados. (Consulte la página 11)

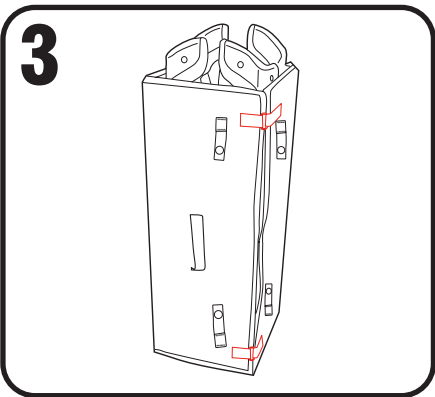

3. Wrap mattress around playard. (See Page 12)

3. Envuelva el colchón alrededor corralito. (Consulte la página 12)

Set Up - Quick Guide Instalación - Guía rápida

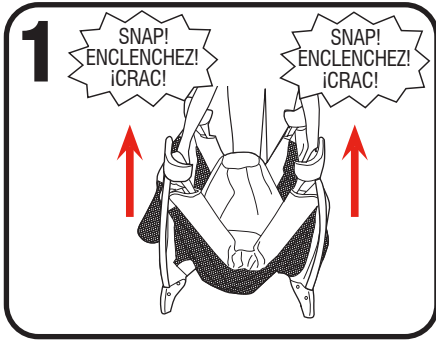

1. Pull up on all 4 sides and snap into place. Do not push center of playard down until top rails are locked. (See page 8)

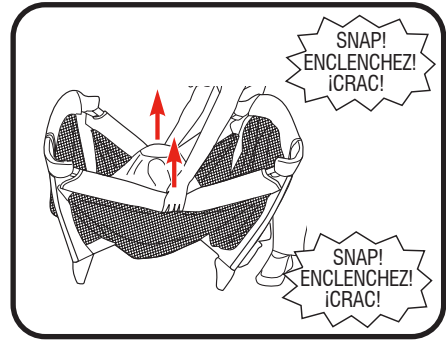

1. Tire hacia arriba de los 4 costados y trábelos en su lugar. No empuje el centro del corralito hacia abajo hasta que las barandas superiores estén trabadas. (Consulte las página 8)

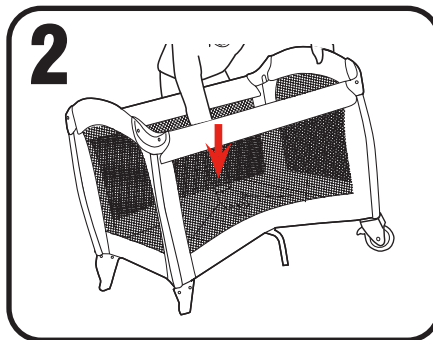

2. Push center of playard down until you hear a click. (See page 9)
2. Centro de empuje del corralito hacia abajo hasta que escuche un clic. (Consulte la página 9)