

**Read all instructions BEFORE assembly and USE of product.
KEEP INSTRUCTIONS FOR FUTURE USE.**

**Lea todas las instrucciones ANTES de armar y USAR este
producto. GUARDE LAS INSTRUCCIONES PARA USO FUTURO.**



SmartSense™ Soothing Bassinet Moisés tranquilizador SmartSense™

Owner's Manual • Manual del propietario



www.gracobaby.com



Graco[®] is proud to support the biggest job in the world: Parenting.

Graco[®] está orgulloso de apoyar el trabajo más importante del mundo: ser padre.

Table of Contents

1. WARNING	4
2. Feature	9
Parts List	9
3. Assembly	10
To Assemble Base	10
To Assemble Bassinet	15
To Use Mattress Sheet	21
4. Use	22
To Move Product	22
To Use Wall Plug	23
Bassinet Controls	24
Motion Controls	25
Bassinet Sound Controls	26
SmartSense™ Technology	28
Connect to Bluetooth® Wireless Technology	30
Disconnecting from Bluetooth®	32
Problem Solving	33
5. Care	34
Care & Maintenance	34
Warranty and Replacement Parts	36
Product Registration	36

Índice

1. ADVERTENCIA	6
2. Características	9
Lista de piezas	9
3. Ensamblaje	10
Para ensamblar la base	10
Para ensamblar el moisés	15
Cómo utilizar la sábana del colchón	21
4. Uso	22
Para mover el producto	22
Cómo Usar un Tomacorriente de la Pared	23
Controles del Moisés	24
Controles del movimiento	25
Controles de Sonido del Moisés	26
Tecnología SmartSense™	29
Conexión a la tecnología inalámbrica Bluetooth®	30
Cómo desconectar Bluetooth®	32
Solución de problemas	33
5. Cuidado	34
Cuidado y mantenimiento	34
Garantía y piezas de repuesto	36
Registro del producto	36

WARNING

Failure to follow these warnings and the instructions could result in death or serious injury.

SUFFOCATION HAZARD Babies have suffocated:

- on pillows, comforters, and extra padding
- in gaps between a wrong-size mattress, or extra padding and product sides
- **NEVER** add soft bedding or padding.
- Use **ONLY** mattress pad provided by Graco.
- **ALWAYS** use mattress pad provided by Graco.
- Always place baby on back to sleep to reduce the risk of SIDS and suffocation.
- **ALWAYS** place child in the center of bassinet.
- **PLEASE SAVE OWNER'S MANUAL FOR FUTURE USE.**
- **DO NOT** use this bassinet if any part is broken, torn, or missing.
- **THIS PRODUCT REQUIRES ADULT ASSEMBLY. Follow assembly instructions carefully.** If you experience any difficulties, please contact the Customer Service Department 1-800-345-4109.

FALL HAZARD: Infants have suffered head injuries falling from bassinets and swings. To help prevent falls,

- **STOP** using this product when the infant begins to push up on hands and knees, weighs over 20 lb (9 kg) (approximately 5 months of age), or child's head and feet simultaneously touch head and foot ends of bassinet mesh sides, whichever comes first.
- **ALWAYS** provide the supervision necessary for the continued safety of your child. When used for swinging, never leave child unattended.
- The product must be fully assembled and installed, including 4 legs, 4 screws, 2 top rails, 2 side mounts, and mattress pad, before using. Always follow the instructions in the owner's manual to set up the product.
- **NEVER** lift or move product with infant in it.
- **NEVER** use product on slick surfaces.

STRANGULATION HAZARD:

- Strings can cause strangulation! Do not place items with a string around a child's neck such as hood strings or pacifier cords. Do not suspend strings over a bassinet or attach strings to toys.
- **DO NOT** place product near water and moisture. Do not use the product near possible wet areas, such as a bathtub, shower, wash basin, sink, laundry tub, swimming pool, wet basement, etc.
- **DO NOT** use the AC adapter if it has been exposed to liquids, has been dropped, or is damaged.
- Protect the power cord. Place it so it is not walked on or pinched by furniture or other items.
- **DO NOT** use with an extension cord.
- Use only 5V power cord provided.

WARNING

- If a sheet is used with the mattress pad, use only the one provided by Graco that is specifically designed to fit the dimensions of the mattress pad.
- To help prevent heat build-up inside the bassinet and to avoid overheating your child, **NEVER** use an outdoor canopy.
- **ALWAYS** keep objects out of child's reach.
- **DO NOT** use product as a car bed.
- **NEVER** allow child under the product.

WARNING

Changes or modifications not expressly approved by the party responsible for compliance could void the user's authority to operate the equipment.

This device complies with part 15 of the FCC Rules. Operation is subject to the following two conditions: (1) This device may not cause harmful interference, and (2) this device must accept any interference received, including interference that may cause undesired operation.

NOTE: This equipment has been tested and found to comply with the limits for a Class B digital device, pursuant to Part 15 of the FCC Rules. These limits are designed to provide reasonable protection against harmful interference in a residential installation. This equipment generates, uses, and can radiate radio frequency energy, and if not installed and used in accordance with the instructions, may cause harmful interference to radio communications.

However, there is no guarantee that interference will not occur in a particular installation. If this equipment does cause harmful interference to radio or television reception, which can be determined by turning the equipment off and on, the user is encouraged to try to correct the interference by one or more of the following measures:

- Reorient or relocate the receiving antenna.
- Increase the separation between the equipment and receiver.
- Connect the equipment into an outlet on a circuit different from that to which the receiver is needed.
- Consult the dealer or an experienced radio/TV technician for help.

This Class B digital apparatus meets all requirements of the Canadian Interference-Causing Equipment Regulations. CAN ICES-3 (B) /NMB-3 (B).

ADVERTENCIA

Si no se obedecen estas advertencias y se siguen las instrucciones, podría resultar en la muerte o lesiones graves.

PELIGRO DE ASFIXIA: Bebés se han asfixiado:

- con almohadas, edredones y relleno adicional
- en los espacios entre un colchón de tamaño inadecuado o entre el relleno adicional y los laterales del producto
- **NUNCA** agregue ropa de cama ni relleno blando.
- Use **ÚNICAMENTE** el protector de colchón proporcionado por Graco.
- Use **SIEMPRE** la almohadilla del colchón proporcionada por Graco.
- Coloque siempre al bebé boca arriba para dormir para reducir el riesgo de SMSL y asfixia.
- Coloque **SIEMPRE** al niño en el centro del moisés.
- **POR FAVOR, GUARDE EL MANUAL DEL PROPIETARIO PARA USO FUTURO.**
- **NO** utilice este moisés si alguna pieza está rota, rasgada o falta.
- **ESTE PRODUCTO REQUIERE QUE LO ENSAMBLE UN ADULTO. Siga detenidamente las instrucciones del ensamblaje.** Si experimenta alguna dificultad, por favor, comuníquese con el Departamento de Servicio al Cliente 1-800-345-4109.

PELIGRO DE CAÍDAS: Los bebés han sufrido lesiones en la cabeza al caerse de moisés y columpios. Para evitar caídas,

- **DEJE** de usar este producto cuando el bebé empiece a empujarse con las manos y los pies, pese más de 20 lb (9 kg) (a los 5 meses de edad aproximadamente), o cuando las manos y los pies del niño toquen simultáneamente los extremos de malla de la cabeza y de los pies del moisés, lo que ocurra primero.
- Proporcione **SIEMPRE** la supervisión necesaria para la continua seguridad de su niño. Cuando lo use como columpio, nunca deje al niño desatendido.
- Antes de usarse, el producto debe estar completamente ensamblado e instalado, incluyendo las 4 patas, los 4 tornillos, las 2 barandas superiores, los 2 montantes laterales y la almohadilla del colchón. Siempre siga las instrucciones en el manual del propietario para ensamblar el producto.
- **NUNCA** levante ni mueva el producto con el bebé adentro.
- **NUNCA** use el producto en superficies resbalosas.

ADVERTENCIA

PELIGRO DE ESTRANGULACIÓN:

- ¡Los cordones pueden causar la estrangulación! No ponga artículos con una cuerda alrededor del cuello de un niño, como por ejemplo los cuerdas de una capucha o de un chupete. No suspenda cordones sobre un moisés ni ponga cuerdas en los juguetes.
- **NO** ponga el producto cerca del agua o humedad. No use el producto cerca de posibles lugares húmedos, tales como bañera, ducha, lavadero, fregadero, lavarropa, piscina, sótano húmedo, etc.
- **NO** use el adaptador de corriente alternada si ha estado en contacto con líquidos, se ha caído o está dañado.
- Proteja el cordón eléctrico. Póngalo de manera que nadie lo pise ni quede apretado entre muebles u otros artículos.
- **NO** lo use con un cordón de extensión.
- Use solamente el cordón eléctrico de 5V provisto.
- Si se usa una sábana con la almohadilla del colchón, use solamente la provista por Graco o una que esté específicamente diseñada para las dimensiones de la almohadilla del colchón.
- Para ayudar a prevenir la acumulación de calor en el interior del moisés y para evitar que el niño se acalore, **NUNCA** use una capota para exteriores.
- Guarde **SIEMPRE** los objetos lejos del alcance del niño.
- **NO** use el producto como una cama para automóvil.
- **NUNCA** permita que el niño se ponga debajo del producto.

ADVERTENCIA

Los cambios o modificaciones no expresamente aprobados por la parte responsable del cumplimiento podrían anular la autoridad del usuario para usar el equipo.

Este dispositivo cumple con la parte 15 de las Normas de la Comisión Federal de Comunicaciones (FCC, por sus siglas en inglés). El funcionamiento está sujeto a las dos condiciones siguientes: (1) Este dispositivo no debe causar interferencia peligrosa y (2) este dispositivo debe aceptar cualquier interferencia recibida, incluyendo interferencia que pudiera causar un funcionamiento inadecuado.

NOTA: Este equipo ha sido probado y se ha determinado que cumple con los límites de un dispositivo digital Clase B, según la Parte 15 de las normas de la FCC. Se han establecido estos límites para proporcionar una protección razonable contra la interferencia peligrosa en una instalación residencial. Este equipo genera, usa y puede emitir energía de radiofrecuencia y si no se lo instala y usa de acuerdo a las instrucciones, podría causar interferencias peligrosas con las comunicaciones de radio.

Sin embargo, no existe garantía de que no ocurrirá la interferencia en una instalación particular. Si este equipo causa interferencia peligrosa a la recepción de radio o televisión, lo que se puede determinar al encender y apagar el equipo, se sugiere al usuario que trate de corregir la interferencia a través de una o más de las siguientes medidas:

- Vuelva a orientar o ubicar la antena del receptor.
- Aumente la separación entre el equipo y el receptor.
- Conecte el equipo a un tomacorriente en un circuito diferente del que necesita el receptor.
- Consulte al vendedor o a un técnico experimentado de radio y televisión para recibir ayuda.

Este aparato digital Clase B cumple todos los requisitos de las Reglamentaciones Canadienses de Equipamientos que Causan Interferencia. CAN ICES-3 (B) /NMB-3 (B).

2. Features - Parts List

2. Características - Lista de piezas

Scan to watch
assembly video



Escanee para ver
el video de
ensamblaje

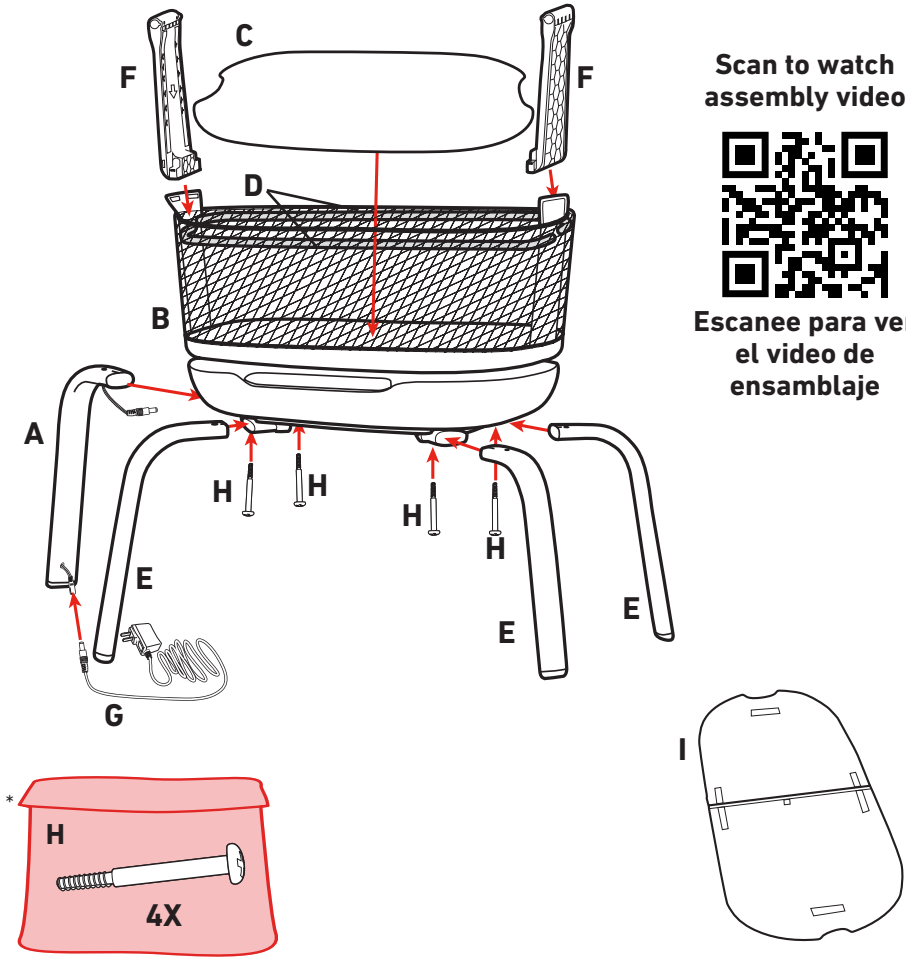

* Red bag contains hardware, do not discard

* La bolsa roja contiene las herramientas, no la deseche

A - Base Leg - with plugs (1)

B - Bassinet (1)

C - Mattress Pad (1)

D - Top Rails (2)

E - Base Leg (3)

F - Bassinet Side Mounts (2)

G - Wall Plug (5.0V, 2.0A) (1)

H - Screws (4)

I - Mattress Sheet (1)

A - Pata de la base - con enchufes (1)

B - Moisés (1)

C - Colchón (1)

D - Barandas superiores (2)

E - Pata de la base (3)

F - Montantes laterales del moisés (2)

G - Tomacorriente de pared (5.0V, 2.0A) (1)

H - Tornillos (4)

I - Sábana del colchón (1)

3. Assembly - To Assemble Base

3. Ensamblaje - Para ensamblar la base

Base Feet • Pies de la base

Parts Required/Piezas requeridas:

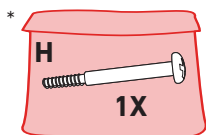
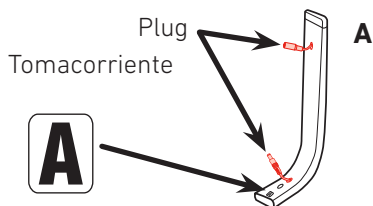
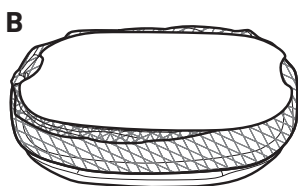

Tools required:
Phillips Screwdriver
Herramientas
requeridas:
Destornillador Phillips

1

Place product (B) with bassinet down as shown.

Ponga el producto (B) con el moisés hacia abajo como se muestra.

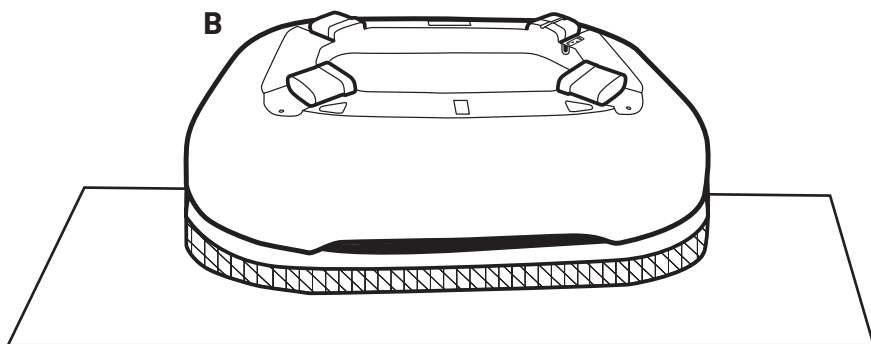

3. Assembly - To Assemble Base

3. Ensamblaje - Para ensamblar la base

Choose base leg with **(A)** sticker. Attach leg **(A)** to the mount on the bassinet with the **(A)** plug sticker, opposite the control panel.

2

Elija la pata de la base con el adhesivo **(A)**. Sujete la pata **(A)** al montante del moisés con el adhesivo del enchufe **(A)** opuesto al panel de control.

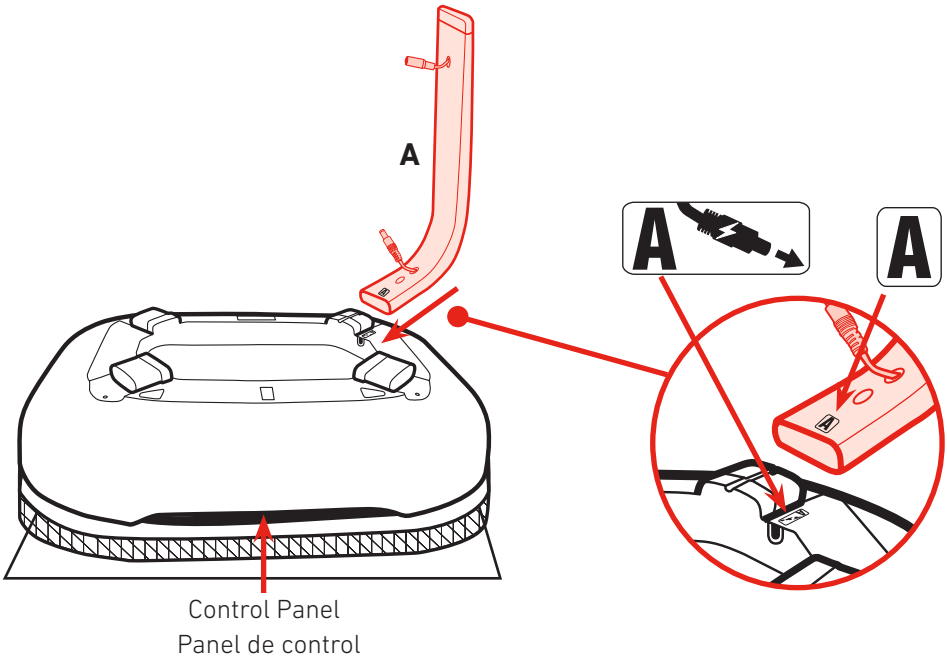

Fasten leg with screw **(H)**.
Asegure la pata con un tornillo **(H)**.

3

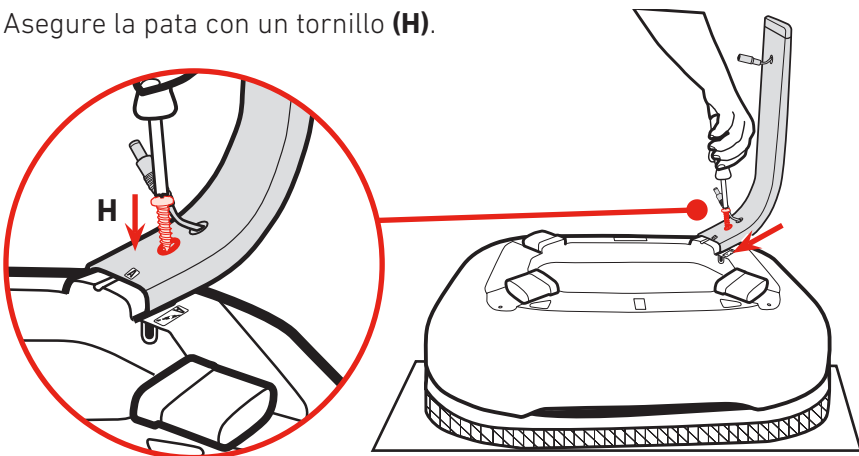

3. Assembly - To Assemble Base

3. Ensamblaje - Para ensamblar la base

4

Plug wire from leg **(A)** into plug opening in base.

Enchufe el cable de la pata **(A)** en la abertura para el enchufe de la base.

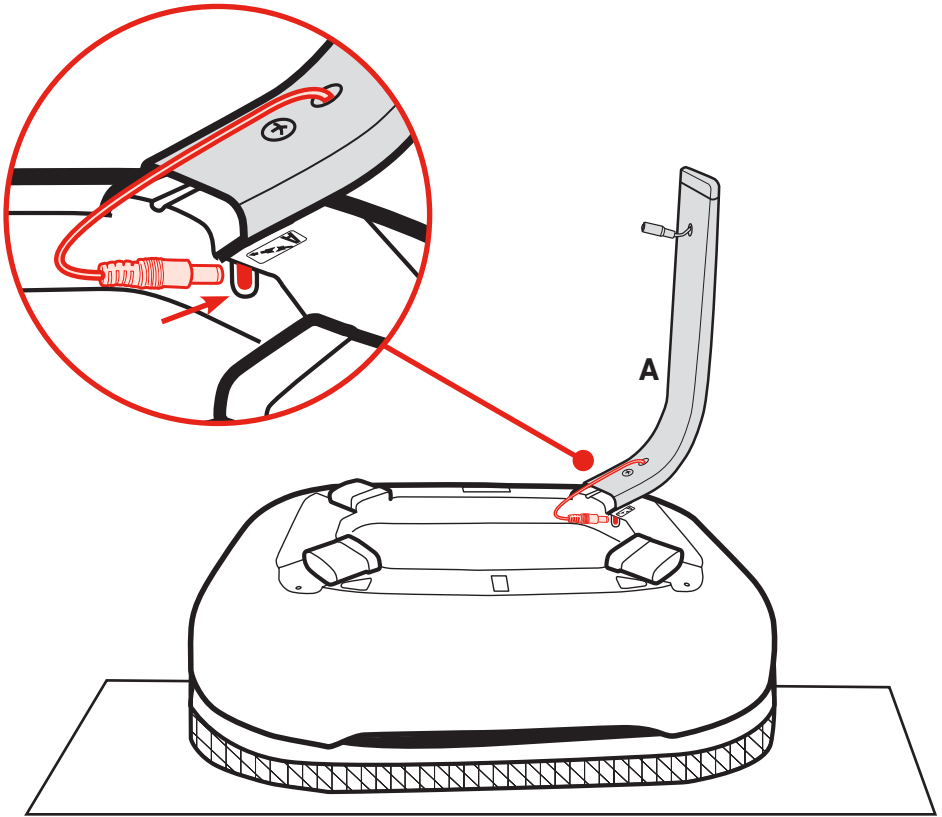

3. Assembly - To Assemble Base

3. Ensamblaje - Para ensamblar la base

Parts Required/Piezas requeridas:

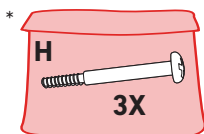
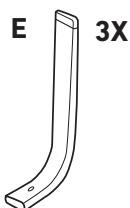

Tools required:
Phillips Screwdriver
Herramientas
requeridas:
Destornillador Phillips

Attach remaining 3 base legs (**E**) to remaining mounts, and fasten each with screw (**H**).

Sujete las 3 patas restantes de la base (**E**) en los montantes restantes y ajuste cada uno con un tornillo (**H**).

1

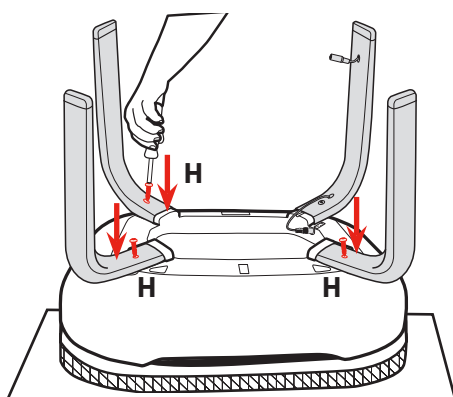
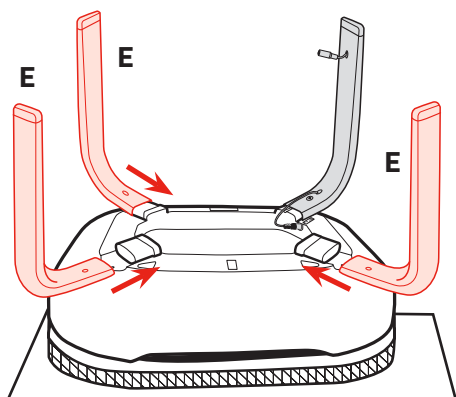

3. Assembly - To Assemble Base

3. Ensamblaje - Para ensamblar la base

2



CHECK legs are assembled by pulling out on them.

VERIFIQUE que las patas estén ensambladas tirando hacia afuera de ellas.

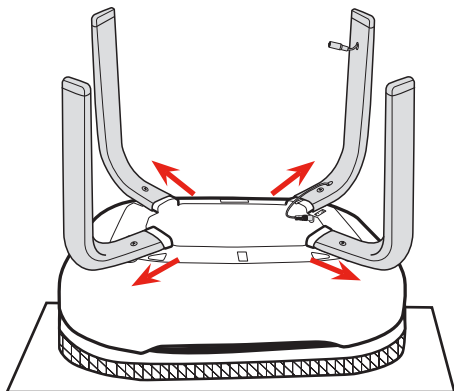

3

Stand bassinet up.

Ponga el moisés hacia arriba.

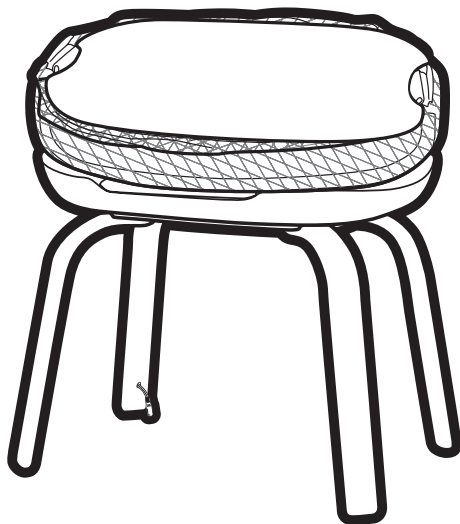

3. Assembly - To Assemble Bassinet

3. Ensamblaje - Para ensamblar el moisés

Parts Required/Piezas requeridas:

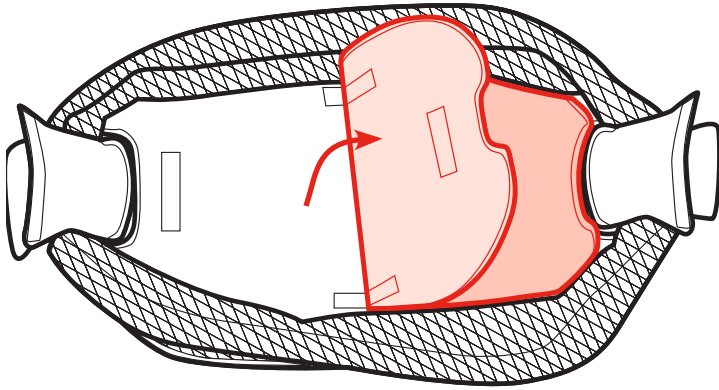

Pull up the bassinet fabric and open fabric flaps covering the 2 openings in ends of bassinet.

Levante la tela del moisés y abra las solapas de tela que cubren las 2 aberturas en los extremos del moisés.

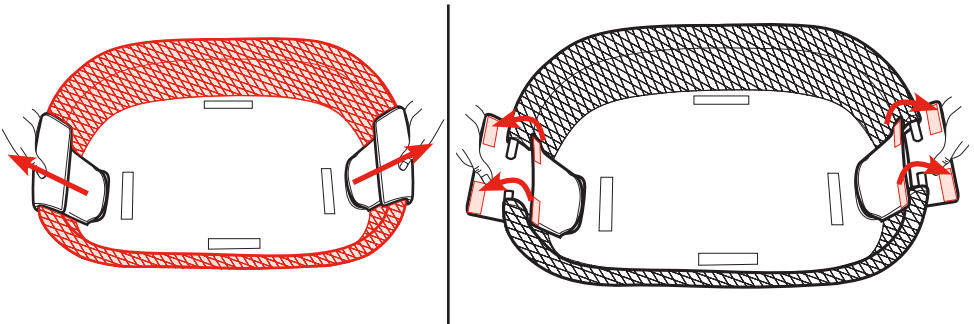

3. Assembly - To Assemble Bassinet

3. Ensamblaje - Para ensamblar el moisés

3

Insert plastic side mounts (**F**) with snap fingers facing inward, into top fabric openings of bassinet.

Inserte los montantes laterales de plástico (**F**) con las barritas de enganche orientadas hacia adentro en las aberturas de tela superiores del moisés.

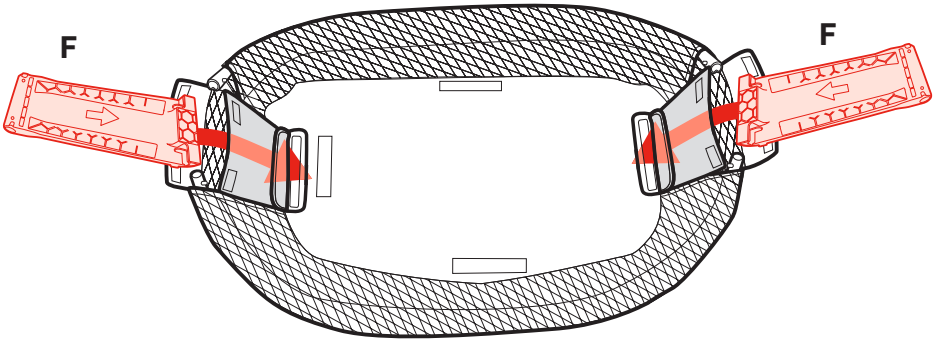

TIP!
CONSEJO!

Side mounts can be used in either end of the bassinet.

Puede usar los montantes laterales en cualquiera de los dos extremos del moisés.

3. Assembly - To Assemble Bassinet

3. Ensamblaje - Para ensamblar el moisés

Route the snap fingers out the bottom fabric opening, and snap into base.

Pase las barritas de enganche por la abertura de tela inferior y trábelas en la base.

4

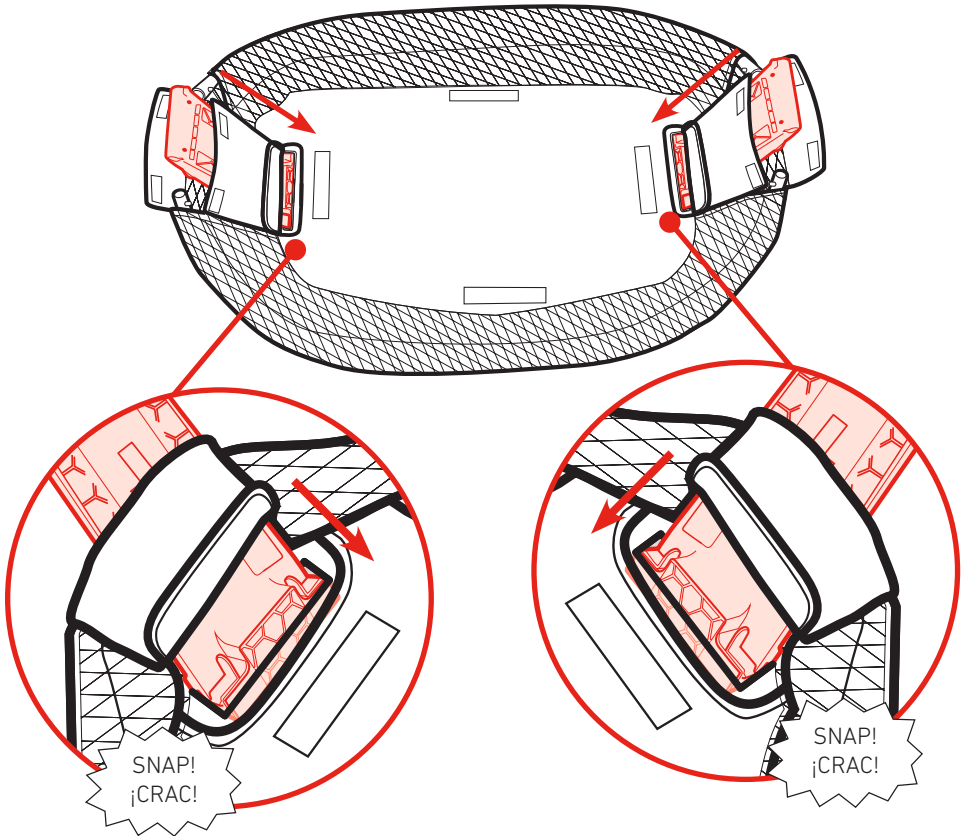

CHECK side mounts are attached by pulling on them.

VERIFIQUE que los montantes estén sujetos tirando de ellos.

3. Assembly - To Assemble Bassinet

3. Ensamblaje - Para ensamblar el moisés

5

With the bassinet fabric pulled up, simultaneously insert both ends of one of the top rails (D) into openings in side mounts (F).

Con la tela del moisés levantada, inserte simultáneamente ambos extremos de una de las barandas superiores (D) en las aberturas de los montantes laterales (F).

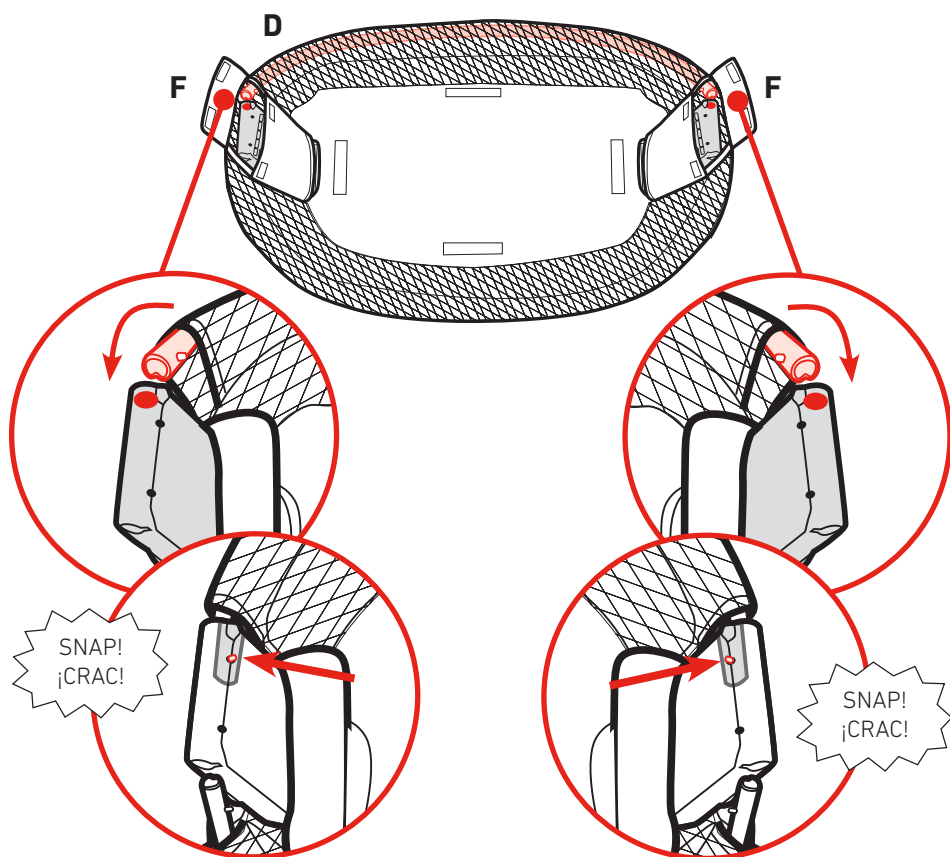

CHECK that buttons on top rail tube are visible in holes in side mounts (F) as shown.

VERIFIQUE que los botones del tubo de la baranda superior estén visibles en los agujeros de los montantes laterales (F) como se muestra.

3. Assembly - To Assemble Bassinet

3. Ensamblaje - Para ensamblar el moisés

Simultaneously insert both ends of other top rail tube **(D)** into openings in side mounts **(F)**.

Insérte simultáneamente ambos extremos del otro tubo de la baranda superior **(D)** en las aberturas de los montantes laterales **(F)**.

6

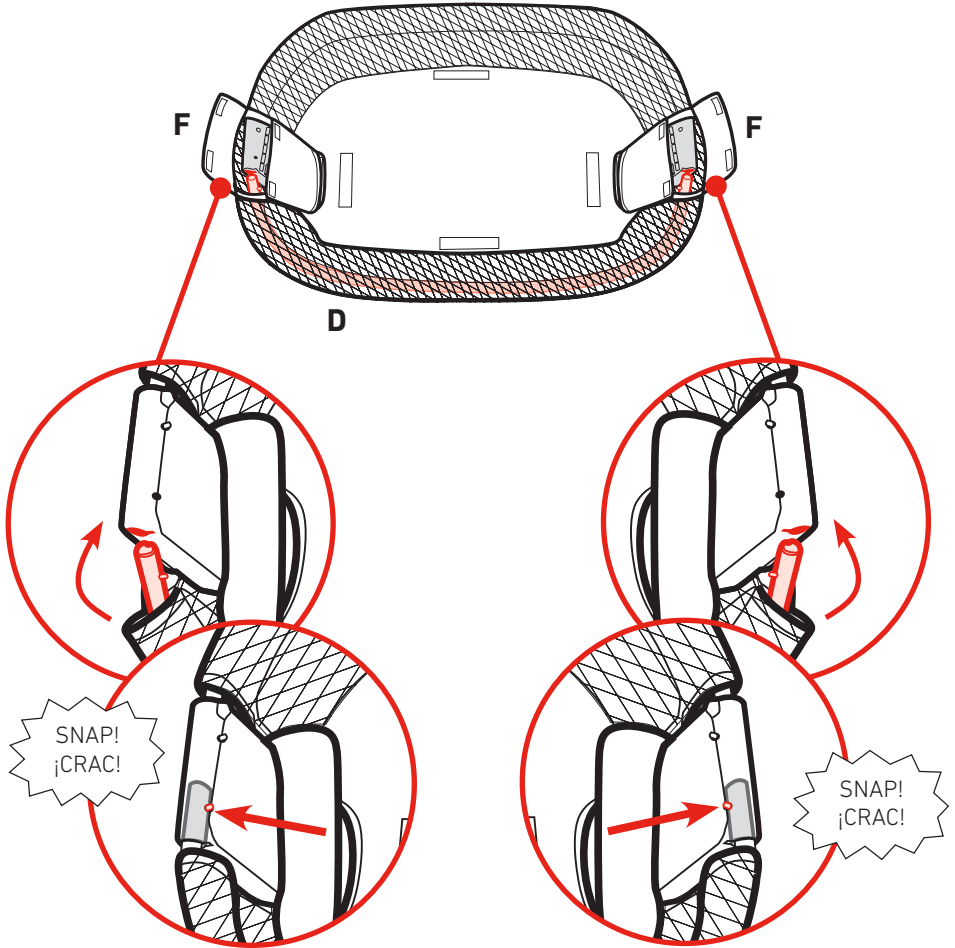

CHECK that buttons on top rail tube are visible in holes in side mounts **(F)** as shown.

VERIFIQUE que los botones del tubo de la baranda superior estén visibles en los agujeros de los montantes laterales **(F)** como se muestra.

3. Assembly - To Assemble Bassinet

3. Ensamblaje - Para ensamblar el moisés

7

Pull fabric flaps over side mounts and attach to hook and loop patch.

Tire de las solapas de tela sobre los montantes laterales y conéctelas al parche de gancho y bucle.

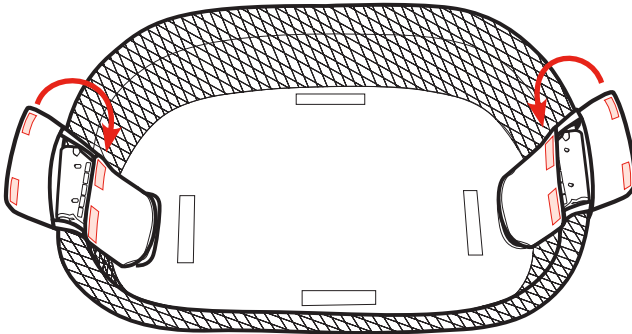

8

Place mattress pad back in bassinet.

Vuelva a colocar la almohadilla del colchón en el moisés.

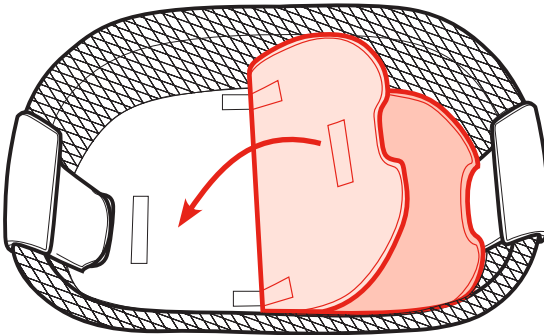

3. Assembly - To Use Mattress Sheet

3. Ensamblaje - Cómo utilizar la sábana del colchón

Parts Required/Piezas requeridas:

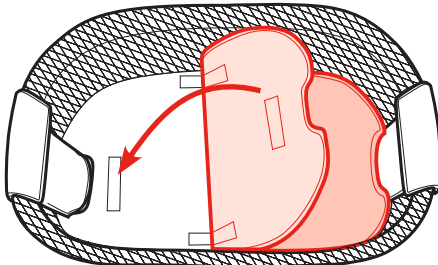
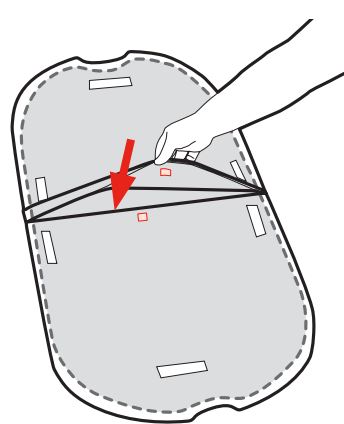
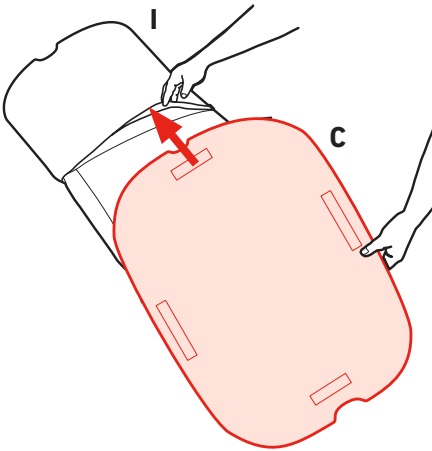
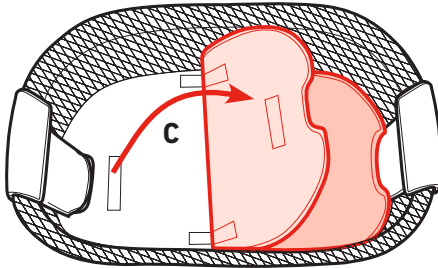
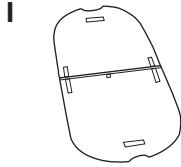

4. Use - To Move Product

4. Uso - Para mover el producto

⚠ WARNING

- **NEVER** lift or move product with infant in it.
- **NEVER** lift product by top rail.

⚠ ADVERTENCIA

- **NUNCA** levante ni mueva el producto con el bebé adentro.
- **NUNCA** levante el producto por la baranda superior.

Lift product by base as shown.

Levante el producto por la base como se muestra.

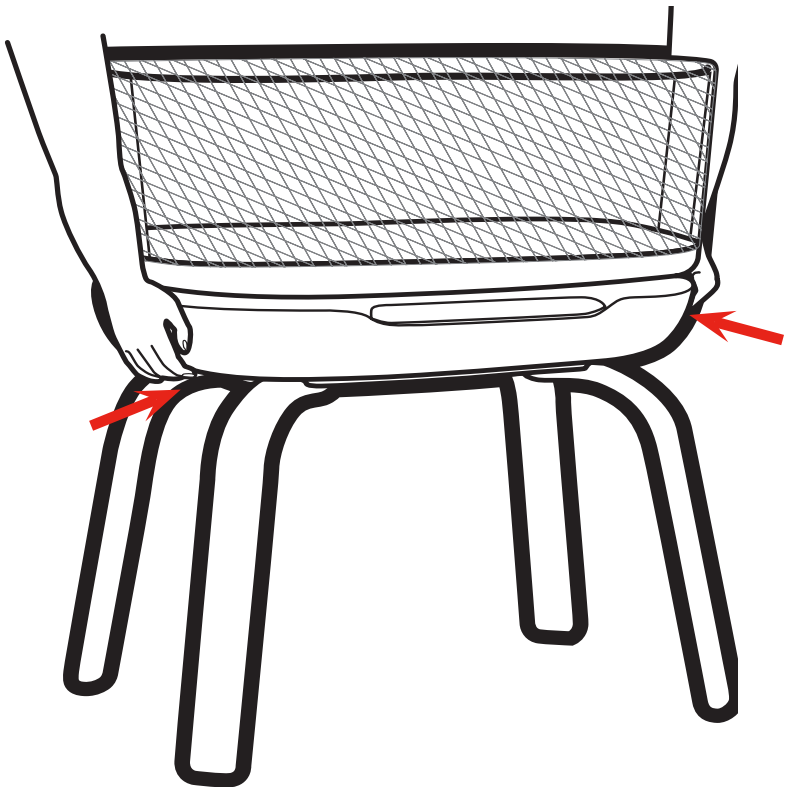

4. Use - To Use Wall Plug

4. Uso - Cómo Usar un Tomacorriente de la Pared

⚠ WARNING

DO NOT place product near water or moisture. Do not use the product near possible wet areas, such as a bathtub, shower, wash basin, sink, laundry tub, swimming pool, etc.

DO NOT use the AC adapter if it has been exposed to liquids, has been dropped, or is damaged.

Protect the power cord. Place it where it is not walked on or pinched by furniture or other items.

ONLY use approved Graco power adapter.

⚠ WARNING

Strangulation Hazard: Keep this cord out of the reach of children. **DO NOT** use with an extension cord. Use only power cord provided.

⚠ ADVERTENCIA

NO ponga el producto cerca de agua o humedad. No use el producto cerca de lugares posiblemente húmedos, tales como una bañera, ducha, lavadero, fregadero, palangana para lavar la ropa, piscina, etc.

NO use el adaptador de corriente alternada si ha estado en contacto con líquidos, se ha caído o está dañado.

Proteja el cordón eléctrico. Colóquelo donde nadie camine encima de él ni resulte pinzado por muebles u otros artículos.

Use SOLAMENTE el adaptador de corriente aprobado por Graco.

⚠ ADVERTENCIA

Peligro de estrangulación: Mantenga este cordón lejos del alcance de los niños. **NO** lo use con un cordón de extensión. Use solamente el cordón eléctrico provisto.

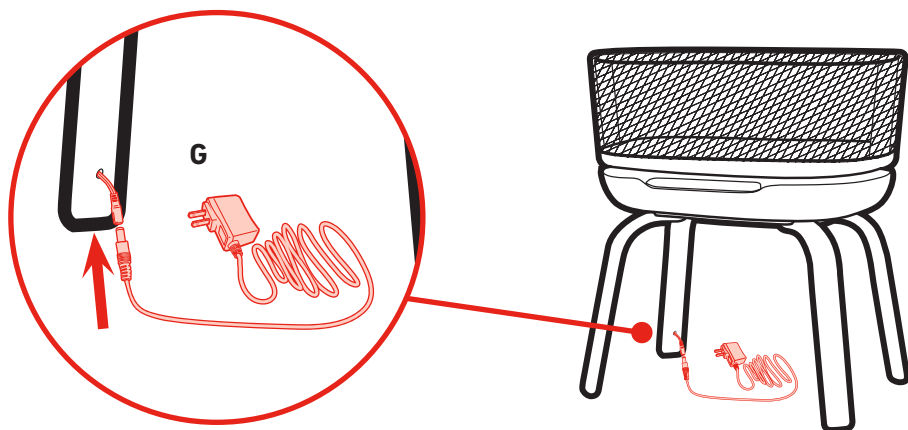

4. Use - Bassinet Controls

4. Uso - Controles del Moisés



Power:

TO TURN BASSINET ON:

Press power (⏻) and select motion (👉) to start the bassinet. Change speed if needed by pressing motion (👉) again.

TO TURN BASSINET OFF: Press power (⏻) again to turn off. It will take a few seconds for the bassinet to return to neutral position. The bassinet will automatically power off after a period of 8 hours in which no indicators were pressed.

Buttons will auto dim after 1 minute of inactivity. Press any buttons to wake display.

Encendido:

PARA ENCENDER EL MOISÉS:

Oprima el botón de encendido (⏻) y seleccione el movimiento (👉) para activar el moisés. Cambie la velocidad si es necesario presionando el movimiento (👉) de nuevo.

PARA APAGAR EL MOISÉS: Oprima el botón de encendido (⏻) de nuevo para apagarlo. El moisés tardará unos segundos en volver a la posición neutral. El moisés se apagará automáticamente después de un período de 8 horas en el que no se presionen los botones.

Los botones se oscurecerán automáticamente después de 1 minuto de inactividad. Oprima cualquier botón para activar la pantalla.

4. Use - Motion Controls

4. Uso - Controles del movimiento

Speed
Indicators
Indicadores de
velocidad

Vibration Level
Indicators
Indicadores del
nivel de vibración



Motion

Press motion selection (☺) to cycle through 3 motion speed options and off, or press and hold to turn off.

Movimiento

Presione la selección del movimiento (☺) para pasar por las 3 opciones de velocidad de movimiento y para apagarlo, o presione y mantenga presionado para apagarlo.

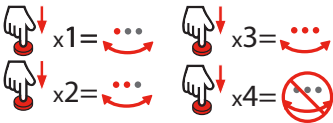

Vibration

Press vibration selection (☺) to cycle through 2 vibration options and off, or press and hold to turn off.

NOTE: Pressing vibration while music and sounds are on will add tactile sound which is vibration that follows your music/sound.

Vibración

Presione la selección de vibración (☺) para pasar por las 2 opciones de vibración y para apagarla, o mantenga presionada para apagarla.

NOTA: Oprimir la vibración mientras están activados la música y los sonidos añadirá sonido táctil, que es una vibración que sigue la música/ el sonido.



4. Use - Bassinet Sound Controls

4. Uso - Controles de Sonido del Moisés



Music and Sounds

Press Music and Sounds selection (🎵) to cycle through 5 music/sounds. Press and hold Music and Sounds selection (🎵) to turn off.

Música y sonidos

Oprima la selección de música y sonidos (🎵) para pasar por las 5 músicas/sonidos. Oprima y mantenga oprimida la selección de música y sonidos (🎵) para apagarlos.

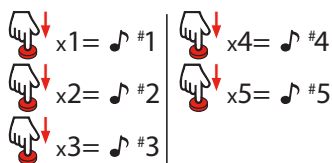

White Noise

Press White Noise selection (🎧) to cycle through 5 sounds. Press and hold White Noise selection (🎧) to turn off.

Ruido blanco

Presione la selección de sonido blanco (🎧) para pasar por los 5 sonidos. Oprima y mantenga oprimida la selección de ruido blanco (🎧) para apagarlo.

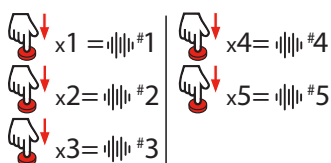

4. Use - Bassinet Sound Controls

4. Uso - Controles de Sonido del Moisés

Tactile Sound

Pressing Vibration selection (🌀) while Music and Sounds or White Noise are on will add tactile sound which is vibration that follows your sound.

Sonido táctil

Oprimir la selección de vibración (🌀) mientras están activados la música y los sonidos o el ruido blanco añadirá sonido táctil, que es una vibración que sigue el sonido.

Volume Level Indicators
Indicadores del nivel de volumen



Volume Down

Press Volume Down (-) to decrease volume.

Press and hold Volume Down (-) button to turn off.

Bajar el volumen

Oprima el botón de reducción del volumen (-) para reducir el volumen.

Oprima y mantenga oprimido el botón de reducción de volumen (-) para apagarlo.

Volume Up

Press Volume Up (+) to increase volume.

Subir el volumen

Oprima el botón de aumento del volumen (+) para aumentar el volumen.



4. Use - SmartSense™ Technology

4. Uso - Tecnología SmartSense™

Cry Detection™ Indicators



SmartSense™ Technology detects baby crying and adjusts bassinet settings to soothe the baby. Graco Mode is a preset setting with 5 sequences, changing approximately every 30 seconds if baby continues to cry.

If not already on, press power (⏻) and then choose Cry Detection™ Mode (😊).

When product is on and Cry Detection™ Mode is active the sensor indicator will illuminate and product reacts as follows.

(😊) **SOLID** - Baby Face illuminated means SmartSense™ Technology enabled.

(😊) **PULSE** - Baby face will pulse to indicate SmartSense™ technology is working to soothe.

If SmartSense™ Technology detects crying has stopped, the baby face will remain illuminated while product is listening for the next cry.

If no additional cry is detected for 15 minutes, motion/vibration/music/sounds will gradually decrease to off over a 5 minute period, but detection will remain on and in listening mode (baby face illuminated).

If any sound/vibration selections are pressed while SmartSense™ Technology is active, SmartSense™ Technology will turn off.

4. Use - SmartSense™ Technology

4. Uso - Tecnología SmartSense™

Indicadores de Cry Detection™



La tecnología para detectar el llanto detecta cuando el bebé llora y ajusta los valores del moisés para calmar al bebé. El modo Graco está preconfigurado con 5 secuencias, que cambian aproximadamente cada 30 segundos si el bebé continúa llorando.

Si no está activado, oprima el botón de encendido (☹) y luego seleccione el modo Cry Detection™ (😊).

Cuando el producto está encendido y el modo Cry Detection™ está activado, el indicador del sensor se iluminará y el producto reaccionará de la siguiente manera.

(😊) **SIN PARPADEAR** - La cara del bebé iluminada significa que la tecnología SmartSense™ está activada.

(😊) **PARPADEANDO** - La cara de bebé parpadeará, indicando que la tecnología SmartSense™ está funcionando y calmando al bebé.

Si la tecnología SmartSense™ detecta que el llanto se detiene, la cara del bebé permanecerá iluminada hasta que se detecte el próximo llanto.

Si no se detecta más llanto durante 15 minutos, el movimiento/la vibración/la música/los sonidos se reducirán gradualmente hasta apagarse durante un período de 5 minutos, pero la detección seguirá activada y en modo de escucha (cara del bebé iluminada).

Si se presiona alguna selección de sonido/vibración mientras la tecnología SmartSense™ está activa, la tecnología SmartSense™ se apagará.

4. Use - Connect to Bluetooth® Wireless Technology

4. Uso - Conexión a la tecnología inalámbrica Bluetooth®

For wireless connection this device requires a Bluetooth® enabled smartphone, tablet, or computer.

Para una conexión inalámbrica, este dispositivo requiere un teléfono inteligente, tableta o computadora con Bluetooth® activado.

1

On mobile device, go to Bluetooth® Pairing and ensure Bluetooth® is enabled.

Plug bassinet in.

En el dispositivo móvil, asegúrese de que esté activado el emparejamiento con Bluetooth®.

Enchufe el moisés.

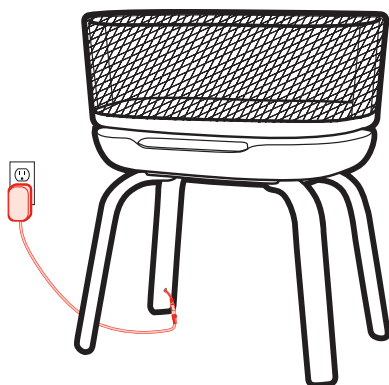

2

Press power (⏻) and then press and hold Bluetooth® (📶) on bassinet to pair with new device.

Presione el botón de encendido (⏻) y luego presione y mantenga presionado el botón de Bluetooth® (📶) en el moisés para sincronizarlo con un dispositivo nuevo.

**HOLD
MANTENGA
PRESIONADO**



4. Use - Connect to Bluetooth® Wireless Technology

4. Uso - Conexión a la tecnología inalámbrica Bluetooth®

On mobile device, press on "Graco Bassinet 9AU100" when it comes up. Bassinet "Graco Bassinet 9AU100" is now paired to the mobile device.

3

Audio from the phone will now play through the bassinet speaker. Buttons will auto dim after 1 minute of inactivity. Press any buttons to wake display.

En el dispositivo móvil, presione "Graco Bassinet 9AU100" cuando aparezca. El moisés "Graco Bassinet 9AU100" está ahora emparejado con el dispositivo móvil.

Se reproducirá el audio del teléfono a través del altavoz del moisés. Los botones se oscurecerán automáticamente después de 1 minuto de inactividad. Oprima cualquier botón para activar la pantalla.

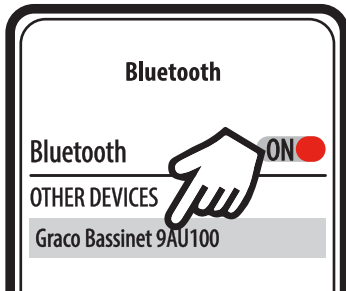

Use the volume on mobile device or bassinet to control volume while using Bluetooth®.

4

Use el volumen del dispositivo móvil o del moisés para controlar el volumen mientras usa Bluetooth®.



**HOLD
MANTENGA
PRESIONADO**

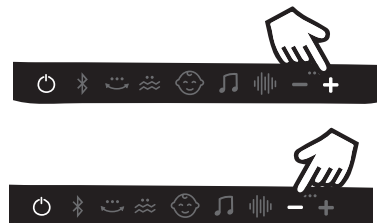

4. Use - Disconnecting from Bluetooth®

4. Uso - Cómo desconectar Bluetooth®

1

Disconnect from Bluetooth® by pressing White Noise (🔊), Music and Sounds (🎵), OR pressing Bluetooth® (📶).

Desconecte Bluetooth® presionando ruido blanco (🔊), música y sonidos (🎵), O presionando el botón de Bluetooth® (📶).

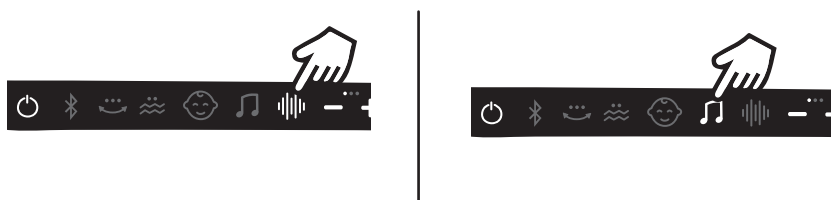

2

Press and hold Bluetooth® (📶) on bassinet to pair with new device.

Alternatively, disconnect on mobile device.

Presione y mantenga presionado el botón de Bluetooth® (📶) en el moisés para sincronizarlo con un dispositivo nuevo.

También puede desconectarlo en el dispositivo móvil.

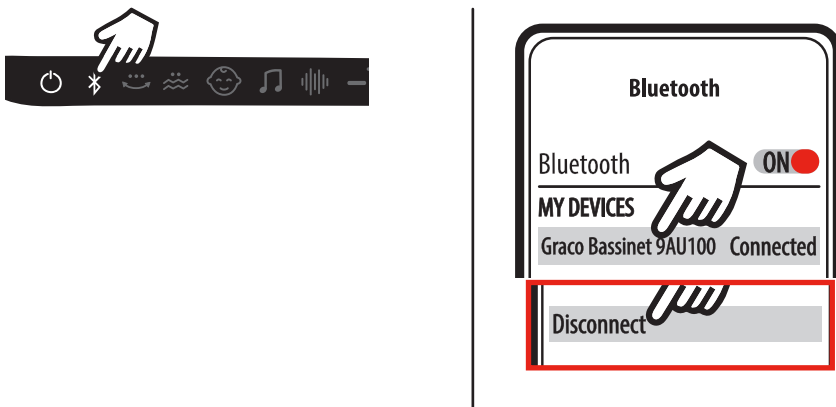

4. Use - Problem Solving

4. Uso - Solución de problemas

BASSINET WON'T OPERATE:

1. Not using original wall plug.
2. If bassinet is not moving, check for obstacle blocking bassinet or that baby is not over 20 lb (9 kg).
3. Baby too heavy or too active. (Discontinue use.)

BASSINET ISN'T MOVING SMOOTHLY:

1. Speed setting too low.
2. Objects blocking bassinet travel.
3. Baby too heavy or too active. (Discontinue use.)

BASSINET DOESN'T DETECT BABY CRYING:

1. Cry Detection setting not activated. Check if Cry Detection sensor indicator is illuminated.
2. Too much background noise. Try reducing volume, vibration, motion, or other noises in the room before cry detection is enabled.
3. Object blocking microphone. Microphone is located under bassinet.

EL MOISÉS NO FUNCIONA:

1. No está usando el tomacorriente de pared original.
2. Si el moisés no se mueve, verifique si hay obstáculos que estén bloqueando el moisés y que el bebé no pese más de 20 libras (9 kg).
3. El bebé pesa demasiado o está demasiado activo. (Deje de usarlo).

EL MOISÉS NO SE MUEVE DE FORMA SUAVE:

1. La velocidad es demasiado baja.
2. Objetos bloqueando el desplazamiento del moisés.
3. El bebé pesa demasiado o está demasiado activo. (Deje de usarlo).

EL MOISÉS NO DETECTA EL LLANTO DEL BEBÉ:

1. No se ha activado la configuración para detectar el llanto. Compruebe si el indicador del sensor de detección está iluminado.
2. Demasiado ruido de fondo. Trate de reducir el volumen, la vibración, el movimiento u otros sonidos en el cuarto antes de habilitar la detección de llanto.
3. Objetos bloqueando el micrófono. El micrófono se encuentra debajo del moisés.

5. Care - Care and Maintenance

5. Cuidado - Cuidado y mantenimiento

To Clean Mattress Pad and Sheet

- Cómo limpiar la almohadilla y sábana del colchón

1

Remove mattress from bassinet.
Saque el colchón del moisés.

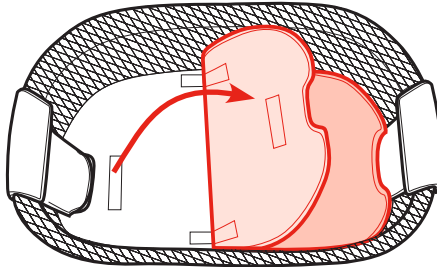

2

If mattress sheet is in use, separate hook and loop tabs and remove mattress pad from mattress sheet. See label on mattress sheet for proper cleaning.

Si la sábana del colchón está en uso, separe las lengüetas de gancho y bucle y retire la almohadilla del colchón de la sábana del colchón. Consulte las instrucciones de limpieza en la etiqueta de la sábana del colchón.

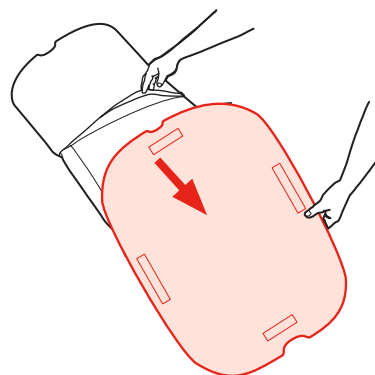
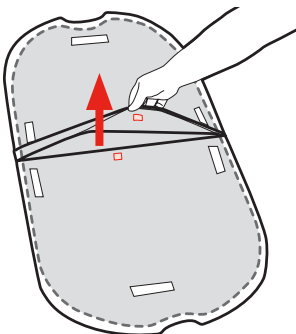

5. Care - Care and Maintenance

5. Cuidado - Cuidado y mantenimiento

- **FROM TIME TO TIME, CHECK YOUR PRODUCT** for loose screws, worn parts, torn material, or stitching. Replace or repair the parts as needed. Use only Graco replacement parts.
 - **TO CLEAN BASSINET FABRIC**, wipe clean with damp cloth.
 - **TO CLEAN MATTRESS PAD**, machine wash in cold water on delicate cycle and drip-dry. NO BLEACH.
 - **TO CLEAN MATTRESS SHEET**, machine wash in cold water on delicate cycle and drip-dry. NO BLEACH.
 - **TO CLEAN BASE/FRAME**, wipe with dry cloth ONLY.
-
- **DE VEZ EN CUANDO, INSPECCIONE EL PRODUCTO** para determinar si hay tornillos flojos, piezas gastadas, material o costuras rotas. Cambie o repare las piezas según sea necesario. Use solamente repuestos marca Graco.
 - **PARA LIMPIAR LA TELA DEL MOISÉS**, utilice un trapo húmedo.
 - **PARA LIMPIAR LA ALMOHADILLA DEL COLCHÓN**, puede ponerla en la lavadora con agua fría, en ciclo ropa delicada y colgar para secar. NO USE BLANQUEADOR.
 - **PARA LIMPIAR LA SÁBANA DEL COLCHÓN**, puede ponerla en la lavadora con agua fría, en ciclo ropa delicada y colgar para secar. NO USE BLANQUEADOR.
 - **PARA LIMPIAR LA BASE/EL ARMAZÓN**, utilice ÚNICAMENTE un trapo seco.

5. Care - Warranty and Replacement Parts

5. Cuidado - Garantía y piezas de repuesto

To purchase parts or accessories or for warranty information in the United States, please contact us at the following:

Para comprar piezas o accesorios o para obtener información sobre la garantía en los Estados Unidos, por favor comuníquese con nosotros en:

www.gracobaby.com
or/o
1-800-345-4109

5. Care - Product Registration

5. Cuidado - Registro del producto

To register your Graco product from within the U.S.A. visit us online at www.gracobaby.com/productregistration or return registration card provided with your product. In Canada, visit www.gracobaby.com/productregistration to register your product.

Para registrar su producto Graco dentro de los EE. UU., visítenos en línea en www.gracobaby.com/productregistration o envíe la tarjeta de registro provista con su producto. En Canadá visite, www.gracobaby.com/productregistration para registrar su producto.